

जलारी महिलाहरूको शैक्षिक अवस्थामा आएको परिवर्तन

(लेखनाथ नगरपालिका, कास्कीका जलारी महिलाहरूको अध्ययन)

त्रिभुवन विश्व विद्यालय मानविकी तथा सामाजिक शास्त्र सङ्काय अन्तर्गत पृथ्वीनारायण
क्याम्पस, समाजशास्त्र/मानवशास्त्र विभाग स्नातकोत्तर तह दोस्रो वर्षको समाजशास्त्र
विषयको दसौँ पत्रको आंशिक आवश्यकता पूरा गर्न तयार पारिएको

शोधपत्र

शोधकर्ता

सत्यजिता बाँस्तोला

भर्ना रोल नं. : १४९/०६४

त्रि.वि. दर्ता नं. ६-२-४८-८९२-२००३

त्रिभुवन विश्व विद्यालय
मानविकी तथा सामाजिक शास्त्र सङ्काय
समाजशास्त्र/मानवशास्त्र विभाग
पृथ्वीनारायण क्याम्पस
पोखरा

माघ, २०७०

सिफारिस पत्र

त्रिभुवन विश्वविद्यालय मानविकी तथा समाजशास्त्र सङ्काय अन्तर्गत समाजशास्त्र विषय अन्तर्गत समाजशास्त्र तथा मानव शास्त्र विभागद्वारा निर्धारित पाठ्यक्रम अनुसार स्नातकोत्तर तह द्वितीय वर्षको शोधपत्र परिपूर्तिका लागि शोधकर्ता छात्रा सत्यजिता बाँस्तोलाले जलारी महिलाहरूको शैक्षिक अवस्थामा आएको परिवर्तन शीर्षकको शोधपत्र मेरो प्रत्यक्ष सुझाव र निर्देशनमा तयार गर्नुभएको हो । यो शोधपत्रप्रति सन्तुष्टि प्रकट गर्दै यसको समुचित मूल्याङ्कन तथा स्वीकृतिका लागि समाजशास्त्र तथा मानवशास्त्र विभाग, शोधपत्र मूल्याङ्कन समिति समक्ष सिफारिस गर्दछु ।

शान्ति भुसाल

शोध निर्देशक

मानवशास्त्र/समाजशास्त्र विभाग

पृथ्वी नारायण क्याम्पस, पोखरा

मिति : वि.सं. २०७० माघ १९ गते

Date : 2014 Feb. 2 A.D.

स्वीकृति पत्र

त्रिभुवन विश्वविद्यालय मानविकी तथा सामाजिक शास्त्र सङ्काय समाजशास्त्र/मानवशास्त्र विषयको स्नातकोत्तर तहको पाठ्यक्रमअनुरूप सत्यजिता बाँस्तोलाद्वारा तयार गरिएको जलारी महिलाहरूको शैक्षिक अवस्थामा आएको परिवर्तन नामक यस शोधपत्रलाई देहायको मूल्याङ्कन समितिबाट स्वीकृति प्रदान गरिएको छ ।

शोधपत्र मूल्याङ्कन समिति

.....
शान्ति भुसाल
शोध निर्देशक

.....
प्रा.डा. विकास के.सी.
बाह्य परीक्षक

.....
शान्ति भुसाल
विभागीय प्रमुख

मिति : वि.सं. २०७० माघ ९ गते

Date : 2014 Jan. 23 A.D.

कृतज्ञता ज्ञापन

त्रिभुवन विश्वविद्यालय मानविकी तथा समाजशास्त्र सङ्काय अन्तर्गत स्नातकोत्तर तह (एम.ए.), दोस्रो वर्षको समाजशास्त्र विषयको शोधपत्र लेखन स्नातकोत्तर उपाधिको आंशिक आवश्यकता पूर्ति गर्न जलारी महिलाहरूको शैक्षिक अवस्थामा आएको परिवर्तन शीर्षकमा यो शोधपत्र तयार गरिएको हो । यो शोधपत्र तयार गर्ने क्रममा विद्वान् गुरु, गुरुआमा तथा मित्रजनहरूबाट ठूलो सहयोग र हौसला प्राप्त भएको छ । प्रत्यक्ष र परोक्ष रूपमा सहयोग गर्ने सम्पूर्ण व्यक्ति तथा संस्थाहरूप्रति हार्दिक कृतज्ञता ज्ञापन गर्न चाहन्छु ।

यस शोधकार्य पूरा गर्ने क्रममा आफ्नो कार्य व्यस्तताका बावजुद पनि महत्त्वपूर्ण समय उपलब्ध गराई शोधपत्रको पाण्डुलिपि अध्ययन गरी विभिन्न सल्लाह सुझाव प्रदान गर्दै शोधकार्यमा प्रोत्साहन गर्नु हुने शोध निर्देशक आदरणीय गुरुआमा शान्ति भुसालप्रति हार्दिक आभार व्यक्त गर्दै विभागका सम्पूर्ण गुरुहरूप्रति पनि कृतज्ञता प्रकट गर्न चाहन्छु । यसै गरी यो शोधपत्र तयार गर्ने क्रममा महत्त्वपूर्ण सहयोग, सल्लाह र सुझाव प्रदान गर्नु हुने तिर्थराज ढकाल, विन्दु आचार्य, तारा सुवेदी, निन्द्रा आचार्यलाई धन्यवाद व्यक्त गर्न चाहन्छु । तथ्याङ्क सङ्कलनको क्रममा महत्त्वपूर्ण समय एवम् जानकारीहरू उपलब्ध गराउने जलारी समुदायका अभिभावकहरू समूह अध्यक्ष र सदस्यहरू, विभिन्न विद्यालयमा अध्ययनरत महिलाहरू, समाजसेवी पनि धन्यवादका पात्र हुनुहुन्छ ।

स्नातकोत्तर पढ्नका लागि प्रेरित गर्ने मेरो बुबा तिलक प्रसाद बास्तोला र आमा सरस्वती बास्तोला, श्रीमान् नारायण घिमिरे, अध्ययनको क्रममा मलाई समय दिएकोमा मेरी छोरी सौजन्या घिमिरे र मेरा सम्पूर्ण घरपरिवार तथा लेखन कार्यमा सुझाव र सल्लाह दिनु हुने सम्पूर्ण सहयोगी महानुभावप्रति आभारी छु । अध्ययन अनुसन्धानका क्रममा प्रश्नावली भर्न र फोटोग्राफीमा सहयोग गर्नुहुने साथी मिना गौतम, ममीला गुरुड र सम्पूर्ण उत्तरदाताहरूमा हार्दिक धन्यवाद दिन चाहन्छु । अन्त्यमा यस शोधपत्रलाई टङ्कन गरी सहयोग गर्ने श्रेष्ठ कम्प्युटर सर्भिसलाई धन्यवाद नदिई रहन सकिदैन ।

मिति : २०७० माघ ९ गते

Date : 2070 Jan. 23

सत्यजिता बाँस्तोला

शोधकर्ता

शोध सार

नेपाल बहुजातीय, बहुभाषिक, बहुसांस्कृतिक र बहुधार्मिक राष्ट्र हो। मानिसको सभ्यताको विकास क्रमसँगै शिक्षाको विकास पनि जोडिएको छ। समाज विकासलाई अघि बढाउन शिक्षाको ठूलो आवश्यकता रहेको छ। समाज परिवर्तन र विकासलाई अघि बढाउन शिक्षा अपरिहार्य छ। नेपाल एक पितृ सत्तात्मक राष्ट्र हो। यहाँ विभिन्न जातिय र लैङ्गिक विभेद देख्न सकिन्छ। यसर्थ शिक्षामा पनि जातीय र लैङ्गिक विभेद देखिन्छ।

शोधपत्र जलारी महिलाहरूको शैक्षिक अवस्थामा आएको परिवर्तन शीर्षक अन्तर्गत समाजशास्त्रीय अध्ययन हो। यो कास्की जिल्ला लेखनाथ नगरपालिका वडा नं. ९ पिप्लेका १०-३५ वर्ष भित्रका ४० जना महिलाहरूलाई उत्तरदाताको रूपमा छनोट गरिएको छ। यस अनुसन्धानमा महिलाहरूलाई मात्र प्रतिनिधिका रूपमा छनोट गरिएको छ।

जलारी समुदायका महिलाहरूको शैक्षिक अवस्थामा आएको परिवर्तनबारे अध्ययन गर्ने। शिक्षामा जलारी महिलाहरूको अवस्थालाई प्रभाव पार्ने तत्त्वहरूको खोजी गर्ने, शिक्षामा जलारी महिलाहरूको पहुँच तथा शिक्षाप्रति उनीहरूको धारणा तथा परिवर्तनबारे खोजी गर्ने, शैक्षिक, सामाजिक, जनसाङ्ख्यिक, सांस्कृतिक तथा आर्थिक अवस्था पत्ता लगाई महिलाहरूको शैक्षिक स्तरलाई मापन गरी सैद्धान्तिक विश्लेषण र व्याख्याको लागि लैङ्गिक धारणा प्रयोग गरी विभिन्न पूर्व अध्ययनको समीक्षा गरिएको छ।

शैक्षिक अवस्थाका आधारमा सबैभन्दा धेरै प्रा.वि. तह मात्र पुरा गरेका ३२.५ प्रतिशत हिन्दु धर्म मान्नेमा सबैभन्दा बढी ७७.५ प्रतिशत र सबैभन्दा कम इसाइ २२.५ प्रतिशत, भाषागत विवरणमा सबैभन्दा बढी नेपाली + नेवारी दुवै भाषा जान्नेमा ८७.५ प्रतिशत रहेको छ भने नेपाली मात्र बोल्नेमा १२.५ प्रतिशत मात्र रहेको छ। उमेरको अवस्थालाई हेर्दा १५-२० वर्षका सबैभन्दा धेरै ४० प्रतिशत २०-३५ वर्षका ४० प्रतिशत मात्र रहेका छन्। वैवाहिक स्थितिमा ६७.५ प्रतिशत विवाहितको बाहुल्यता रहेको पाइयो भने एकलमा ७.५ प्रतिशत रहेको छ।

महिलाहरूको पारिवारिक पेसालाई हेर्दा माछा मार्ने, बेच्ने काममा ५७.५ प्रतिशत रहेको पाइयो भने होटल व्यवसाय गर्नेमा १२.५ प्रतिशत मात्र रहेको पाइयो। महिला पढेको स्कूलको किसिमको आधारमा सरकारीमा ७८.४ प्रतिशतको बाहुल्यता छ भने निजीमा २१.६ प्रतिशत मात्र रहेका छन्। दाजुभाइको अध्ययन संस्थान सरकारीमा ७५

प्रतिशत रहेको पाइयो भने निजीमा २५ प्रतिशत रहेको पाइएको छ । उत्तरदाताले स्कूलबाट फर्केपछि गर्ने काममा घरायसी काममा ५३.३ प्रतिशत पढ्ने काम मात्र २६.७ प्रतिशत माछामार्ने काममा २० प्रतिशत रहेको पाइएको छ । पढाइमा निरन्तरताका आधारमा स्कूल जाँदै गरेका ३७.५ प्रतिशत स्कूल छाडी सकेका ५५ प्रतिशत र जाँदै नगएकामा ७.५ प्रतिशत रहेका छन् । पढ्दै गरेका छात्राहरूको पढ्ने विचारका आधारमा स्नातकसम्म गर्छु भन्नेमा ३३.३ प्रतिशत र एसएलसी मात्र गर्छु भन्नेमा २० प्रतिशत रहेको छ । शैक्षिक पहुँचमा प्रा.वि. तह सम्म ३२.५ प्रतिशत र निरक्षरमा ७.५ प्रतिशत मात्र रहेका छन् । नपढ्ने कारणमा आर्थिक कमजोरीको कारण देखाउनेमा ४० प्रतिशत रहेका छन् भने अन्य कारण देखाउनेमा ८ प्रतिशत रहेका छन् । शिक्षालाई परिवारले हेर्ने दृष्टिकोणमा सकारात्मकमा ८७.५ प्रतिशत र नकारात्मकमा १२.५ प्रतिशत रहेका छन् । परिवारको प्रकारमा एकलमा ९२.५ प्रतिशत छ भने संयुक्तमा जम्मा ७.५ प्रतिशत मात्र रहेको छ । शिक्षाको अलावा गर्ने काममा माछा मार्ने काममा ३३.३ प्रतिशत र ज्याला मजदुरी गर्नेमा २० प्रतिशत रहेका छन् । परिवारको नोकरीमा छैन भन्नेमा ९२.५ प्रतिशत र छ भन्नेमा जम्मा ७.५ प्रतिशत मात्र रहेको छ । परिवारमा आर्थिक स्रोतको माध्यम माछा मार्ने ८० प्रतिशत छन् भने नोकरी र ज्याला मजदुरीमा ७.५, ७.५ प्रतिशत क्रमशः रहेका छन् भने अन्यमा ५ प्रतिशत छ । मासिक आम्दानीमा ६०००-१०००० सम्म कमाउनेमा ५७.५ प्रतिशत छन् भने ५००० मात्र आम्दानी गर्नेमा १२.५ प्रतिशत रहेका छन् । यो आम्दानी खर्चमा खाना खर्चमा ७७.५ प्रतिशत र शिक्षा तथा मनोरञ्जनमा क्रमशः १५.०, ७.५ प्रतिशत रहेका छन् । आम्दानी खर्च धान्न सकिन्छमा ८७.५ प्रतिशत र निर्वाह मात्र भन्नेमा १२.५ प्रतिशत रहेका छन् । परिवारको आर्थिक कारोबार परिवारको सहमतिमा ८७.५ प्रतिशत र बुवाले ७.५ र आमाले ५ प्रतिशत रहेको पाइयो ।

पहुँच तथा शिक्षा प्रतिको धारणा र परिवर्तनमा परिवारमा समान अवसर छ भन्नेमा ९२.५ प्रतिशत र छैन भन्नेमा ७.५ प्रतिशत रहेका छन् । असमान अवसरको अवस्थामा स्वतन्त्रता ५२.८ प्रतिशत र माथिको सबै भन्नेमा ७.५ प्रतिशत मात्र रहेका छन् । आबद्ध भएको संस्था आमा समूहमा ९२.५ प्रतिशत र बचत समूहमा ७.५ प्रतिशत रहेका छन् । तालिम लिएको छु भन्नेमा १० प्रतिशत र छैन भन्नेमा ९० प्रतिशत र कम्प्युटरमा ७.५ प्रतिशत रहेका छन् । पढेर के गर्ने विचार छ मा व्यापार गर्नेमा ८० प्रतिशत, विदेश जाने र जागीर खानेमा क्रमशः १२.५ र ७.५ प्रतिशत रहेका छन् । छोरा भए शिक्षामा अझ राम्रो गर्थे भन्नेमा ३७.५ प्रतिशत र लाग्दैन भन्नेमा ६२.५ प्रतिशत

रहेका छन् । लाग्छ घरको काम गर्नु पर्दैनथ्योमा ३३.३ प्रतिशत, पढ्ने समय प्रशस्त पाइन्थ्योमा ४० प्रतिशत र जति बेला पनि हिँड्न पाइन्थ्यो भन्नेमा २६.७ प्रतिशत रहेका छन् । लाग्दैन भने किन परिवारमा केही अप्ठ्यारो छैनमा ६० प्रतिशत र म आफैँ पढ्न सकिदैनमा ४० प्रतिशत रहेका छन् । छोरा भए शिक्षामा अझ राम्रो गर्थे पढ्ने समय प्रशस्त पाइन्थ्योमा ४० प्रतिशत र घरमा काम गर्नु पर्दैनथ्योमा ३३.३ र पढ्ने समय प्रशस्त पाइन्थ्योमा २६.७ प्रतिशत रहेको पाइयो । त्यस्तो लाग्दैनमा परिवारमा केही अप्ठ्यारो छैन भन्नेमा ६० प्रतिशत, म आफैँ पढ्न सकिदैनमा ४० प्रतिशत रहेका छन् । नारी शिक्षा ठूलो लाग्छ भन्नेमा ४० प्रतिशत रहेका छन् । शिक्षामा नारी पछाडि पर्नुका कारणमा आर्थिक अभाव भन्नेमा सबैभन्दा धेरै ३७.५ प्रतिशत, सामाजिक कारण देखाउनेमा ५ प्रतिशत रहेको छ । अभिभावकले गर्ने विभेदमा अन्यले ७५ प्रतिशत सबैभन्दा बढी छ । महिलाको शिक्षामा सुधार गर्न चेतनामा वृद्धि भए राम्रो रहेको छ ।

वर्तमान अवस्थामा शिक्षाको महत्त्व बुझेर शिक्षितको संख्यामा वृद्धि भए पनि समाज पुरुष केन्द्रित र परिवार अशिक्षित, परम्परागत रुढीवादी र चेतनाको कमी, आर्थिक कमजोर अवस्था तथा लैङ्गिक अवस्था र शैक्षिक अवस्थामा केही मात्रामा भए पनि परिवर्तन भएको देख्न सकिन्छ ।

विषय सूची

	पृष्ठ
सिफारिस पत्र	II
स्वीकृति पत्र	III
कृतज्ञता ज्ञापन	IV
शोध सार	V
विषय सूची	VIII
तालिका सूची	XII
चित्र सूची	XIV
अध्याय एक : परिचय	१-९
१.१ अध्ययनको पृष्ठभूमि	१
१.२ समस्याको कथन	४
१.३ अध्ययनको उद्देश्य	६
१.४ अध्ययनको महत्त्व	६
१.५ अध्ययनको सीमा	७
१.६ शब्दावलीको परिभाषा	७
१.७ अध्ययनको सङ्गठनात्मक ढाँचा	९
अध्याय दुई : सम्बन्धित साहित्यिक पुनरावलोकन	१०-२९
२.१ सैद्धान्तिक धारणा	१०
२.२ सैद्धान्तिक पुनरावलोकन	१३
२.३ पूर्व साहित्यको सिंहावलोकन	१५
२.४ अवधारणात्मक खाका	१७
२.५ नारीवाद आन्दोलन	१८
२.५.१ नारीवादी सिद्धान्तहरू	१९
२.५.२ जेन्डर (लैङ्गिक) विकासको मुद्दाको रूपमा	२२
२.६ नेपालको सन्दर्भमा नारीवादी आन्दोलन	२४

अध्याय तिन : अनुसन्धान विधि	३०-३३
३.१ अध्ययन क्षेत्र छनोट औचित्य	३०
३.२ समग्रता र नमुना छनोट विधि	३०
३.३ तथ्याङ्कको प्रकृति र स्रोत	३१
३.४ पूर्व परीक्षण	३१
३.५ आचार संहिता	३१
३.६ प्रामाणिकता र विश्वसनीयता	३२
३.७ प्राथमिक तथ्याङ्क सङ्कलन विधि	३२
३.८ कार्य क्षेत्रका कठिनाइहरू	३३
३.९ तथ्याङ्क प्रस्तुतीकरण र विश्लेषण	३३

अध्याय चार : अध्ययन क्षेत्रको सामान्य परिचय र तथ्याङ्कको प्रस्तुतीकरण तथा

विश्लेषण **३४-४१**

४.१ अध्ययन क्षेत्रको भौगोलिक, सामाजिक एवम् जनसाङ्ख्यिक विशेषता	३५
४.२ हावापानी	३६
४.३ संस्कृति तथा चाडपर्वहरू	३६
४.४ जलारी समुदायका महिलाहरूको शैक्षिक अवस्था	३७
४.५ धर्म	३८
४.६ भाषागत विवरण	३८
४.७ उमेर	३९
४.८ वैवाहिक स्थिति	४०

अध्याय पाँच : जलारी महिलाहरूको शिक्षामा पहुँच तथा त्यसमा प्रभाव

पार्ने तत्वहरू **४२-५६**

५.१ महिलाहरूको पारिवारिक पेसा	४२
५.२ महिला पढ्ने र पढेको स्कुल	४३

५.३	दाजुभाइ पढ्ने स्कूल	४४
५.४	स्कूलबाट फर्केपछि गर्ने काम	४५
५.५	पढाइमा निरन्तरता	४६
५.६	पढ्ने विचारका आधारमा	४६
५.७	शैक्षिक पहुँच	४७
५.८	नपढ्ने कारणका आधारमा	४८
५.९	शिक्षालाई परिवारले हेर्ने दृष्टिकोण	४९
५.१०	शिक्षाको अलावा गर्ने काम	५१
५.११	परिवारमा नोकरी	५१
५.१२	परिवारमा आर्थिक स्रोतका माध्यम	५२
५.१३	मासिक आम्दानी	५३
५.१४	आम्दानी खर्च	५४
५.१५	आम्दानीको खर्च धान्न	५५
५.१६	परिवारको आर्थिक कारोबार सम्बन्धी	५६

अध्याय छ : शिक्षामा जलारी महिलाहरूको पहुँच तथा शिक्षा प्रति उनीहरूको धारणा तथा

परिवर्तन

५७-७४

६.१	परिवारमा समान अवसर	५८
६.२	असमान अवसर	५९
६.३	सङ्घ संस्थामा आबद्ध	६०
६.४	आबद्ध भएको संस्था	६१
६.५	तालिम	६१
६.६	पढेर के गर्ने विचार	६३
६.७	छोरा भए शिक्षामा अभ्र राम्रो	६३
६.८	लाग्छ भने किन	६४
६.९	लाग्दैन भने किन	६५
६.१०	नारी शिक्षा	६७

६.११	नारी शिक्षामा पछाडि पर्नुका कारण	६७
६.१२	शिक्षामा अभिभावकले गर्ने विभेद	६८
६.१३	जलारी जातिका महिलाको शिक्षामा सुधार गर्न तपाईंको परिवार तथा राज्यले के गरोस् जस्तो लाग्छ ?	६९

अध्याय सात : अध्ययनको सारांश, निष्कर्ष तथा सुझावहरू ७५-८५

७.१	अध्ययनको सारांश	७५
७.२	मुख्य प्राप्तिहरू	७६
७.३	निष्कर्ष	८०
७.४	सुझाव	८१

तस्वीरहरू

सन्दर्भ सामग्रीहरू

तालिका सूची

तालिका	शीर्षक	पृष्ठ
४.१	लेखनाथ नगरपालिकाका जलारी महिलाहरूको शैक्षिक अवस्था	३७
४.२	धर्मको आधारमा उत्तरदाताको विवरण	३८
४.३	भाषागत आारमा उत्तरदाताहरूको विवरण	३९
४.४	उमेरका आधारमा उत्तरदाताको विवरण	४०
४.५	वैवाहिक स्थितिको आधारमा उत्तरदाताको विवरण	४१
५.१	महिलाहरूको पारिवारिक पेसाको आधारमा	४३
५.२	पढ्दै गरेका महिला र पढाइ छाडिसकेका महिलाहरूको विद्यालयको किसिम	४३
५.३	दाजुभाइको अध्ययन संस्थानको आधारमा उत्तरदाताको विवरण	४४
५.४	स्कूलबाट फर्केपछि गर्ने कामको आधारमा	४५
५.५	पढाइको निरन्तरताका आधारमा	४६
५.६	पढ्दै गरेका छात्राहरूको विचारको आधारमा	४७
५.७	शैक्षिक पहुँचको आधारमा उत्तरदाताको विवरण	४८
५.८	स्कूल नगएका र गएकाले पनि बिचैमा छाडेका आधारमा उत्तरदाताको विवरण	४९
५.९	शिक्षालाई परिवारले हेर्ने दृष्टिकोणको आधारमा	५०
५.१०	शिक्षालाई परिवारले हेर्ने दृष्टिकोणको आधारमा	५१
५.११	परिवारमा नोकरी गर्ने कामको आधारमा उत्तरदाताको विवरण	५२
५.१२	आर्थिक स्रोतका आधारमा उत्तरदाताको विवरण	५३
५.१३	मासिक आमदानीको आधारमा उत्तरदाताको विवरण	५३
५.१४	आम्दानी खर्चको आधारमा उत्तरदाताको विवरण	५४
५.१५	आम्दानी खर्च धान्ने आधारमा उत्तरदाताको विवरण	५५
५.१६	आर्थिक कारोबार गर्ने आधारमा उत्तरदाताको विवरण	५६
६.१	परिवारमा समान अवसरको अवस्था	५९
६.२	परिवारमा समान अवसरको अवस्था	५९
६.३	संस्थामा आबद्धताको आधारमा उत्तरदाताको विवरण	६०
६.४	आबद्ध संस्थाको आधारमा उत्तरदाताको विवरण	६१
६.५	तालिमका आधारमा उत्तरदाताको विवरण	६२

६.६	विचारका आधारमा उत्तरदाताले दिएको विवरण	६३
६.७	छोरा भए शिक्षामा अभ्र राम्रोको आधारमा उत्तरदाताको विवरण	६४
६.८	यदि लाग्छ भने किनको आधारमा उत्तरदाताको विवरण	६४
६.९	लाग्दैन भने किनका आधारमा उत्तरदाताको विवरण	६५
६.१०	नारी शिक्षाका आधारमा उत्तरदाताको विवरण	६७
६.११	शिक्षामा नारी पछाडि पर्नुका कारणको आधारमा उत्तरदाताको विवरण	६८
६.१२	परिवारको सदस्यहरूको भेदभावको आधारमा उत्तरदाताको विवरण	६९

चित्र सूची

क्र.सं.	शीर्षक	पृष्ठ
१.	शिक्षालाई परिवारले हेने दृष्टिकोणको विवरण देखाउने वृत्त चित्र	५०
२.	परिवारको नोकरीको विवरण	५२
३.	आम्दानी खर्च व्यवहार	५४
४.	तालिमका आधारमा उत्तरदाताको विवरण	६२
५.	तालिम लिएको संस्था	६२
६.	छोरा भएको भए शिक्षामा अझ राम्रो गर्थे भन्नेमा उत्तरदाताको विवरण	६६
७.	त्यस्तो लाग्दैनमा उत्तरदाताको विवरण	६६

अध्याय एक

परिचय

१.१ अध्ययनको पृष्ठभूमि

नेपाल एक बहुभाषिक, बहुजातीय, बहुसंस्कृतिको साभा फूलबारी हो । फूलबारीमा फुल्ने हरेक फूलको आ-आफ्नै महत्त्व रहेको छ । नेपालमा बहुसङ्ख्यक नेपाली राष्ट्रिय भाषाको रूपमा खस भाषा नेपाली अर्थात् इण्डोआर्यन भाषा बोल्दछन् । यो भाषा बोल्ने ३.२ प्रतिशत २०६८ को जनगणना अनुसार रहेका छन् भने तिब्बत बर्मेली बोल्नेको ५१.३९ प्रतिशत रहेको छ । तिब्बत बर्मेली भाषा बोल्ने जनजातिहरू मध्ये नेवार भाषा पनि एक हो । २०६८ को जनगणना अनुसार नेवारी भाषा बोल्नेको सङ्ख्या ४१४,४९१ वा कूल जनसङ्ख्याको ५ प्रतिशत रहेको देखिन्छ । तिब्बत बर्मेली वर्गमा सांस्कृतिक विशेषता अनुसार विभिन्न समूहमा विभाजित रहेको पाइन्छ । यी जातिहरूमा मङ्गोलियन शारीरिक विशेषता पाइन्छ । त्यही नेवार जातिहरूका विभिन्न समूह मध्येको एक जातिको रूपमा पोडे जाति अर्थात् जलारी जातिलाई पनि नेवार जातको रूपमा गनिन्छ (ढकाल, २०६८) ।

काठमाडौं उपत्यकाका जलारी (पोडे) हरू केवल सफा गर्ने स्वीपर मात्र होइनन् । यिनीहरू त आफ्नो गुठी मार्फत सहरका शक्ति पिठहरूमा उपस्थित हुने व्यक्तिको पालो समेत निर्धारित गर्दछन् । काठमाडौं उपत्यकामा ३००-३६० जनाको मृत्यु (सी) गुठी भएको कुरा एउटा मलामबाट सङ्कलन गरेको पाइएको छ (पेरीश, १९९७) । थोमश डक्स (१९९४) लेख्दछन् नेवार समुदायको पोडे जाति नेपाल भरिका सहरहरूमा छरिएर रहेका छन् र यिनीहरू प्राथमिक रूपमा सफाइको कार्य गर्दछन् ।

शिक्षा परम्परादेखि नै उच्च वर्गको अलि बढी चहल पहलका माध्यमका रूपमा सञ्चालित छ । अहिले पनि हुँदा खानेले भन्दा हुने खाने अर्थात् उच्च वर्गले नै बढी शैक्षिक महत्त्व राखेको पाइन्छ र उनीहरूको प्रतिस्पर्धामा जान सक्ने तल्लो वर्गको स्थिति नभएकोले हो या पढ्न आवश्यक नठानेर हो । पढ्नको लागि आर्थिक स्थितिले नै नभ्याएकोले हो । शिक्षामा उनीहरूको अवस्था अबै पनि एकदम कमजोर देख्न सकिन्छ । त्यस्तै गरी समाजमा केटा र केटीको सङ्ख्या लगभग बराबर रहेको भए पनि अविकसित

देशहरू र पुरुष प्रधान देशहरूमा परम्परावादी, रूढीवादी, अन्ध विश्वासी र शैक्षिक जागरण नभएको अवस्था रहेको कारणले शिक्षामा समानता हुन नसकिरहेको अवस्था देखिन्छ (ढकाल, २०६६) ।

विश्व सृष्टिको आधार स्रोतको रूपमा रहेका नारी शक्ति जसले गर्दा सृष्टिलाई निरन्तर अगाडि बढाउन सम्भव हुन्छ । पुरुष र महिला जैविकीय रूपमा फरक भएको र उनीहरू बिच रूप, भाव, शक्ति, सामर्थ्यमा पनि आ आफ्नै विशेषता र महत्त्व राख्छन् । तर शारीरिक बनावटको भिन्नताको कारण नारी प्रतिको सामाजिक स्वरूप, पुरुष निर्भर वा पुरुष मुख पेक्षमा रूपान्तरण हुँदै गयो । नारी, स्त्री, महिला आदि शब्दहरूलाई हाम्रो प्राचीन आदर्श र मान्यतामा उच्च र विस्तृत ढङ्गले लिइएको पाइन्छ भने समयानुसार विविध अर्थ र मान्यताको निर्वाह भएको पनि छ । प्राचीन कालमा महिलाको मान्यतालाई माता, प्रमाता, मान्या, स्वाभिमान, आदार, हर्ष, दुर्गा, काली, सरस्वतीका रूपमा उच्च राखी पुजा गर्ने परम्परा थियो भने समय बित्दै जाँदा नारीको मूल अर्थ आफ्नै ठाउँमा रह्यो भने अनेकौं मूल्य र मान्यताहरू बढ्दै र बदलिँदै गए । नारीको प्राकृतिक दायित्व सन्तान उत्पादन क्रियाले महिलाको सामाजिक भूमिका र पुरुषको सामाजिक भूमिकामा अन्तर बढ्दै गयो । पुरुष प्रधान र महिला सहायक बढ्दै जाने क्रममा नारीको अस्तित्व यथार्थ पहिचानबाट टाढा हुँदै गयो ।

जन्मजात पुरुष र महिलाको स्वभावमा भिन्नता हुँदैन । महिला जन्मँदै निस्कृय र पुरुष सक्रिय हुने नभए तापनि बालिकालाई हुर्काउने क्रममा बाल सुलभ प्रकृतिमा जस्तो कि हिँड्नु, खेल्नु, उफ्रनुमा समेत बन्देज लगाइन्छ । वर्तमान समाजले चाहेको आदर्श नारी तयार गर्ने नाममा बालिकाहरू माथि विभिन्न मूल्यहरू लाज, डर, संकुचित आदिको रूपमा विकास गराउने यसबाट उनीहरू सक्रिय स्वावलम्बी, आत्मबलयुक्त आदि हुनबाट वञ्चित गरिन्छ । वर्तमान परिवेशमा एउटी बालिकालाई बोली फुट्नु अगावै उसको मन मस्तिष्कलाई समाजले चाहे अनुरूप तयार गरिन्छ । एकातिर आफ्ना छोरी बेटीलाई पवित्र रहन र सतित्व जोगाउन होसियार गराउने नाममा त्रास र भय पैदा गरिन्छ भने अर्को घरका आफ्नै छोरी बेटी सरहका किशोरीहरूलाई अनुचित व्यवहार गर्ने नहिचकिचाउने पाशविक मनोवृत्ति भएका दुष्टहरूको पनि कमी देखिँदैन । रूढीवादी समाजमा नारीहरूप्रति विभिन्न बहानामा बहुविवाह र अनमेल विवाहको जड पनि केही हदसम्म छोराको महिमासँग सम्बन्धित छ भने छोरीहरू मात्र जन्माउने दोष पनि नारीलाई नै

लगाउने गरेको पाइन्छ। त्यस्तै गरी सानै कलिलो उमेरमा नै तर रजश्वला हुनु अगावै छोरीलाई कन्यादान दिनाले पुण्य कमाउने प्राचीन धार्मिक विचारबाट प्रभावित रहेको पाइन्छ। त्यस समयमा छोरीहरूलाई कुनै घरको धरौटीका रूपमा मात्र गनिन्थ्यो। बाबुआमाको उद्देश्य पनि छोरीहरूको आफ्नो घरमा गएर जीविको पार्जन गर्न सकोस् भन्ने भावना प्रवल हुन्थ्यो।

वर्तमान भौतिक विकासको शिखरमा पुगेको आजको समयमा पनि छोरीप्रति हेर्ने दृष्टिकोणमा ठूलो परिवर्तन आएको महसुस त हुँदैन तर पनि पुरुष र महिलाको शारीरिक र मानसिक सम्बन्ध पनि प्राकृतिक र स्वभाविक हो भने महिलाको वर्तमान र भविष्य पुरुषको विवेक र दया, मायामा मात्र निर्भर रहेको पाइन्छ। अर्कोतर्फ नारीलाई शील, स्वभाव, मलिनता मातृत्वका कारण गृहलक्ष्मी, देवी, सरस्वती आदि उपनाम दिएर सम्मानित गरेको पनि पाइन्छ।

जङ्गली अवस्थाका मानिसहरू ओडार तथा गुफामा बस्दथे र भुण्ड भएर खानाको खोजीमा हिँड्थे। त्यतिबेला लिङ्गको आधारमा कुनै कामको विभाजन भन्ने प्रश्न नै थिएन। जब परिवारमा बस्न थाले खेती र वस्तुभाउ पाल्ने काम गर्न थाले तब बालबच्चा र घरको काम महिलाले गर्दथे। शिकार गर्न र जङ्गलमा पुरुषहरूले काम गर्ने भए यसरी बाहिर परेको विभिन्न कामहरू पुरुषहरूले गर्ने हुँदा देख्ने, सुन्ने, जान्ने मौका बढी पाउनु स्वभाविकै हुन गयो। तापनि पुरुष प्रधान समाजमा महिलाले काम, श्रम गर्ने र उनीहरूको जिम्मेवारी थोरै हुने होइन। पुरुष महिलाको भूमिका गहन भए तापनि महिलाहरूलाई सहयोगीको रूपमा लिइन्छ। पितृसत्तात्मक संरचनामा पनि केही नारीहरू महत्त्वपूर्ण पदमा पुगको देखिन्छ। मन्त्री र प्रधानमन्त्री पनि बन्न सक्छन् तर एक महिला मन्त्री बन्दैमा पुरुष प्रधान समाजमा नीति नियममा खास परिवर्तन आउन कठिन हुन्छ। यसरी प्राचिन रूपमा रहेका विभिन्न धार्मिक परम्परा, रीतिरिवाज, चाल चलनले गर्दा महिलाहरू सधैं पुरुषको सहयोगको रूपमा रहिरहेका छन्। यद्यपि यसमा कृत्रिम सुधार हुँदै आएको पाइन्छ (श्रेष्ठ, २०६६)।

त्यसैले शिक्षाले नै मानव जीवनलाई अध्यारोबाट उज्यालो तर्फ लाग्न निर्देशित एवम् पथ प्रदर्शन गर्दछ। शिक्षाले मानवीय व्यवहारमा परिवर्तन ल्याउँछ, त्यसैले उचित शिक्षा विना मानवीय जीवन असफलता अपूर्ण जस्तै हुन्छ। शिक्षाले समाजमा विद्यमान अज्ञानता, अन्धविश्वास एवम् कुरीतिहरूलाई हटाएर मानिसलाई चेतना प्रदान गर्ने गर्दछ।

मानिस सभ्य एवम् सुशिक्षित बन्दछ। जसको फलस्वरूप शिक्षित मानिसले गरबी र आर्थिक पछौटेपनबाट छुटकारा प्राप्त गर्दछ। त्यति मात्र नभई शिक्षाका कारण परम्परागत रूढीवादी धारणा, मूल्य मान्यता, अन्धविश्वास र कुरीतिहरूलाई त्यागदै आधुनिक, वैज्ञानिक र व्यवहारिक चिन्तन तर्फ उन्मुख भई सहज, सरल र सभ्य जीवन जिउनका लागि समेत सक्षम बन्दछ (काफ्ले, २०६४)।

यसरी समाजमा हुने गरेका लैङ्गिक विभेदमा महिला नै पिछडिएका छन्। जहाँ विभिन्न नीति नियम कानूनहरू निर्माण र सञ्चालन भए तपानि यसको उपयोगिता पूर्ण रूपमा पाइएको छैन। किनकि वर्तमान समयमा महिलाको निमित्त धेरै अवसर दिए पनि सम्पूर्ण महिलाले यो अवसर पाएका छैनन्। आंशिक मात्रामा मात्र भएकाले गर्दा शिक्षा क्षेत्र लगायत धेरै पक्षबाट महिला र पुरुषको बिचमा अन्तर पाइन्छ। त्यसैले आज सम्पूर्ण महिलाको शिक्षाको स्थिति न्यून छ। त्यति मात्र नभई जनजाति, आदिवासी, सिमान्तकृत जनजाति, सुदूर पहाडी र ग्रामीण क्षेत्रका मानिसहरूको शिक्षामा कम पहुँच रहेको देखिएको छ। लैङ्गिक विकासको अवधारणासँगै महिला शिक्षामा लगानी बढ्न थालेको देखिन्छ। वर्तमान अवस्थाको शिक्षा प्रणालीले आमूल रूपमा समाजको आवश्यकता र चाहनालाई प्रतिबिम्ब गर्न सकेको पाइँदैन। यसका साथै वर्तमान अवस्थामा शिक्षामा देखिएको निजीकरणको प्रक्रियाले तमाम गरीबीको रेखामुनि रहेका नेपालीहरूलाई एक्काइसौं शताब्दीको शिक्षाको उज्यालोबाट वञ्चित पार्ने होकि भन्ने सङ्केत पनि देखिन्छ। शिक्षामा वैज्ञानिकताका साथै व्यवहारिक शिक्षालाई देशको आवश्यकता अनुरूप विकसित गर्दै सबै वर्ग र समुदायको पहुँच रहन सक्ने गरी शिक्षाको विकास गर्नु पर्ने आजको आवश्यकता हो। जसले पुरुष तथा महिलालाई समान अवसर प्रदान गर्न सक्ने खालका नीति र नियम अब आउने संविधानले सम्बोधन गर्न सकोस्।

१.२ समस्याको कथन

समाजमा रहेको महिला पुरुष प्रतिको धारणा र विश्वासले गर्दा महिला र पुरुषलाई छुट्टाछुट्टै तह वा प्रकृतिको शिक्षा उपलब्ध गराउने नगराउने, कुनकुन विषयमा सहभागी गराउने, कुन तहको शिक्षा उपलब्ध गराउने भन्ने तथ्यको निर्व्योचन गरिन्छ। परम्परागत रूपमा नै महिलाहरू घरभित्रका कार्यमा संलग्न हुँदै आइरहेकोमा उनीहरूलाई शिक्षाको आवश्यकता छैन। यो अवस्था पुरुषहरूमा तुलनात्मक रूपमा न्यून छ। समाजमा

सामाजिक लिङ्ग निर्माणको प्रक्रिया नै पुर्वाग्रही तथा विभेदपूर्ण भएका कारण यस प्रकारको अवस्था सिर्जना भएको हो । बढी आकर्षक क्षेत्र तथा निर्णय प्रक्रियामा महत्त्वपूर्ण मानिने स्थानमा महिलाहरूको उपस्थिति न्यून छ । यो सबै अवस्थाको महत्त्वपूर्ण कारण तत्व भनेको विभेदपूर्ण लिङ्ग निर्माणको प्रक्रिया नै हो । महिलाको सक्रिय र समान सहभागिता विना मुलुकको समग्र विकास शिक्षा विना सम्भव छैन । तैपनि गरिब, अशिक्षा, रुढिवादी, परम्परा जस्ता कारणले महिलाहरू विकास कार्यमा भनौं या शैक्षिक क्रियाकलाप, शैक्षिक पहुँचको अवस्था पनि पुरुषको तुलनामा न्यून नै रहेको देखिन्छ । युगौं देखि समाजमा महिला र पुरुष बिच विभेद रहँदै आएकोछ । विशेष गरी समाजमा पितृ सत्ताको विकाससँगै धर्म, संस्कृतिका नाममा महिला र पुरुष बिच प्रशस्तै विभेद देखाएको छ । जबकि समान किसिमको शिक्षा प्राप्त गर्न सके प्राकृतिक रूपमा नै निर्धारित कार्य भन्दा बाहेकका कार्यमा महिला र पुरुष दुवैले समान कार्य गर्न सक्छन् । कानुन अनुसार महिला र पुरुष समान भए पनि सामाजिक, आर्थिक, धार्मिक, एवम् राजनीतिक रूपमा महिला र पुरुषप्रति गरिने व्यवहार भने विभेदपूर्ण छ । महिलालाई पुरुष सरह ल्याउनको लागि राष्ट्रिय नीति नियम पनि तय भएका छन् । नीति नियमको निर्माण भए पनि महिलामाथिको शोषण र दमन कायमै देखिन्छ । यसले गर्दा उनीहरू अझै राज्यको मूल धारमा आउन सकेका छैनन् । परम्परावादी पितृसत्तात्मक सोचको कारण विशेष गरी ग्रामीण महिला घरकी लक्ष्मी हुन् । जुन घरभित्र नै सीमित रहनु पर्दछ र घरभित्रका हरेक कामहरू खाना पकाउनेदेखि लिएर बालबच्चा बुढाबुढीको स्याहार सुसार, गाई वस्तुको रेखदेखसँगै खेतीपाती सम्मका सबै कामहरू, उनीहरूले नै गर्नु पर्दछ र यो काम पुरुषले गर्नु पर्दछ र यो काम पुरुषले गर्नु हुँदैन भन्ने जस्ता सोचका कारण पनि महिलाहरू पारिवारिक सन्जालबाट मुक्त हुन सकेका छैनन् । त्यति मात्र नभएर हाम्रो समाजमा महिलाहरूले घरायसी हिंसा, सामाजिक विकृति पनि चुपचाप सहेर बस्नु पर्ने बाध्यात्मक अवस्था रहेको छ (भासिन, २०००) ।

छोरा र छोरी दुबै बराबरी भन्ने मान्यतालाई सामाजिक रूपमा स्थापित गरि कानुनी रूपमा कार्यन्वयन गर्न सकिएको छैन । त्यसैले यस लेखनाथ नगरपालिका अन्तर्गत बेगनास वडा नं. ९ वरिपरि क्षेत्रमा विभिन्न जातजातिको बसोबास रहेको छ । त्यस मध्येमा पनि जलारी जातिका महिलाहरूको शैक्षिक अवस्थाका परिस्थितिहरूलाई आधार मानी जलारी जातिका महिलाहरूमा आज भन्दा दस वर्ष अगाडिको शिक्षा र दस वर्ष

पछाडि आएको शैक्षिक अवस्थाको परिवर्तन र महिलाहरूमा लैङ्गिकताको प्रभाव कस्तो रहेको छ भन्ने कुरालाई मुख्य समस्या मानिएको छ । जसका लागि यस अनुसन्धानमा निम्न उल्लेखित आधारित भई प्रश्नहरू गरी उत्तर खोज्ने प्रयास गरिएको छ ।

- क) वर्तमान अवस्थामा जलारी महिलाहरूको शिक्षामा पहुँच कस्तो रहेको छ ?
- ख) के जलारी महिलाहरूको शैक्षिक अवस्थामा परिवर्तन आएको छ ?
- ग) जलारी महिलाहरूको शैक्षिक अवस्थालाई प्रभाव पार्ने तत्त्वहरू के-के हुन् ?
- घ) शिक्षामा जलारी महिलाहरूको अवस्था परिवर्तनमा सरकारी तथा गैर सरकारी संस्थाको योगदान कस्तो रहेको छ ?
- ङ) जलारी समुदायका व्यक्तिहरूको शिक्षा प्रतिको धारणा कस्तो छ ?

१.३ अध्ययनको उद्देश्य

साधारण उद्देश्य

जलारी समुदायका महिलाहरूको शैक्षिक अवस्थामा आएको परिवर्तनबारे अध्ययन गर्ने ।

विशिष्ट उद्देश्य

- क) शिक्षामा जलारी महिलाहरूको अवस्थालाई प्रभाव पार्ने तत्त्वहरूको खोजी गर्ने,
- ख) शिक्षामा जलारी महिलाहरूको पहुँच तथा शिक्षाप्रति उनीहरूको धारणा तथा परिवर्तन बारे खोजी गर्ने ।

१.४ अध्ययनको महत्त्व

राज्यले शिक्षामा ठूलो लगानी गरेको छ । मानिसको जीवनमा शिक्षा जीवनकै आधारभूत आवश्यकता हो । शिक्षाको विकास आफैमा नराम्रो नभए तपानि वर्तमान अवस्थामा रहेको शिक्षा प्रणाली पुरुष केन्द्रित देखिन्छ, जसले गर्दा पुरुष र महिलाको खाडललाई अझ गहिरो बनाइ दिएको छ । शिक्षामा सबै महिलाहरूको समान सहभागिता देखिँदैन । कतिपय अवस्थामा छात्राहरूले घर बाहिर गएर शिक्षा लिने अवस्था पनि देखिँदैन भने कतिपयले कामको बोझले शिक्षा लिन पाएका छैनन् ।

यस अध्ययनले जलारी समुदायका महिलाहरूको शिक्षामा पहुँचको अवस्था पहिचान गर्न, विद्यालयको निश्चित समयावधि समाप्त नहुँदै छाड्ने, विद्यालय तह पूरा नगर्ने प्रकृति जस्ता पक्षका अध्ययनमा यसको महत्त्वपूर्ण भूमिका रहन्छ ।

विशिष्ट रूपमा यो अध्ययन समाजशास्त्र विषयमा स्नातकोत्तर उपाधि प्राप्त गर्ने उद्देश्यले गरिएको हुनाले यसको प्रमुख महत्त्व यसैमा केन्द्रित रहेको छ । साथै अनुसन्धानले जलारी समुदायको महिलाहरूको शैक्षिक अवस्था पत्ता लगाइएको हुनाले र यिनीहरूको शिक्षामा प्रभाव पार्ने तत्व जस्ता विषय प्रष्ट पार्ने हुनाले यस क्षेत्रमा रहेर अनुभव प्रदान गरिरहनु हुने शिक्षक शिक्षिकालाई शिक्षालाई प्रभावकारी बनाउने कार्यमा सहयोग गर्न प्रेरित गर्ने छ । जनजातिका सवालमा शिक्षा सम्बन्धी नीति निर्माण गर्नु पर्दा यसले नीति निर्माणलाई मार्ग निर्देशन गर्न समेत मद्दत गर्नेछ, होला र जलारी जातिका महिलाहरूको शैक्षिक अवस्थाका सम्बन्धमा जान्न चाहने सङ्घ संस्था तथा व्यक्ति विशेषलाई पनि यसले एउटा इट्टा थप्ने छ । यो अध्ययन विशेष गरी सिमान्तकृत जनजाति महिला शिक्षामा चासो राख्ने हुनाले केही मात्रामा अन्यलाई पनि उपयोगी हुन सक्ने अपेक्षा गरिएको छ ।

१.५ अध्ययनको सीमा

सामान्यतया विशुद्ध शैक्षिक प्रयोजनका लागि निश्चित समय, बजेट र स्रोत साधनको प्रयोग गरिएको छ । यो अनुसन्धानबाट प्राप्त निष्कर्षले नेपाल अधिराज्य भरिका सम्पूर्ण जलारी महिलाहरूको प्रतिबिम्ब उतार्न त सकिँदैन त्यसैले यो अध्ययन कास्की जिल्लाको लेखनाथ नगरपालिका वडा नं. ९ मा अवस्थित पिप्लेमा रहेको जलारी समुदायका महिलामा केन्द्रित रही १०-३५ वर्षभित्रका ४० जना महिलाहरूमा मात्र सीमित रही सम्पन्न गर्ने अपेक्षा राखिएको छ । यस अनुसन्धान कार्य मुख्यतया लैङ्गिक अध्ययनमा आधारित रहेको छ ।

१.६ शब्दावलीको परिभाषा

लैङ्गिकता : महिला र पुरुष बिचको सम्बन्धलाई व्याख्या विश्लेषण र अध्ययन गर्ने विषयलाई लैङ्गिकता भनिन्छ । यसले महिला र पुरुषको समान तरिकाले अध्ययन गर्दछ,

तर पुरुषको तुलनामा महिलाको अवस्था ज्यादै पिछडिएको हुनाले महिलाहरूलाई पुरुषको स्थितिसम्म पुऱ्याई समान गतिमा अगाडि बढ्नु पर्छ भन्ने धारणामा आधारित रही तयार पारिएको दृष्टिकोण हो ।

- **विभेद** : एउटै काममा पनि फरक फरक व्यवहार गर्नुलाई विभेद भनिन्छ ।
- **समानता** : महिला र पुरुष बिच समान व्यवहार हुनुलाई समानता भनिन्छ ।
- **जलारी** : माछा मारेर जीवन निर्वाह गर्ने नेवार समुदाय भित्रको एक जाति ।
- **पहुँच** : कुनै निश्चित सीमा वा कुनै ठाउँ वा स्तरसम्म पुग्ने शक्ति वा गति ।
- **जैविकीय** : प्रकृतिले दिएको परिवर्तन गर्न नसकिने फरकता
- **रुढीवादी** : पुरानो परम्परा
- **स्वाभिमान** : आफ्नो लागि आफै काम गर्ने वा अरूको भरमा बाँच्न नपर्ने ।
- **अस्तित्व** : आफूसँग भएको कुरालाई बचाएर राख्नु ।
- **निष्क्रिय** : क्रियाशील वा सक्रिय नहुनु
- **पाशविक मनोकृति** : राक्षसी स्वभाव वा अरूप्रति कुदृष्टि राख्नु
- **जीविको पार्जन** : दैनिक गुजारा चलाउनु
- **मलिनता** : सालिन वा नरम हुनु
- **पथप्रदर्शन** : बाटो दिने छ
- **आंशिक** : केही मात्रामा
- **सीमान्तकृत** : कुनै जात वा जनजातिमा नराखी अलग्गै पहिचानको दृष्टिकोणबाट छुट्याएर राख्नु
- **आमूल** : पूर्ण रूपमा परिवर्तन गर्न,
- **प्रतिबिम्ब** : जस्ताको तस्तै उतार्नु अर्थात् ऐना जस्तै ।
- **मुक्त** : स्वतन्त्र गर्न,
- **विकृति** : नराम्रो बानी व्यवहारलाई अँगाल्नु
- **ह्रास** : हराउँदै वा मेटिँदै जानु ।

१.७ अध्ययनको सङ्गठनात्मक ढाँचा

प्रस्तुत शोधपत्रलाई मुख्यतया सात अध्यायमा विभाजन गरिएको छ। पहिलो अध्यायमा अध्ययनको पृष्ठभूमि, समस्याको कथन, अनुसन्धानका उद्देश्य, शब्दावलीको परिचय, अध्ययनको महत्त्व तथा सीमाहरूलाई समावेश गरिएको छ। दोस्रो अध्ययनमा अध्ययनसँग सम्बन्धित पूर्व साहित्यको समीक्षा अवधारणात्मक खाका राखिएको छ। तेस्रो अध्यायमा अध्ययन क्षेत्रको परिचय, अध्ययन क्षेत्र छनोट गर्नुको औचित्य, अनुसन्धान ढाँचा, तथ्याङ्कको प्रकृति र स्रोत, समग्र नमुना छनोट विधि, तथ्याङ्क सङ्कलनका विधि, पूर्व परीक्षण, अध्ययनका कठिनाइहरू, तथ्याङ्कको विश्लेषण र प्रस्तुतीकरणलाई समेटिएको छ।

यसै गरी अध्याय चारमा अध्ययन क्षेत्रको वस्तुगत विवरण, अध्याय पाँचमा उत्तरदाताको शैक्षिक अवस्था राखिएको छ। अध्याय छमा शैक्षिक प्रभाव परिवारले गर्ने विभेद दर्शाइएको छ भने सातौं अध्यायमा अध्ययनको सारांश, निष्कर्ष र सुझावहरू प्रस्तुत गरिएको छ। अन्त्यमा अन्तर्वार्ता सूची, तस्वीरहरू राखिएको छ।

अध्याय दुई

सम्बन्धित साहित्यिक पुनरावलोकन

२.१ सैद्धान्तिक धारणा

शिक्षा भन्ने शब्द ल्याटिन भाषाको "Educare" बाट आएको हो। जसको अर्थ "bring up" बाहिर निकाल्नु भन्ने हुन्छ। यसरी व्यक्तिमा लुकेर रहेको क्षमतालाई बाहिर निकाल्नु र क्रमशः विकसित गर्नुलाई नै शिक्षा भनिन्छ। शिक्षाको महत्त्व दिनानुदिन बढ्दै गइरहेको छ। आजको विश्व प्रविधिले धेरै नै फरक पारेको छ। सूचना, सञ्चार, कम्प्युटरबाट अगाडि बढिरहेको छ। मानव यत्र मानव निर्माण गरी नयाँ किसिमबाट कामहरू गराउन सफल भएको छ। शिक्षाले सामाजिक, सांस्कृतिक परिवर्तनमा महत्त्वपूर्ण भूमिका खेलेको हुन्छ।

E-George Payhe का अनुसार तथ्य र समाजशास्त्रको अध्ययन विना समाजले खोजेको व्यवहार मानिसले सिक्न सक्दैन र उक्त व्यवहार नसिकेसम्म एउटा व्यक्ति समाजमा मिलेर बाँच्न गाह्रो छ। शिक्षाले सामाजिक स्तरीकरणमा प्रभाव पार्दछ। शिक्षा व्यक्तिको जीवनको स्तरमा परिवर्तन गराउन अहिलेको समाजमा धन सम्पत्ति मात्र थुपारेर समाजको माथिल्लो तहमा पुग्न अति नै बिघ्न बाधाको सामना गर्नु पर्दछ। George (1996) समाजमा इज्जत प्राप्त गर्न वा सामाजिक गतिशीलता उकास्न वर्गीय उचाइले सहयोग नगरेर शैक्षिक गहनता वा तबरले सघाउँछ। शिक्षा र समाजशास्त्र बिच गहिरो सम्बन्ध छ। समाजशास्त्रले सबै किसिमका सामाजिक सम्बन्धहरूलाई शिक्षासँग गाँसेर अध्ययन गर्दछ, त्यसकारण यसको क्षेत्र व्यापक छ। समाजशास्त्र विज्ञान हो भने शिक्षा एउटा ज्ञानको व्याख्या हो। शिक्षा समाजको आफ्नै सिर्जना हो। शैक्षिक गतिविधि मानिसको सामाजिक गतिविधिको एउटा भाग हो। त्यसकारण शिक्षा समाजशास्त्रको एउटा शाखा हो जस्तो देखिन्छ। त्यसैले समाजशास्त्रको नयाँ शाखा "शिक्षाको समाज शास्त्र" स्थापित हुँदै गइरहेको छ। यसले शिक्षामा संस्कृतिको स्थान्तरणको महत्त्वपूर्ण कारक तत्त्व मान्दछ। यसका साथै शिक्षाको कार्यगत महत्त्वलाई यसले अध्ययन गर्दछ। शैक्षिक समाजशास्त्रले विद्यालयको सङ्गठनको अध्ययन र विद्यालय र सामाजिक

संरचना (वर्ग, परिवार, छिमेकी) सामाजिक मूल्य, मान्यताको अध्ययनमा जोड दिन्छ (पहारी, २०५९) ।

भविष्यमा नामाङ्कित र अभिभावकका लागि राष्ट्रको शैक्षिक नीति र आर्थिक राजनैतिक र सामाजिक जीवनको केही महत्त्वपूर्ण ज्ञान र सम्बन्धबारे जानकारी गराउने काम शैक्षिक समाज शास्त्रले गर्दछ ।

"Caste" शब्द स्पेनिस भाषाको "Casta" भन्ने शब्दबाट आएको हो । जसको अर्थ सन्तान, प्रजनन वा वंश, वंशाणु गुणको समग्रता आदि हुन्छ । जाति व्यवस्था सामाजिक वर्गमा स्तरीकृतको व्यवस्था हो जसलाई पोर्चुगलीहरूको भारतमा प्रयोग गरे जसलाई "Jati" भन्ने गरिन्थ्यो । नेपालमा पनि जात व्यवस्था भारतबाट प्रभावित भएर ल्याइएको हुन सक्छ । त्यसैले वंशाणुगत गुणसँग सम्बन्धित भएको जाति व्यवस्था सामाजिक वर्गमा स्तरिकरणको व्यवस्था हो, जसमा एक जातिको सदस्य अर्को जातिको एक महत्त्वपूर्ण आधार हुन्छ । जातलाई विभिन्न स्वरूपबाट परिभाषित गरेको पाइन्छ । "जाति एक वन्द वर्ग हो" त्यसैले एक जातिको सदस्य आदर्शको दृष्टिबाट अर्को जातिमा प्रवेश गर्न सक्दैन । धन, शक्ति, इच्छा, अधिकार आदि तत्वहरूले जसरी वर्ग व्यवस्थामा वर्ग परिवर्तन गर्न सकिँदैन । सामाजिक परिवेशमा अन्य समूहको तुलनामा उच्च तथा निचको स्थान ओगट्न जनजातिय इकाइको उच्च वंशसँग सम्बन्धित कूल वा गोत्रहरूको उपसमूहहरू कै जात हो । जात उत्पत्तिमा धार्मिक प्रतिबन्धमा आधारित रहने तहगत स्थान ओगट्ने, सामाजिक नियन्त्रण गर्ने श्रेणीगत गराउने पद्धतिलाई जनाउँछ (भुषण १९८९) ।

त्यसैगरी सत्य युगमा भगवानले मानिसहरूको सृष्टी गर्ने क्रममा भगवानका मुखबाट जन्मिएका ब्राह्मण, हात पाखुराबाट जन्मिएका क्षत्रिय, गोडाबाट जन्मिएका वैश्य र पैतालाबाट जन्मिएका शुद्र भनिन्थ्यो । ब्राह्मणलाई मानसिक काम, क्षत्रि र वैश्यलाई शारीरिक काम तथा शुद्रलाई तल्लो दर्जाका शारीरिक श्रम गर्न लगाइयो । त्यसैगरी रङ्गको आधारमा विभाजन गरी सेतो वर्णका ब्राह्मण, राता वर्णका क्षत्रीय, पहेँला वर्णका वैश्य र काला वर्णका व्यक्तिहरूलाई शुद्र भनियो । गुणका आधारमा विभाजन गर्दा सत्वगुण भएका ब्राह्मण, रजगुण भएका क्षत्रिय, रजगुण र तमगुण दुबै भएका वैश्य र तमगुण मात्र भएका जातिलाई शुद्र बनाइयो । खानाका आधारमा गरिएको विभाजन अनुसार सात्विक खाना खानेहरू ब्राह्मण, राजसी खाना खानेहरू क्षत्रिय, राजसी र तामसी दुबै खानेहरू वैश्य

तथा तामसी खाना खानेहरू शुद्र हुने व्यवस्था गरियो । यस प्रकारको वर्ण व्यवस्थालाई अध्ययन गर्दा एउटै ईश्वरका सन्तानका रूपमा रहेका ब्राह्मण, क्षत्री, वैश्य तथा शुद्रहरू छुत र अछुत हुनुपर्ने कुनै कारण देखिदैन । रङ्गका आधारमा खानाका आधारमा, गुणका आधारमा तथा व्यवसायका आधारमा गरिएका वर्ण विभाजन अनुसार पनि कुनै एक वर्णको व्यक्ति अर्को वर्णमा विभाजन परिणत हुनसक्ने अवस्था देखिन्छ । त्यसैले कुनै एक वर्णको व्यक्तिले अर्को वर्णको व्यक्तिलाई छुत र अछुतको व्यवहार गर्नुपर्ने कुनै कारण देखिदैन तर पछिल्लो समयमा आइपुग्दा समाजका टाठाबाठा र सम्पन्न व्यक्तिहरूले आफूलाई केन्द्र विन्दुमा राखी गरिब, तथा समाजमा पिछडिएका वर्गलाई दलितको संज्ञा दिई अछुतको व्यवहार गरेको प्रष्ट देख्न सकिन्छ । यसै सम्बन्धमा भारतका समाजवादी नेता महात्मा गान्धीले पनि भारतमा रहेका हरिजन (शुद्र) हरू पनि ब्राह्मणलाई सृष्टि गर्ने एउटै ईश्वरका सन्तान भएकाले कोही पनि छुत र अछुत नरहेको तर्क गरेबाट समेत प्रष्ट हुन सकिन्छ (प्रश्रित, २०४४) ।

नेपालको सन्दर्भमा निश्चित जातिय समूहलाई दलितको रूपमा लिने गरेको पाइन्छ । यी जातीय समूहहरू उपत्यका, पहाड तथा तराइमा बसोबास गर्दछन् । जस्तै: कामी, दमाई, सार्की, गाइने पहाडमा, पोडे (जलारी), कसाई, धुनिया, च्यामे काठमाण्डौं उपत्यकामा डोम, धोवी, मुसहर आदि तराइमा बसोबास गर्दै आएको पाइन्छ । यी जातिय समूहको जनसङ्ख्याको आकार, शिक्षा, सामाजिक तथा राजनीतिक चेतनाको हिसाबले विभिन्न तहको पाइन्छ । तथापि सबैले एउटै प्रकारको सामाजिक हैसियत पाएका छन् । यी दलितहरू सामाजिक रूपमा अपेक्षित, आर्थिक कठिनता, राजनैतिक मौनता शैक्षिक रूपमा निरक्षर र धार्मिक राणाकाल र त्यसभन्दा अगाडिको समयमा पोडेहरू उच्च जातका मानिसहरूसँग त्यति गहिरो सम्बन्ध राख्दैनथे । उनीहरू सहरको मुख्य वस्तीभन्दा पर बसोबास गर्दथे । माछा मार्ने र अन्य शारीरिक काम मुख्य पेशा थियो । राणाकालमा कसैलाई मृत्युदण्ड दिनुपर्दा यिनीहरूले नै उक्त व्यक्तिलाई काट्ने गर्दथे । यिनीहरू परम्परागत विवाहमा विश्वास राख्ने, विद्यवा विवाह, सम्बन्ध विच्छेद पछिको विवाह गर्न नचाहने । अधिकांश पोडेहरूको परिवार एकल भएकाले आकार सानो भएको पाइन्छ । अधिकांश बालबालिकाहरू विद्यालय तहमा नै पढाइ छाड्छन् । अधिकांश व्यक्तिहरू गरिबीको रेखामुनी रहेका छन् (सिग्देल, १९९८) ।

नेपाल हिमाल, पहाड र तराइमा बसोबास गर्ने विभिन्न जाति, जनजातिहरूलाई २०६८ सालको जनगणना अनुसार १२६ वटा जाति र जनजातिहरूमा विभाजन गरेको छ । जसमध्ये पोडे (जलारी) पनि नेवार समुदाय भित्रको एक पिछडिएको जाति हो । पोडे जाति नेवार समुदायको पानी नचल्ने एक जाति हो । त्यसैले यो जाति सहर तथा वस्तीको किनार तथा केही टाढा रहने गरेको पाइन्छ । यिनीहरू मरेका मान्छेका कपडा लगाउँछन् र ग्रहण लागेको समयमा ठूला जातिहरूले आफू राहुको सडकटबाट मुक्त हुने विश्वासमा गरेको दान सङ्कलन गर्दछन् (पहारी, २०५९) ।

यस प्रकार माथि उल्लेख निष्कर्षलाई विभिन्न शोध तथा अध्ययनहरूको निष्कर्षलाई केलाउँदा जलारी (पोडे) जाति नेवार समुदायको अत्यन्तै पिछडि पारिएको जातिको रूपमा लिन सकिन्छ । उनीहरूको सामाजिक अवस्था, आर्थिक अवस्था तथा शैक्षिक अवस्था अत्यन्तै कमजोर हुनाको साथै राजनैतिक क्षेत्रमा पनि पहुँच कमजोर रहेको देखिन्छ ।

२.२ लैङ्गिक दृष्टिकोण

सामाजिक हिसाबले “जेन्डर” शब्दको अर्थ हो महिला तथा पुरुष दुवैको सामाजिक तथा सांस्कृतिक परिभाषा हो । प्रकृतिले हामीलाई जैविकीय रूपमा महिला वा पुरुषको रूप दिन्छ तर समाजले हामीलाई स्त्रीयोचित र पुरुषोचित बनाउँछ । जेन्डरले केटी, महिला, केटा, पुरुषको बाहिरी रूप व्यहोरा, भूमिका, जिम्मेवारी, अधिकार, स्रोत, साधनमा पहुँच र नियन्त्रण आदि तय गर्दछ । अर्को शब्दमा जेन्डर एक सामाजिक संरचना हो, जसको सम्बन्ध तौर तरिका, मूल्य मान्यता, रीतिरिवाजसँग हुन्छ जो जैविक भिन्नतालाई रूपान्तरित गरी एक व्यापक सामाजिक व्यवस्था बनाइ दिन्छ ।

प्राकृतिक लिङ्ग अथवा जैविकीय परिभाषा कहिले पनि परिवर्तन हुँदैन । जेन्डर संस्कृति र समयको साथ परिवर्तन अथवा जैविक परिभाषा समयको साथ परिवर्तन हुन सक्छ । प्राकृतिक लिङ्गको समाज र सामाजिकीकरणसँग हुन्छ (भासिन, सन् २००५) । वास्तवमा महिला र पुरुष बिच एउटा मात्र विभेद छ, जसलाई हामीले कुनै पनि हालतमा परिवर्तन गर्न सक्दैनौ । त्यसदेखि बाहेक अन्य कुराहरू तथा भेदभावलाई मेटाउन सकिन्छ । लैङ्गिक समानताको अर्थ दुई लिङ्गहरू बिच भएको भेदभावको अन्त्य हो तर हाम्रो पुरुष प्रधान समाज जहाँ महिलाहरूलाई घर भित्रकै थुप्रै घरेलु धन्दाहरूमा अल्झिई,

महिलाहरूलाई असल महिला, सीता, सावित्रीको उपमा दिई फालिएका पुरातन सामाजिक, अवधारणमा उतारी पुरुषको तुलनामा महिला कोमल, लचिलो, सहनशील, ममतामयी, स्नेही भनी पुरुष सरह सही निर्णय गर्न सक्ने भनी भुम्बाको पुतली बनाउँदै महिलाको क्षमतालाई दबाउँदै आएका छन् र आज पनि त्यही सोच कायम रहिरहेका छन् । महिलालाई जन्मेदेखि गरिने लैङ्गिक भेदभाव, स्वतन्त्र निर्णय गर्ने अधिकारबाट वञ्चित गरिने त्यस्तै महिला छोरी हुँदा बाबुको अधिनमा, युवा हुँदा पतिको अधिनमा र वृद्ध हुँदा पुत्रको अधिनमा राख्नु पर्दछ भन्ने मनुको भनाइले आज पनि निरन्तरता पाइरहेको छ (भासिन, २००५) ।

लैङ्गिक अध्ययनले आर्थिक, राजनीतिक, शैक्षिक, सामाजिक, संस्कृति र प्राविधिक आदि पक्षहरूमा महिला र पुरुषको अवस्था तथा स्थितिको विश्लेषण गर्दछ । मानवीय अस्तित्व तथा सामाजिक व्यवस्थापन र निरन्तरताका लागि समाजमा महिला र पुरुषले विभिन्न कार्यहरू सम्पादन गर्दछ तर हाम्रो देशमा महिला तथा पुरुषको स्थान समान छैन । महिला तथा पुरुषले सम्पादन गर्ने भूमिकाको कार्यभार प्रतिफल सामाजिक मूल्याङ्कन असमान रहेको छ । त्यसैले लैङ्गिक अध्ययनले महिला तथा पुरुषका विचमा रहेको सामाजिक, आर्थिक, राजनैतिक, सांस्कृतिक, मनोवैज्ञानिक पक्षको अवस्था सम्बन्ध, अन्तर्क्रिया, समानता, विभेद, असमानता आदिको विश्लेषण गर्दै महिला र पुरुषका समानताको खोजी अध्ययन र अनुसन्धान गर्दछ । प्राकृतिक रूपमा महिला र पुरुषको संरचना फरक भए पनि महत्त्व समान रहेको र सामाजिक तथा सांस्कृतिक रूपमा शक्ति सम्बन्धमा असमान अभ्यासले गर्दा स्तरीकरणको सृजना भएको हो । त्यसैले यस अध्ययनले महिला र पुरुष दुवैको सहयात्राद्वारा लैङ्गिक समतामूलक उन्नत र दिगो समाजको निर्माण गर्न खोज्छ । लैङ्गिक अध्ययन विभिन्न पूर्वाग्रह र दुराग्रहबाट माथि उठेर दिगो मानवहित खोज्ने विषय हो । यो एक पक्षीय र मनगढन्ते दृष्टि, अध्ययनबाट टाढा रही सबै पक्षीय हित र भलो खोज्ने विषय हो । यसको उद्देश्य पितृ सत्तात्मक समाजलाई ध्वस्त पारी मातृ सत्तात्मक राज्य स्थापना गर्नु होइन । लैङ्गिक रूपमा सन्तुलित सामाजिक संरचनाको वकालत गर्ने विषय हो । वर्तमान समयमा लैङ्गिक अध्ययन महिला केन्द्रीत रहनु स्वभाविक हुने देखिन्छ । किनकि संसारका विकसित वा अविकसित सबै मुलुकमा कम मात्रामा होस् वा बढी मात्रामा महिलाहरू विभिन्न पक्षमा भेदभाव गरिएका असमान स्थितिमा रहेका र शोषण गरिएका छन् (आचार्य, २०६१) ।

लैङ्गिकता सामाजिक तथा सांस्कृतिक रूपले निर्माण भएको हुन्छ। हरेक खाले समाजमा महिला र पुरुषको जीवन निर्वाह गर्ने भूमिका फरक फरक हुन्छ। लैङ्गिकताले पुरुष र महिला दुवैको पक्षमा अध्ययन गरी महिला र पुरुष बिच समान व्यवहार हुनु पर्छ भन्ने धारणा राख्दछ। तर नेपालको सन्दर्भलाई हेर्दा पुरुषको दमनमा महिला हरेक क्षेत्रमा पिछडिएको हुन्छ। यसरी नै लैङ्गिकताले सामाजिक पक्षमा प्रभाव पारेको हुन्छ जहाँ छोरी भन्ने वित्तिकै समाजले कमजोर व्यक्तिको नाम दिन्छ। छोरी मान्छे सबै ठाउँमा खुला रूपमा हिँड्नु हुँदैन, मान मर्यादामा बस्नु पर्छ भन्नेमा विश्वस्त रहेको पाइन्छ। संस्कृति, धर्म, परम्परा, रीतिरिवाज मान्नु पर्ने हुँदा आफ्नो खुसीले कुनै पनि काम गर्न पाइँदैन किनकि समाजमा छोरीले आर्थिक कारोबार गर्न सक्दैन, जान्दैन, गर्नु हुँदैन परिवारमा लोग्ने मान्छेले गर्नुपर्छ भन्ने जस्ता कुरामा लैङ्गिकताले प्रभाव पारेको हुन्छ। यसरी नै शिक्षामा पनि प्रभाव पर्नाले छोरीले धेरै पढ्नु हुँदैन र शिक्षा प्राप्त पछि के हुन्छ अर्काको घर गई खाने जात हो भन्ने गरिन्छ तर शिक्षा प्राप्त गर्न सकेमा शिक्षाले समाजमा, परिवारमा सकारात्मक प्रभाव पार्दछ। जसले गर्दा उच्च शिक्षा प्राप्त गरेर उसले आफूमा क्षमता विकास गरी विभिन्न रोजगारको अवसर प्राप्त गर्न सक्छ त्यसै रोजगारको आमदानीबाट परिवारमा केही मात्रामा आर्थिक सहयोग हुन्छ भने महिला शिक्षित हुनाले परिवारलाई शिक्षित बनाउनुको साथै राष्ट्रको विकास पनि हुन्छ तर परिवारको सहयोग विना शिक्षा प्राप्त गर्न सकिँदैन। यसले गर्दा व्यक्तित्व विकास र क्षमतामा ह्रास हुन गई अवसरबाट वञ्चित हुनु पर्दछ। शिक्षाको कमीबाट रोजगार नहुनाले आर्थिक आमदानी हुन हुन सक्दैन यसले गर्दा परिवारमा नकारात्मक असर पर्न गई समाज विकासको साथै राष्ट्रमा पनि विकास हुन सक्दैन।

२.३ पूर्व साहित्यको सिंहावलोकन

शिक्षा भनेको सामान्य अर्थमा ज्ञान आर्जन गर्नु हो। ज्ञान आर्जन गर्नु मोक्ष प्राप्त वा मुक्तिका लागि हुन्छ भन्ने विचार प्राचीन कालीन युगको हो। शिक्षा आज सर्वव्यापी, जीवन पर्यन्त र मानवीय अधिकारको रूपमा स्थापित भएको छ। पहिलेको गुरुकुल प्रणालीबाट विकसित हुँदै व्यक्ति, समाज, राष्ट्र र अन्तर्राष्ट्रिय जगत्का जिम्मेवारीहरू

शिक्षालाई सुम्पिएको छ । शिक्षा, शिक्षण विधि, शैक्षिक सामग्री, मूल्याङ्कन सबै कुराहरूमा नयाँ नयाँ आविष्कारहरू भइ कार्यान्वयन भइरहेको छ, र सर्वश्रेष्ठ पेसाको रूपमा विकसित गर्ने कार्यहरू भइरहेका छन् । सामाजिक र राष्ट्रिय आवश्यकताहरू पुरा गर्ने गराउने एक मात्र शक्तिशाली र प्रभावकारी माध्यम शिक्षा बनेको छ । शिक्षाले नै विभिन्न जनशक्तिहरूको सन्तुलित उत्पादन गरी राष्ट्रिय विकास कार्य गरिरहेको छ । मेडिसिन, इन्जिनियरिङ, समाज शास्त्र मनोविज्ञान, भौतिक विज्ञान, ज्योतिष विज्ञान, जुनसुकै क्षेत्रमा पनि आवश्यक ज्ञान र सिप शिक्षाले नै दिन्छ । एउटा विशिष्ट विद्यामा हुनु पर्ने गुणहरू, विशेषताहरू शिक्षाको क्षेत्रमा भइरहेका हुनाले आजको विश्वले शिक्षालाई विशिष्ट विधाका रूपमा स्वीकारेको छ (शर्मा एन्ड शर्मा, २०६६) ।

हाम्रो समाजको बनोट र आर्थिक अवस्थाको ढाँचा हेर्दा साढे चार दशक अघिसम्म सम्पूर्ण क्रियाकलाप कृषिमुखी थिए । २००७ सालको क्रान्तिले प्रजातन्त्रको विहानी ल्याएपछि कृषिका अतिरिक्त अन्य क्षेत्रको पनि विकासको टङ्कारो आवश्यकता अनुभव भयो । यी सबै कुराको मेरुदण्डको रूपमा शिक्षाको विकास देखियो । जनस्तरको चाहना पनि पहिले चेतना र क्षमताकै वृद्धि गर्ने गर्नु पर्दछ भन्ने र सरकारी क्षेत्रको अठोट पनि त्यही क्षेत्रको विकासमा जोड दिनमा उन्मुख भएको देखिन थाल्यो । शिक्षाको वास्तविक उद्देश्य नै शिक्षा आर्जन गर्नु क्षमतामा वृद्धि गर्नु हो (शर्मा, सुरेशराज, २०५७) ।

नेपालको सन्दर्भमा नारीवादी आन्दोलनलाई हेर्दा नालापानीको युद्ध १८१४ को सिभिल राइट मुभमेन्टदेखि महिलाहरू पुरुष सँगसँगै अगाडि बढेको पाइन्छ । यस भन्दा पहिलाको आन्दोलनले वि.सं. १९५१ को प्रजातान्त्रिक आन्दोलन (जसले १०४ वर्ष लामो जहानियाँ राणा शासनको अन्त्य गरेको थियो) लाई पनि असर गरेको पाइन्छ । राजनीतिक परिवर्तनपछि विभिन्न समूह गठन गरेका थिए । जसमा पहिले आदर्श महिला समाजको गठन भयो । यसपछि वि.सं. १९५८ मा नेपाल महिला सङ्गठन उस्तै उद्देश्य लिएर स्थापना भयो । यस सङ्गठनले महिला हकहितका लागि र मताधिकार प्राप्त गर्नका लागि दबाव दियो । यी दबावका कारणले गर्दा नै वि.सं. १९७७ मा चन्द्र शमशेरका पालामा सती प्रथाको अन्त्य भयो (दक्षिण एसियाली महिला सञ्जाल, २०१०) ।

निरङ्कुश राणा शासनको विरोध गर्ने क्रममा भोजपुर मजुवा वेसीकी योगमाया न्यौपानेले आध्यात्मिक धारावाट राणा शाहीको विरोध गर्दै महिलाहरूको हितको निम्ति कल्याणकारी सामाजिक सुधार होस्, राणाशाही अत्याचारको अन्त्य होस्, पुरोहितवादको

अमानवीय चलनको खारेजी गरियोस् जस्ता २६८ वटा मागहरू अघि सार्दै राणा शाहीको विरोध गरिन् । योगमायाले सत्य धर्म भिक्षाको नाममा तत्कालीन सरकारलाई २६८ वटा माग सहितको विन्ति पत्र चढाए पनि बेवास्ता गरियो । उनका मागहरू समाज सुधार र सामाजिक न्यायको पक्षमा, महिला विधवाको अधिकारको पक्षमा, सामाजिक विसङ्गति, विकृतिका रूपमा रहेका प्रचलन एवम् अन्ध विश्वास, घुसखोरीको विरुद्धमा, वनजङ्गल र चरनको सुरक्षाका सम्बन्धमा, जातपात र छुवाछुत, सानो ठूलो, माना पाथीको र चर्को व्याज आदिको नियन्त्रण सम्बन्धमा केन्द्रित थिए । यी मागहरूको कार्यान्वयन पक्षको कुनै सङ्केत नपाएपछि वि.सं. १९९५ मङ्सिरको पूर्णिमाको दिन मजुवामा ठूलो यज्ञको तयारी गरियो । उक्त यज्ञमा योगमाया र उनका २६८ अनुयायीहरूले अग्नि प्रवेश गरी प्राण त्याग्ने निर्णय गरे । तर सरकारले उक्त यज्ञ रोक्ने आदेश दियो । आदेशमा भनिएको थियो भक्ति भनाउंदालाई पार्टीमा राखी कैद परेको भनि सुनाइ दिनु र अरूलाई धनकुटा जेलमा थुन्नु । यसरी नेपालको आन्दोलनमा पहिलो जेल पर्ने महिला योगमाया न्यौपाने हुन् । सत्य धर्म भिक्षाको बदलामा जेल नेल भोग्नु परेपछि योगमायाले भन्ने अन्याय अत्याचार बढेको महसुस गरी धर्म रक्षा नहुने देख्न थालिन् । जुन राज्यमा धर्म र न्याय पाइँदैन र आफूले केही गर्न पाइँदैन भने पनि सरकारलाई चेताउनु पर्छ, आफू पछिका सन्ततिले धर्म र न्याय पाउने छन् भन्ने योगमायालाई लाग्यो । त्यसैले उनले र उनका अनुयायीहरूले वि.सं. १९९८ साल असार ३१ गते शनिवार विहान उज्यालो नहुँदै हरिशयनी एकादशीका दिन अरूण नदीको उर्लदो भेलमा हाम फाली देह त्याग गरेका थिए (तुम्बाहाम्फे, २०५९) ।

२.४ अवधारणात्मक खाका

जैविक दृष्टिकोणको आधारमा पुरुष र महिलाको कार्य विभाजन भएको हुन्छ । जसले गर्दा लिङ्गका आधारमा महिला पुरुषको लैङ्गिक स्तरीकरण, सम्पत्ती, प्रतिष्ठा शक्तिको असमान वितरणका आधारमा हुने गर्दछ । प्राकृतिक रूपमा रहेको विभेदलाई आधार लिएर महिलालाई सामाजिक रूपमा विभेद गरिएको छ । यसै कारण महिला हरेक क्षेत्रमा पछाडी परिरहेको छ । यस्तो अवस्थालाई समाधान गर्नाका निम्ति र महिलाको स्तर वृद्धिका लागि समाजले अवसर दिएर मात्र नपुग्ने देखिन्छ । त्यसको लागि समान अवसरको संरक्षण कोटाको आवश्यकता पनि देखिन्छ । महिलालाई महिला भित्रै प्रतिस्पर्धा गराउने गर्नुपर्दछ । महिला पछाडी पर्नुमा शिक्षालाई लिन सक्छौं भने शिक्षामा कमी हुनुमा

सामाजिक, सांस्कृतिक, आर्थिक र लैङ्गिक कारण नै रहेको हुन्छ, त्यसकारण महिलाको स्तर विकास नगर्दासम्म पूर्णरूपमा सामाजिक विकास हुन सक्दैन । महिला समाजको एउटा पाटो हुनाले महिला शिक्षित भए परिवार पूर्ण रूपमा शिक्षित हुन्छ भने महिलाहरू अशिक्षित भए परिवार र समाज पूर्ण रूपमा अशिक्षित हुन्छ (आचार्य, २०६१) ।

प्रकृतिले सृष्टिका सम्पूर्ण प्राणीहरूमा पुलिङ्ग तथा स्त्री लिङ्ग भनी छुट्याएकोले नै सामाजिक दायित्व प्रदान गरेर महिला र पुरुष जीवनका धेरै आयाम तथा परिस्थितिहरूमा सहयोगात्मक साभेदारी गर्दछन् । महिलाहरू, प्रतिकूल वातावरणमा पनि जटिल र व्यापकरूपले सहयोग गर्दछन् (दास, २०५७) ।

यसरी असन्तुलित महिला र पुरुष बीचको सम्बन्धलाई सन्तुलित ल्याउनका लागि कमजोर पक्षहरू मध्ये अझ शिक्षालाई बढी ध्यानमा राखेर अगाडी बढ्यो भने सायद महिला र पुरुष बीचको खाडल मेटिन सक्छ ।

२.५ नारीवाद आन्दोलन

नारीवाद समाजको आधुनिक ढङ्गबाट विश्लेषण गर्न एक सिद्धान्तको रूपमा आएको छ । परम्परागत रूपमा विकसित हुँदै आएका जति पनि सिद्धान्तहरू छन् ती सबै पुरुष केन्द्रीत रहेको जसमा केवल पुरुषलाई मात्र उच्च र फाइदा हुने ढङ्गबाट व्याख्या गरिएको पाइन्छ भन्दै नारीवाद सर्वप्रथम सन् १९३० मा संयुक्त राज्य अमेरिकामा देखा परेको हो ।

सन् १८३० मा दासता विरुद्ध संघर्ष गर्नका लागि सङ्गठित समूहसँगै नारीवादको उत्पत्ति हुन पुगेको हो । नारीवादमा पहिलो धारको उत्पत्ती सन् १९४८ मा Elizabeth Cady Stanton and Lucretia Mott ले न्यूयोर्कमा महिलाहरूको मुद्दामा आवाज उठाउनका लागि आयोजना गरेका सम्मेलनबाट भएको हो । सन् १९६३ मा Betty Fried को "The Feminine Mystique" प्रकाशित भयो । तत्कालिन समाजमा व्याप्त रहेको महिला अधिनतालाई यस पुस्तकले राम्रोसँग चित्रण गरेको छ । प्रस्तुत पुस्तक नारीवादी आन्दोलनमा दोस्रो धारको महत्त्वपूर्ण जग मानिन्छ । सन् १९८० को दशक पछाडी विकसित भएको नारीवादी तेस्रो धारले महिलाहरू बीचमै हुने भिन्नताहरूमाथि आफ्नो ध्यान केन्द्रीत गरेको छ । नारीवादीमा तेस्रो धारले महिला अनुभवहरूको विविधताको चित्रण गरेको पाइन्छ (पौडेल, २०५९) ।

२.५.१ नारीवादी सिद्धान्तहरू

महिलावादको विकास १९९० को समय पछि व्यापक भएको पाइए पनि सुरुवात भने निकै अगाडी देखि भएको पाइन्छ। महिलावाद एक यस्तो दृष्टिकोण हो। यसले महिलाको सामाजिक आर्थिक, राजनैतिक आदि पक्षलाई बुझ्ने प्रयास गर्छ।

महिलावादको कुनै यस्ता व्यापक र सर्वमान्य परिभाषा छैन। महिलावादको परिभाषा समाज अथवा समय अनुसार बद्लिरहन्छ। यसका रूप समाजको आर्थिक, सामाजिक स्थिति, समझदारी र चेतनामा निर्भर गर्दछ। सत्रौं शताब्दीमा महिलावादको पहिलो प्रयोग भएको थियो। त्यसैबेलामा यसको विशेष अर्थ थियो। पछि आएर यसको अर्थमा परिवर्तन हुँदै गइरहेको छ। महिलाको वर्ग पृष्ठभूमि, शिक्षा र चेतनाको स्तर आदिका अनुसार विभिन्न महिलाहरूले भिन्न-भिन्न तरिकाबाट आ-आफ्नो अभिव्यक्ति प्रकट गर्न सक्छन्। यहाँसम्म कि एकै किसिमका महिलाहरूको बीचमा पनि अलग-अलग धारणाहरू छन्। महिलावाद सम्बन्धमा एउटा परिभाषा यसरी गर्न सकिन्छ। “समाजमा काम गर्ने ठाउँमा परिवारमा हुने महिलाको दमन दुबैद्वारा यो अन्यायपूर्ण अवस्था बदल्ने दिशामा जागरुक सक्रियता नै महिलावाद हो” (भासिन, २०००)।

क) उदार महिलावाद

उदार महिलावादीहरूले महिलालाई स्वतन्त्रता उपलब्ध गराउन सकिएमा समान अवसरहरू प्रदान गर्न सकिएमा महिला प्रतिका गलत मान्यता र समाजिककरणको प्रक्रियाबाट समाजलाई मुक्ति दिलाउन सकिएमा मात्र महिला विकासको अवस्था सफल हुन सक्छ भन्ने व्याख्या र विश्लेषण गर्दछ, तर यिनीहरूले पितृसत्तात्मक शक्ति सम्बन्धका बारेमा चर्चा गरेका छैनन्। यसैगरी उदार महिलावादी महिलालाई प्रजनन अधिकारका सवालमा स्वतन्त्र अधिकार हुनुपर्नेमा जोड दिन्छन्। जबकी आफ्नो शरीरको प्रयोग गर्ने सम्बन्धमा पनि पुरुषको नियन्त्रण रहनुलाई निकै नकारात्मक रूपमा लिएका हुन्छन् (रिटजर, १९९६)। उदारवादी महिलावादीहरू महिलाप्रति पूर्वाग्रही सामाजिक सांस्कृतिक र कानुनी रूपले स्थापित संस्थागत बन्धनहरूको उन्मुलन गर्ने कार्यमा संलग्न भएको देखिन्छ, साथै विकल्पहरूमा उनीहरूले उपयुक्त कानुन निर्माण गर्ने र कार्यान्वयन गर्ने कुरामा जोड

दिन्छन् । जस्तो अमेरिकामा उदारवादी महिलाहरूले ऐतिहासिक रूपमा पुरुष सरह महिला अधिकारका लागि काम गरिरहेका छन् । नेपालमा पनि यौन स्वतन्त्रता र महिलाको व्यक्तिगत अधिकारको माग गर्ने महिला विरुद्धका सबै खाले कानूनको खारेजी गर्न र उपयुक्त कानूनको निर्माण गर्नका लागि दवावमा कार्यहरू भइरहेका छन् । उदारवादी नारीवादीहरूले उठाएका प्रमुख मुद्दाहरू सन्तान उत्पादन र गर्भपतन सम्बन्धी अधिकार, यौन दुत्साहस, मताधिकार र शिक्षा, समान कामका लागि समान ज्याला, सर्वसुलभ बाल हेरचाह, स्वास्थ्य सेवा र सुविधा महिला विरुद्ध हुने घरेलु हिंसा हुन् ।

ख) मार्क्सवादी महिलावाद

मार्क्सवादी महिलावादको उत्पत्ति कार्लमार्क्स र फ्रेडरिक एन्जेल्सको कृति (Origin of The Family Private Property and The State 188b\w) लाई लिन सकिन्छ । महिला मुक्तिका लागि मार्क्सवादी महिलावादले तार्किक आधारमा अधि सारेको छ । मार्क्सवादीहरूले महिला र पुरुषबीच सिर्जित जति पनि असमानता विभेद छन्, जुन जैविकीय कारण र ईश्वरीय कारणले भएको नभई समाजको आर्थिक सम्बन्धका उपज भएको बताउँछन् । यसमा Wilson, Jagger, Skikid, Wafly जस्ता विद्वानहरूको योगदान उल्लेखनीय रहेको छ । यिनीहरूका अनुसार उत्पादन प्रणालीको विकास तथा समाजमा सम्पत्तिमाथिको व्यक्तिगत स्वामित्वको कारणले सदियौँदेखि समाजमा लैङ्गिक विभेदहरू सृजना भएका हुन् । महिलाहरू पुरुष सरह सबै काम गर्न सक्छन् तर महिला र पुरुषका बीच रहेका असमान शक्ति सम्बन्धका कारण श्रोतमाथि पुरुषको नियन्त्रणले व्यापकता पाउँदै गरेको र यो क्रम पूँजीवादी अर्थव्यवस्थासम्म आइपुग्दा अरु बढी व्यापक बन्दै गयो । समाजको वर्गीय चरित्र नै महिला विभेदको मूल कारक तत्व हो भन्ने निष्कर्ष मार्क्सवादी महिलावादको रहेको छ ।

मार्क्सवादी महिलावाद महिलावादी सिद्धान्त त्यस्तो सिद्धान्त हो जसले पूँजीवादी दासताबाट महिलालाई मुक्ति तथा स्वतन्त्रता दिलाउने विधि तथा मार्गको व्याख्यामा ध्यान केन्द्रित गर्दछ, पूँजीवादले महिलालाई भोग विलासिताका वस्तुका रूपमा रूपान्तरण गरेको छ । जुन वस्तुको रूपमा खरिद, विक्री र व्यापार गरिने महिलाको अस्मिता र जीवनलाई मुक्तिको बाटो देखाउने सिद्धान्तका रूपमा स्थापित छ (पौड्याल : २०६९) ।

माक्स र एन्जेल्सका अनुसार महिला स्वतन्त्रतामा प्रकार्यहरू उन्नाइसौँ शताब्दीको पूँजीवादी समाजसँगै विकास भएको हो । ज्यालादारी मजदुरीको विकासले गर्दा कामदार वर्गको पद र शक्तिमा अभिवृद्धि भएको थियो । यसैका आधारमा लैङ्गिक सम्बन्धको विकास र व्यवहारिक यथार्थतालाई जोड दिन सकिन्छ । यस खालको असमान शक्ति सम्बन्ध भनेको पुरुष शक्तिवान र महिला शक्तिहिन हुनु हो (आचार्य : २०६६) ।

ग) समाजवादी महिलावाद

समाजवादी महिलावादले लैङ्गिक दमनलाई बुझ्न सामाजिक कारक तत्वको खोजीलाई जोड दिँदै महिलाप्रतिका विभेद पुरुष र महिला स्वयंबाटै भएको ठान्दछ । जसका पछाडि पितृसत्तात्मक सामाजिक ढाँचाले निकै ठूलो भूमिका निर्वाह गर्न सक्छ । समाजवादी महिलालाई मार्क्सवादी तथा उदार महिलावादको संश्लेषणको रूपमा लिइन्छ । जसमा महिला स्वतन्त्रताका साथै वर्गीय आधारमा लैङ्गिक विभेदका अवस्थालाई उठाइएको छ ।

यस समाजवादी महिलावाद सम्प्रदायले समाजमा रहेका सबै प्रकारका अन्यायको खारेजीलाई जोड दिन्छ । जसमा बुर्जुवा परिवारको पुनर्संरचना गरी घरायसी दासताबाट महिलाको मुक्तिलाई निकै महत्त्वका साथ उठाइएको छ । यिनीहरूले सबै प्रकारका विभेदको अन्त्यका लागि राज्य नियन्त्रित राजनैतिक अर्थव्यवस्थाको आवश्यकता ठान्दछन् तर काममा व्यक्तिगत स्वतन्त्रतालाई पनि त्यत्तिकै जोड दिएका छन् (रिटजर, १९९६) । समाजवादी महिलावादीहरू महिलाको भूमिकाको व्याख्या गर्दा लिङ्गका आधारमा रहेको श्रम विभाजनको अवस्थाको विश्लेषण साथै सामाजिकीकरण तथा पुनरुत्पादन भूमिका र अवस्थाका बारेमा पनि विश्लेषण गर्ने धारणा राख्दछन् । प्रत्येक समाजमा रहेका यौन व्यवहारमा महिला के कसरी र किन प्रभावित छन् भन्ने व्याख्या र बुझाई पनि महत्त्वको हुने हुँदा महिलाहरू जो पुरुषबाट बढी सताइन्छन् त्यसमा यौन व्यवहार पनि महत्त्वपूर्ण हुन्छ । जसलाई अध्ययनमा जोड दिनु पर्छ । महिलालाई असमान ज्याला दिइएको छ, बढी समय काम गर्नु, कमसल र कम उत्पादनशिल कार्यमा उनीहरू संलग्न छन्, जुन व्याख्या समुदाय सापेक्ष गरिनु आवश्यक छ (रिटजर, १९९६)

समाजवादी महिलावादी व्याख्यामा समाजको यथार्थतामा बसेर लैङ्गिक भूमिका र अवस्थाका बारेमा प्रकाश पार्न खोजिएको छ । सम्पूर्ण सामाजिक व्यवस्थाभित्रको यथार्थ

जटिलताभिन्ने बसेर मात्र लैङ्गिक विश्लेषण गर्न सकेमा महिलाको यावत् पक्षका बारेमा वास्तविक बुझाई हुन सक्छ, भन्ने मान्यता रहेको छ ।

घ) आमूल महिलावाद

आमूल महिलावाद समाजका प्रत्येक तहका महिलाहरूमा देखिएका छन् । त्यसैले सामाजिक, सांस्कृतिक तथा आर्थिक सन्दर्भमा महिलाको विश्वव्यापी अवमूल्याङ्कनलाई निर्मुल पार्न महिलाको सामाजिक मूल्यको खोजी गर्नुपर्ने तथ्यमा जोड दिन्छ । यो आमूल महिलावाद सन् १९६० को दशकको अन्त्यतिरबाट बढि प्रभावशाली बन्यो । यसले समाजको प्रत्येक जात, वर्ण, संरचना संस्थामा दमन, विभेद र असमानता रहे पनि लैङ्गिक विभेदको जटिलतालाई जोड दिन्छ । यस्ता लैङ्गिक विभेदको महत्त्वपूर्ण कारक तत्व भने पितृसत्ता अन्तरगतको सामाजिक सम्बन्ध हो भन्ने बुझाई आमूल महिलावादीहरूको रहेको छ । यिनीहरूका अनुसार महिला विभेद र दमनको अनुरूप सामाजिककरण तथा भूमिका हस्तान्तरण हुने गर्दछ (आचार्य : २०६२) ।

२.५.२ जेन्डर (लैङ्गिक) विकासको मुद्दाको रूपमा

विकास प्रक्रियामा जेन्डर विकासको अवधारणा एउटा प्रभावकारी रणनीतिको रूपमा लिइएको छ । दोस्रो विश्वयुद्धपछि, नव स्वतन्त्र राष्ट्रहरूलाई गरिबी र अविकासको स्थितिबाट मुक्त गर्नका लागि संयुक्त राष्ट्र संघले विभिन्न योजना तर्जुमा समेत गर्‍यो । Trickle down अवधारणामा कार्यान्वयन गरिएको विकास योजना र रणनीतिले गरीबीको दुश्चक्रबाट खास गरी तेस्रो विश्वका गरीब जनतालाई मुक्त गर्न सकेन । यस्तो पृष्ठभूमिमा विकासका नयाँ रणनीति र दृष्टिकोणहरूको खोजी हुन थाल्यो । विकास कार्यमा महिलाको सहभागिता हुनु पर्ने मान्यताको विकास भयो । सन् १९७५ लाई संयुक्त राष्ट्र संघले अन्तर्राष्ट्रिय नारी वर्षका रूपमा मनाउने निर्णय गर्‍यो । सन् १९७५ देखि १९८५ को दशक भनेर संयुक्त राष्ट्र संघले घोषणा गर्‍यो । सन् १९७५ मा मेक्सिको सिटी, १९९५ मा चीनको राजधानी बेइजिङमा क्रमशः पहिलो, दोस्रो, तेस्रो र चौथो विश्व महिला र पुरुष विचको सम्बन्धलाई सन्तुलनमा ल्याउने र कमजोर पक्षलाई सशक्तीकरण गर्नु पर्नेमा जोड दिएका छन् ।

अ) विकासमा महिला (Women in development WID)

सन् १९५० देखि ७० को दशकसम्म प्रचलित आधुनिकीकरणमा सिद्धान्तमा आधारित विकास प्रक्रियाले महिलाहरूलाई समेट्न सकेन। आधुनिकीकरणलाई महिलाहरूले आत्मसात् गर्न सकेनन्, पाएनन्। विकास योजनामा महिलाहरूलाई खासै महत्त्व दिइएन। यसै पृष्ठभूमिमा विकासमा महिला अवधारणा देखा परेको हो। विकासमा महिला अवधारणामा मुख्य समस्या भनेको आधा आकाश ओगटेका महिलाहरूलाई विकास प्रक्रियामा सहभागी बनाउन नसक्नु हो। त्यसैले विकास प्रक्रियामा महिलाहरूलाई पनि एकीकृत गर्नु पर्दछ। यसका लागि महिलाको उत्पादकत्व, स्वास्थ्य, शिक्षा र आयको स्तरमा सुधार हुनु पर्दछ, भन्ने मान्यता विकास महिला भन्ने अवधारणाले राख्दछ।

आ) महिला र विकास (Women and development WAD)

विकासमा महिला अवधारणाले प्रस्तुत गरेका रणनीतिहरूबाट मात्रै वास्तविक अर्थमा महिलाको विकास नहुने चर्चा गर्दै सन् १९७० को दशकको उत्तरार्द्धमा महिला र विकास अवधारणाको प्रारम्भ हुनु गएको हो। यो परनिर्भरताको सिद्धान्तको पृष्ठभूमिमा आएको अवधारणा हो। महिला र विकास अवधारणाले महिलाको उत्पादक भूमिकालाई मात्रै नभएर पुनरुत्पादक भूमिकामा समेत आफ्नो ध्यान केन्द्रित गरेको छ। यस अवधारणाले महिलाहरू विकास प्रक्रियाको एउटा अंश भएकाले केवल लाभान्वित समूहको रूपमा मात्रै नलिएर महिला र विकासलाई सँगसँगै लैजानु पर्दछ, भन्ने मान्यता राख्दछ।

इ) जेन्डर र विकास (Gender and Development GAD)

विकास प्रक्रियामा महिलाहरूलाई समेटेर तथा महिला र विकास प्रक्रिया बिचको सम्बन्धलाई व्यवस्थित गरेर मात्र साँचो अर्थमा महिलाको विकास हुन नसक्ने र महिलाको विकासमा पुरुषलाई पनि सहभागी गराउनु पर्ने कुरामा जोड दिँदै सन् १९८० को दशकपछि जेन्डर र विकास भन्ने अवधारणा देखा परेको हो।

नारी र पुरुषको सम्बन्धमा सधैं महिलाहरू मात्रै तल छन्, कमजोर छन् भन्ने कुरा संसारका सबै समाज, संस्कृति र धर्ममा लागू हुँदैन। परिस्थिति अनुसार महिलाभन्दा पुरुष तल परेका पनि हुन सक्छन्। त्यसैले लैङ्गिक विकासले नारी र पुरुषका बिचको

सम्बन्धमा कमजोर पक्षलाई सशक्तीकरण गरेर समान हैसियतमा पुऱ्याउनु पर्दछ भन्ने मान्यता राखेको पाइन्छ ।

नेपालको सन्दर्भमा वर्तमान २१ औं शताब्दीमा पनि शिक्षाको उज्यालो घामबाट थुप्रै नेपाली वञ्चित छन् । नेपालमा सन् १९९० को जनगणना अनुसार कुल ४० प्रतिशत साक्षरमा पनि लैङ्गिक जात जातिगत र क्षेत्रगत आधारमा निकै विभेद तथा असमानता देखिएको छ। सिङ्गो राष्ट्रिय विकासमा शिक्षाको ठूलो महत्त्व हुँदा हुँदै जनताको न्यून पहुँच रहनुले राष्ट्रिय विकासमा बाधा सिर्जना गरेको छ (आचार्य, २०५७) ।

२.६ नेपालको सन्दर्भमा नारीवादी आन्दोलन

प्रौढ साक्षरता ५० प्रतिशतले विस्तार गर्ने महिला साक्षरता बढाउन जोड दिँदै २०१५ सम्ममा यो लक्ष्य पूरा गरी निरन्तर शिक्षाको अवसर लिन सक्ने महिला प्रौढहरू तयार गर्ने (डकार सम्मेलनको निर्धारण गरेको सर्भेक्षणका लागि शिक्षाको लक्ष्यहरू)

समाजमा महिला र पुरुषलाई हेर्ने हेराई र व्यवहार अन्यायपूर्ण छ । पुरुषको तुनलामा महिलालाई कामको भार बढी हुन्छ तर पनि यस कामको समाजले मूल्य र मान्यता दिँदैन । आधा भन्दा बढी पुग्दछ । त्यसैले महिलाहरूलाई शिक्षामा अवसर, न्यायोचित कानुनी व्यवस्था हुनुपर्दछ । योजना तर्जुमा देखि कार्यान्वयनको चरणसम्म महिलाको सहभागिता, राजनैतिक क्षेत्रमा अवसर समावेशीकरण गर्ने खालका नीति बनाउनु जरुरी छ (शैक्षिक अभियान, २०६५) ।

नेपाल सरकारले वि.सं. २०४९ देखि नै कक्षा ११ र १२ लाई उच्च माध्यमिक शिक्षा परिषद् अन्तर्गत सञ्चालन गर्ने कार्यक्रम लिएकाले (त्रि.वि., २०६८) ।

महिलाको शैक्षिक स्थिति उच्च भएको खण्डमा महिला र पुरुषको स्थिति लगभग उस्तै देख्न सकिन्छ । अशिक्षाको कारण महिलाहरू पुरुषमा निर्भर रहनु परेको छ । शिक्षाको अभावमा नेपाली महिलाहरू आत्मनिर्भर हुन सकेका छैनन् । नेपाली महिलाहरू अज्ञानताको कारण हिनता बोधको शिकार भएका छन् (चौलागाई, २०६०) ।

१९९० को संविधानको धारा २६ उपधारा ७ ले शिक्षा, स्वास्थ्य र रोजगारीको विशेष व्यवस्था गरेर सरकारले महिलालाई व्यापक रूपमा राष्ट्रिय विकासको कार्यमा सहभागिता गराउने नीति गर्ने । साथै धारा २६ उपधारा ९ ले शिक्षा, स्वास्थ्य, सुरक्षा तथा

मानव सम्पूर्ण असहाय महिलाको हक अधिकार सुनिश्चित गर्ने व्यवस्था गरेको छ, (नयाँ संविधान निर्माण नेपाली जनताका लागि मार्ग दर्शन, पृ. १०९) ।

शिक्षा एक अन्तर्राष्ट्रिय अभियान मुलुकको चौतर्फी विकासका लागि शिक्षा प्रमुख माध्यम हो । सबैका लागि शिक्षा र विकासका लागि शिक्षाका अवधारणाहरूलाई आत्मसात् गरी शिक्षालाई राष्ट्रको यथार्थतासँग गाँसेर उपलब्ध स्रोत र साधनको समुचित प्रयोगबाट मात्र मुलुकको विकासका लागि शिक्षाका अवधारणाहरूलाई आत्मसात् गरी शिक्षालाई राष्ट्रको यथार्थतासँग गाँसेर उपलब्ध स्रोत र साधनको समुचित प्रयोगबाट मात्र मुलुकको विकासलाई अघि बढाउनु सकिन्छ, 'सबैका लागि शिक्षा' आजको विश्वव्यापी नारा हो । अर्थात् सबै नागरिकहरूले शिक्षाको अवसर प्राप्त गर्नु हो भन्ने बुझिन्छ । "सबैका लागि शिक्षा" भन्ने अवधारणा सन् १९९० मा थाइल्याण्डको जोमटेनमा भएको घोषणा पत्रमा सबैका लागि दिइने शिक्षालाई आधार शिक्षाका रूपमा उल्लेख गरेको छ । सन् १९९० को थाइल्याण्डको "सबैका लागि शिक्षा सम्बन्धी अन्तर्राष्ट्रिय सम्मेलनको घोषणा पत्रमा प्रतिबद्धता जनाइएका विषयहरू निम्न अनुसार छन् :

सबैले सिकाइको निर्धारित तहसम्म पुग्ने अधिकार पाउनुपर्छ । शिक्षाका समान अवसरमा रहेको असमानतालाई न्यून गर्दै सबै जातजाति तथा पिछडिएका वर्गका मानिससम्म शिक्षाको पहुँच पुऱ्याउनु पर्छ । अपाङ्गका लागि विशेष शिक्षाको व्यवस्था गरिनु पर्छ । शिक्षाको उद्देश्य विद्यार्थी भर्ना गर्नु मात्र नभई विद्यार्थीले वास्तविक ज्ञानलाई नै शिक्षाको आधार मानिनु पर्दछ । आधार शिक्षाका लागि सम्भाव्य सबै उपायहरू उपयोग गरिनु पर्दछ । पौष्टिक आहार, शारीरिक र संवेगात्मक सहयोगजस्ता माध्यमबाट शिक्षामा वृद्धि गर्नु पर्दछ । शिक्षाका सबै क्षेत्रको सहभागिता खोजिनु पर्दछ ।

सन् १९९० मा थाइल्याण्डको जोमटेन सम्मेलन र न्युयोर्क सन् १९९० मा राष्ट्र संघको तत्वावधानमा भएका बालहित सम्बन्धी अन्तर्राष्ट्रिय सम्मेलनको प्रतिबद्धता जनाएको थियो । "सबैको लागि शिक्षा" का विभिन्न पक्षहरू रहेका छन् । प्राथमिक विद्यालय जाने सबै उमेरका बालबालिकालाई अनिवार्य शिक्षा प्रदान गर्ने युवा र प्रौढलाई शिक्षा दिने अनौपचारिक शैक्षिक कार्यक्रम ल्याउने ।

राष्ट्रिय शिक्षा आोगको प्रतिवेदन २०४९ ले सन् १९९० मा थाइल्याण्ड भित्र सम्पन्न भएको “सबैको लागि शिक्षा” विश्व सम्मेलनको प्रतिबद्धता अनुसार २००० सम्ममा प्राथमिक उमेरका शत प्रतिशत बालबालिकाहरूलाई विद्यालयमा पुर्याउनु पर्ने सिफारिस गरेको थियो । सरकारले यो लक्ष्य हासिल गर्न सन् १९९२ मा आधारभूत शिक्षा परियोजना सञ्चालन गरेको छ । सोही नीति अनुरूप नयाँ योजनाको अन्तसम्ममा ९० प्रतिशत र दसौँ योजनाको अन्त्यसम्ममा शत प्रतिशत बालबालिकाहरूलाई प्राथमिक शिक्षामा सहभागी गराउने लक्ष्य लिनु पर्ने सिफारिस उच्च स्तरीय राष्ट्रिय शिक्षा आयोगको प्रतिवेदन २०५५ ले समेत गरेको छ । सोही उद्देश्य पूर्तिको लागि दसौँ योजनामा प्राथमिक तह खुद भर्ना दर ९० प्रतिशत पुर्याउने, महिला शिक्षितको अनुपात ३० प्रतिशत पुर्याउने प्रति वर्ष ४ लाख ५० हजार बालबालिकालाई पौष्टिक आहार उपलब्ध गराउने जस्ता रणनीति तय गरेको छ ।

डकार सम्मेलनले निर्धारण गरेका “सबैका लागि शिक्षा” का लक्षहरू

शिशु कक्षाको विस्तार गर्ने र खास गरी अति कठिन अवस्थामा रहेका र दलित तथा पीडित र सीमान्तकृत वर्गका बालबालिकाहरूको पहुँच बढाउन । सन् २०१५ सम्म महिला अति कमजोर एवम् कठिन अवस्थामा रहेका जनजातिका बालबालिकाहरूलाई शिक्षाको पहुँच बढाई स्तरीय र अनिवार्य प्राथमिक शिक्षा उपलब्ध गराउने । सबै युवाहरूको पढाइप्रतिको चाहनालाई समान अवसर प्रदान गर्ने, मूल्य र मान्यताको विकास गर्ने, असल आचरणको विकास गरी कामका लागि सक्षम तुल्याउने । प्रौढ साक्षरता पचास प्रतिशतले विस्तार गर्ने, महिला साक्षरता बढाउन जोड दिई २०१५ सम्ममा यो लक्ष्य पूरा गरी निरन्तर शिक्षाको अवसर लिन सक्ने महिला तथा प्रौढहरू तयार गर्ने । सन् २०१५ सम्ममा प्राथमिक एवम् माध्यमिक शिक्षाका लैङ्गिक विभेदको अन्त्य गर्ने सन् २०१५ सम्ममा शिक्षाका सबै तहमा लैङ्गिक समानता ल्याउने । गुणस्तरीय शिक्षाका लागि आवश्यक सबै पक्षहरूमा सुधार गर्ने र सबैले शिक्षा पाउने अवसरको व्यवस्था मिलाई हर हिसाब तथा अन्य जीवनपयोगी सिपहरू प्रदान गर्ने । डकार फ्रेमवर्क अनुसार नेपालको सबैका लागि शिक्षा राष्ट्रिय कार्य योजना कार्यान्वयनमा ल्यायो । आदिवासी समूहको

मातृभाषामा शिक्षा प्राप्त गर्ने अधिकार सुनिश्चित गरिने छ । (कास्की शैक्षिक दर्पण, २०६२-११-१६)

नेपालको सन्दर्भमा सन् १९५१ सम्म महिला शिक्षालाई सार्वजनिक रूपमा प्रोत्साहन गरेको देखिँदैन । सन् १९५१ सम्म रहेको पुरानो निरङ्कुश पारिवारिक नियमलाई हटाएको अथवा पराजित गरेपछि सम्पूर्ण जनताको भीडमा शिक्षाको ढोका खुल्ला भएको थियो । जुन महिला र पुरुष दुवैलाई विद्यालयको शिक्षा लिनु पर्छ भन्ने प्रोत्साहन गरिएको थियो । तर पुरुषको तुलनामा महिलाले विद्यालयको शिक्षाबाट प्राप्त हुन सक्ने शैक्षिक फाइदा लिनमा धेरै सामाजिक र पारिवारिक समस्याहरू भोग्नु पर्दथ्यो । किनकि नेपाल एक हिन्दु राष्ट्र जहाँ सामाजिक रूपले बाँधिएको पाइन्छ । यसै धारणामा रहेर समाजले एउटा पुरुष बच्चालाई प्रोत्साहन गर्दछ तर महिलामा पनि समान शिक्षाको आवश्यकता छ भनि सामाजिक मूल्य मान्यता र भावना प्रति विरोधी भएको पाइन्छ (काफ्ले, २०६४) ।

मानव विकासको इतिहासको विश्लेषण अनुसार मानव उत्पत्तिको चरणबाट नै शिक्षाको विकास भएको हो । प्राचीन पूर्व प्राचीन कालमा घर परिवार वा समजमा अभिभावकले आफूले जानेका ज्ञान र सिपहरू आफ्ना सन्तति वा कनिष्ठहरूमा स्थानान्तरण गर्ने गर्दथे । विविध समयका संस्कृति, मूल्य र मान्यताका आधारमा शिक्षालाई एक पिँढीबाट अर्को पिँढीमा सुरक्षित साथ सार्दै लगियो । मानव सभ्यताको विकासक्रम अनुसार नै जब विधिवत् रूपमा औपचारिक शिक्षाको थालनी भयो । कक्षामा पढाउने विषयवस्तु निर्धारण गरिनु पर्ने आवश्यकताको महसुस गर्न थालियो (पाठ्यक्रम योजना २०६३) ।

नेपालमा वैदिक कालदेखि नै कायम भएको जातीय व्यवस्थालाई व्यवस्थित गर्न जयस्थिति मल्लले भारतबाट पाँच विद्वान् ब्रह्माण्डहरू (कीर्तिमान उपाध्याय, रघुनाथ भ्वा, महिनाथ भट्ट, श्रीनाथ भट्ट र रामनाथ भ्वा) लाई भिकाएर ब्राह्मण, क्षेत्री, वैश्य र सुद्र गरी चार वर्ण र पेसा तथा व्यवसायको आधारमा छत्तीस जातको व्यवस्था बनाएका थिए । जङ्गबहादुर राणाको शासनकालमा बनेको मुलुकी ऐन (वि.सं. १९१०) ले ब्राह्मण, क्षेत्री, वैश्य, सुद्रका निम्ति छुट्टाछुट्टै कानुनी व्यवस्था गरेको थियो । यस बेला नेपाली समाजलाई पाँच भागमा वर्गीकरण गरेको पाइन्छ । जस अनुसार पहिलो श्रेणीमा तागाधारी (ब्राह्मण,

ठकुरी, क्षेत्री आदि), दोस्रो श्रेणीमा नमासिने मतवाली (मगर, गुरुङ, नेवार), तेस्रो श्रेणीमा मासिने तमवाली (शेर्पा, कुमाल, घर्ती), चौथो श्रेणीमा पानी नचल्ने तथा छुन नहुने जातहरू पर्दछन् (ढकाल, २०६८) ।

पोडे जाति आर्थिक रूपले विपन्न, सामाजिक रूपले उत्पीडित नेवार समुदायको एउटा जाति हो । काठमाडौँ उपत्यकामा प्रमुख बसोबास रहेका पोडेहरू बसाइ सराइको क्रममा पोखरा उपत्यकामा आएका हुन् । पोखराका फेवाताल, बेगनास ताल (पिप्ले), नयाँ बजार, लाल्टीन बजार, नदिपुर, एयरपोर्ट, आदि ठाउँमा यिनीहरूको बसोबास रहेको छ । हिन्दू धर्ममा विश्वास राख्ने भएकाले यिनीहरूको भेषभूषा, खानपान, चाडपर्वहरू अन्य हिन्दू समुदायको सरह नै भएको पाइन्छ ।

नेवार जातिको सोपानलाई विश्लेषण गर्दा पोडे (जलारी) जाति नेवार समुदायको तल्लो वर्गमा रहेको जातिको रूपमा देख्न सकिन्छ । पोडे शब्द नेवार जातिको पुख्र्यौली सार्वजनिक कार्यबाट लिएको छ । पोडेहरूको प्रमुख पेसा माछा मार्नु, डोका मान्द्रा बनाउने, मरेका जनावरको छाला काढ्ने नै थियो । अन्य जातिलाई टोकरी र माछा बेच्ने कार्यले गर्दा अन्य जातिसँग यस जातिको सम्पर्क भएको पाइन्छ । कीर्तिपुरमा कुनै जनावर इन्द्रायणीको मन्दिरमा बलि चढाएपछि ३६० टुक्रा मासु यो जातिको लागि यसको अंशको रूपमा दिनु पर्ने चलन छ । तान्त्रिक देवताको मन्दिरको रेखदेख गर्न र सरसफाइ गर्ने काम यिनीहरूले नै गर्दै आएका छन् (पहारी, २०५९) ।

यस प्रकार माथि उल्लेख गरिएका विभिन्न शोध तथा अध्ययनहरूको निष्कर्षलाई केलाउँदा जलारी (पोडे) जाति नेवार समुदायको अत्यन्तै पछाडि पारिएको जातिको रूपमा लिन सकिन्छ । उनीहरूको सामाजिक अवस्था, आर्थिक तथा शैक्षिक अवस्था अत्यन्तै कमजोर हुनाको साथै राजनैतिक क्षेत्रमा पनि पहुँच कमजोर रहेको देखिन्छ । २०६८ सालको जनगणना गर्दा पनि जलारी जातिको छुट्टै अस्तित्व नदेखिएबाट पनि यिनीहरूको कमजोर सामाजिक अवस्थाको चित्रण गर्न सकिन्छ ।

यस अनुसन्धान कार्यमा अध्ययन क्षेत्रसँग सम्बन्धित साहित्यको पुनरावलोकन गरी तिनीहरूलाई तथ्यपूर्ण र सिलसिलेवार तरिकाले प्रस्तुत गरिएको छ । अनुसन्धान नयाँ होस्, नदोहोरियोस् भन्नका लागि सम्बन्धित क्षेत्रको पूर्व साहित्यको अध्ययन गर्ने गरिन्छ । सम्बन्धित विषय क्षेत्रमा यस पूर्व अध्ययन भए नभएको वा अध्ययन भएको भए पनि त्यस

अध्ययनले समेट्न नसकेका कुराहरू पत्ता लगाउन पनि सम्बन्धित साहित्यको पुनरावलोकन गरिएको हो ।

कार्ल मार्क्सको द्वन्द्वको सिद्धान्त तथा नारीवादी आन्दोलनका सिद्धान्त, जातीय सिद्धान्त आदिको जगमा अडिएर गरिएको यस शोधकार्यमा पूर्व अनुसन्धान कार्यमा छुट भएका पक्षहरूलाई उजागर गर्ने प्रयत्न गरिएको छ । जलारी समुदायको बारेमा गरिएका पूर्व अनुसन्धान कार्यमा जलारी समुदायको आर्थिक, सामाजिक तथा सांस्कृतिक पक्षको बारेमा अध्ययन गरिएको तर शैक्षिक पक्षको बारेमा यस पूर्व अनुसन्धान भएको नभेटिएकाले जलारी समुदायमा रहेका जलारी महिलाहरूको शैक्षिक अवस्थामा आएको परिवर्तनका सम्बन्धमा खोजी गर्ने, जलारी महिलाहरूको अवस्थालाई प्रभाव पार्ने तत्त्वहरूको खोजी गर्ने र उनीहरूको पहुँच तथा शिक्षाप्रति उनीहरूको अवधारणाबारे खोजी गर्ने उद्देश्यले यो अनुसन्धान कार्य अगाडि बढाइएको छ । यस अनुसन्धान कार्यमा जलारी समुदायका व्यक्तिहरूको राजनीतिक पहुँच तथा राज्यबाट प्राप्त गर्ने सेवा र सुविधाबाट वञ्चित भएको अवस्था, आर्थिक विपन्नताबाट गुज्रिएको अवस्था, सामाजिक तथा सांस्कृतिक रूपमा पिछडिएको अवस्थालाई स्वतन्त्र चरणको रूपमा लिइएको छ भने त्यसबाट जलारी महिलाको शैक्षिक पहुँचमा परेको असरलाई आश्रित चरणको रूपमा लिइएको छ ।

अध्याय तिन

अनुसन्धान विधि

यस अध्यायमा आवश्यक विधि तथा तरिकाहरूको प्रयोग गरी आवश्यक तथ्याङ्क, सङ्कलन तथा सूचनाहरू प्राप्त गरिने छ । यस अध्यायमा छनोट गरिएको क्षेत्रको परिचय, अनुसन्धान ढाँचा, नमुना छनोट, प्रक्रिया तथ्याङ्कको प्रकृति र स्रोत, तथ्याङ्क सङ्कलन गर्ने तरिका, तथ्याङ्कको विश्वसनीयता र वैद्यता, तथ्याङ्क विश्लेषण र प्रस्तुतीकरण आदि रहेका छन् ।

३.१ अध्ययन क्षेत्र छनोट औचित्य

नेपालको पश्चिमाञ्चल विकास क्षेत्रमा पर्ने गण्डकी अञ्चलको कास्की जिल्ला स्थित लेखनाथ नगरपालिका वेगनास ताल वडा नं. ९ पिप्लेलाई अध्ययन क्षेत्रको रूपमा छनोट गरिएको छ । यस वेगनास ताललाई अध्ययन क्षेत्र छनोट गर्नुको कारण म प्रत्यक्ष रूपमा यस क्षेत्रमा आउदा महिलाहरू सानै उमेरमा आमा भएको, आर्थिक कारोवार वहन गर्नु परेको स्थितिलाई देखा उनीहरूको शैक्षिक स्थितिका बारेमा र पहुँचको स्थिति बुझ्ने चाहना भएकोले लाइब्रेरीमा हेर्दा यो विषयमा यो क्षेत्रको अध्ययन गरेको वर्तमान समयसम्म पनि जलारी महिलाहरूको अध्ययन गरिएको नपाइएको हुनाले यस क्षेत्रलाई छनोट गरिएको हो ।

३.२ समग्रता र नमुना छनोट विधि

प्रस्तुत अनुसन्धानमा अध्ययन क्षेत्र पिप्लेमा रहेको जलारी समुदायका महिलाहरूबाट नमुना छनोट विधि प्रयोग गरी अध्ययन गरिएको छ । यस नगरपालिकाका वडा नं. ९ वडामा जलारी जातिको घरधुरी सङ्ख्या ४३ रहेकोमा ३ घर पोखराको फेवातालमा विस्थापित भएको हुनाले हाल ४० घरधुरी मात्र रहेका छन् । १०-३५ वर्षसम्मका महिलाहरूलाई नमुना छनोटको रूपमा लिइएको छ किनकी १० वर्षभन्दा तल

उमेरका महिलाहरूले प्रश्नको उत्तर पूर्ण रूपमा दिन नसक्ने अवस्था भएको र ३५ वर्ष भन्दा माथिका प्रायः पूर्णरूपमा अशिक्षित रहेका छन् । त्यसैले ४० घरधुरी मध्येमा महिलाहरूको जम्माजम्मी जनसङ्ख्या ८५ रहेको भएतापनि प्रत्येक घरधुरीबाट एक जना महिलालाई नमुना छनौट गरिएको छ । जसबाट सघन जनगणना विधि प्रयोग गरिएको छ ।

३.३ तथ्याङ्कको प्रकृति र स्रोत

यस अध्ययनमा प्राथमिक र द्वितीय दुवै खाले तथ्याङ्कहरू उचितकै रूपमा सङ्कलन गरिने छ । निर्दिष्ट गरिएका उद्देश्यहरूमा आधारित रही विद्यालय, परिवार विभिन्न पुस्तक, लेख, रचना, पत्रपत्रिका, मिडिया आदिबाट स्वयं अध्ययन क्षेत्रमा गई विवरणात्मक तथा वर्णनात्मक रूपमा तथ्याङ्क सङ्कलन गरिएको छ ।

३.४ पूर्व परीक्षण

अनुसन्धान कर्ताले प्रश्नावली भराउने समयमा केही मात्रामा भए पनि सहज होला भन्ने आशयले पूर्व परीक्षण गरिन्छ । पूर्व परीक्षणले प्रश्नहरूको स्पष्टताको परीक्षण मात्र नगरी वर्गीकरणको शुद्धता जाँच गर्न सक्दछ । योजनाको तहमा भन्दा समस्याको नयाँ अवस्थाको खोजको सम्भावनालाई हेरेको छ । शोधपत्र तयार गर्ने क्रममा आवश्यक तथ्याङ्क सङ्कलन प्रश्नावलीको संरचना पूर्व परीक्षण गरिएको थियो । जसको लागि अनुसन्धान कर्ताले अनुसन्धान पूर्व गरेको प्रश्नावली अनुसूची कास्की जल्लाको सराङकोट गा.वि.स. वडा नं. २ खपौदीका जलारी समुदायका १२ जना महिलाहरूलाई प्रश्नवाली अनुसूची भराइएको थियो । जसबाट अनावश्यक र अस्पष्ट प्रश्नहरू हटाइ आवश्यक मात्र राखी प्रश्नको पुनर्निर्माण गरिएको थियो । जुन पुनः परीक्षणको सहायताले शोधपत्रको उद्देश्य अनुरूप तथ्याङ्क सङ्कलन गर्नमा सहयोग प्राप्त भएको छ ।

३.५ आचार संहिता

यस अनुसन्धानमा शोधकर्ताले अध्ययन गर्दा उत्तरदाताको भावनामा कुनै अवरोध नहुने गरी उनीहरूको राजीखुसी अनुसार अन्तर्वार्ता अनुसूची भराइएको थियो ।

३.६ प्रामाणिकता र विश्वसनीयता

अन्य अनुसन्धानमा जस्तै सामाजिक अनुसन्धानका क्षेत्रमा पनि विश्वसनीयताको उच्च महत्त्व रहन्छ। अनुसन्धानलाई विश्वसनीयता गराउन प्रामाणिकता शोध निर्देशक सम्बन्धित उत्तरदाता र सम्बन्धित विषयमा दक्ष व्यक्तिसँग सम्पर्क गरेर कायम गरिएको छ। तथ्याङ्कको उद्देश्यलाई कायम राख्न जम्मा गरिएको विभिन्न तथ्याङ्कसँग तुलना गरेर कमजोरीहरू हटाउन प्राथमिकता दिइएको छ। अझ विश्वसनीयताका लागि अन्तर्वार्ता अनुसूचीलाई पूर्व परीक्षणपछि अनावश्यक प्रश्न हटाई आवश्यक थप गरी प्रयोग गरिएको छ। जुन विषयमा अध्ययन गर्न खोजिएको छ त्यही विषयमा केन्द्रित भएकोले यो प्रामाणिकता अनुसार विश्वसनीय रहेको छ।

३.७ प्राथमिक तथ्याङ्क सङ्कलन विधि

कुनै पनि अध्ययन अनुसन्धान कार्य सम्पन्न गर्दा विभिन्न किसिमका तथ्याङ्कका सङ्कलन विधिहरू अवलम्बन गरिएको हुन्छ। यस अध्ययनमा प्राथमिक र द्वितीय स्रोतलाई आधार मानिएको छ। प्राथमिक स्रोत अन्तर्गत अन्तर्वार्ता अनुसूची अवलोकन र व्यक्तिगत अध्ययन गरी सूचना सङ्कलन गरिएको छ। अनुसन्धानको आवश्यकता अनुसार धेरै प्राथमिक र केही द्वितीय स्रोतका आधारमा तथ्याङ्क सङ्कलन गरिएको छ।

क) अन्तर्वार्ता अनुसूची

यस अध्ययनमा अन्तर्वार्ता लिई आवश्यक तथ्याङ्क तथा सूचना लिइएको छ। यसको लागि अध्ययन क्षेत्रमा गई प्रत्येक महिलाहरूलाई अन्तर्वार्ता अनुसूची भराइएको छ। यसमा संरचित र असंरचित दुवै खाले प्रश्नहरू भराएको छ। प्रत्येक महिलाहरूबाट आएको सूचनालाई तुलना गरेर मात्र मुख्य सामग्रीको रूपमा प्रयोग गरिएको छ।

ख) छलफल विधि

छलफल विधि तथ्याङ्क सङ्कलनको एक महत्त्वपूर्ण विधि हो। यस विधिद्वारा अध्ययन गर्दा उनीहरूको शैक्षिक, आर्थिक, सांस्कृतिक, धार्मिक क्रियाकलाप सम्बन्धी छलफल गरिएको छ।

ग) व्यक्तिगत अध्ययन

व्यक्तिगत अध्ययन गर्नुको उद्देश्य पनि समग्रमा मूल उद्देश्यलाई अझ छर्लङ्ग र प्रष्ट पार्नका लागि गरिएको हुन्छ। यसमा अध्ययनको लागि छनोटमा परेका महिलाहरूबाट छनोट गरी व्यक्तिगत विवरण तयार गरिएको छ। जसमा पुनः सबल महिलाहरू छनोट गरी व्यक्तिगत विवरण तयार गरिएको छ।

३.८ कार्य क्षेत्रका कठिनाइहरू

शोधकर्ताले कार्य क्षेत्रमा धेरै समस्याहरूको सामना गर्नु परेको थियो। एक, दुई पटकको भेटमा सम्पूर्ण उत्तरदाताहरू बैठकमा उपस्थिति नहुनाका कारणले गर्दा बैठकमा उपस्थित नभएका महिलाहरूको घर घरमा नै जानु परेको थियो।

उत्तरदाताले सोधिएका प्रश्नको जवाफ दिन लाज र अप्ठ्यारो महसूस गरेका थिए। त्यसैले उनीहरूलाई धेरै कुरा सम्झाउने र सिकाउने गर्नु परेको थियो।

३.९ तथ्याङ्क प्रस्तुतीकरण र विश्लेषण

अध्ययनको उद्देश्य अनुसार सङ्कलन गरिएका गुणात्मक र सङ्ख्यात्मक रूपमा विश्लेषण गरिएको छ। सामान्यतया प्राप्त तथ्याङ्कहरूलाई तालिकीकरण, पाइचार्टको माध्यमबाट तथ्याङ्क विश्लेषण गरिएको छ। आवश्यकता अनुसार तथ्याङ्कको व्याख्या र विश्लेषण पनि गरिएको छ।

अध्याय चार

अध्ययन क्षेत्रको सामान्य परिचय र महिलाहरूको व्यक्तिगत विशेषताहरू

हाम्रो देश नेपाल १४ अञ्चल ७५ जिल्लामा विभाजित रहेको छ । जसमध्ये कास्की जिल्ला पनि एक हो । कास्की जिल्ला अन्तर्गतको लेखनाथ नगरपालिका मध्यम आकारको नगरपालिका हो । यसलाई २०५३ सालमा लेखनाथ नगरपालिका घोषणा गरिएको हो । यस नगरपालिकासँग राखी, लेखनाथ, शिशुवा र बेगनास जोडिएका छन् । लेखनाथ नाम नेपाली प्रसिद्ध कवि शिरोमणि लेखनाथ पौडेलको नामबाट नामाकरण भएको हो । लेखनाथको जन्म स्थलको रूपमा अवस्थित यस नगरपालिकालाई सात तालको बगैँचा पनि भनिन्छ । यहाँ सात वटा तालहरू रहेका छन् । बेगनास, रूपा, खास्टे, दिपाङ, मैदी, न्युरेनी र गुँदे ताल गरी सात वटा तालहरू रहेका छन् । यी मध्ये बेगनास र रूपातालले छुट्टै खालको विशेषता बोकेका छन् । लेखनाथ नगरपालिका पोखराको नजिक पर्दछ । यस नगरपालिका कास्की जिल्ला गण्डकी अञ्चल निर्वाचन क्षेत्र नं. १ अन्तर्गत पर्दछ । त्यसै गरी जहाँ जलारी समुदायको बस्ती रहेको छ । उक्त ठाउँ बेगनास तालको ठिक माथि भण्डै ३ सय मिटरको अग्लाइमा अवस्थित छ जहाँबाट बेगनास तालको चारैतिरको भाग स्पष्टसँग अवलोकन गर्न सकिन्छ । त्यसैले उक्त ठाउँ पर्यटकीय हिसाबले पनि अत्यन्त मनमोहक र मनोरम देखिन्छ । टापुमा २-४ वटा होटल र रेष्टुरेन्ट पनि छन् । यो ठाउँ अर्थात् लेखनाथ नगरपालिका समुन्द्री सतहबाट ४९० मिटरदेखि १२१७ मिटर उचाईमा अवस्थित छ । यस ठाउँमा जलारीहरूको जनसङ्ख्या पुरुषको ८५ महिलाहरूको ८५ गरी जम्माजम्मी १७० जना रहेका छन् ।

४.१ अध्ययन क्षेत्रको भौगोलिक, सामाजिक एवम् जनसाङ्ख्यिक विशेषता

नेपालको पश्चिमाञ्चल विकास क्षेत्र अन्तर्गत गण्डकी अञ्चल कास्की जिल्लामा अवस्थित लेखनाथ नगरपालिका यो राजधानी काठमाडौँदेखि १८१ कि.मी. पश्चिममा अवस्थित छ। यस नगरपालिका विश्वको २८° ०५' देखि २८° १२' उत्तरी अक्षांश र ८४° ०२' देखि ८४° ०८' पूर्वी देशान्तरसम्म फैलिएको छ। लेखनाथको पुरा भुभाग ७७.४५ वर्ग कि.मि. रहेको छ। ४.४९ वर्ग कि.मि. भुभाग पानीले ओगटेको छ। यस नगरपालिका प्राकृतिक सम्पदाहरूको धनी मानिन्छ। यहाँ विभिन्न किसिमका जैविक विविधताहरू पाइन्छन्। पर्यटकीय दृष्टिकोणमा निकै धनी र चर्चित स्थलको रूपमा यस नगरपालिकालाई लिइन्छ। यो नगरपालिका हिमालय दृश्यहरू अवलोकन गर्ने पर्यटकीय स्थलको रूपमा रहेको छ। यस नगरपालिकालाई पोखराको पूर्व ढोकाको रूपमा पनि लिइएको पाइन्छ। यहाँको जम्मा जनसङ्ख्या २०६८ को जनगणना अनुसार ५५,१०५ छ। जसमध्ये पुरुष २७,७२१ र महिला २७,३८४ रहेका छन्। यस नगरपालिकामा १५ वटा वडाहरू रहेका छन्। धर्म अनुसार यहाँको जनसङ्ख्या ८७ प्रतिशत हिन्दू, ११ प्रतिशत, बौद्धिष्ट र २ प्रतिशत अन्य रहेका छन्। यहाँ जम्मा ११,८५९ घरधुरी रहेका छन्। प्रत्येक घरको परिवारमा परिवार सङ्ख्या ४ देखि ६ व्यक्तिका दरले रहेका छन्। भौगोलिक विविधता भए जस्तै यस ठाउँका मानिसको जनजीवन पनि अनेकौँ रङमा रङ्गिएको छ। जाति, पेसा, धर्म, संस्कृति एवम् रहनसहन पनि आफ्नै किसिमको विशेषताले सजिएको छ। बेगनास ताल लेखनाथ नगरपालिकामा अवस्थित सात वटा तालहरू मध्येको सबैभन्दा ठूलो पर्यटकीय र चर्चित तालको रूपमा रहेको यस तालले लेखनाथ नगरपालिकाका वडा नं. ९, १० र ११ का तिन वटा वडाहरूलाई छोएको छ। यस तालमा पानी रहेको भागको क्षेत्रफल ३०३ हेक्टर छ। सिमसार क्षेत्र ३०८ हेक्टर र खेती गरिएको क्षेत्र ११.२ हेक्टर रहेको छ। यस तालको गहिराई अधिकतम १५ मिटर रहेको छ। समुद्र सतहबाट ८८० मिटरको उचाईमा रहेको छ। यहाँ ब्राह्मण, क्षेत्री, गुरुङ, मगर, कामी, दमाई, पोडे अर्थात् जलारी, नेवार आदि जातिको बसोबास रहेको छ भने वडा नं. ९ मा जलारी जातिको नै बाहुल्यता रहेको पाइएको छ।

४.२ हावापानी

नेपालको पहाडी क्षेत्रमा अवस्थित रहेको लेखनाथ नगरपालिका अर्थात् बेगनास तालको हावापानी समशीतोष्ण प्रकारको छ। भौगोलिक दृष्टिकोणले नेपालमा ग्रीष्ममा बंगालको खाडीबाट उत्पत्ति भई आएको मनसुनी वर्षा हुने र शीत ऋतुमा स्थलीय शीतकालीन मनसुन भएकाले यस ठाउँमा पनि ग्रीष्म याममा मनसुनद्वारा वर्षा हुन्छ, भने हिउँदमा सुख्खा हुने र बाक्लो कुहिनो लाग्ने गर्दछ। यहाँको सबभन्दा गर्मी महिना आषाढ, श्रावण, भाद्र हो जति खेर औसत तापक्रम २६ देखि ३८ डिग्रीसम्म हुने गर्दछ, भने ठण्डी महिना पौष र माघ महिना मानिन्छ। यहाँ प्रायः गरेर कहिले काही उच्च गर्मी मौसममा रहन्छ भने कहिले समशीतोष्ण मनसुनी हावापानी रहेको छ। यस पिप्ले डाँडामा बेगनास तालको हावा प्रायः चलिरहन्छ भने अलि तल प्रचण्ड गर्मी पनि हुन्छ।

४.३ संस्कृति तथा चाडपर्वहरू

धर्म र संस्कृति वास्तवमा मानव जातिले आफ्नो आवश्यकता र आत्माआनन्दका लागि, परम्परादेखि नै अवलम्बन गर्दै आएको एउटा सामाजिक तथा सांस्कृतिक व्यवहार हो। आस्था र विश्वास हो। जसलाई पछिका पुस्ताहरूले कतिपय जस्ताको तस्तै आत्मसात् गर्दै आएका छन् भने कतिपयले समय अनुसार परिवर्तन गर्दै आइरहेका छन्। साथै संस्कृति भनेको समाजको गहना हो अर्थात् मानवीय तथा अभौतिक वस्तु, चिज तथा अवधारणाहरूलाई संस्कृति भनिन्छ। धार्मिक रूपबाट समानता देखिए तापनि आ आफ्नो जात अनुसार विभिन्न संस्कार, परम्परा, रीतिरिवाज, चाडपर्वहरू आ आफ्नै तरिकाले मान्दै र अवलम्बन गर्दै आइरहेका छन्। धार्मिक रूपबाट हेर्दा अधिकांश मानिसहरू हिन्दू धर्मप्रति आस्थावान् देखिन्छन् भने केहीले बौद्ध धर्म पनि अवलम्बन गरेको देखिन्छ। यहाँका मानिसहरूले दशैं, तिहार, माघे संक्रान्ति, वैशाखे पूर्णिमा, श्रावण संक्रान्ति, तीज, जनै पूर्णिमा, पौष १५ (ल्होसार) आदि चाडपर्वहरू प्रायः गरेर सबैले मनाउने गर्दछन् भने पोडे अर्थात् जलारी जातिहरू प्रायः गरेर हिन्दू धर्म नै मान्ने गर्दछन् भने कोही कोहीले इसाई धर्म पनि अँगालेका छन्। यिनीहरूको पनि छुट्टाछुट्टै गोत्रमा विवाह हुन्छ भने यिनीहरूले बेल विवाह भने नगर्ने पाइएको छ।

४.४ जलारी समुदायका महिलाहरूको शैक्षिक अवस्था

जलारी महिलाहरूको शैक्षिक अवस्थामा आएको परिवर्तन शीर्षकमा गरिएको यस शोधकार्यमा जलारी समुदायका महिलाहरूको कुल जनसङ्ख्या र साक्षरताको अवस्था पहिचान गर्न शोधकर्ता सम्बन्धित क्षेत्रमा स्वयम् उपस्थित भई लिएको तथ्याङ्क अनुसार लेखनाथ नगरपालिका वडा नं. ९ पिप्लेमा बसोबास गर्ने जलारी महिलाहरूको समग्र शैक्षिक स्थितिलाई निम्न अनुसारको तालिकामा प्रस्तुत गरिएको छ ।

तालिका ४.१

लेखनाथ नगरपालिकाका जलारी महिलाहरूको शैक्षिक अवस्था

क्र.सं.	विवरण	महिला	प्रतिशत	कैफियत
१.	सामान्य लेखपढ गर्न नजान्ने	३	७.५	
२.	सामान्य लेखपढ गर्न जान्ने (प्रा.वि.)	१३	३२.५	
३.	निम्न माध्यमिक तह उत्तीर्ण	१२	३०	
४.	माध्यमिक तह उत्तीर्ण	८	२०	
५.	सोभन्दा माथि	४	१०	

स्रोत : स्थलगत सर्वेक्षण, २०७०

तालिका ४.१ अनुसार अध्ययन गर्दा ८५ जना जलारी महिलाहरू मध्येमा ४० जना महिलाहरूलाई मात्र नमुनामा छानिएको हुनाले लेखनाथ नगरपालिका वडा नं. ९ पिप्ले भञ्ज्याङमा बसोबास गरेकोमा ३ जना महिला (७.५ प्रतिशत) ले लेखपढ गर्न जान्दैनन् । त्यसै गरी १३ जना महिला (३२.५ प्रतिशत) ले सामान्य लेखपढ गर्न जान्ने प्रा.वि. तहसम्म पढेका छन् । हालसम्म १२ जना महिलाले (३० प्रतिशत) महिलाले निम्न माध्यमिक तह उत्तीर्ण गरेका छन् भने माध्यमिक तह उत्तीर्ण गर्ने महिला ८ जना (२० प्रतिशत) रहेका छन् र सोभन्दा माथि ४ जना महिला (१० प्रतिशत) ले उत्तीर्ण गरेका छन् ।

४.५ धर्म

धर्म एक आध्यात्मिक विश्वास हो । जसमा पवित्र र अपवित्र प्रतिको धारणा विकास गरिएको हुन्छ । मानवले वैयक्तिक र सामाजिक गरी दुई प्रकारको जीवन व्यतीत गरेको हुन्छ । वैयक्तिक जीवनमा मानवलाई खास आनन्द मिल्दैन र त्यो जीवन निराश जस्तो लाग्दछ । तर सामाजिक जीवनमा प्रवेश गर्नासाथ उसलाई आनन्दको अनुभव हुन थाल्दछ र त्यसमा एक प्रकारको भिन्न उत्साह हुन्छ । समूहमा एउटाको उत्साहले अर्कोलाई पनि प्रेरणा मिल्दछ । सामूहिक नीति नियम, धर्मको उत्पत्ति हुनु भन्दा पहिले भएको अनुमान गरिन्छ । आफ्ना गोत्र चिन्नका लागि बन्धुबान्धवका साथ सामूहिक भेटघाटका अवसरमा मानवले वैयक्तिक जीवनका सारा कुरा बिर्सेर अर्कै आनन्दको अनुभव गर्दछ । धर्मको उत्पत्ति त्यसै आनन्दको परिणाम हो भने धर्म एउटा सामाजिक संस्कार हो। यसै गरी उत्तरदाताको धार्मिक विवरणलाई तलको तालिकामा प्रस्तुत गरिएको छ :

तालिका ४.२

धर्मको आधारमा उत्तरदाताको विवरण

धर्म	उत्तरदाताको सङ्ख्या	प्रतिशत
हिन्दू	३१	७७.५
क्रिश्चियन	९	२२.५
जम्मा	४०	१००

स्रोत : स्थलगत सर्वेक्षण, २०७०

तालिका ४.२ अनुसार हिन्दू धर्म मान्नेको सङ्ख्या ३१ अर्थात् ७७.५ प्रतिशत रहेको पाइयो भने क्रिश्चियन धर्म मान्नेको सङ्ख्या ९ अर्थात् २२.५ प्रतिशत रहेको पाइयो । जहाँ हिन्दू धर्म मान्नेको सङ्ख्या सबैभन्दा बढी ३१ जना रहेको पाइयो ।

४.६ भाषागत विवरण

भाषालाई सञ्चारको एक महत्त्वपूर्ण माध्यम मानिन्छ । भाषाको माध्यमबाट एक व्यक्तिले अर्को व्यक्तिका अभिव्यक्तिहरू बुझ्ने र बुझाउने काम गर्दछ । यस कारण भाषा विना मानिसले आफ्नो क्रिया र प्रतिक्रिया अभिव्यक्त गर्न सक्दैनन् । भाषा परिवारबाट नै सुरु हुन्छ, जसले गर्दा परिवारमा जुन भाषाको प्रयोग गरिन्छ त्यही भाषा बालबालिकाले

बोल्दछन् । यसलाई नै हामी मातृभाषा भनि बुझ्दछौं । हुन त यो अनुसन्धान सिङ्गो एक जाति अर्थात् समुदायको हो तर पनि कसैको मिश्रित विवाह र प्रायः धेरै दुई भाषा नेपाली र नेवारी दुवै भाषा बोल्ने कोही शुद्ध नेपाली मात्र भाषा बोल्ने उत्तरदाताहरू रहेको पाइयो । जसलाई तलको तालिकामा प्रस्तुत गरिएको छ ।

तालिका ४.३

भाषागत आरमा उत्तरदाताहरूको विवरण

भाषा	उत्तरदाताको सङ्ख्या	प्रतिशत
नेपाली मात्र	५	१२.५
नेपाली + नेवारी	३५	८७.५
जम्मा	४०	१००

स्रोत : स्थलगत सर्वेक्षण, २०७०

तालिका ४.३ अनुसार शुद्ध नेपाली मात्र बोल्ने उत्तरदाताको सङ्ख्या ५ अर्थात् १२.५ प्रतिशत पाइयो भने नेपाली र नेवारी भाषा बोल्ने ३५ अर्थात् ८७.५ प्रतिशत रहेको पाइयो । जहाँ सबैभन्दा बढी नेपाली र नेवारी दुवै भाषा बोल्ने पाइयो ।

४.७ उमेर

उमेर एउटा समयको अन्तर थाहा पाउने माध्यम हो । जसले गर्दा को कति वर्षको भयो कुन कति सालले ठुलो सानो छ भन्ने कुरा थाहा पाउन सकिन्छ । यही उमेरको अन्तरले नै विभिन्न गतिविधिमा फरक देख्न सकिन्छ । यसै १०-३५ वर्षसम्मका महिलाहरूलाई छनोटमा राखिएको थियो । यसै गरी जलारी महिलाहरूको शैक्षिक अवस्थाको उमेर कतिदेखि कतिसम्म रहेको छ भन्ने कुरालाई तलको तालिकामा देखाइएको छ ।

तालिका ४.४

उमेरका आधारमा उत्तरदाताको विवरण

उमेर	उत्तरदाताको सङ्ख्या	प्रतिशत
१०-१५	८	२०
१५-२०	१६	४०
२०-२५	१२	३०
२०-३५	४	१०
जम्मा	४०	१००

स्रोत : स्थलगत सर्वेक्षण, २०७०

तालिका ४.४ अनुसार १०-१५ उमेर समूहका महिला ८ जना अर्थात् २० प्रतिशत रहेको पाइयो भने १५-२० वर्ष उमेरका १६ छन् भने ४० प्रतिशत रहेको पाइयो । जहाँ २०-२५ वर्ष भित्रका महिला १२ जना अर्थात् ३० प्रतिशत रहेको पाइयो भने २५-३० वर्ष उमेरका ४ जना पाइयो अर्थात् १० प्रतिशत रहेको पाइयो । जहाँ १५-२० वर्ष उमेर समूहका महिला सङ्ख्या सबैभन्दा बढी १६ जना रहेको पाइयो ।

४.८ वैवाहिक स्थिति

विवाह एक सामाजिक संस्था हो । यसले दुई परिवार बिचको सम्बन्धलाई जोड्दछ । जसले एक परस्त्री र परपुरुषलाई एउटै छाना मुनी बस्नको लागि कानुनी छुट दिइएको हुन्छ । विवाहले परिवारलाई पुस्ता पुस्तासम्म जोगाई रहनका लागि महत्त्वपूर्ण भूमिका खेल्दछ । विवाहले मानिसको नाता सम्बन्धमा परिवर्तन गराउँछ साथै मानिसको काम कर्तव्यमा पनि परिवर्तन गराउने गर्दछ । जसका कारण विवाह पश्चात् महिलाले पढ्ने अवसर कम पाएको अर्थात् पढाइ चटकै छाड्ने गरेको देखिन्छ । यसै क्रममा जलारी जातिका महिलाहरूको वैवाहिक स्थितिलाई तलको तालिकामा प्रस्तुत गरिएको छ ।

तालिका ४.५

वैवाहिक स्थितिको आधारमा उत्तरदाताको विवरण

वैवाहिक स्थिति	उत्तरदाताको सङ्ख्या	प्रतिशत
विवाहित	२७	६७.५
अविवाहित	१०	२५.०
एकल	३	७.५
जम्मा	४०	१००

स्रोत : स्थलगत सर्वेक्षण, २०७०

तालिका ४.५ अनुसार विवाहित महिलाको सङ्ख्या २७ अर्थात् ६७.५ प्रतिशत र अविवाहितको सङ्ख्या १० अर्थात् २५.० प्रतिशत रहेको छ भने एकल महिला अर्थात् सम्बन्ध विच्छेद गरेका महिला ३ जना अर्थात् ७.५ प्रतिशत रहेको जहाँ विवाहितको सङ्ख्या सबैभन्दा बढी २७ जना रहेको पाइयो ।

अध्याय पाँच

जलारी महिलाहरूको शिक्षामा पहुँच तथा त्यसमा प्रभाव पार्ने तत्वहरू

जलारी नेवार जातिको तल्लो जाति र एक पिछडिएको सिमान्तकृत जाति मध्येमा पर्दछ । त्यसमा पनि महिलाको स्थिति हरेक क्षेत्रमा कमजोर नै देख्न सकिन्छ । यिनीहरूको शैक्षिक पहुँच पनि अत्यन्त कमजोर छ । एक त स्कुल नै नजाने गइ हालेपनि विचैमा स्कुल छाड्ने गर्दछन् । किनकी यिनीहरू माछा मारेर जीवन निर्वाह गर्ने भएका कारणले गर्दा पढाइ तिर भन्दा पनि पैसा तिरको बढ्दो मोहले गर्दा यिनीहरूको शिक्षामा अत्यन्त प्रभाव परेको देख्न सकिन्छ । यसको अलावा सानै उमेरमा विवाह बन्धनमा बाधिने र बच्चाको आमा भइ हाल्ने परिवारको जिम्मेवारी आफ्नै काधमा लिनु पर्ने, जनचेतनाको अभाव, आर्थिक विपन्नता, गरिवी जस्ता अनेक कारणहरूले गर्दा नै उनीहरूको जनजीवनमा अत्यन्त प्रभाव परिरहेको र शिक्षामा पनि कमजोर पहुँचको अवस्था रहेको देख्न सकिन्छ ।

५.१ महिलाहरूको पारिवारिक पेसा

परिवार चलाउनका लागि कुनै न कुनै पेसा गर्नु आवश्यक हुन्छ । यसै क्रममा नेपालको मुख्य पेसा कृषि प्रणाली हो । भनिन्छ तर कृषि पेसा जग्गा भए पनि नगर्ने अरूलाई कमाउन दिने जाति जलारी जाति पनि रहेछ । यिनीहरूको मुख्य पेसा माछा मार्ने, व्यापार, होटल व्यवसाय, ज्याला मजदुरी, नोकरी, रोजगारी, सिप, पशुपालन जस्तै बंगुर, कुखुरा, इत्यादि सञ्चालन गर्ने तालको वरिपरि नै बस्ने र जलको आहार गर्ने र डुङ्गा व्यवसाय सञ्चालन गर्ने गरेको पाइन्छ । यस्तै प्रकारका पारिवारिक पेसाको पृष्ठभूमिमा यी महिलाहरू संलग्न छन् । माछा मार्ने बेच्ने २३ जना अर्थात् ५७.५ प्रतिशत, होटल व्यवसाय गर्नेमा ५ जना अर्थात् १२.५ प्रतिशत, केही पनि नहुने १२ जना अर्थात् २० प्रतिशत रहेको पाइएको छ ।

तालिका ५.१

महिलाहरूको पारिवारिक पेसाको आधारमा

पारिवारिक पेसाका आधारमा	उत्तरदाताको सङ्ख्या	प्रतिशत
माछा मार्ने/बेच्ने	२३	५७.५
होटल व्यवसाय	५	१२.५
केही पनि नहुने	१२	३०.१
जम्मा	४०	१००

स्रोत : स्थलगत सर्वेक्षण, २०७०

तालिका ५.१ अनुसार माछा मारेर बेच्नेमा २३ जना अर्थात् ५७.५ प्रतिशत पाइए भने होटल व्यवसाय गर्नेमा ५ जना अर्थात् १२.५ प्रतिशत र केही पनि नगर्नेमा १२ जना अर्थात् ३० प्रतिशत रहेको पाइएको छ ।

५.२ महिला पढ्ने र पढेको स्कूल

शिक्षा प्राप्त गर्न पाउनु सबैको अधिकार हो तर सबैले शिक्षा पाएको हुँदैन र पाएकाले पनि विभिन्न थरिका विद्यालयबाट लिइएको पाइन्छ । किनभने विद्यालय दुई प्रकारको हुन्छ । त्यसमा निजी र सरकारी गरी विभाजन गरेको पाइन्छ । सरकारी विद्यालयको पढाइलाई कमसल मानिन्छ भने निजीलाई राम्रो मान्ने प्रचलन चलिआएको पाइन्छ । यसै क्रममा तलको तालिका ५.२ बाट हेर्न सकिन्छ :

तालिका ५.२

पढ्दै गरेका महिला र पढाइ छाडिसकेका महिलाहरूको विद्यालयको किसिम

महिलाहरू संलग्न विद्यालयको किसिम	उत्तरदाताको सङ्ख्या	प्रतिशत
सरकारी	२९	७८.४
निजी	८	२१.६
जम्मा	३७	१००

स्रोत : स्थलगत सर्वेक्षण, २०७०

तालिका ५.२ अनुसार उत्तरदाताले सरकारी स्कूलमा अध्ययन गरेका महिला २९ जना अर्थात् ७८.४ प्रतिशत पाइए भने ८ जना महिला अर्थात् २१.६ प्रतिशत महिला निजी स्कूलमा पढेको पाइएको छ ।

५.३ दाजुभाइ पढ्ने स्कूल

शिक्षा प्राप्त गर्न पाउनु सबै नागरिकको नैसर्गिक अधिकार हो तर सबैले शिक्षा भने पाएका छैनन् किनभने विभिन्न कारणले गर्दा पढाइबाट बञ्चित भएका छन् । बालबालिका सायद यसैले गर्दा होला नेपालमा अबै पनि साक्षरता दरलाई हेर्दा पुरुषको तुलनामा महिलाको शैक्षिक स्तर ज्यादै न्यून देख्न सकिन्छ । किनकि नेपाल एक पितृ सत्तात्मक देश भएका कारणले छोरीलाई शिक्षा प्राप्तमा भेदभाव गरी छोरीलाई बढी मात्रामा निजी विद्यालयमा र छोरीलाई सरकारी स्कूलमा पढाएको पाइन्छ । अहिले भने केही मात्रामा भए पनि छोरीलाई पनि निजी स्कूलमा पढाउने गरेको पाइन्छ । यसरी यस शैक्षिक अध्ययनमा पुरुषहरूले अध्ययन गरेको कुन विद्यालयबाट हो भन्ने विषयलाई तलको तालिकामा प्रस्तुत गरिएको छ ।

तालिका ५.३

दाजुभाइको अध्ययन संस्थानको आधारमा उत्तरदाताको विवरण

विद्यालयको प्रकार	उत्तरदाताको सङ्ख्या	प्रतिशत
सरकारी	३०	७५
निजी	१०	२५
जम्मा	४०	१००

स्रोत : स्थलगत सर्वेक्षण, २०७०

तालिका ५.३ अनुसार उत्तरदाताको दाजुभाइ कस्तो विद्यालयमा पढेका रहेछन् भन्ने कुरालाई देखाइएको छ जहाँ सरकारी विद्यालयमा पढ्नेको सङ्ख्या ३० अर्थात् ७५ प्रतिशत रहेको छ भने निजी विद्यालयमा पढ्नेको सङ्ख्या १० अर्थात् २५ प्रतिशत रहेको छ । जहाँ सबैभन्दा बढी सरकारी विद्यालय पढ्नेको सङ्ख्या ३० र सबैभन्दा कम निजी विद्यालय पढ्नेको सङ्ख्या १० रहेको छ । तर यहाँ महिला र पुरुषमा त्यति धेरै

प्रतिशतको अन्तर त देखिँदैन तर महिलाको तुलनामा पुरुष नै बढी प्रतिशत निजी स्कुलमा पढाइएको देखिन्छ ।

५.४ स्कुलबाट फर्केपछि गर्ने काम

जलारी महिला विद्यार्थीहरू पढ्न भन्दा पनि बढी काम तिर लगाव अलि बढी राख्ने गर्दछन् र यो उनीहरूको बाध्यता पनि हो । काम नगरी उनीहरूको विहान बेलुकाको छाक टार्न अत्यन्त मुश्किल छ, किनकि उनीहरूलेकृषि अर्थात् खेतीपाती नगर्ने भएका कारणले अन्न साँचिएको हुँदैन । त्यसैले गर्दा होला घरको अलि ठुलो सदस्य अर्थात् बा आमा माछा मार्न र व्यापार व्यवसायमा व्यस्त रहेकाले घरको काम काज बढी स्कुल छात्राले नै बढी सम्हालेको पाइन्छ । यसरी महिला छात्राहरूले विद्यालयबाट के-के काम गर्दछन् त भन्ने कुरालाई तलको तालिका ५.४ मा प्रस्तुत गरिएको छ :

तालिका ५.४

स्कुलबाट फर्केपछि गर्ने कामको आधारमा

छात्राले गर्ने कामको प्रकारहरू	उत्तरदाताको सङ्ख्या	प्रतिशत
पढ्ने काम मात्र	४	२६.७
माछा मार्ने काम	३	२०
खेत बारीमा	८	०
घरायसी काम	८	५३.३
जम्मा	१५	१००

स्रोत : स्थलगत सर्वेक्षण, २०७०

तालिका ५.४ अनुसार महिला छात्राहरूले स्कुलबाट फर्केपछि के-के काम गर्दछन् भन्ने प्रश्नको उत्तरमा पढ्ने काम मात्र गर्नेको सङ्ख्या ४ अर्थात् २६.७, माछा मार्ने काममा ३ जना अर्थात् २० प्रतिशत भने जलारी जातिले खेतीपाती नगर्ने भएका कारण खेतीपातीमा ० प्रतिशत छ भने घरायसी काम गर्नेमा ८ जना महिलाहरू अर्थात् ५३.३ प्रतिशत रहेका छन् । यहाँ १५ जना महिलाको मात्र सङ्ख्या छ, किनकि पढाइ छाडेका

महिलाहरूलाई समावेश गरिएको छैन । यस प्रश्नको उत्तरमा पनि सबै भन्दा बढी घरायसी काम गर्नेको सङ्ख्या ८ रहेको छ ।

५.५ पढाइमा निरन्तरता

एक त प्रायः जसो नेपाली छोरीहरू प्रा.वि. तहसम्म उत्सुकताका साथ पढ्ने पछि विस्तारै ठूला हुँदै गएपछि आर्थिक कारण, घरमा काम धेरै गर्नु पर्ने भएकाले, भाइ बहिनी हेर्ने, सानै उमेरमा विवाह हुने कारण आदि आदिले पढाइ प्रा.वि. तहदेखि विस्तारै कम हुँदै जान्छ । त्यसमा पनि जलारी जातिका महिला छात्राहरूको परिवेश त भन्ने पृथक् भएकाले त्यति पढाइलाई तिव्र गतिमा लिइएको पाइँदैन । त्यसैले यिनीहरूले पढाइ पढ्दै छन् कि त छाडी सके भने कुरालाई तल तालिका ५.५ मा प्रस्तुत गरिएको छ :

तालिका ५.५

पढाइको निरन्तरताका आधारमा

महिलाका पढाइका प्रकारहरू	उत्तरदाताको सङ्ख्या	प्रतिशत
स्कूल जाँदै गरेका छात्राहरू	१५	३७.५
स्कूल छाडिसकेका छात्राहरू	२२	५५
स्कूल जाँदै नगएका	३	७.५
जम्मा	३५	१००

स्रोत : स्थलगत सर्वेक्षण, २०७०

तालिका ५.५ अनुसार स्कूल जाँदै गरेका महिला छात्रा र पढाइ छाडिसकेका महिला छात्रा आधारमा उत्तरदाताको विवरणमा स्कूल जाँदै गरेका १५ जना अर्थात् ३७.५ प्रतिशत पाइयो भने पढाइ छाडि सकेका २२ जना अर्थात् ५५ प्रतिशत पाइयो भने स्कूल जाँदै नगएका ३ जना अर्थात् ७.५ प्रतिशत रहेको पाइयो ।

५.६ पढ्ने विचारका आधारमा

स्कूल पढ्न गए तपनि पढाइको महत्त्वलाई ध्यान दिएर कसैले धेरै पढेर ठूलो व्यक्ति बन्ने र कसैलाई धेरै पैसा कमाउने सोख त कसैलाई नाम कमाउने भने कसैलाई

साइनबोर्ड हेर्न र आफ्नो हिसाब किताब जान्न पाए राम्रो भन्ने अनेक खालका विचार उत्पन्न हुने भएकाले कति तहसम्मको पढाइ पढ्ने विचार छ भन्ने प्रश्नमा उत्तरदाताले दिएको कुरालाई तालिका ५.६ मा प्रस्तुत गरिएको छ ।

तालिका ५.६

पढ्दै गरेका छात्राहरूको विचारको आधारमा

महिलाको पढाइको स्तरको आधार	उत्तरदाताको सङ्ख्या	प्रतिशत
एसएलसी	३	२०
१०+२	४	२६.७
स्नातक	५	३३.३
स्नातकोत्तर	३	२०
जम्मा	१५	१००

स्रोत : स्थलगत सर्वेक्षण, २०७०

तालिका ५.६ अनुसार कतिसम्म पढ्ने विचार छ भन्ने प्रश्नका आधारमा एसएलसीसम्म पढ्ने विचार भएका महिला ३ जना अर्थात् २० प्रतिशत रहेको पाइयो भने १०+२ सम्म पढ्ने विचार भएका ४ जना अर्थात् २६.७ प्रतिशत रहेका छन् भने स्नातक तहसम्म ५ जना अर्थात् ३३.३ प्रतिशत रहेछन् । त्यसै गरेर स्नातकोत्तर तहसम्म विचार भएका महिला भने ३ जना अर्थात् २० प्रतिशत रहेको पाइयो ।

५.७ शैक्षिक पहुँच

जलारी महिलाको शैक्षिक पहुँच आज भन्दा १० वर्षभन्दा अगाडिको र अहिलेको अवस्थामा केही मात्रामा अन्तर देख्न सकिन्छ तर पनि यिनीहरूको स्तर विस्तारै प्रगतिको गतिमा अगाडि बढ्दै गरेको आँकलन पहिलाको तुलनामा गर्न सकिन्छ । त्यसैले यिनीहरूको शैक्षिकलाई उत्तरदाताले दिइएको प्रश्नको उत्तरलाई तालिका ५.७ मा प्रस्तुत गरिएको छ ।

तालिका ५.७

शैक्षिक पहुँच आधारमा उत्तरदाताको विवरण

शैक्षिक पहुँच	उत्तरदाताको सङ्ख्या	प्रतिशत
निरक्षर	३	७.५
साक्षर प्रा.वि.	०	०
प्रा.वि. तहसम्म	१३	३२.५
नि.मा.वि. तहसम्म	१२	३०
मा.वि. तहसम्म	८	२०
सोभन्दा माथि	४	१०
जम्मा	४०	१००

स्रोत : स्थलगत सर्वेक्षण, २०७०

तालिका ५.७ अनुसार शैक्षिक पहुँचका आधारमा निरक्षर ३ जना अर्थात् ७.५ प्रतिशत रहेको छ भने साक्षर प्राथमिक तहमा जलारी महिला १३ जना अर्थात् ३२.५ प्रतिशत त्यसै गरी नि.मा.वि. तहमा १२ जना अर्थात् ३० प्रतिशत रहेका छन् भने मा.वि. तहसम्म ८ जना अर्थात् २० जना सोभन्दा माथि ४ जना अर्थात् १० प्रतिशत रहेको पाइयो । जहाँ सबैभन्दा बढी प्रा.वि. तहसम्मको मात्र शिक्षा लिइएको पाइयो ।

५.८ नपढ्ने कारणका आधारमा

अनुसन्धानका क्रममा जलारी महिलाहरूलाई किन पढ्नु भएन भन्ने प्रश्न राखेको आधारमा उनीहरूले विभिन्न कारण देखाएर नपढेको जस्तै: आर्थिक कमजोरी, बाबु आमाले पढाउन वास्ता नगर्ने, हाम्रो समाजमा चेतनाको अत्यन्त कमी, सामाजिक भेदभाव आफूलाई तल्लो जातको रूपमा हेरिने भएकाले त्यस्तै अन्य कारण देखाएर स्कूल नगएको र गएकोले पनि विचैमा छाडेको भन्ने उत्तरदाताको विवरणलाई तालिका ५.८ मा प्रस्तुत गरिएको छ ।

तालिका ५.८

स्कूल नगएका र गएकाले पनि बिचैमा छाडेका आधारमा उत्तर दाताको विवरण

स्कूल नजाने कारण	उत्तरदाताको सङ्ख्या	प्रतिशत
आर्थिक कमजोरी	१०	४०
नपढाएर	४	१६
चेतनाको कमी	५	२०
सामाजिक भेदभाव	४	१६
अन्य	२	८
जम्मा	२५	१००

स्रोत : स्थलगत सर्वेक्षण, २०७०

तालिका ५.८ अनुसार स्कूल नजाने र गएर पनि बिच बिचमा छाडेका उत्तर दाताका आधारमा आर्थिक कमजोरीका कारणले १० जना अर्थात् ४० प्रतिशत र बाबु आमाले नपढाएकोले ४ जना अर्थात् १६ प्रतिशत छन् भने चेतनाको कमी रहेर ५ जना अर्थात् २० प्रतिशत रहेका छन् भने सामाजिक भेदभावको कारणले पनि ४ जना अर्थात् ८ प्रतिशत त्यसै गरी अन्य कारणले २ जना अर्थात् ८ प्रतिशत रहेको पाइयो । जहाँ सबैभन्दा बढी आर्थिक कमजोरी सानैमा पैसा कमाएर जीवन निर्वाह गर्नु पर्ने बाध्यताले गर्दा पढाइ छाड्नु परेको सबैभन्दा धेरै १० जना पाइयो ।

५.९ शिक्षालाई परिवारले हेर्ने दृष्टिकोण

जलारी समुदायमा अझ पनि सबै मानिसमा पढ्नै पर्ने रहेछ पढाइ जस्तो ठूलो कुरा अरू केही छैन भन्ने अहिलेका युवतीमा यस्तो धारणा पाइए तापनि पहिलाका अलि पाका बुढाबुढीमा हामीले जति पढे पनि माछा मार्ने र माछाको व्यापार नगरी हुँदैन । नपढे पनि यतिको त आइ हाल्छ भन्ने सोच भएका मानिसहरू पनि रहेका छन् त्यसैले यी दुवै खाले सोचलाई यिनीहरूमा कतिको सोच कस्तो रहेछ त भनेर उत्तरदाताको उत्तर विवरणलाई तालिका ५.९ मा देखाउने प्रयास गरिएको छ :

तालिका ५.९

शिक्षालाई परिवारले हेर्ने दृष्टिकोणको आधारमा

परिवारले शिक्षालाई हेर्ने दृष्टिकोण	उत्तरदाताको सङ्ख्या	प्रतिशत
सकारात्मक	३५	८७.५
नकारात्मक	५	१२.५
जम्मा	४०	१००

स्रोत : स्थलगत सर्वेक्षण, २०७०

तालिका ५.९ अनुसार शिक्षालाई परिवारमा हेर्ने दृष्टिकोणको प्रश्नावलीको आधारमा उत्तरदाताले सकारात्मक सोच परिवारको रहेको भन्नेमा ३५ जना अर्थात् ८७.५ प्रतिशत रहेका र नकारात्मक सोच राख्नेमा ५ जना अर्थात् १२.५ प्रतिशत रहेको पाइयो । त्यसैले जलारी समुदायमा पनि पढाइप्रतिको महत्त्वलाई सकारात्मक सोच बढी नै रहेको पाइयो ।

चित्र १

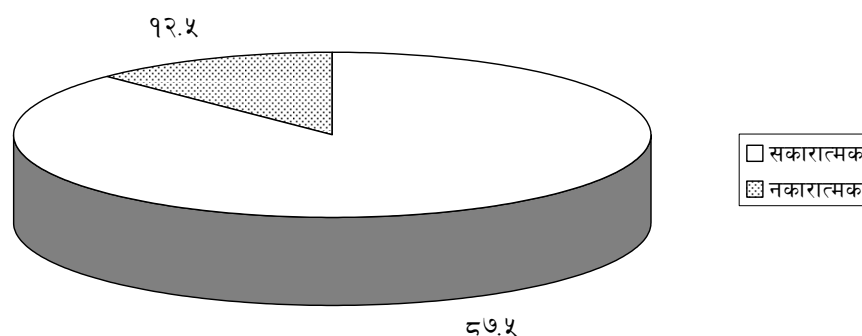

शिक्षालाई परिवारले हेर्ने दृष्टिकोणको विवरण देखाउने वृत्त चित्र

तालिका ५.९ र चित्र १ अनुसार उत्तरदाताले शिक्षालाई परिवारले हेर्ने दृष्टिकोण कस्तो छ भन्ने कुरालाई स्पष्टसँग देखाउने प्रयास गरिएको छ । जहाँ नकारात्मक सोच राख्नेमा ५ जना अर्थात् १२.५ प्रतिशत र सकारात्मक सोच राख्नेमा ३५ जना अर्थात् ८७.५ प्रतिशत रहेको पाइएको छ ।

५.१० शिक्षाको अलावा गर्ने काम

मानिसले शिक्षा लिँदै विभिन्न क्षेत्रमा पनि समावेश भई काम गरिरहेको हुन्छ । जसले गर्दा उसको शिक्षालाई अगाडि बढाउन आर्थिक स्रोतले पनि सहज बनाउँदछ । यसले जलारी महिलाहरूले बाबु आमालाई सहयोग गर्नाका खातिर घरायसी काम गरेर हुन्छ कि माछा मारेर ज्याला मजदुरी गरेर पनि आफ्नो शिक्षालाई अगाडि बढाएको पाइयो तर नोकरी गर्नेमा ० प्रतिशत रहेका छन् । त्यसैले शिक्षाको अलावा काम गर्ने उत्तरदातालाई तालिका ५.१० मा देखाइएको छ ।

तालिका ५.१०

शिक्षाको अलावा गर्ने कामको आधारमा उत्तरदाताको विवरण

कामका प्रकार	उत्तरदाताको सङ्ख्या	प्रतिशत
नोकरी	०	०
घरायसी	७	४६.७
माछा मार्ने काम	५	३३.३
ज्याला मजदुरी	३	२०
जम्मा	१५	१००

स्रोत : स्थलगत सर्वेक्षण, २०७०

तालिका ५.१० अनुसार शिक्षाको अलावा गर्ने कामको आधारमा उत्तरदाताको विवरणमा नोकरी गर्ने सङ्ख्या ० अर्थात् कोही पनि पाइएनन् । घरायसी काम गर्नेमा ७ जना अर्थात् ४६.७ प्रतिशत, माछा मार्ने काम गर्नेमा ५ जना अर्थात् ३३.३ प्रतिशत, ज्याला मजदुरी काम गर्नेमा ३ जना अर्थात् २०.० प्रतिशत रहेको पाइयो । यसमा घरायसी काम गर्नेको बाहुल्यता रहेको पाइन्छ ।

५.११ परिवारमा नोकरी

शिक्षा प्रदान गर्नु भनेर मात्र हुँदैन त्यसको लागि परिवारको सहानुभूति र आर्थिक सहयोगको एकदमै ठूलो आवश्यकता रहेको हुन्छ त्यसैले आमदानीका स्रोतका लागि

परिवारका सदस्यले काम गरी रहेका हुन्छन् । त्यसैले परिवारमा नोकरी छ कि छैन भन्ने प्रश्नमा उत्तरदातालाई तालिका ५.११ मा देखाइएको छ ।

तालिका ५.११

परिवारमा नोकरी गर्ने कामको आधारमा उत्तरदाताको विवरण

नोकरी	उत्तरदाताको सङ्ख्या	प्रतिशत
छ	३	७.५
छैन	३७	९२.५
जम्मा	४०	१००

स्रोत : स्थलगत सर्वेक्षण, २०७०

चित्र २

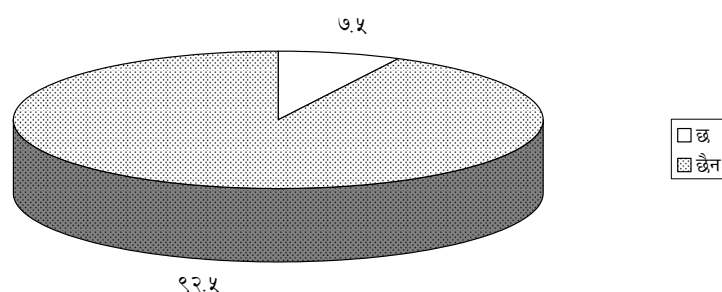

परिवारको नोकरीको विवरण

चित्र २ अनुसार उत्तरदाताको परिवारमा कसैको नोकरी छ कि छैन भन्ने कुरालाई हेर्न खोजिएको छ जहाँ नोकरी छ भन्नेको सङ्ख्या जम्मा ३ जना अर्थात् ७.५ प्रतिशत, छैन भन्नेमा ३७ जना अर्थात् ९२.५ प्रतिशत रहेको छ । यसमा सबैभन्दा बढी छैन भन्नेको सङ्ख्या ३७ रहेको छ ।

५.१२ परिवारमा आर्थिक स्रोतका माध्यम

परिवारमा आर्थिक स्रोतको माध्यमहरू परिवार र समुदाय, अनुसार फरक फरक हुन्छ । किनभने कुनै परिवारमा नोकरीबाट परिवार आश्रित रहेको छ भने कसैको परिवारमा निजी, पशुपालन, माछा व्यापार व्यवसाय, वैदेशिक, ज्याला मजदुरी हरेक तरहबाट आम्दानी जुटाइ राखेको हुन्छ । यही आर्थिक स्रोतका माध्यमहरूमा कस्ता खालका स्रोतहरू उत्तरदाताको परिवारले गरेका छन् भन्ने कुरा तालिका ५.१२ मा प्रस्तुत गरिएको छ ।

तालिका ५.१२

आर्थिक स्रोतका आधारमा उत्तरदाताको विवरण

आर्थिक स्रोतका प्रकारहरू	उत्तरदाता सङ्ख्या	प्रतिशत
नोकरी	३	७.५
माछा मार्ने	३२	८०
वैदेशिक रोजगार	०	०
ज्याला मजदुरी	३	७.५
अन्य	२	५
जम्मा	४०	१००

स्रोत : स्थलगत सर्वेक्षण, २०७०

तालिका ५.१२ अनुसार उत्तरदाताको पारिवारिक आर्थिक स्रोतका माध्यमहरूलाई देखाइएको छ। जहाँ नोकरी गर्नेको सङ्ख्या ३ अर्थात् ७.५ प्रतिशत, माछा व्यापार गर्ने ३२ जना अर्थात् ८० प्रतिशत, वैदेशिक रोजगार कति पनि छैन, ज्याला मजदुरी गर्नेमा ३ जना अर्थात् ७.५ प्रतिशत र अन्यमा २ जना अर्थात् ५.० प्रतिशत रहेको पाइएको छ। यसमा सबैभन्दा बढी माछा व्यापार गर्ने ३२ जना रहेको पाइएको छ।

५.१३ मासिक आम्दानी

परिवार चलाउनका लागि जन्मेका सन्तानलाई पालन पोषण गर्न, शिक्षा, स्वास्थ्य आदि आवश्यकता पुरा गर्नका लागि आम्दानी गर्न अत्यन्त आवश्यक हुन्छ। त्यसैले जलारी परिवारको मासिक आम्दानी कतिदेखि कतिसम्म रहेछ भन्ने जान्नका लागि दिइएको उत्तरदाताको विवरण तलको तालिका ५.१३ मा प्रस्तुत गरिएको छ।

तालिका ५.१३

मासिक आम्दानीको आधारमा उत्तरदाताको विवरण

मासिक आम्दानी	उत्तरदाता सङ्ख्या	प्रतिशत
५००० सम्म	५	१२.५
६००० देखि १००००	२३	५७.५
१०००० देखि २००००	९	२२.५
सोभन्दा माथि	३	७.५
जम्मा	४०	१००

स्रोत : स्थलगत सर्वेक्षण, २०७०

तालिका ५.१३ अनुसार उत्तरदाताको मासिक आम्दानीको स्रोतलाई देखाइएको छ जसमा ५००० सम्म आम्दानी हुनेमा ५ जना अर्थात् १२.५ प्रतिशत, ६०० देखि १०००० सम्म २३ जना अर्थात् ५७. प्रतिशत, १०००० देखि २०००० सम्म आम्दानी हुनेमा ९ जना अर्थात् २२.५ प्रतिशत रहेका छन् भने सोभन्दा माथि आम्दानी हुनेमा ३ जना अर्थात् ७.५ प्रतिशत रहेका छन् त्यसैले सबैभन्दा बढी ६००० देखि १०००० सम्म आम्दानी हुनेमा २३ जना पाइयो ।

५.१४ आम्दानी खर्च

मानिसले आफ्ना आधारभूत आवश्यकता परिपूर्ति गर्नका लागि पैसा कमाउँदछ र पैसा कमाएर थुपारेर हुँदैन चलनका लागि आम्दानीलाई खर्च पनि गरिएको हुन्छ । त्यसैले मानिसले खान अर्थात् पेट भर्न, शिक्षा, मनोरञ्जन, आदि आदिमा आफूले गरेको आम्दानीलाई भाग भण्डा गरेर खर्चने गर्दछ । त्यसैले आम्दानी खर्चलाई उत्तरदाताको उत्तरको आधारमा तालिका ५.१४ मा प्रस्तुत गरिएको छ :

तालिका ५.१४

आम्दानी खर्चको आधारमा उत्तरदाताको विवरण

मासिक आम्दानी खर्च	उत्तरदाता सङ्ख्या	प्रतिशत
खाना खर्च	३१	७७.५
शिक्षा	६	१५.०
मनोरञ्जन	३	७.५
जम्मा	४०	१००

स्रोत : स्थलगत सर्वेक्षण, २०७०

तालिका ५.१४ अनुसार उत्तरदाताको मासिक आम्दानीको खर्चलाई देखाइएको छ जसमा खाना खर्चमा ३१ जना अर्थात् ७७.५ प्रतिशत, शिक्षामा ६ जना अर्थात् १५ प्रतिशत, मनोरञ्जनमा ३ जना अर्थात् ७.५ प्रतिशत रहेको पाइएको छ । त्यसैले सबैभन्दा धेरै ३१ जनाले खाना खर्चमै बढी पैसा खर्च गर्ने देखियो ।

५.१५ आम्दानीको खर्च धान्न

आम्दानी त मानिसले कसैले धेरै गर्दछ भने कसैले ठिकै गर्दछ । त्यसैले मासिक आम्दानीबाट परिवारको खर्च धान्न सकिन्छ कि सकिँदैन भन्ने प्रश्नावलीको आधारमा उत्तरदाताले दिइएको विवरणलाई तालिका ५.१५ मा देखाइएको छ ।

तालिका ५.१५

आम्दानी खर्च धान्ने आधारमा उत्तरदाताको विवरण

मासिक आम्दानी	उत्तरदाता सङ्ख्या	प्रतिशत
सकिन्छ	३५	८७.५
सकिँदैन	०	०
निर्वाह मात्र	५	१२.५
जम्मा	४०	१००

स्रोत : स्थलगत सर्वेक्षण, २०७०

तालिका ५.१५ अनुसार आम्दानी खर्च धान्न सकिन्छ कि सकिँदैन भन्ने कुरालाई देखाइएको छ । जहाँ सकिन्छ भन्नेमा ३५ जना अर्थात् ८७.५ प्रतिशत, सकिँदैन भन्नेमा शून्य प्रतिशत निर्वाह मात्र भन्नेमा ५ जना अर्थात् १२.५ प्रतिशत रहेको पाइएको छ ।

चित्र ३

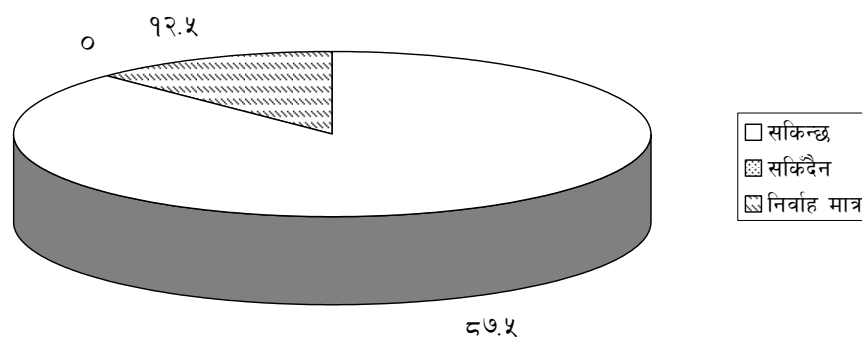

आम्दानी खर्च व्यवहार

चित्र ३ अनुसार उत्तरदाताको आम्दानी खर्च व्यवहार हेर्न खोजिएको छ जहाँ सकिन्छ भन्नेमा ३५ जना ८७.५ प्रतिशत र सकिँदैन भन्नेमा ० र निर्वाह मात्र भन्नेमा ५ जना अर्थात् १२.५ प्रतिशत रहेको छ । जहाँ सकिन्छ भन्नेमा सबैभन्दा बढी ३५ जना रहेका छन् ।

५.१६ परिवारको आर्थिक कारोबार सम्बन्धी

परिवार सञ्चालन गर्नका निम्ति, आम्दानी भएर हुँदैन त्यसलाई सञ्चालन गर्ने व्यक्तिको आवश्यकता पर्दछ । जसले घरको आर्थिक कारोबार गर्दछ त्यसैले अधिकांश मात्रामा व्यवहार घरमुलीले नै गरेको पाइन्छ तर यहाँ परिवारको सहमतिमा घर खर्च गरेको पाइएको छ किनकि आर्थिक कारोबारलाई राम्ररी व्यवस्थापन गरे मात्र जीवन पद्धति राम्रोसँग चलाउन सकिन्छ । यस उत्तरदाताको परिवारमा आर्थिक कारोबार कसले गरेको छ भन्ने कुरालाई तालिका ५.१६ मा देखाइएको छ :

तालिका ५.१६

आर्थिक कारोबार गर्ने आधारमा उत्तरदाताको विवरण

आर्थिक कारोबार	उत्तरदाता सङ्ख्या	प्रतिशत
बुबा	३	७.५
आमा	२	५
दाजुभाइ	०	०
परिवारको सहमतिमा	३५	८७.५
जम्मा	४०	१००

स्रोत : स्थलगत सर्वेक्षण, २०७०

तालिका ५.१६ अनुसार परिवारको आर्थिक कारोबार कसले गर्दछ भन्ने कुरालाई देखाइएको छ । जहाँ आर्थिक कारोबार गर्नेमा बुबाको सङ्ख्या ३ अर्थात् ७.५ प्रतिशत, आमाको सङ्ख्या २ जना अर्थात् ५ प्रतिशत, दाजुभाइको सङ्ख्या शून्य रहेको छ भने परिवारको सहमतिमा ३५ अर्थात् ८७.५ प्रतिशत रहेको छ । जहाँ सबैभन्दा बढी आर्थिक कारोबार गर्नेमा परिवारको सहमतिमा भन्नेको सङ्ख्या ३५ सबैभन्दा धेरै रहेको पाइएको छ ।

अध्याय छ

शिक्षामा जलारी महिलाहरूको पहुँच तथा शिक्षा प्रति उनीहरूको धारणा तथा परिवर्तन

शिक्षा सबैले समान रूपमा पाउनु पर्ने नैसर्गिक अधिकार हो । शिक्षा अहिलेको परिस्थितिमा अपरिहार्य आधारभूत आवश्यकता हो । शिक्षाले नै मानवीय जीवनलाई सहज बनाउन मद्दत गर्दछ । किनकि शिक्षा जीवनको अँध्यारोलाई हटाई उज्यालो तर्फ लैजाने एक माध्यम पनि हो । यसर्थ शिक्षाको महत्त्व अत्यन्त महत्त्वपूर्ण रहेको छ । त्यसैले शिक्षामा जलारी महिलाहरूको पहुँचको स्थितिलाई अध्ययन गर्दा अधिकांश जलारी महिलाहरू प्राथमिक तहको शिक्षा पनि पुरा नगर्दै विद्यालय छाड्ने गरेको पाइयो । छोरा र छोरीको बिचमा पनि समान व्यवहार अभिभावकबाट हुनु पर्ने । छोरीलाई पनि शिक्षामा स्वतन्त्रता दिइनु पर्ने देखिन्छ । तर अझै पनि जलारी महिलाहरू अधिकांश रूपमा शिक्षामा भन्दा बढी घरायसी कामलाई प्राथमिकता दिने, माछा मार्ने काममा बढी लगाव राख्ने, सानै उमेरमा विवाह गर्ने र बच्चा जन्माउने, अभिभावकको चेतनाको स्तरमा कमी रहेको देखियो ।

तर पनि उनीहरूले शिक्षामा छोरा र छोरीलाई समान व्यवहार गरिनु पर्ने । जलारी जातिमा माछा मार्ने काम मात्र नभएर शिक्षित हुन अत्यन्त आवश्यक छ भन्ने कुराको जनचेतना फैलिएर हाम्रो छुट्टै पहिचान होस् र राज्यले हामीलाई नयाँ नियम र कानून ल्याइ दिएमा हामी पनि अलि बढी सक्षम हुने थियौ । छोरी भए पनि राम्रो शिक्षा दिक्षा दिन सके माछा मार्ने र जाल थाप्ने व्यवसाय मात्र हैन अरू ठूलै ओहदामा हामी पनि पुग्न सकिन्थ्यो भन्ने जस्ता धारणाहरू राखेको पाइएको छ ।

त्यसैले शिक्षाले गर्दा महिला र पुरुष बिच राम्रो सम्बन्ध कायम हुन सक्छ भने शिक्षामा महिलाहरूको पहुँच पुरुष सरह नै हुनै पर्दछ । शिक्षाद्वारा नै महिलाको स्वास्थ्य,

पोषणको स्थिति सुधार गरी महिलालाई निर्णय गर्ने तहमा पुऱ्याउन सकिन्छ तर शिक्षा सबैले पाउने नैसर्गिक अधिकार रहे तापनि सम्पूर्णले शिक्षा प्राप्त गर्न सकिरहेको पाइँदैन । शिक्षा प्राप्तमा परिवारको ठूलो भूमिका हुन्छ तर हाम्रो समाज एक पितृसत्तात्मक समाज र परम्परागत रूढीवादीमा आधारित रहेको हुनाले अझ पनि समाजले शिक्षा क्षेत्रमा त्यति ठूलो फड्को मार्न सकिरहेको छैन । यसरी समाजमा शिक्षाको क्षेत्रमा लैङ्गिकता, परम्परागत मूल्य मान्यता, सामाजिक, गतिविधि, संस्कृतिले ठूलो प्रभाव पारेको पाइन्छ । तर पनि जलारी महिलाहरूको शिक्षामा वर्तमान समयमा आएको परिवर्तनलाई केलाउँदा २०५८ सालभन्दा अगाडि महिलाहरू स्कूल जान भन्दा पनि सानो बच्चालाई तालमा अभिभावकको रोहवरमा छोडिने र पौडी खेल र माछा कसरी समात्न सकिन्छ भनेर सिकाउनका लागि डुङ्गामा सँगै लिएर हिँड्ने र स्कूल गए पनि प्रा.वि. तहसम्मको शिक्षा पुरा गर्न पनि नसक्ने विचैमा छाडि दिने जस्ता कामहरू गरिन्थ्यो । तर आज आएर छोरीलाई र छोरीले पनि माछा मारेर ल्याएको माछालाई विक्री गरी सकेपछि कति भयो भन्ने हिसाब जान्नका लागि र साइन बोर्ड हेर्नका लागि भए पनि पढाउनु पर्दो रहेछ भन्ने मानसिकता आमा बाबुमा रहेको पाइयो र कोही सरकारी स्कूलमा त कोही बोर्डिङ स्कूलमा पनि पढिरहेको पाइयो । शिक्षाको साथसाथै जलारी छात्राहरूमा पनि पढ्नु पर्दो रहेछ र पढेपछि मात्र केही गर्न र समाजमा अगाडि बढ्न सकिन्छ र वर्तमान परिवेशमा शिक्षाको महत्त्व ठूलो रहेछ भन्ने धारणा अभिव्यक्त गरेको पाइयो ।

६.१ परिवारमा समान अवसर

परिवार एउटा संगठित रूप हो । जहाँ एक अर्काको साथ र सहयोग विना अधुरो छ । यसरी नै परिवारका सम्पूर्ण सदस्यले आफ्ना आफ्ना हक अधिकार प्राप्त गर्न पाउनु पर्छ किनकि नियम कानुनबाट नै चाहे छोरा चाहे छोरी भए पनि उनीहरूले पाउनु पर्ने अधिकार पाउनु जरुरी छ । यसर्थ यस अध्ययनमा उत्तरदाताहरूले आफ्नो परिवारबाट समान अधिकार पाएको छ कि छैन यसमा घरायसी काम, स्वास्थ्य, शिक्षा, खानपान र बाहिरी स्वतन्त्रता आदि कुरालाई यसले समेट्दछ । यसमा के कस्ता कुराहरूमा समान अधिकार दिएको छ त भन्ने कुरालाई तालिका ६.१ मा देखाइएको छ ।

तालिका ६.१

परिवारमा समान अवसरको अवस्था

अवसरको अवस्था	उत्तरदाता सङ्ख्या	प्रतिशत
छ	३७	९२.५
छैन	३	७.५
जम्मा	४०	१००

स्रोत : स्थलगत सर्वेक्षण, २०७०

तालिका ६.१ अनुसार परिवारमा छोराछोरीलाई समान अधिकार दिएको छ कि छैन भन्ने कुरालाई देखाइएको छ । जहाँ समान अधिकार दिएको छ भन्नेको सङ्ख्या ३७ अर्थात् ९२.५ प्रतिशत र छैन भन्नेको सङ्ख्या ३ अर्थात् ७.५ प्रतिशत रहेको छ । सबैभन्दा बढी समान अधिकार छ भन्नेमा ७.५ प्रतिशत रहेको पाइयो ।

६.२ असमान अवसर

असमान अवसर भन्नाले पाउनु पर्ने अधिकारहरू समान रूपमा नपाएको अवस्थालाई असमान अवसर हो भन्ने बुझिन्छ । परिवारमा विभिन्न पक्षमा विभेद भएको पाइन्छ । यसरी विभेद हुनुमा समाजको परम्परागत मूल्य मान्यता, परिवारमा शैक्षिक चेतनाको कमी आदि जस्ता कारणहरू हुन सक्छ तर यस अध्ययनमा छात्राहरूले परिवारबाट कुन-कुन कुरामा असमान अधिकार भोगेका छन् भन्ने कुरालाई तालिका ६.२ मा देखाइएको छ ।

तालिका ६.२

परिवारमा असमान अवसरको अवस्थाको आधार

असमान अवसर	उत्तरदाता सङ्ख्या	प्रतिशत
शिक्षा	८	२०
स्वतन्त्रता	२१	५२.६
घरको काम	८	२०
माथिको सबै	३	७.५
जम्मा	४०	१००

स्रोत : स्थलगत सर्वेक्षण, २०७०

तालिका ६.२ अनुसार महिलाहरूको कुनै न कुनै कुरामा असमान व्यवहार भएको महसुस गर्दछन्। त्यस मध्ये कुन-कुन कुरामा असमान अवसर छ, त भन्ने कुरालाई देखाउन खोजिएको छ। जहाँ शिक्षामा ८ जना अर्थात् २० प्रतिशत, स्वतन्त्रता २१ अर्थात् ५२.८ प्रतिशत, घरको काम ८ जना अर्थात् २० प्रतिशत र माथिका सबै भन्नेमा ३ जना अर्थात् ७.५ प्रतिशत रहेको पाइयो। त्यसैले परिवारमा असमान अवसरको अवस्थामा सबैभन्दा बढी स्वतन्त्रता ५२.८ प्रतिशत रहेको पाइयो।

६.३ सङ्घ संस्थामा आबद्ध

अहिलेको समयमा सरकारी, गैर सरकारी दुवै थरीका संस्थाहरू स्थापना भएको पाइन्छ। प्रायः मानिसहरू यस्ता संस्थाहरूमा आबद्ध रहेको पाइन्छ र आबद्ध हुनु पनि आवश्यक छ किनकि त्यस संस्थाबाट केही न केही राम्रा कुराहरू सिक्न पाइन्छ साथै अन्य विभिन्न फाइदाजनक कुराहरू पनि लिन सकिन्छ। यसै क्रममा यस अध्ययनमा जलारी महिलाहरू कुनै न कुनै संस्थामा त आबद्ध रहेका छन् भन्ने कुरालाई तालिका ६.३ मा देखाइएको छ।

तालिका ६.३

संस्थामा आबद्धताको आधारमा उत्तरदाताको विवरण

आबद्ध	उत्तरदाता सङ्ख्या	प्रतिशत
छु	४०	१००
छैन	०	०
जम्मा	४०	१००

स्रोत : स्थलगत सर्वेक्षण, २०७०

तालिका ६.३ मा महिलाहरू सङ्घ संस्थामा आबद्ध रहेको छ भन्नेको सङ्ख्या ४० अर्थात् १०० प्रतिशत नै रहेको पाइयो भने आबद्ध छैन भन्नेमा शून्य प्रतिशत रहेको पाइयो किनकि पछि जलारीहरूको समूहमा जो आबद्ध रहेको छैन उसले माछा मार्न मनाही भएकाले सबै जना अर्थात् ४० जना १०० प्रतिशत नै समूहमा आबद्ध रहेको पाइयो।

६.४ आबद्ध भएको संस्था

यदि सङ्घसंस्थामा आबद्ध छन् भने महिलाहरू कस्ता प्रकारका संस्थामा आबद्ध भएका छन् त भन्ने कुरालाई तालिका ६.४ मा प्रस्तुत गरिएको छ :

तालिका ६.४

आबद्ध संस्थाको आधारमा उत्तरदाताको विवरण

आबद्ध	उत्तरदाता सङ्ख्या	प्रतिशत
बाल क्लब	०	०
आमा समूह	३७	९२.५
बचत समूह	३	७.५
गैर सरकारी संस्था	०	०
जम्मा	४०	१००

स्रोत : स्थलगत सर्वेक्षण, २०७०

तालिका ६.४ अनुसार बाल क्लबमा आबद्ध हुनेको सङ्ख्या शून्य, आमा समूहमा ३७ जना अर्थात् ९२.५ प्रतिशत, बचत समूहमा ३ अर्थात् ७.५ प्रतिशत छन् भने गैर सरकारी संस्थामा पनि शून्य प्रतिशत रहेको छ। जहाँ सबैभन्दा बढी आमा समूहमा आबद्ध हुनेको सङ्ख्या २७ अर्थात् ९२.५ प्रतिशत रहेको पाइएको छ।

६.५ तालिम

तालिम भन्नाले कुनै पनि काममा दक्ष हुनका निमित्त प्रख्यात र त्यस कामबाट प्राप्त जानकारीहरूले आफूले ज्ञान लिने सिकने र त्यसबाट सिकेका कुराहरूलाई प्रयोगमा ल्याउने कार्यलाई तालिम भनिन्छ। यसरी जलारी महिलाहरूले कुनै न कुनै प्रकारको तालिम लिएको छ कि छैन भन्ने कुरालाई यहाँ प्रस्तुत गरिएको छ। यदि तालिम लिएको भए पनि कुन र कस्ता संस्थाबाट लिएको छ त भन्ने कुरालाई तालिका ६.५ मा देखाइएको छ।

तालिका ६.५

तालिमका आधारमा उत्तरदाताको विवरण

तलिम	उत्तरदाताको सङ्ख्या	प्रतिशत	कसबाट	उत्तरदाताको सङ्ख्या	प्रतिशत
छ	४	१०	कसैबाट पनि छैन	३७	९२.५
छैन	३६	९०	कम्प्युटर	३	७.५
जम्मा	४०	१००		४०	१००

स्रोत : स्थलगत सर्वेक्षण, २०७०

चित्र ४

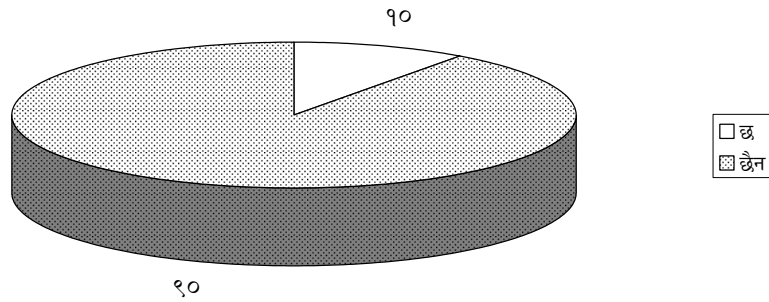

तालिमका आधारमा उत्तरदाताको विवरण

तालिका ६.५ र चित्र ४ अनुसार तालिम लिएको छ भन्नेको सङ्ख्या ४ अर्थात् १० प्रतिशत र छैन भन्नेको सङ्ख्या ३६ अर्थात् ९० प्रतिशत रहेको छ। जहाँ सबैभन्दा बढी तालिम लिएको छैन भन्नेको सङ्ख्या ३६ रहेको पाइएको छ।

चित्र ५

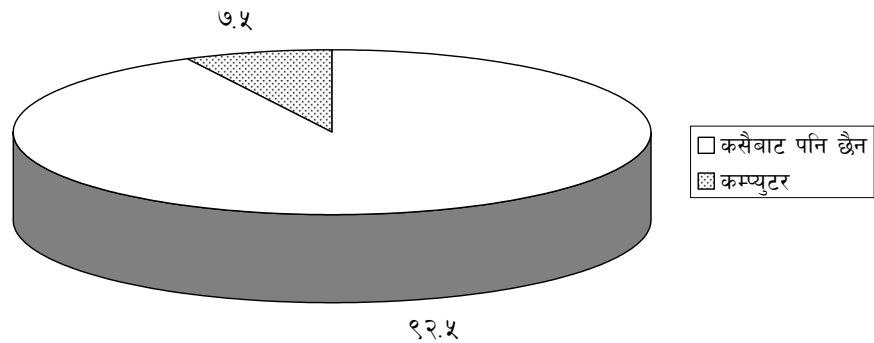

तालिम लिएको संस्था

तालिका ६.५ र चित्र ५ अनुसार तालिम लिएको छ भन्ने जसमा कम्प्युटर तालिम मात्र त्यसमा पनि जिनी संस्थाबाट ३ जना अर्थात् ७.५ प्रतिशतले मात्र लिएको पाइयो भने तालिम नै नलिनेमा ३७ जना अर्थात् ९२.५ प्रतिशत रहेका छन् । जहाँ सबैभन्दा बढी तालिम लिएको छैन भन्नेको सङ्ख्या ९२.५ प्रतिशत रहेको पाइएको छ ।

६.६ पढेर के गर्ने विचार

शिक्षा लिएर मानिस जब निचोडमा पुग्दछ, त्यति बेला उसले आफ्नो जिन्दगीलाई सफल र सबल बनाउनका लागि केही न केही गर्ने आँट र अठोट लिएको हुन्छ, त्यसैले हामीले पढेर के गर्ने विचार छ भन्ने प्रश्नावलीको जवाफमा उत्तरदाताले दिएको विवरणलाई तालिका ६.६ मा प्रस्तुत गरिएको छ :

तालिका ६.६

विचारका आधारमा उत्तरदाताले दिएको विवरण

विचार	उत्तरदाता सङ्ख्या	प्रतिशत
जागिर खाने	३	७.५
व्यापार गर्ने	३२	८०.०
विदेश जाने	५	१२.५
जम्मा	४०	१००

स्रोत : स्थलगत सर्वेक्षण, २०७०

तालिका ६.६ अनुसार पढेर के गर्ने विचारका आधारमा जागिर खाने ३ जना अर्थात् ७.५ प्रतिशत, व्यापार गर्ने ३२ जना अर्थात् ८० प्रतिशत, विदेश जाने विचार भएका ५ जना अर्थात् १२.५ प्रतिशत रहेका छन् भने सामान्य जीवन बिताउने भन्नेमा शून्य प्रतिशत रहेको पाइएको छ । जहाँ सबैभन्दा बढी व्यापार गर्नेमा ३२ जना अर्थात् ८० प्रतिशत रहेका छन् ।

६.७ छोरा भए शिक्षामा अझ राम्रो

अझ पनि हाम्रो समाजमा छोरीलाई स्वतन्त्रता पूर्वक हिँड्न, डुल्न, घर र बाबुआमाको काख भन्दा बाहिर बसेर शिक्षा लिन छुट पाइनसकेको अवस्था र अझ घरको सम्पूर्ण धन्दा सकेर स्कूल जान पाइने खालको अवस्था रहेकोले छोरा भएको भए शिक्षामा

अभ्र राम्रो गर्थे जस्तो लाग्छ भन्ने प्रश्नावलीको आधारमा उत्तरदाताको विवरणलाई तालिका ६.७ मा प्रस्तुत गरिएको छ :

तालिका ६.७

छोरा भए शिक्षामा अभ्र राम्रोको आधारमा उत्तरदाताको विवरण

शिक्षा राम्रो गर्थे	उत्तरदाता सङ्ख्या	प्रतिशत
लाग्छ	१५	३७.५
लाग्दैन	२५	६२.५
जम्मा	४०	१००

स्रोत : स्थलगत सर्वेक्षण, २०७०

तालिका ६.७ अनुसार छोरा भए शिक्षामा अभ्र राम्रो गर्थे भन्ने लाग्छमा १५ जना अर्थात् ३७.५ प्रतिशत र लाग्दैन भन्नेमा २५ जना अर्थात् ६२.५ प्रतिशत रहेको पाइएको छ । त्यसैले लाग्दैन भन्नेमा २५ जना अर्थात् ६२.५ प्रतिशत जहाँ सबैभन्दा बढी पाइएको छ ।

६.८ लाग्छ भने किन

छोरा भएको भए शिक्षामा राम्रो गर्थे अगाडि बढ्थे जस्तो लाग्छ भने किन त्यस्तो लाग्छ भन्ने प्रश्नावलीको जवाफमा उत्तरदाताले दिएको विवरणलाई तल तालिकामा प्रस्तुत गरिएको छ :

तालिका ६.८

यदि लाग्छ भने किनको आधारमा उत्तरदाताको विवरण

लाग्छ	उत्तरदाता सङ्ख्या	प्रतिशत
घरमा काम गर्नु पर्दैनथ्यो	५	३३.३
पढ्ने समय प्रशस्त पाइन्थ्यो	६	४०
जति बेला पनि हिँड्न पाइन्थ्यो	४	२६.७
जम्मा	१५	१००

स्रोत : स्थलगत सर्वेक्षण, २०७०

तालिका ६.८ अनुसार यदि लाग्छ भने किन भन्ने प्रश्नको उत्तरमा घरमा काम गर्नु पर्दैनथ्यो ५ जना अर्थात् ३३.३ प्रतिशत, पढ्ने समय प्रशस्त पाइन्थ्योमा ६ जना अर्थात् ४० प्रतिशत र जति बेला पनि हिँड्न पाइन्थ्योमा ४ जना अर्थात् २६.७ प्रतिशत रहेको पाइएको छ। जसमा पढ्ने समय प्रशस्त पाइन्थ्यो भन्नेमा ६ जना अर्थात् ४० प्रतिशत सबैभन्दा धेरै पाइएको छ।

६.९ लाग्दैन भने किन

छोरा भएर शिक्षाको उज्यालो तर्फ अझ लम्कन बढी सक्थे भन्ने एक थरीको विचार हुन्छ भने अर्को थरी छोरा भए पनि नभए पनि एउटै हो त्यस्तो लाग्दैन भन्ने एक थरीको मत रहेको छ, त्यसैले प्रश्नावलीको जवाफमा उत्तर दाताले दिएको विवरणलाई तालिका ६.९ मा प्रस्तुत गरिएको छ।

तालिका ६.९

लाग्दैन भने किनका आधारमा उत्तरदाताको विवरण

लाग्दैन	उत्तरदाता सङ्ख्या	प्रतिशत
परिवारमा केही अष्टयारो छैन	१५	६०
म आफै पढ्न सक्दिन	१०	४०
जम्मा	२५	१००

स्रोत : स्थलगत सर्वेक्षण, २०७०

तालिका ६.९ अनुसार छोरा नभए पनि त्यस्तो केही लाग्दैन भन्ने प्रश्नावलीको जवाफमा परिवारमा केही अष्टयारो छैन भन्नेमा १५ जना अर्थात् ६० प्रतिशत र म आफै पढ्न सक्दिन भन्नेमा १० जना अर्थात् ४० प्रतिशत रहेको पाइएको छ।

चित्र ६

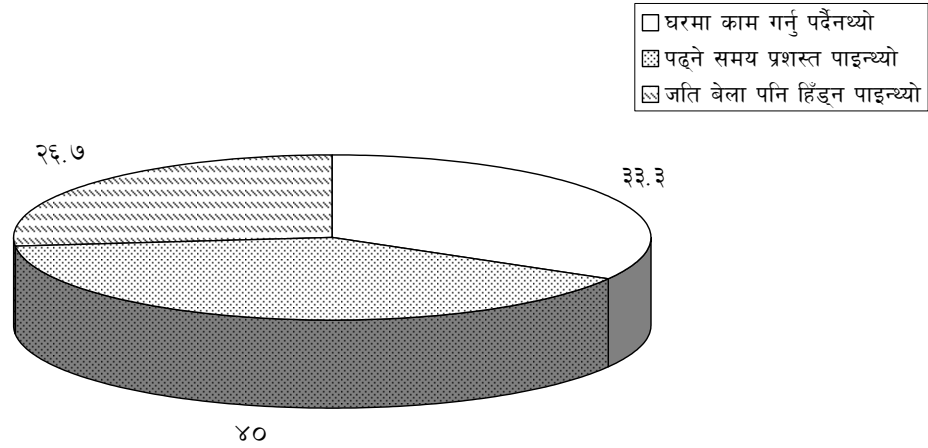

छोरा भएको भए शिक्षामा अब्ग राम्रो गर्थे भन्नेमा उत्तरदाताको विवरण

तालिका ६.९ र चित्र ६ अनुसार छोरा भएको भए शिक्षामा अब्ग राम्रो गर्थे भन्ने प्रश्नको उत्तरमा घरमा काम गर्नु पर्दैनथ्यो भन्नेमा ५ जना अर्थात् ३३.३ प्रतिशत, पढ्ने समय प्रशस्त पाइन्थ्योमा ६ जना अर्थात् ४० प्रतिशत र जति बेला पनि हिँड्न पाइन्थ्योमा ४ जना अर्थात् २६.७ प्रतिशत रहेको पाइएको छ ।

चित्र ७

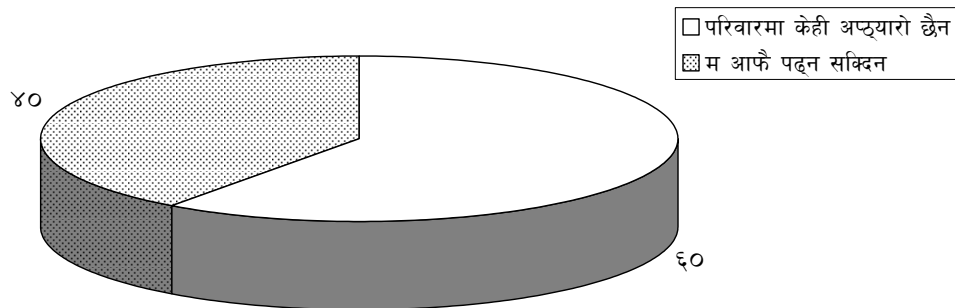

त्यस्तो लाग्दैनमा उत्तरदाताको विवरण

तालिका ६.९ र चित्र ७ अनुसार त्यस्तो लाग्दैन भन्ने प्रश्नको उत्तरमा परिवारमा केही अप्ठ्यारो छैन भन्नेमा १५ जना अर्थात् ६० प्रतिशत छन् भने म आफै पढ्न सकिदैन भन्नेमा १० जना अर्थात् ४० प्रतिशत रहेको पाइएको छ ।

६.१० नारी शिक्षा

शिक्षा भन्ने वित्तिकै सबैले प्राप्त गर्न पाउने नैसर्गिक अधिकार हो । यसर्थ शिक्षा विनाको जीवन अन्धकार छ । किनकि शिक्षा नै अँध्यारोबाट उज्यालो तर्फ अग्रसर गराउने माध्यम हो । वर्तमान समयमा शिक्षाको महत्त्व ज्यादै बढ्दो क्रममा रहेको छ । साथै हुनु पनि जरुरी नै छ, किनकि यो २१ औँ शताब्दी हो । प्रत्येक घरघरमा र प्रत्येक नागरिकको रौ रौँ मा शिक्षाको सकारात्मक महसुस हुनु पर्दछ र सबै शिक्षित पनि हुनु पर्दछ । यो कानुनी रूपमा भनिए पनि अझ सबै नागरिक शिक्षित छैनन् । यसै क्रममा हाम्रो देशमा छोरा छोरीलाई हेर्ने दृष्टिकोण अझ पनि सङ्कुचित रहेको छ । यसैले गर्दा छोराको तुलनामा छोरीको निमित्त महत्त्वपूर्ण पक्ष मानिन्छ । त्यसैले नारी शिक्षा ठूलो हो जस्तो लाग्छ भन्ने प्रश्नावलीको जवाफमा उत्तरदाताको विवरण तालिका ६.१० मा प्रस्तुत गरिएको छ ।

तालिका ६.१०

नारी शिक्षाका आधारमा उत्तरदाताको विवरण

नारी शिक्षा ठूलो	उत्तरदाता सङ्ख्या	प्रतिशत
लाग्छ	४०	१००
लाग्दैन	०	०
जम्मा	४०	१००

स्रोत : स्थलगत सर्वेक्षण, २०७०

तालिका ६.१० अनुसार नारी शिक्षा ठूलो जस्तो लाग्छ भन्ने प्रश्नको जवाफमा लाग्छ भन्नेको सङ्ख्या ४० अर्थात् १०० प्रतिशत नै रहेको पाइएको छ ।

६.११ नारी शिक्षामा पछाडि पर्नुका कारण

कानुनी रूपमा छोरा छोरीलाई समान अधिकार दिने भनिए तापनि अझ सबै पक्षमा समान अधिकार पाइएको छैन । शिक्षा पनि पछाडि परेको पाइन्छ, तर के कारणले गर्दा पछि परेको छ त भन्ने कुरालाई तालिका ६.११ मा प्रस्तुत गरिएको छ ।

तालिका ६.११

शिक्षामा नारी पछाडि पर्नुका कारणको आधारमा उत्तरदाताको विवरण

शिक्षाबाट वञ्चित	उत्तरदाता सङ्ख्या	प्रतिशत
चेतनाको कमी	१०	२५.०
आर्थिक अभाव	१५	३७.५
सामाजिक कारण	२	५.०
नारीको आफ्नो कमजोरी	१३	३२.५
जम्मा	२५	१००

स्रोत : स्थलगत सर्वेक्षण, २०७०

तालिका ६.११ अनुसार नारी शिक्षामा पछाडि पर्नुका कारणमा चेतनाको कमी १० जना अर्थात् २५ प्रतिशत, आर्थिक अभावको कारण १५ जना अर्थात् ३७.५ प्रतिशत, सामाजिक कारण २ जना अर्थात् ५ प्रतिशत, नारीको आफ्नै कमजोरी १३ जना अर्थात् ३२.५ प्रतिशत रहेको छ। जहाँ सबैभन्दा बढी आर्थिक अभावले गर्दा भन्नेमा १५ जना अर्थात् ३७.५ प्रतिशत रहेकोमा सबैभन्दा कम सामाजिक कारण भन्नेमा २ जना अर्थात् ५ प्रतिशत पाइएको छ।

६.१२ शिक्षामा अभिभावकले गर्ने विभेद

अभिभावक हाम्रो परिवारको घरमुली सदस्यलाई मान्दछौं। अभिभावकको मन्जुरीमा हामीले आफ्नो क्रियाकलापहरू सञ्चालन गर्दछौं। अभिभावकको नै ठूलो हात हुन्छ कि परिवारको अन्य सदस्यलाई कस्तो रूपमा संचालित गरेको छ र परिवारको सदस्यता कुनै पनि पक्षमा भेदभाव गरेको छ कि छैन भन्ने कुरालाई तालिका ६.१२ मा प्रस्तुत गरिएको छ।

तालिका ६.१२

परिवारको सदस्यहरूको भेदभावको आधारमा उत्तरदाताको विवरण

भेदभाव	उत्तरदाता सङ्ख्या	प्रतिशत
बाबा	५	१२.५
आमा	३	७.५
दाजुभाइ	२	५.०
अन्य	३०	७५.०
जम्मा	४०	१००

स्रोत : स्थलगत सर्वेक्षण, २०७०

तालिका ६.१२ अनुसार परिवारको सदस्यहरूले जलारी महिलाहरूको शिक्षामा बाबाबाट विभेद हुन्छ भन्नेमा ५ जना अर्थात् १२.५ प्रतिशत, आमाबाट भन्नेमा ३ जना अर्थात् ७.५ प्रतिशत, दिदी बहिनीबाट शून्य प्रतिशत, दाजुभाइबाट २ जना अर्थात् ५ प्रतिशत र अन्यमा ३० जना अर्थात् ७५ प्रतिशत रहेको पाइएको छ। त्यसैले जहाँ अन्य कारणबाट विभेद हुन्छ भन्नेमा ७५ प्रतिशतको बाहुल्यता रहेको पाइएको छ।

६.१३ जलारी जातिका महिलाको शिक्षामा सुधार गर्न तपाईंको परिवार तथा राज्यको भूमिका

शिक्षाको महत्त्व सम्बन्धी चेतनामा वृद्धि, आर्थिक रूपमा सम्पादन, राज्यले जलारी जातिलाई निःशुल्क शिक्षा दिए छात्रावृत्ति दिए, नपढेका थुप्रै अशिक्षित महिलाहरू छन् यिनीहरूको लागि चेतना र आर्थिक सहयोग जुटाइ दिए खुला शिक्षा नीति अगाडि बढाइ दिए।

वैयक्तिक अध्ययन १

वैयक्तिक अध्ययन १ की महिला बीस वर्षकी महिला हुन् । उनी स्नातक तह दोस्रो वर्षमा त्रिवेणी कलेजमा अध्ययनरत छिन् । उनको जन्म लेखनाथ नगरपालिका वडा नं. ९ पिप्लेमा भएको हो । उनको परिवारमा छोराछोरी बुबा, आमा गरी ५ जनाको परिवार रहेको छ । उनको परिवारलाई जलारी जाति मध्येको धनी परिवारमा नै गनिन्छ । किनकि उनको बुबा ३९ वर्ष अगाडि नयाँ बजारबाट बसाइ सरेर पिप्लेमा जानु भएको रहेछ । त्यति बेला माछा मारेर आफ्नो जीवन निर्वाह गरेका उनका बुबा आमा अहिले माछा मार्ने काम छाडेर होटल व्यवसाय सोही ठाउँमा सञ्चालन गरेर बस्नु भएको छ । त्यसैले घरको आर्थिक स्रोतको माध्यम व्यवसाय नै हो तर पनि उनको परिवार पूर्ण रूपमा सन्तुष्ट रहेको पाइयो ।

उनको शिक्षा नर्सरीदेखि एस.एल.सी. सम्म नै निजी विद्यालयमा भएको र दाइ भाइले पनि निजी विद्यालयबाट नै पढेको रहेछन् । घरमा अन्य सेवा सुविधा, हक अधिकार छोराछोरीलाई समान छ ।

परिवार सम्पन्न भएर नै होला उनीले आफू जलारी परिवारबाट भए पनि अहिलेसम्म जाल थाप्न र माछा मार्न जानेकी छैनन् । त्यसको अलावा आफू कलेजबाट आएपछि होटलको काममा नै बाबु आमालाई सघाउने गर्दछिन् । उनले पढाइ जस्तो ठुलो र महत्त्वपूर्ण कुरा अरू नभएको कारण पढाइलाई निरन्तरता दिने, स्नातकोत्तरसम्मको शिक्षा प्राप्त गर्ने लक्ष्य उनले लिएको पाइयो । तर उनले पढे पनि हाम्रो जातिलाई सिमान्तकृत जाति भनेर घोषित गरिसकेको अवस्थामा पनि यसलाई राज्यले कुनै पनि किसिमको सेवा, सुविधामा निरन्तरता नदिएको कुरा व्यक्त गरिन् । यदि राज्यले हामी जस्ता महिला जो पढाइलाई अति महत्त्वपूर्ण रूपमा हेर्ने गरेका छौं यस्तालाई रोजगारीको ग्यारेन्टी गरी दिने र प्रोत्साहन दिएमा म जस्ता दिदी बहिनीहरू अझ बढी पढ्नका लागि रोचक र उत्सुक हुने थिए भन्ने धारणा रहेको राखेकी छुन् ।

उनका बाबु आमा पनि आफ्नो लगानी र इच्छालाई खेर जान नदिई छोरीले निराश नबनाएको र हामी छोरी जलारी जातिकै नमुना हो भन्ने खुसी व्यक्त गरेको पाइयो ।

वैयक्तिक अध्ययन २

अठ्ठाइस वर्षिया वैयक्तिक अध्ययन २ की एक विवाहित महिला तर एकल हुन् । उनको जन्म लेखनाथ नगरपालिका ९ पिप्लेमा जलारी परिवारमा भएको हो । उनी १० कक्षामा पढ्दै गर्दा गर्दै २०६० सालमा उनका बाबुआमाले पोखराको फेवाताल नजिकै रहेको पामे गाउँमा उनको विवाह गरिदिए । विवाह त भो तर उनको श्रीमान् मानसिक रोगी रहेको, कुटपिट गर्ने शारीरिक र मानसिक यातना दिने भएका कारण उनले घरमा बस्न नसकेको हुनाले ३ वर्ष अगाडि सम्बन्ध विच्छेद गरेकी रहिछिन् ।

अहिले उनी बाबुआमासँग पिप्लेमा बस्ने र सोही गाउँको होटलमा निजी कामदारको रूपमा कार्यरत छिन् । नोकरीबाट उनी सन्तुष्ट त देखिन्छन् तर पनि बाँच्नका लागि केही त गर्नु पर्ने भनि साहस र आँटका साथ आफ्नो जीवनलाई अगाडि बढाइरहेकी छिन् ।

म जस्ता श्रीमान्बाट पीडित र एकल महिलाका लागि स्वरोजगार तालिम पाए, निःशुल्क शिक्षा दिक्षा पाए जीवनमा धेरै अगाडि बढ्ने मौका मिल्यो भने हामी एक पिछडिएका र तल्ला जातिमा माछा मार्ने र बेच्ने बाहेक अरू केही विकल्प नभएकाले सानै उमेरमा विवाह गरे के हुन्छ, नपढे के हुन्छ जस्ता कुराहरूको बारेमा हामीहरूले कुनै पनि किसिमको सचेतना मुलक कार्यक्रमबाट वन्चित भएको कारण अहिले आएर दुःख भोग्नु परेको छ । तर अब हामी जस्ता महिलाहरूलाई कुनै सङ्घ संस्था अथवा व्यक्ति विशेषले सचेतना मुलक कार्यक्रम गरिदिएमा म भन्दा साना बहिनीहरूले मेरो जस्तो स्थिति भोग्नु र देख्नु पर्दैनथ्यो भन्ने अभिव्यक्ति राखेकी छिन् ।

वैयक्तिक अध्ययन ३

वैयक्तिक अध्ययन ३ की २४ वर्षिया एकल महिला हुन् । उनको जन्म लेखनाथ नगरपालिका ९ पिप्लेमा नै भएको हो । उनको १५ वर्षको कलिलो उमेर जहाँ कि उनी ८ कक्षामा पढ्दै गर्दा उनको विवाह घर भन्दा आधाघण्टा टाढा लामास्वारा भन्ने गाउँमा विवाह भएको थियो तर विवाह भएको २ वर्षभित्र नै उनले एक छोरीलाई जन्म दिइन् । छोरीको जन्म त भयो तर श्रीमानले रक्सी खाने, मारपिट गर्ने र शारीरिक यातना दिएका कारण उनले र छोरीले ज्यान बचाउन पनि धौ धौ भएका कारण उनले पनि सम्बन्ध विच्छेद गरिन् । अहिले छोरी ६ वर्षकी छ । सरकारी स्कुलमा २ कक्षामा पढ्दै छ । अहिले परिवारमा आमा र छोरी मात्र पिप्लेमा नै बस्दै आएका छन् र उनले जाल थाप्ने र माछा मार्ने काम गर्दै आफ्नो र छोरीको पालन पोषण गर्दै आएकी छन् । फेरि विवाह गर्ने कि नगर्ने भन्ने प्रश्नमा विवाह भन्ने कुरा यस्तै हुँदो रहेछ आफैँ काम नगरी खान पाउँदैन त्यसैले फेरि अर्को विवाह गर्ने सोच नभएको उनले बताइन् ।

वैयक्तिक अध्ययन ४

वैयक्तिक अध्ययन ४ की १९ वर्षिया विवाहीत महिला हुन् । उनको जन्म माझठाना अर्थात् मास्टनको ब्राहमण परिवारमा भएको हो । उनीले हिन्दु धर्म मान्दछिन् र १०+२ मा पढ्दापढ्दै उनले जलारी परिवारको छोरासँग अन्तर जातिय प्रेमविवाह बन्धनमा १ वर्ष अगाडि बाधिएकी हुन् । हाल उनी श्रीमानको घरमा परिवारका सदस्यसँगै बस्दै आएकी छन् । घरपरिवारमा उनी प्रति गरिने व्यवहार त राम्रै छ तर अन्तरजातिय विवाह गरेका कारणले उनका बाबुआमाले उनलाई स्वीकार्यका छैनन् तर पनि उनलाई भने आफ्नो वैवाहीक कारणले आफूलाई त कुनै अफसोच छैन तर पढाइलाई निरन्तरता दिने र मत्स्य व्यवसायमा नलागि जागिर खाने अथवा कुनै अर्को व्यवसाय अंगाल्ने उनको सोच रहेको छ भने उनका श्रीमान माछा व्यवसायमा नै संलग्न छन् । त्यो बाहेक उनको अरू सोच नरहेको उनले बताइन् ।

तर पनि म जस्ता अन्तरजातिय विवाह गर्ने महिलालाई समाज र घरपरिवारले सकारात्मक दृष्टिकोणले हेरिदिए समाजमा हेय हैन सहानुभूति पाएमा खुल्ला र स्वतन्त्र भएर अगाडि बढ्न, प्रेरणा मिल्दथ्यो भन्ने इच्छा व्यक्त गरेको पाइयो ।

वैयक्तिक अध्ययन ५

वैयक्तिक अध्ययन ५ की ३३ वर्षीया विवाहित महिला हुन् । उनको जन्म सुन्दरीडाँडामा भएको रहेछ र कक्षा नौ मा पढ्दापढ्दै उनको विवाह पिप्लेमा भयो भने उनी अहिले श्रीमान र एक छोरा एक छोरीका साथमा बस्दै आएकी छिन् । उनको परिवारमा राम्रो मेलमिलाप र पूर्ण रूपमा गर्नलागेको काममा सहयोग र समर्थन पनि पाएकी छिन् । त्यसैले उनले आफ्नै व्यक्तिगत व्यवसाय अंगालेकी छिन् । माछापोखरी बनाएर ३-४ लाखसम्म माछाका भुरा हुर्काउने र विक्री वितरण गर्ने गर्दछिन् त्यसबाट मनग्य आम्दानी गर्दछिन् र अर्को व्यवसाय बङ्गुर पालन पनि छ जसमा ४०-५० बङ्गुर पाल्ने गर्दछिन् । उक्त व्यवसायबाट पनि उनी पूर्ण रूपमा सन्तुष्ट देखिन्छिन् ।

छोराछोरीलाई पनि बोर्डिङ स्कूलमा पढाएको र श्रीमानले पनि आफ्नो काममा पूर्णरूपमा सहयोग गर्दै आएको हुनाले सानै उमेरमा विवाह गरेपनि श्रीमानको माया, स्नेह र समर्थनका कारणले वैवाहिक जीवनमा कुनै किसिमको अवरोध नभएको हुनाले मेरो जस्तै सकारात्मक सोच भएको परिवार भएमा कुनै पनि महिलालाई पछुताउन पर्ने थिएन । जीवनमा धेरै अगाडि बढ्ने प्रेरणा मिल्ने थियो भन्ने उनको धारणा रहेको पाइयो ।

वैयक्तिक अध्ययन ६

वैयक्तिक अध्ययन ६ की महिला १८ वर्षीया युवती हुन् । उनी हिँड्न त सक्दछिन् तर बोल्न भने जन्मैबाट सुस्त मनस्थितिकी हुन् । उनका परिवारमा बाबु, आमा, एक भाई र दुई बहिनी छिन् । उनी यस परिवारकी जेठी छोरीका रूपमा जन्मेकी हुन् । उनको परिवार गरिब परिवार मध्येको घरको स्थिति अत्यन्त कमजोर र न्युन रहेको परिवार हो । उनले अहिलेसम्म कुनै औषधी उपचार र कसैको पनि सहयोग र माया पाएको पनि देखिँदैन । बाबुआमालाई छोराछोरीको मुखमा माँड लगाउन हम्मेहम्मे भएको छ । आम्दानीको नाममा बेगनास तालका माछा मार्ने र बेच्ने मात्र हो । कहिले त राम्रै माछा पछि भने कहिले त कति पनि पर्दैन । दोकानबाट उधारो रासन ल्याएर छाक टार्न उनका बाबुआमा बाध्य हुन्छन् । त्यसैले उनका बाबुआमाले आग्रह गरेका छिन् कि कुनै व्यक्ति अथवा गैरसरकारी संघसंस्थाले आफ्नी छोरीको लागि केही सहयोग र सुविधा जुटाइदिएमा अलि राहत मिल्दथ्यो कि भन्ने अभिव्यक्ति प्रकट गरेको पाइयो ।

वैयक्तिक अध्ययन ७

वैयक्तिक अध्ययन ७ की महिला १७ वर्षीया युवती हुन् । उनी १०+२ मा अमरसिद्ध उच्च मा.वि.मा अध्ययनरत छिन् । उनको जन्म लेखनाथ नगरपालिका वडा नं ९ पिप्लेमा नै भएको हो । उनको परिवारमा बुबा, आमा र छोराछोरी गरी ४ जनाको सुखी परिवार छ । उनको परिवारलाई जलारी जातिको समृद्ध परिवार अन्तर्गत नै हेर्ने गरिन्छ । केही समय अगाडिसम्म माछा मारेर नै जीवन निर्वाह गर्ने उनको परिवार अहिले आफ्नै व्यक्तिगत व्यवसाय अँगालेर बस्दै आएको छ । उनले कक्षा ६ सम्म बोर्डिङ स्कूलमा पढेको र त्यसपछि सरकारीमा पढेकी रहेछन् । अहिले आएर उनी १२ कक्षामा मेजर अंग्रजी लिएर पढ्दैछन् । कम्प्युटर तालिम पनि लिएकी र पढाईलाई निरन्तरता दिने र भविष्यमा शिक्षिका भएर देशको सेवा गर्ने र जलारी महिलाहरूको सामाजिक र शैक्षिक अधिकारको लागि निरन्तर रूपमा अगाडि बढ्ने सोच उनले लिएको पाइयो ।

अध्याय सात

अध्ययनको सारांश, निष्कर्ष तथा सुझावहरू

७.१ अध्ययनको सारांश

मूलतः यो अध्ययन जलारी महिलाहरूको शैक्षिक अवस्थामा आएको परिवर्तन भन्ने विषयमा आधारित एउटा समाजशास्त्रीय अध्ययन रहेको छ। यो अध्ययन कास्की जिल्ला लेखनाथ नगरपालिका ९ पिप्ले भन्ने ठाउँमा जहाँ जलारीहरूको गाउँ नै रहेको छ त्यही ठाउँमा नै केन्द्रित रहेर यो अध्ययन गरिएको हो। जसमा जलारी महिलाहरूको आजभन्दा केही समय अगाडि र अहिले आएर शिक्षा र उनीहरूको सोच शैलीको अवस्था र त्यसमा आएको परिवर्तन कस्तो छ त र लैङ्गिक दृष्टिकोणमा पनि आधारित भएर अध्ययन गरिएको छ। उक्त उद्देश्यहरू प्राप्त गर्नका निमित्त पिप्लेमा स्थायी रूपमा बस्दै आएका १० देखि ३५ वर्षसम्मका महिलाहरूसँग मात्र सीमित रही अन्तर्वार्ता अनुसूची विधिको प्रयोग गरी प्राथमिक तथ्याङ्क सङ्कलन गरिएको छ। यो समाजशास्त्रीय पद्धति अनुसार तयार गरिएको छ। अध्ययनलाई व्यवस्थित रूप दिनका लागि मान्यता प्राप्त तथ्याङ्क शास्त्रीय विधि अनुरूप तालिकीकरण, प्रतिशत तथा तथ्याङ्कको प्रस्तुतीकरण र आवश्यकता अनुसार वर्णनात्मक शैलीको प्रयोग गरिएको छ।

दलित, जनजाति र सिमान्तकृत जनताहरूलाई राज्यले छुट्टै विशेष कोटाको व्यवस्था गरिने भनिए तपानि पनि क्षेत्रगत अध्ययन गर्दा व्यवहारमा लागू भएको जस्तो देखिएन र यतिसम्मकी जनगणना सर्वेक्षणमा जलारी जातिलाई छुट्टै जातिको रूपमा नछुट्याई नेवारी जातिभित्र राखेर नै गणना गरिएको पाइयो र राज्यले उनीहरूलाई अहिलेसम्म शैक्षिक गुणस्तरमा विकास गर्नका लागि र उनीहरूमा व्यापार व्यवसायलाई आधुनिक तरिकाले विकास गर्नलाई उनीहरूको जीवन सुरक्षाका लागि पनि कुनै किसिमको आर्थिक सहयोग र तालिम पनि दिइएको देखिएन।

हरेक क्षेत्रमा पुरुषको तुलनामा महिला शैक्षिक, आर्थिक, सामाजिक हरेक अधिकारबाट बञ्चित साथै असमान हक अधिकार रहेको छ। यसैले बाहिर भाषण र एजेण्डाहरूमा जति सुकै महिलाका हक अधिकारका बारेमा कुरा गरे तपानि अबै पनि

महिलाले घरधन्दाबाट बाहिर निस्केर बाहिरी संसारलाई बुझ्न पाएको अवस्था छैन । अभै पनि परिवारका सदस्यमा चेतनाको कमीले गर्दा महिलाहरूको शिक्षामा प्रभाव परिरहेको पाइन्छ । त्यसमा पनि जलारी जातिको महिलाहरूमा स्कूल जान नै गाह्रो त्यसमा पनि प्रा.वि. तहको मात्र शिक्षा, सानै उमेरमा विवाह गर्ने र बच्चा पाउने त्यसैकारणले गर्दा विचैमा पढाइ छाड्नु पर्ने, श्रीमानको यातनाले गर्दा सम्बन्ध विच्छेद गरेर एकलै बस्नु पर्ने जस्ता अनेकन समस्याहरू देखिएको छ । सायद यो चेतनाको कमीले नै गर्दा भएको हुनसक्छ । किनकी परम्परागत रूढीवादीमा लागेर छोरीलाई शिक्षा किन दिनु यदि शिक्षित बनाउनु परे पनि छोरीलाई सरकारी स्कूलमा पढाउने र छोरीलाई निजी स्कूलमा पढाउने प्रकृति छ तर जलारीहरूको शिक्षामा पनि यस्तो खालको परीपाठी पाइएता पनि अध्ययनका हिसाबले वर्तमान समयमा चेतनाको विकासले गर्दा छोरा र छोरीमा त्यति धेरै ठूलो अन्तर छैन तर पनि विभेद रहेको भने पाइयो । आर्थिक रूपमा सम्पन्न व्यक्तिले आफ्ना छोराछोरीलाई निजी विद्यालयमा पढाउने भएकाले पनि छात्रा शिक्षामा प्रभाव परेको छ । यसरी तालिकीकरण र आवश्यकता अनुसार विश्लेषण गरी निम्न निष्कर्ष निकालिएको छ ।

७.२ मुख्य प्राप्तिहरू

- उत्तरदाताहरूको शैक्षिक अवस्थामा महिलाको कुल जनसङ्ख्या ८५ मा अध्ययन गरिएका महिला ४० जना मध्येमा सामान्य लेखपढ गर्न पनि नजान्ने ३ जना, सामान्य लेखपढ गर्न जान्ने १३ जना, निम्न माध्यमिक तह उत्तिर्ण गर्नेमा १२ जना, माध्यमिक तह उत्तिर्ण ८ जना र सो भन्दा माथि ४ जना रहेको पाइयो ।
- महिलाहरूले मनाउने धर्ममा ७७.५ प्रतिशत हिन्दु र २२.५ प्रतिशत इसाई अर्थात क्रिश्चियन रहेको पाइएको छ ।
- उत्तरदाताले बोल्ने भाषामा १२.५ प्रतिशत नेपाली मात्र, ८७.५ प्रतिशत नेपाली र नेवारी दुवै बोल्ने रहेको पाइएको छ ।
- उत्तरदाताको उमेरलाई हेर्दा १० देखि १५ वर्षका महिलाहरू २० प्रतिशत, १५-२० वर्षका ४० प्रतिशत, २०-२५ वर्षका ३० प्रतिशत, २५-३५ वर्षका १० प्रतिशत रहेको पाइएको छ ।

- उत्तरदाताको वैवाहिक स्थिति विवाहित ६७.५ प्रतिशत, अविवाहित २५.० प्रतिशत, एकल महिला ७.५ प्रतिशत रहेको पाइएको छ ।
- उत्तरदाताको पेशालाई हेर्दा माछा मार्ने बेच्ने ५७.५ प्रतिशत होटल व्यवसाय गर्नेमा १२.५ प्रतिशत, केही पनि नहुने शुद्ध विद्यार्थी मात्र ३०.० प्रतिशत रहेको पाइएको छ ।
- उत्तरदाताले पढेको विद्यालयका किसीम ७८.४ प्रतिशत सरकारी, २१.६ प्रतिशत नीजीमा अध्ययन गरेको पाइएको छ ।
- उत्तरदाताका दाजुभाईले अध्ययन गरेको विद्यालयको प्रकार सरकारीमा ७५ प्रतिशत, नीजीमा २५ प्रतिशत रहेको पाइएको छ । उत्तरदाताले स्कूलबाट फर्केपछि गर्ने काम २६.७ प्रतिशत पढ्ने काम, २० प्रतिशत माछा मार्ने काम, ५३.३ प्रतिशत घरयासी काम गर्ने रहेको पाइएको छ ।
- उत्तरदाताले पढाइको प्रकार स्कूल जादै गरेका ३७.५ प्रतिशत, ५५ प्रतिशत स्कुल छाडिएको, ७.५ प्रतिशत स्कूल जादै नगएको पाइएको छ ।
- उत्तरदाताहरूको पढाइको स्तर २० प्रतिशत SLC सम्म पढ्ने विचार भएका, २६.७ प्रतिशत १०+२ सम्म विचार भएका, ३३.३ प्रतिशत स्नातक तह, २० प्रतिशत स्नातकोत्तर रहेको पाइएको छ ।
- उत्तरदाताको शैक्षिक पहुँच ७.५ प्रतिशत निरक्षर, ३२.५ प्रतिशत प्रा.वि. तह ३० प्रतिशत नि.मा.वि. १० प्रतिशत सो भन्दा माथि पाइएको छ ।
- महिलाहरू नपढ्ने कारण ४० प्रतिशत आर्थिक कमजोरी, १६ प्रतिशत अभिभावकले नपढाएर, २० प्रतिशत चेतनाको कमी, १६ प्रतिशत सामाजिक भेदभाव, ८ प्रतिशत अन्य कारणले नपढेको पाइएको छ ।
- महिलाका परिवारले शिक्षालाई हेर्ने दृष्टिकोण ८७.५ प्रतिशत सकारात्मक दृष्टिकोण, १२.५ प्रतिशत नकारात्मक दृष्टिकोणले हेरेको पाइएको छ ।
- उत्तरदाताको परिवारको प्रकार ७.५ प्रतिशत संयुक्त ९२.५ प्रतिशत एकल परिवार रहेको पाइएको छ ।
- उत्तरदाताको परिवारको प्रकार ७.५ प्रतिशत संयुक्त ९२.५ प्रतिशत एकल परिवार रहेको पाइएको छ ।

- महिलाले शिक्षाको अलवा गर्ने काम माछा मार्ने काम ३३.३ प्रतिशत, ज्याला मजदुरी २० प्रतिशत रहेको पाइएको छ ।
- महिलाको परिवारमा नोकरी छ भन्नेमा ७.५ प्रतिशत, छैन भन्नेमा ९२.५ प्रतिशत रहेको पाइएको छ ।
- उत्तरदाताका परिवारमा आर्थिक स्रोत ७.५ प्रतिशत नोकरी, ८० प्रतिशत माछा व्यापार शुन्य प्रतिशत वैदेशिक रोजगार, ७.५ प्रतिशत ज्याला मजदुरी र अन्यमा ५.० प्रतिशत रहेको पाइएको छ
- उत्तरदाताको मासिक आम्दानी १२.५ प्रतिशत ०-५००० सम्म, ५७.५ प्रतिशत ६०००-१००००, २२.५ प्रतिशत १००००-२००००, ७.५ प्रतिशत सो भन्दा माथि रहेको पाइएको छ ।
- महिलाहरूको मासिक आम्दानी खर्च ७७.५ प्रतिशत खाना खर्च, १५.० प्रतिशत शिक्षा, ७.५ प्रतिशत मनोरञ्जनमा खर्च गर्ने गरेको पाइएको छ ।
- उत्तरदाताको आम्दानी खर्च व्यहभार धान्न सकिन्छ भन्नेमा ८७.५ प्रतिशत शुन्य प्रतिशत सकिदैन भन्ने, १२.५ प्रतिशत निर्वाहमात्र भन्ने रहेको पाइएको छ ।
- उत्तरदाताको परिवारमा आर्थिक कारोबार कसले गर्ने भन्नेमा ७.५ प्रतिशत बाबु, ५.० प्रतिशत आमा, ०.० प्रतिशत दाजुभाई, ८७.५ प्रतिशत परिवारको सहमतिमा भन्ने रहेको पाइएको छ ।
- उत्तरदाताको परिवारमा समान अवसरको अवस्था छ भन्नेमा ९२.५ प्रतिशत र छैन भन्नेमा ७.५ प्रतिशत रहेको पाइएको छ ।
- महिलाहरूले पाएको असमान अवसरको अवस्थामा २० प्रतिशत घरको काम, ७.५ प्रतिशत माथिका सबै भन्नेमा पाइएको छ ।
- उत्तरदाताहरू सङ्घ संस्थामा आवद्ध भएको सवालमा १०० प्रतिशत नै रहेको पाइएको छ ।
- उत्तरदाताहरू आवद्ध छैन भने कुन संस्थामा भन्नेमा बाल क्लबमा आवद्ध शुन्य प्रतिशत, ९२.५ प्रतिशत आमा समूहमा, ७.५ प्रतिशत बचत समूहमा, गैह्रसरकारी संस्थामा शुन्य प्रतिशत रहेको पाइएको छ ।

- महिलाहरूले तालिम पाएको छ भन्नेमा ९२.५ प्रतिशत छैन भन्नेमा ७.५ प्रतिशत रहको पाइएको छ ।
- महिलाहरूले तालिम लिएको संस्था कम्प्युटर तालिम लिएको छु भन्नेमा ७.५ प्रतिशत, लिएको छैन भन्नेमा ९२.५ प्रतिशत रहेको पाइएको छ ।
- महिलाहरूले पढेर के गर्ने भन्ने विचारमा ७.५ प्रतिशत जागिर खाने, ८०.० प्रतिशत व्यापार गर्ने, १२.५ प्रतिशत विदेश जाने विचार भएका पाइएको छ ।
- उत्तरदाताले छोरा भए शिक्षामा अझ राम्रो गर्थे जस्तो लाग्छ भन्नेमा ३७.५ प्रतिशत, लाग्दैन भन्नेमा ६२.५ प्रतिशत रहेको पाइएको छ ।
- उत्तरदाताले लाग्छ भने किनकी जवाफमा ३३.३ प्रतिशत घरमा काम गर्न पर्दैनथ्यो, भन्ने ४० प्रतिशत पढ्ने समय प्रशस्त पाइन्थ्यो भन्ने पाइयो, २६.७ प्रतिशत परिवारमा केही अप्ठ्यारो छैन, ४०.० प्रतिशत म आफै पढ्न सकिदैन भन्ने पाइएको छ ।
- महिलाहरूले नारी शिक्षा ठुलो जस्तो लाग्छ भन्नेमा १०० प्रतिशत नै रहेको पाइएको छ ।
- महिलाहरूले नारी शिक्षामा पछाडि पर्नुका कारणमा २५.० प्रतिशत चेतनाको कमी २७.५ प्रतिशत आर्थिक अभाव, ५.० प्रतिशत सामाजिक कारण, ३२.५ प्रतिशत नारीको आफ्नो कमजोरी भन्ने पाइएको छ ।
- महिलाहरूको शिक्षामा अभिभावकले गर्ने विभेदमा १२.५ प्रतिशत बाबाले, ७.५ प्रतिशत आमाले, शून्य प्रतिशत दिदी बहिनीले, ५.० प्रतिशत दाजुभाइले र अन्य कारणले भन्नेमा ७५ प्रतिशत रहेको पाइएको छ ।
- जलारी जातिका महिलाको शिक्षामा सुधार गर्न तपाईंको परिवार तथा राज्यले के गरौस् जस्तो लाग्छ भन्नेमा उत्तरदाताले शिक्षाको महत्त्वमा चेतनामा वृद्धि, आर्थिक सुधार, निःशुल्क शिक्षा, खुला शिक्षा नार्ति आदि भए हुन्थ्यो भन्ने पाइएको छ ।
- जलारी महिलाहरूको शैक्षिक अवस्थामा परिवर्तन ल्याउने कारक तत्त्वहरूमा उत्तरदाताले चेतनामा वृद्धि, सामाजिक सुधार, टोल छर छिमेकमा औपचारिक

शिक्षा, सबैलाई समान अवसर र रोजगारीको व्यवस्थामा ग्यारेन्टी गरिदिने भनिएको पाइएको छ ।

- तपाईंलाई केही भन्न मन लागेको छ भन्नेमा उत्तरदाताको भनाई छोरा र छोरीलाई समान शिक्षा, माछामा काम मात्र नभई छोरी पनि शिक्षित हुनुपर्छ भन्ने जनचेतना, राज्यले नयाँ पहिचान दिए हुन्थ्यो भन्ने पाइएको छ ।

७.३ निष्कर्ष

जलारी महिलाहरूको शैक्षिक पहुँचलाई विभिन्न पक्षहरूले प्रभाव पारेको पाइन्छ । एक त हाम्रो समजमा गर्भावस्थादेखि नै महिलाहरू प्रतिको विभेदको सुरुवात हुने गर्दछ । विभेदका बाबजुत पनि महिलाहरू पृथ्वीमा आउन करै लाग्दछ र उनीहरूमा छोरा र छोरीको बिचको शिक्षादेखि हर कुरामा विभेद हुने गर्दछ । यस अध्ययनमा शिक्षा, लैङ्गिकताका साथै सामाजिक, आर्थिक, सांस्कृतिक परम्परागत मूल्य मान्यताहरूले पनि प्रभाव पारेको देखिन्छ र आजभन्दा १० वर्ष भन्दा अगाडि र अहिलेको अवस्थामा सोचमा धेरै नै परिवर्तन आएको पाइन्छ । महिलाहरूको शैक्षिक अध्ययन बढी मात्रामा सरकारी विद्यालयमा नै पढेका र दाजुभाइ भने केही मात्रामा भए पनि निजी विद्यालयमा अध्ययन गरेको पाइन्छ । महिलाहरू प्रायः गरेर माछा मार्ने व्यवसायमा नै संलग्न रहेको पाइयो भने केही घरायसी काममा नै व्यस्त रहने गरेको पाइयो भने १०-१५ वर्षका केटीहरू मात्र शुद्ध स्कूल मात्र जाने पाइयो । पारिवारिक संरचना अनुसार यिनीहरूको घरमा अन्नको भकारी नहुने भएको हुनाले श्रमजीवी वर्गीय परिवार नै रहेको पाइयो जसमा बिहान माछा व्यापार गर्ने र त्यसैबाट प्राप्त आम्दानीले छाक टार्ने गरेको पाइयो । वर्तमान अवस्थामा शिक्षाबाट ७.५ प्रतिशत महिला मात्र वञ्चित रहेको पाइयो । महिलाहरूले आफूहरूमा भएको लैङ्गिक विभेदका कारणले छोरा भएको भए अझ जीवनमा अगाडि बढ्न सकिन्थ्यो पढाइमा बढी समय दिन सकिन्थ्यो भन्ने विचार प्रस्तुत गरेको पाइन्छ । महिलाहरूले नारी शिक्षा आफैमा एक महत्त्वपूर्ण विषय रहेको र महिलाले राम्रो शिक्षा लिन सके आफ्नो व्यक्तित्व विकास गर्न सक्षम हुने थिए, महिला शिक्षित हुन सकेमा उनीहरूले आफ्नो परिवार, छिमेक, गाउँ, टोल सबैलाई शिक्षित बनाउन सक्दथे भने जलारी महिलाहरूमा माछा मार्ने कामलाई मात्र बढावा हैन शिक्षित हुन पनि आवश्यक छ भने सायद अब

जातीय र वर्ग सङ्घर्ष गरेर, लडेर, मागेर भएपनि आफ्नो सम्पूर्ण अधिकार महिलाले लिन र प्रयोग गर्न आवश्यक देखिन्छ ।

७.४ सुभावहरू

यस अध्ययनबाट जलारी महिलाहरूका सवालमा विभिन्न किसिमका चुनौतीहरू देखा परेका छन् । लैङ्गिक रूपमा यहाँका महिलाहरूले विभिन्न समस्याहरू भोग्नु परेको यथार्थता यस अध्ययनबाट स्पष्ट भएको छ । यसमा पिप्लेका जलारी महिलाहरूका पक्षमा निम्न सुभावहरू प्रस्तुत गरिएको छ ।

- परिवारले सानै उमेरमा छोरीको विवाहलाई भन्दा शिक्षालाई मान्यता दिनु पर्दछ ।
- घरायसी कामको अलावा पढ्ने समयमा वृद्धि गर्ने ।
- हरेक क्षेत्रमा महिला र पुरुषमा समान सहभागिता गरी शिक्षालाई विकास प्रक्रिया अगाडि बढाउनका लागि सकारात्मक विभेदको नीति अवलम्बन गर्नु जरुरी छ ।
- महिलाहरूको क्षमता अभिवृद्धि एवम् जीवन स्तर सुधार गर्नमा परिवारले पूर्ण भूमिका निर्वाह गर्न आवश्यक हुन्छ ।
- महिलाहरूको रोजगारी र सामर्थ्य वृद्धि गर्न परिवारले कुनै किसिमको अवरोध खडा नगरी स्वतन्त्रता दिनु पर्दछ ।
- महिलालाई अर्काको घर खाने जात हो भनि शिक्षाबाट वञ्चित नगरी खुला शिक्षा, अनौपचारिक शिक्षा र घुम्ती विद्यालय सञ्चालन गरेर भए पनि शिक्षित र सबल नागरिकको पहिचान दिलाउनु जरुरी देखिन्छ ।
- राष्ट्रिय जनगणनामा जलारीहरूको तथ्याङ्कलाई समेत समावेश गरी नीति तथा योजना तर्जुमा गर्नु पर्दछ ।

सन्दर्भ सामग्रीहरू

- अधिकारी, रेशाराज र हरिहर घिमिरे (२०६०), *नेपाली समाज र संस्कृति*, काठमाडौं : विद्यार्थी पुस्तक भण्डार ।
- आचार्य, बलराम (२०६१), *लैङ्गिक अध्ययन*, काठमाडौं : नेशनल बुक्स सेन्टर ।
- आचार्य, मीना (२०५७), *जेण्डर एण्ड डेमोक्रेसी इन, नेपाल*, सेन्टरल डिपार्टमेन्ट अफ हेभिसाइन्स त्रि.वि. ।
- काफ्ले, रामेश्वर (२०६४), *जनसङ्ख्या शिक्षाको आधार*, काठमाडौं : नेशनल बुक्स सेन्टर
- काफ्ले, वासुदेव, यादव शर्मा गौडेल र किसान प्रसाद अधिकारी (२०६४), *शिक्षाको वित्त शास्त्र*, काठमाडौं : सनलाइट पब्लिकेसन, कीर्तिपुर ।
- कास्की शैक्षिक दर्पण (२०६२-११-१६) ।
- कोइराला, विद्यानाथ (२०५९), *सामाजिक न्याय प्रवर्द्धन*, सामाजिक न्याय शिक्षा, काठमाडौं : शिक्षा शास्त्र सङ्काय ।
- गिडेन्स, एन्थोनी (२००१), *सोसियोलोजी, प्रेसिडन्ट एसोसिएसन*, विच ब्याकवान पब्लिसर लिमिटेड यु.के. ।
- चौलागाई, तिलक प्रसाद र अन्य (२०६०), *लैङ्गिक अध्ययन*, काठमाडौं : न्यु हिरा बुक्स इन्टरप्राइजेज ।
- चौलागाई, तिलकप्रसाद र अन्य (२०६६), *लैङ्गिक अध्ययन*, काठमाडौं : एकेडेमिक बुक सेन्टर ।
- जर्वाटिभिन, मार्गरेट (१९९३), *अ जेण्डर पर्स पेक्टिम टू इरिगेसन म्यानेजमेन्ट*, काठमाडौं : इन आइ एम.इ आइ ओ इ सेमिनार सिरिज अन इरिगेसन म्यानेजमेन्ट, काठमाडौं ।
- जोशी, सविता ठाकुर (१९९९), *विमिन एण्ड डेभलपमेन्ट*, न्यू दिल्ली : मित्तल पब्लिकेसन ।
- ढकाल, तीर्थराज (२०६८), *सराङकोट गा.वि.स. कास्कीको प्राथमिक शिक्षामा जलारी बालबालिकाको पहुँच*, शिक्षा शास्त्र सङ्काय अप्रकाशित स्नातकोत्तर शोधपत्र, पृथ्वी नारायण क्याम्पस, पोखरा ।
- तुम्बा हाङके शिवमाया (२०५९), *नेपालमा महिला आन्दोलन*, अखिल नेपाल महिला सङ्घ, नेपाल ।
- दक्षिण एसियाली महिला सञ्जाल (२०१०) ।
- महिला जागरण तथा विकास केन्द्र (श्रावण, २०६२), महिला सशक्तीकरणका लागि कानुनी अधिकार ।
- दास, प्रभाकारलाल (२०५७), *लैङ्गिक अध्ययन*, काठमाडौं : रेखारानी प्रकाशन ।
- पहारी, रुक्विना (२०५९), *पोडे जातिको सामाजिक सांस्कृतिक तथा आर्थिक अवस्था*, कास्की जिल्लाको सराङकोट गा.वि.स. र पोखरा उपमहानगरपालिका वैदामको एक अध्ययन, अप्रकाशित एम.ए. शोधपत्र, त्रि.वि. पाटन संयुक्त क्याम्पस, मानवशास्त्र तथा समाजशास्त्र विभागमा प्रस्तुत पाटन ढोका ।

पौडेल, तुलसीराम (२०५९), *लैङ्गिक अध्ययनको रूपरेखा*, काठमाडौं ।

प्रश्रित, मोदनाथ (२०४४), *देवासुर सङ्ग्राम*, प्रगतिशील अध्ययन केन्द्र, नेपाल ।

बाँस्तोला, शोभा (२०६४), कास्की जिल्लाको लेखनाथ नगरपालिकाका प्राथमिक विद्यालयहरूमा दलित बालबालिकाहरूको शिक्षामा सहभागिता र शैक्षिक योजना तथा व्यवस्थापन विभागमा प्रस्तुत, पोखरा ।

भाषिन, कमला (२००५), *पितृसत्ता के हो ?*, कलिफर वीमन, न्यू दिल्ली ।

भाषिन, कमला (२०००), *अन्डर स्ट्रयान्डिड जेन्डर कलिफर विमिन*, न्यू दिल्ली ।

विष्ट, डोरबहादुर (१९९७), *सबै जातको फूलबारी*, काठमाडौं : साभा प्रकाशन ।

शर्मा एण्ड शर्मा (२०६६), *नेपालमा प्राथमिक शिक्षा*, काठमाडौं : एम.के. पब्लिसर्स एण्ड डिस्ट्रिब्युटर्स ।

शर्मा, चिरञ्जीवी (२०६३), *पाठ्यक्रम योजना र अभ्यास*, काठमाडौं : पब्लिसर्स एण्ड डिस्ट्रिब्युटर्स भोटाहिटी ।

शर्मा, सुरेशराज (२०५७), *वर्तमान शिक्षा प्रणालीको विश्लेषणात्मक विवेचना*, प्रथम संस्करण ।

शैक्षिक अभिमत (२०६५), प्रकाशक, नेपाल शिक्षक सङ्घ, कास्की ।

श्रेष्ठ, केशव कुमार (२०६६), *लैङ्गिक अध्ययन*, काठमाडौं : ऐकेडेमिक बुक सेन्टर ।

English Reference

Dictionary of Sociology (1998). Bidhya Bhusan Sachdev

Encyclop (a) edia of the social science part II A.L. Krocher.

Gordon Marshall (1998) The Concise oxford dictionary of sociology, Oxford university press newyork.

Luitel, Samira (199b\b) Women in Development Karnali offset printing support press nayabazar phiko tole.

Ritzer, Geroge (1996), Modern sociological theory, MC Grqawhill company, NEw Delhi.

Sigdel, Surya b\ohakta (1998), Changing socio economic status of podes of Nepal (A Case Study of Sarangkot VDC and Nayabazar Pokahra, Kaski) Unpublished M.A. Thesis, Central Department of Sociology/Anthropology Kirtipur, Kathmandu.