

कुमाल जातिको सामाजिक आर्थिक अवस्थाले शिक्षामा पारेको प्रभाव

(शुक्ला गण्डकी नगरपालिका-१० खैरेनीटारका कुमाल समुदायमा

आधारित समाजशास्त्रीय अध्ययन)

त्रिभुवन विश्वविद्यालय मानविकी तथा सामाजिक शास्त्र सङ्काय अन्तरगत

समाजशास्त्र विषयको स्नातकोत्तर तहको दोस्रो वर्ष आठौँ पत्रको

प्रयोजनको लागि तयार पारिएको प्रस्तुत

शोधपत्र

शोधकर्ता

राजेन्द्र भण्डारी

रोल्ल. नं. ७५/०६४

त्रिभुवन विश्व विद्यालय

मानविकी तथा सामाजिक शास्त्र सङ्काय

समाजशास्त्र/मानवशास्त्र विभाग

पृथ्वीनारायण क्याम्पस

पोखरा

२०७१

सिफारिस पत्र

त्रिभुवन विश्वविद्यालय मानविकी तथा समाजशास्त्र सङ्काय अन्तर्गत समाजशास्त्र विषय अन्तर्गत समाजशास्त्र तथा मानव शास्त्र विभागद्वारा निर्धारित पाठ्यक्रम अनुसार स्नातकोत्तर तह द्वितीय वर्षको शोधपत्र परिपूर्तिका लागि शोधकर्ता छात्र **राजेन्द्र भण्डारीले कुमाल जातिको सामाजिक आर्थिक अवस्थाले शिक्षामा पारेको प्रभाव (शुक्ला गण्डकी नगरपालिका - १० खैरेनीटारका कुमाल समुदायमा आधारित समाजशास्त्रीय अध्ययन)** शीर्षकको शोधपत्र मेरो प्रत्यक्ष सुझाव र निर्देशनमा तयार गर्नुभएको हो । यो शोधपत्रप्रति सन्तुष्टि प्रकट गर्दै यसको समुचित मूल्याङ्कन तथा स्वीकृतिका लागि समाजशास्त्र तथा मानवशास्त्र विभाग, शोधपत्र मूल्याङ्कन समिति समक्ष सिफारिस गर्दछु ।

शरद कुमार पौडेल

शोध निर्देशक

मानवशास्त्र/समाजशास्त्र विभाग

पृथ्वी नारायण क्याम्पस, पोखरा

स्वीकृति पत्र

त्रिभुवन विश्वविद्यालय मानविकी तथा सामाजिकशास्त्र सङ्काय समाजशास्त्र/मानवशास्त्र विषयको स्नातकोत्तर तहको पाठ्यक्रमअनुरूप राजेन्द्र भण्डारीद्वारा तयार गरिएको कुमाल जातिको सामाजिक आर्थिक अवस्थाले शिक्षामा पारेको प्रभाव (शुक्ला गण्डकी नगरपालिका - १० खैरेनीटारका कुमाल समुदायमा आधारित समाजशास्त्रीय अध्ययन) नामक यस शोधपत्रलाई देहायको मूल्याङ्कन समितिबाट स्वीकृति प्रदान गरिएको छ ।

शोधपत्र मूल्याङ्कन समिति

.....
शरद कुमार पौडेल
शोध निर्देशक

.....
प्रा.डा. लेखनाथ भट्टराई
बाह्य परीक्षक

.....
शान्ति भुसाल
विभागीय प्रमुख

मिति : वि.सं. २०७१ फाल्गुन २८ गते

Date : 2015 March 12 A.D.

कृतज्ञता ज्ञापन

त्रिभुवन विश्वविद्यालय मानविकी तथा समाजशास्त्र सङ्काय अन्तर्गत स्नातकोत्तर तह (एम.ए.), दोस्रो वर्षको समाजशास्त्र विषयको शोधपत्र लेखन स्नातकोत्तर उपाधिको आंशिक आवश्यकता पूर्ति गर्न कुमाल जातिको सामाजिक आर्थिक अवस्थाले शिक्षामा पारेको प्रभाव (शुक्ला गण्डकी नगरपालिका - १० खैरेनीटारका कुमाल समुदायमा आधारित) प्रत्यक्ष र परोक्ष रूपमा सहयोग गर्ने सम्पूर्ण व्यक्ति तथा संस्थाहरूप्रति हार्दिक कृतज्ञता ज्ञापन गर्न चाहन्छु ।

यस शोधकार्य पूरा गर्ने क्रममा आफ्नो कार्य व्यस्तताका बाबजुद पनि महत्त्वपूर्ण समय उपलब्ध गराई कति पनि भर्को नमानी उत्प्रेरक तरिकाबाट शोधपत्रको पाण्डुलिपि अध्ययन गरी विभिन्न सल्लाह सुझाव प्रदान गर्दै शोधकार्यमा प्रोत्साहन गर्नु हुने शोध निर्देशक आदरणीय गुरु शरद कुमार पौडेलप्रति हार्दिक आभार व्यक्त गर्दै विभागका सम्पूर्ण गुरुहरूप्रति पनि कृतज्ञता प्रकट गर्न चाहन्छु । तथ्याङ्क सङ्कलनको क्रममा महत्त्वपूर्ण समय एवम् जानकारीहरू उपलब्ध गराउने उत्तरदाताहरूप्रति आभार व्यक्त गर्न चाहन्छु ।

लेखन कार्यमा सुझाव र सल्लाह दिनु हुने सम्पूर्ण सहयोगी महानुभावप्रति आभारी छु । अध्ययन अनुसन्धानका क्रममा प्रश्नावली भर्न सहयोग गर्नु हुने सम्पूर्ण सहभागी सबैप्रति हार्दिक धन्यवाद दिन चाहन्छु । त्यस्तै गरी जीवन सङ्गीनी मधु भण्डारी, छोराहरू अनिष र मनिष भण्डारी, साथीहरू रामचन्द्र बगाले, केशवराज घिमिरे, कमल मोहन घिमिरे, केशवराज वाग्ले लगायत सबैप्रति आभार व्यक्त गर्न चाहन्छु साथै मिन उच्च मा.वि. का प्र.अ. हरिबहादुर थापा, स.प्र.अ. राजकुमार श्रेष्ठलगायत सम्पूर्ण शिक्षक कर्मचारीलाई पनि सम्भन चाहन्छु । अन्त्यमा यस शोधपत्रलाई टाइपिङ गरी सहयोग गर्ने नुक्त भुजेल र सेटिङ तथा प्रिन्ट गरी सहयोग गर्ने श्रेष्ठ कम्प्युटर सर्भिस, नदीपुरलाई धन्यवाद नदिई रहन सकिदैन ।

मिति : २०७१।१।२०

राजेन्द्र भण्डारी

शोधकर्ता

विषय सूची

	पृष्ठ
सिफारिस पत्र	II
स्वीकृति पत्र	III
कृतज्ञता ज्ञापन	IV
विषय सूची	V
तालिका सूची	VIII
चित्र सूची	IX
अध्याय एक : परिचय	१-६
१.१. अध्ययनको पृष्ठभूमि	१
१.२. समस्याको कथन	२
१.३. अध्ययनको उद्देश्य	३
१.४. अध्ययनको महत्त्व	४
१.५. अध्ययनको सीमा	४
१.६. मुख्य शब्दावलीहरू	५
१.७. अध्ययनको संगठनात्मक ढाँचा	५
अध्याय दुई : साहित्यिक पुनरावलोकन	७-१५
२.१. ऐतिहासिक पृष्ठभूमि	७
२.२. कुमाल जातिको उत्पत्ति	८
२.३. अध्ययनको सैद्धान्तिक खाका	९
२.४. अवधारणात्मक ढाँचा	११
२.५. कुमाल जातिसँग सम्बन्धित पूर्व अध्ययनको समीक्षा	१२
अध्याय तिन : अध्ययन विधि	१६-२०
३.१. अनुसन्धान ढाँचा	१६
३.२. अध्ययनको क्षेत्र छनोट	१६

३.३. समग्रता अध्ययन	१७
३.४. तथ्याङ्कका स्रोतहरू	१७
३.५. तथ्याङ्कको प्रकृति	१७
३.६. तथ्याङ्क सङ्कलन विधि	१८
३.६.१. प्राथमिक स्रोतको तथ्याङ्क सङ्कलन	१८
३.६.२. द्वितीय स्रोतको तथ्याङ्क सङ्कलन	१९
३.७. तथ्याङ्क विश्लेषण र प्रस्तुतीकरण	१९
अध्याय चार : कुमाल जातिको संस्कृतिक अवस्था	२१-२३
४.१ संस्कृति	२१
४.२. चाडपर्व तथा समाजिक संस्कार	२२
४.२.१. जन्म संस्कार	२२
४.२.२. विवाह	२२
४.२.३. मृत्यु संस्कार	२३
अध्याय पाँच : तथ्याङ्क विश्लेषण तथा प्रस्तुतीकरण	२४-५५
५.१. भौगोलिक अवस्थिति	२४
५.२. सामाजिक अवस्था	२५
५.२.१. धर्म	२५
५.२.२. जातजाति	२५
५.२.३. मुख्य पेसा	२५
५.२.४. उमेर तथा लिङ्ग अनुसारको जनसङ्ख्या	२५
५.२.५. पारिवारिक अवस्था	२६
५.३. साक्षरता र शैक्षिक तहको स्थिति	२८
५.३.१. साक्षरताको स्थिति	२८
५.३.२. तहगत शैक्षिक अवस्था	२९
५.३.३. अध्ययन क्षेत्रमा रहेका विद्यालयहरूमा अध्ययनरत कुमाल जातिका बालबालिकाहरूको कक्षागत विवरण	३१

५.४. आर्थिक अवस्थाले शैक्षिक अवस्थामा पारेको प्रभाव	३६
५.४.१. भूमिको विवरण	३६
५.४.२. घरको बनावटको अवस्था	३८
५.४.३. खाद्यन्न पर्याप्तता	३९
५.४.४. परिवारको आकार	४३
५.४.५. शैक्षिक संस्थाहरूमा कुमाल जातिको संलग्नता	४४
५.४.६. आम्दानीको स्तर	४५
५.४.७. पारिवारिक शैक्षिक अवस्था	४६
५.४.८. उत्तरदाताको पेसागत अवस्था	४७
५.४.९ कुमाल जातिको पढाइप्रतिको धारणा	४८
५.४.१०. स्थानीय परिवेश अनुसार गरिबीको अवस्था (स्थानीय मापदण्ड)	४८
अध्याय छ : सारांश, निष्कर्ष र सुझाव	५६-५८
६.१. सारांश	५६
६.२. निष्कर्ष	५६
६.३. सुझावहरू	५८
सन्दर्भ सामग्री	
परिशिष्ट	

तालिका सूची

तालिका शीर्षक	पृष्ठ
५.१ अध्ययन क्षेत्रका कुमाल जातिको जनसङ्ख्या विवरण	२६
५.२ पारिवारिक विवरण	२७
५.३ अध्ययन क्षेत्रको कुमालहरूको साक्षरताको स्थिति	२८
५.४ अध्ययन क्षेत्रका कुमालहरूको शैक्षिक अवस्थाको विवरण	२९
५.५ विभिन्न विद्यालयमा अध्ययनरत तहगत कुमाल विद्यार्थी विवरण	३४
५.६ कुमाल विद्यार्थीहरूको शैक्षिक प्रगति विवरण	३६
५.७ अध्ययन क्षेत्रका कुमाल घरपरिवारको भू-स्वामित्वको विवरण	३७
५.८ घर वनावटको अवस्थाको विवरण	३८
५.९ खाद्यान्न पर्याप्तताको विवरण	३९
५.१० घरपरिवारको परिवारको आकार विवरण	४३
५.११ शैक्षिक संस्थाहरूमा कुमाल जातिको संलग्नताको विवरण	४४
५.१२ पारिवारिक आम्दानी स्थितिको विवरण	४५
५.१३ घरमूलीको शैक्षिक अवस्थाको विवरण	४६
५.१४ परिवारको मुख्य आयस्रोतका आधारमा पेसा विवरण	४७
५.१५ पढाइप्रतिको धारणा	४८
५.१६ आर्थिक अवस्था राम्रो मानिएका कुमाल परिवारको शैक्षिक अवस्था	५०
५.१७ आर्थिक रूपले कमजोर मानिएका कुमाल परिवारको शैक्षिक अवस्था	५१

चित्र सूची

चित्र	शीर्षक	पृष्ठ
५.१	पारिवारिक विवरण	२७
५.२	अध्ययन क्षेत्रको कुमालहरूको साक्षरताको स्थिति	२८
५.३	अध्ययन क्षेत्रका कुमालहरूको शैक्षिक अवस्थाको विवरण	३०
५.४	अरनिको उच्च मा.वि.मा अध्ययनरत कुमाल जातिको छात्र छात्राको कक्षागत विवरण	३१
५.५	खैरेनी उच्च मा.वि.मा अध्ययनरत कुमाल जातिको छात्र छात्राको कक्षागत विवरण	३१
५.६	माउण्ट अन्नपूर्ण एकेडेमीमा अध्ययनरत कुमाल जातिको छात्र छात्राको कक्षागत विवरण	३२
५.७	सरस्वती मा.वि.मा अध्ययनरत कुमाल जातिको छात्र छात्राको कक्षागत विवरण	३२

अध्याय एक

परिचय

१.१. अध्ययनको पृष्ठभूमि

बृहत शब्दकोशका अनुसार “शिक्षा भन्नाले विद्यालय, महाविद्यालय आदिमा र घरैमा पनि नियमित रूपले अध्ययन गर्ने गराउने पढाइको चाजोपाँजो मिलाउने काम अथवा ज्ञान लिने वा दिने कार्यलाई बुझाउँछ। शिक्षा भनेको सुनेर वा सिकेर वा अन्य कुनै प्रकारले समाजबाट र प्रकृतिबाट ग्रहण गरिने सैद्धान्तिक तथा व्यवहारिक विषयको बोध हो। शिक्षा विकास, सम्यता र सुसंस्कारको लागि नभई नहुने पूर्वाधार हो। शिक्षा औपचारिक, अनौपचारिक, नियमित वा अनियमित सबै किसिमले लिन वा दिन सकिन्छ। यो जिवनको सुरुवात देखि मृत्युपर्यन्तसम्म निरन्तर चलिरहने नियमित प्रक्रिया हो। आधुनिक युगमा शिक्षा प्राप्त गर्नु मानिसको जन्म सिद्ध अधिकार मानिन्छ। सङ्क्षेपमा भन्नुपर्दा शिक्षाको सामान्य अर्थ मस्तिष्कको विस्तृतीकरण तालिम वा दक्षता, विश्वव्यापी दृष्टि, सच्चरीत्र, क्षमता, विश्वसनीयता, उच्च विचार सर्वज्ञान शान्त स्वभाव आदि भन्ने बुझिन्छ।

नेपालको शैक्षिक इतिहासलाई फर्केर हेर्ने हो भने वैदिक कालदेखि वेदवेदाश्रम, देवदेवालय, गुरुकुल, पाठशाला हुँदै आधुनिक शिक्षाको शिक्षाको सुरुवात राणा शासन कालमा वि.सं. १९०६ मा जंगबहादुर राणा वेलायत भ्रमणबाट फर्केदा सँगै ल्याएका Mr. Canning लाई प्रधानाध्यापक र Mr. Ross लाई सुपरीवेक्षक बनाई वि.सं. १९९० असोज २७ गते थापाथलीस्थित दाखचोकमा अंग्रेजी प्रारम्भ गरेबाट भएको थियो (ढकाल, २०६७)।

वर्तमान समयमा आएर संयुक्त राष्ट्र संघको मानवअधिकार सम्बन्धी विश्व व्यापी घोषणा पत्र १९४८ को धारा २६ मा न्यूनतम प्राथमिक (EFA) थाइल्याण्डको जोमतिनमा सन् १९९० मा आयोजना गरीएपछि आधारभूत शिक्षाका सम्बन्धमा राष्ट्रिय र अन्तराष्ट्रिय क्षेत्रमा विशेष चासो बढेको पाइन्छ। नेपालमा पनि सन् २०१५ सम्ममा सबैका लागि शिक्षा सुनिश्चित गराउने, शिक्षामा सर्वशुलभता, समान अवसर प्रदान गर्ने, लैङ्गिक असमानता न्यून गर्ने, सामाजिक, आर्थिक पहुँच विविध जनजाति भाषाभाषी, दलित / पिडित महिला

केटाकेटी, अपाङ्ग सीमान्त वर्गलाई समेत अनिवार्य शिक्षा प्रदान गरी उनीहरूको ज्ञान, सीप, क्षमता, योग्यता र व्यवहारमा विशेष परिवर्तन ल्याउने प्रयास गरिएको छ (बगाले, २०६७) ।

एक्काइसौं शताब्दीमा पुगिसक्दा पनि नेपालका लगभग आधाजसो मानिसहरू अशिक्षित नै छन् । वि.सं. २०६८ सालको जनगणना अनुसार ५ वर्ष वा सो भन्दा माथिल्लो उमेरका कुल २,३९,२६,५४१ जनसङ्ख्या ६५.९% व्यक्तिहरू साक्षर गहेका छन् । कुनै पनि देशको शिक्षामा त्यस देशको आर्थिक सामाजिक पक्षले अत्यन्तै प्रभाव पारेको हुन्छ । नेपालको समग्र साक्षरता प्रतिशत अति नै न्यून रहेको पाइन्छ । त्यसमा पनि सबै जात जातिका मानिसहरू समान रूपमा साक्षर भने छैनन् । नेपालमा रहेका १२५ जनजातिहरू मध्ये तनहुँको शुक्ला गण्डकी नगरपालिका वडा नं. १० मा बसोबास गर्ने कुमाल जातिको शैक्षिक तथा आर्थिक अवस्था निकै कमजोर रहेको छ ।

अध्ययन क्षेत्रका १०६ घरधुरीका कुमाल जातिमा पढाइप्रति खासै चासो राखेको पाइदैन । पढेर भन्दा काम गरेर खान पाइन्छ भन्ने उनीहरूको बुझाइ छ । सानो छँदा घरमा काम गर्न नसक्ने र सामान्य अक्षर चिन्नुपर्छ भन्ने उद्देश्यले बालबालिकालाई स्कूलमा भर्ना गराउने त्यसपछि पढाइमा कुनै चासो नदेखाउने गरेको पाइन्छ । अर्कोतर्फ काम गर्न सक्ने भएपछि पढाइमा भन्दा काममा बढी महत्त्व दिने हुँदा विद्यालयमा नियमित नहुने वा बीचैमा पढाइमा छाड्ने सङ्ख्या बढेको पाइन्छ । कुमाल जातिको शैक्षिक अवस्थाको अध्ययन साथै उनीहरूको सामाजिक, आर्थिक अवस्थाले शैक्षिक अवस्थामा पारेको प्रभावबारे अनुसन्धान गर्नका लागि यो शोध पत्र तयार पारिएको छ ।

१.२ समस्याको कथन

नेपाल बहुजातिय, बहुभाषिक तथा बहुधार्मिक धर्म निरपेक्ष संघिय लोकतान्त्रिक गणतन्त्र मुलुक हो । साँस्कृतिक दृष्टिकोणले विविधताले भरिपूर्ण नेपालमा विभिन्न जातजातिहरू बेग्ला बेग्लै धर्म, भाषा, संस्कृति, रहनसहन, भेषभूषा आदीका भएपनि आपसमा सुख : दुःख बाँडेर बसेको पाइन्छ । त्यसैले यहाँ प्रकृति पुजा गर्ने र जीवनयापनका लागि स्रोत तथा साधनको खोजीमा फिरन्ते जीवन बिताउने राउटे देखि, शिक्षित सभ्य र शुसम्पन्न जीवन बिताउने मानिसहरूको बसोबास रहेको पाइन्छ ।

अनेकौं जातजातिहरूको अनुपम संगम स्थल नेपालमा बसोबास गर्ने १२५ जातजातिहरू मध्ये अल्पसङ्ख्यक र सीमान्तकृत एक जनजातिको रूपमा कुमाल समुदाय

रहेको छ । नेपालको तराई र पहाडको विभिन्न जिल्लाहरूमा बसोबास गर्ने माटाको भाँडा बनाउने, आफ्नै भाषा र संस्कृति भएका कुमाल समुदाय औद्योगिकरण तथा सहरीकरणका कारण भएका विकास र परिवर्तनलाई शैक्षिक, आर्थिक तथा सामाजिक पछोटेपनको अवस्थाले गर्दा आत्मसात् गर्न नसकी विस्थापित हुँदै गएका छन् । कुमाल समुदायको माटाको भाँडा बनाउने जाति पेसा बजारमा उपलब्ध प्लाष्टिक तथा धातुका भाँडाहरूका कारण सडकटमा परेको पाइन्छ ।

शैक्षिक संस्थाहरूको पर्याप्तता हुँदा हुँदै र सरकारी तथा गैर सरकारी पक्षबाट समेत शिक्षाका लागि विभिन्न कार्यक्रम सञ्चालन भइरहँदा पनि कुमाल जातिहरूको शैक्षिक अवस्थामा सोचे अनुसारको परिवर्तन आउने सकेको छैन । आर्थिक तथा सामाजिक रूपले पनि कुमाल जाति पिछडिएको जाति हो । यिनै कारणहरूले शैक्षिक अवस्थामा के कस्तो प्रभाव पारेका छन् भनेर अध्ययन गर्न खोजिएको हो । यस अध्ययनमा निम्न प्रश्नहरूको उठान गरिएको छ :

- अध्ययन क्षेत्रका कुमाल समुदायको शैक्षिक स्थिति कस्तो छ ?
- शैक्षिक अवस्थाले आर्थिक तथा पेसागत अवस्थामा कस्तो प्रभाव पारेको छ ?
- अध्ययन क्षेत्रका कुमाल समुदायको सामाजिक तथा साँस्कृतिक अवस्था कस्तो छ ?

१.३. अध्ययनको उद्देश्य

प्रस्तावित कुमाल समुदायको शैक्षिक अवस्थामा प्रभाव पार्ने आर्थिक पक्षको साथै अन्य सामाजिक तथा साँस्कृतिक पक्षबारे अध्ययन गर्नु यसको साधारण उद्देश्य रहे पनि विशिष्ट उद्देश्यहरू यसप्रकार रहेका छन् ।

- कुमाल जातिको शैक्षिक अवस्थाका साथै सामाजिक साँस्कृतिक अवस्था अध्ययन गर्नु ।
- कुमाल जातिको आर्थिक अवस्थाको यथार्थता पत्ता लगाउनु ।
- कुमाल जातिको आर्थिक तथा सामाजिक अवस्थाले शैक्षिक उपलब्धिमा पारेको प्रभावबारे विश्लेषण गर्नु ।

१.४. अध्ययनको महत्त्व

नेपालमा सीमान्तकृत अल्पसङ्ख्यक जातिका भाषा, संस्कृति, चालचलन तथा रीतिरिवाजहरू क्रमशः लोप हुँदै जाने स्थितिमा पुगेको छ। यस अवस्थामा यो अध्ययनबाट प्राप्त निष्कर्षले अन्य सामाजिक संघसंस्थाहरूलाई यस विषयमा अध्ययन गर्नको लागि सहयोग मिल्नेछ। यस अध्ययनको नतीजाले यस क्षेत्रका बालबालिकाहरूको शैक्षिक स्थितिलाई सुधार गर्न सहयोग मिल्नेछ। एउटा अल्पसङ्ख्यक जनजातिको आर्थिक र सामाजिक पक्षमा मात्र सिमित नभएर यसले उनीहरूको शैक्षिक अवस्थामा पारेको प्रभाव समेत अध्ययन गरिएकोले यस क्षेत्रका कुमाल समुदाय अध्ययनको लागि एउटा उपयोगी साधन हुने महशुस गरिएको छ। यस अध्ययनबाट प्राप्त नतीजाका आधारमा कुमाल जाति लगायत यस्तै प्रकृतिका अन्य जनजातिलाई शिक्षाको मूलधारमा ल्याउनको लागि विभिन्न शैक्षिक कार्यक्रमहरू र क्रियाकलापहरू सञ्चालन गर्न सहयोगी हुनेछ। यस प्रयोजनका लागि उनीहरूको शैक्षिक अवस्थाको जानकारी हुनपर्दछ। उनीहरूको साक्षरतादर, विद्यालय स्तरका शिक्षा हासिल, उच्च शिक्षा हासिल गर्ने कुमाल समुदायका बालबालिका स्थिति पत्ता लगाई कुमाल समुदायको शैक्षिक अवस्थाबारे जानकारी लिन सजिलो हुनेछ। साथै कुमाल समुदायमा शैक्षिक स्थितिमा प्रभाव पार्ने तत्वहरू पत्ता लगाउन सहयोग मिल्नेछ। त्यसैले कुमाल समुदायमा रहेको शिक्षाको स्थितिलाई उनीहरूको आर्थिक एवं सामाजिक अवस्थाले पारेको प्रभावलाई पनि यस अध्ययनले पहिचान गर्नेछ। यस्तै प्रकारको अध्ययन अन्यत्र गर्न समेत यस अध्ययनबाट प्रेरणा मिल्नेछ।

१.५. अध्ययनको सीमा

नेपाल एक बहुभाषिक, बहुजाति बहुधार्मिक विशेषता रहेको देश हो। यसको पूर्व मेची पश्चिम महाकाली हिमाल देखि तराईसम्म विभिन्न जातजाति छरिएर रहेका छन्। तिनै विविध जनजाति मध्ये कुमाल जाति नेपालको मध्य पहाडी र भित्री मधेशमा बसोबास गर्दै आइरहेको आदिवासी हो। तनहुँ जिल्लाकै विभिन्न ठाउँमा पनि यस जातिको बसोबास रहेको पाइन्छ। यस जातिको अध्ययनको लागि भौगोलिक कठिनाई सिमित स्रोत साधन तथा निश्चित समयको कारण निम्न सीमामा सिमित हुनुपरेको छ।

- शुक्ला गण्डकी नगरपालिका-१० मा बसोबास गर्ने १०६ घर परिवारको सामाजिक, आर्थिक, सांस्कृतिक र शैक्षिक पक्षसँग सम्बन्धित तथ्याङ्क सङ्कलन गरिएको छ।

- अध्ययन क्षेत्रमा रहेका १०६ घरपरिवारको आर्थिक र शैक्षिक अवस्थाबारे विश्लेषण गरिएको छ।
- यो अध्ययन कार्यको उपलब्धी सोही ठाउँको लागि उपयुक्त भए पनि अन्य ठाउँमा सोही जातिहरूको उपयुक्त नहुन पनि सक्दछ। किनभने सबै ठाउँको सामाजिक चेतनास्तर र आर्थिक एवं साँस्कृतिक परिवेश फरक हुन सक्दछ।
- अध्ययनका लागि आवश्यक तथ्याङ्क द्वितीय स्रोतबाट पनि सङ्कलन गरी त्यसैको आधारमा विश्लेषण गरिएको हुँदा प्रतिवेदनको शुद्धता र सान्दर्भिकता तथ्याङ्क उपलब्ध गराउने स्रोतको विश्वसनीयतामा पनि निर्भर रहेको छ।

१.६. मुख्य शब्दावलीहरू

आदिवासी - लामो समयदेखि निश्चित भू-क्षेत्रभित्र बसोबास गर्ने पुराना बासिन्दाहरूलाई मानिएको छ।

जनजाति - आफ्नै छुट्टै भाषा, संस्कृति, पहिरन आदी भएको निश्चित भू-क्षेत्रमा बसोबास गरेका, आर्थिक शैक्षिक रूपमा पिछडिएका स्वतन्त्र जाति विशेष।

अल्पसङ्ख्यक - सङ्ख्या कम भएको।

कुमाल - परम्परागत रूपमा माटाका भाडाँ बनाउने जाति।

शैक्षिक अवस्था - अध्ययन क्षेत्रका कुमाल समुदायले विद्यालय स्तरको शिक्षा उच्च माध्यमिक स्तरको शिक्षा एवं क्याम्पस स्तरको शैक्षिक उपलब्धि मानिएको छ।

आर्थिक अवस्था - कुमाल अभिभावकहरूको पेसा, रोजगार, आवास, जमिन, जनसङ्ख्या, शिक्षा र साक्षरतालाई मानिएको छ।

सामाजिक अवस्था - कुमाल अभिभावकको सामाजिक नेतृत्व, धर्म, संस्कृति, पोशाक, चाडपर्व, भाषा, रितिरिवाजलाई मानिएको छ।

१.७. अध्ययनको संगठनात्मक ढाँचा

यस शोध पत्रमा ६ वटा अध्यायहरू रहेका छन्।

पहिलो अध्यायमा अनुसन्धानको परिचय राखिएको छ। जसमा अध्ययनको पृष्ठभूमि, समस्याको कथन, अध्ययनको उद्देश्य महत्व, अध्ययनको सिमा मुख्य शब्दावलीहरू र अध्ययनको संगठनात्मक ढाँचा रहेका छन्।

दोस्रो अध्यायमा साहित्यिक पुनरावलोकन रहेको छ । जस अन्तर्गत ऐतिहासिक पृष्ठभूमि, कुमाल जातिको उत्पत्ति अध्ययनको सैद्धान्तिक खाका र कुमाल जातिसँग सम्बन्धित पूर्व अध्ययनको समिक्षा रहेको छन् ।

तेस्रो अध्यायमा अनुसन्धान विधि रहेको छ । यस अन्तर्गत अनुसन्धान ढाँचा, अध्ययन क्षेत्र छनोट, समग्रता वा नमुना छनोट , तथ्याङ्कका स्रोतहरू, तथ्याङ्कको प्रकृति, तथ्याङ्क संकलन विधि साथै तथ्याङ्क विश्लेषण र प्रस्तुतिकरण रहेका छन् । चौथो अध्यायमा कुमाल जातिको साँस्कृतिक अवस्था बारेमा व्याख्या विश्लेषण गरिएको छ ।

पाँचौ अध्यायमा तथ्याङ्क विश्लेषण तथा प्रस्तुतिकरण रहेको छ । जस अन्तर्गत भौगोलिक अवस्थिति, सामाजिक अवस्था, साक्षरता र शैक्षिक तहको स्थिति, कुमाल जातिको सामाजिक आर्थिक अवस्थाले शिक्षामा पारेका प्रभावका विभिन्न सूचकहरूको बारेमा व्याख्य विश्लेषण गरिएको छ ।

छैटौँ अध्याय अनुसन्धानको अन्तिम अध्याय भएकोले सारांश , निष्कर्ष र सुझावहरू राखिएको छ । अन्त्यमा प्रश्नावली सूची, सन्दर्भ सामाग्री सूची र केही अनुसूचिहरू राखिएको छ ।

अध्याय दुई

साहित्यिक पुनरावलोकन

कुनै पनि अध्ययन अनुसन्धानका लागि पूर्व साहित्यको सिंहावलोकन तथा समिक्षा गर्नुपर्ने हुन्छ। जसबाट अनुसन्धान विषयको बारेमा थप स्पष्ट धारणा थाहा पाउनका लागि सहयोग पुग्दछ। यस अध्ययनका क्रममा कुमाल बालबालिकाहरूको शिक्षासँग सम्बन्धित पूर्व साहित्यको समिक्षा निम्नानुसार गरिएको छ।

कुमाल समुदायमा शैक्षिक अवस्थालाई प्रभाव पार्ने विभिन्न तथ्यहरूलाई सैद्धान्तिक रूपमा व्याख्या र विश्लेषण गरिएको छ। सैद्धान्तिक अवधारणा अन्तर्गत विश्व व्यवस्थात्मक सिद्धान्त अन्तर्गत परिनिर्भरता तथा सहरीकरणलाई व्याख्या गरिएको छ। साथै शिक्षकप्रतिको धारणाको लागि मनोवैज्ञानिक सिद्धान्तहरूको अवलम्बन गरिएको छ।

२.१ ऐतिहासिक पृष्ठभूमि

पछिल्लो जनगणनामा २०६८ अनुसार १२५ जातजातिको अस्तित्व भेटिन्छ। आर्यन तथा मंगोल दुई वर्णका विभिन्न जातजातिहरू हिमालदेखि तराइसम्म विभिन्न ठाउँहरूमा आफ्नो बसोबासको केन्द्र बनाई बसीरहेका छन्।

पृथ्वीनारायण शाहले “मेरो साना दुःखले आर्ज्याको मूलुक होइन नेपाल चार वर्ण सबै जातको फुलबारी हो, सबैलाई चेतना भया” भनी टिप्पणी गरेका छन्। वास्तवमा नेपालको हिमालदेखि तराइसम्मका विभिन्न जाति र संस्कृतिलाई हेर्दा साँच्चै नै यस देशलाई एउटा सुन्दर फुलबारीसँग दाज्ज्न सकिन्छ। यो नेपाल र नेपालीको गौरवको विषय पनि हो। यति सानो भौगोलिक क्षेत्रभित्र सिमित भएर पनि विभिन्न जातजातिहरू माझमा आफ्नो जातिय अस्तित्व मौलिकता जोगाउँदै आदिवासी जनजातिका रूपमा रहेको एक जाति हो “कुमाल” (वाग्ले, २०६८)।

२.२ कुमाल जातिको उत्पत्ति

कुमाल जातिको उत्पत्तिका बारेमा हालसम्म यकिनका साथ आधारहरू फेला पार्न सकिएको छैन । हालसम्म कुमालहरूको बारेमा जे जति अध्ययन अनुसन्धानहरू भएका छन् उनीहरूको भनाइहरूमा समेत एकरूपता पाइएको छैन । तापनि कुमाल जातिको उत्पत्तिका बारेमा निम्न अनुसार केही चर्चा गरिएको छ ।

बृहत नेपाली शब्दकोशमा कुमाल जातिलाई “कुम्भकार” अर्थात् माटाका भाँडा बनाउने एक जाति भनि उल्लेख गरिएको छ । (नेपाली बृहत शब्दकोश २०५२ : २५०)

कुमाल शब्दलाई नेपाली भाषा वैज्ञानिक मान्यता र सन्दर्भ अनुसार कुम्भ+आल बाट मिलेर कुमाल शब्द बनेको हो भनि उल्लेख गरिएको छ । जसमा कुम्भको अर्थ घैंटो र आलको अर्थ बनाउने विशेषणमूलक अर्थ बुझाउछ । (पौडेल रत्नमणी २०६५ : १८)

नेपाल र एशियाली अनुसन्धान केन्द्र, त्रिभुवन विश्व विद्यालय, काठमाडौँबाट प्रकाशित र डा.डिल्लीराम दाहालद्वारा सम्पादित नेपालका केही पिछ्छाडिएका जातिहरूको सामाजिक-आर्थिक अध्ययन “नामक पुस्तकमा संलग्न मदनकुमार रिमालद्वारा लिखित अनुसन्धानात्मक लेख” कुमाल जातिको अध्ययन” अनुसार कुमाल जातिलाई पहाडका कछाड भित्री मधेश र जङ्गल नदी, खोला किनारामा बस्न बढी रुचाउने भन्न सकिन्छ भने यसको शरिरीक बनोट र सामाजिक र साँस्कृतिक विशिष्टताले यो जाति थारु जाति भै नेपालका प्राचिन बासिन्दा रहेको अनुमान गर्न सकिन्छ । आफ्नो जाति प्रति केही अभिरुची राख्ने युवाहरूले भारतको विहार र उत्तर प्रदेशका विभिन्न ठाउँहरूबाट आएको हुन सक्ने तर्क पनि दिए । हाल यस जातिको भारतीयहरूसँग कुनै सम्पर्क भएको कुरा देखा पर्दैन । यो जाति भारतीय मूलकै हो भन्ने प्रष्ट तर्क गर्ने आधार पनि नभएको र आफ्नै भाषा तथा आफ्नै परिवेश भएको र आफ्नै भाषा पछि दोस्रो स्थानमा नेपाली भाषा कै प्रचलनले विशेष प्राथमिकता पाएकोले नेपाली हावापानीमा हुर्किएको एक अलग साँस्कृतिक पहिचान बनाउन सफल भएकोले यो जातिको उत्पत्ति माटाका भाँडाकुडाँका लागि वा सामाजिक आवश्यकता अनुरूप नेपालमै भएको भन्ने कुरामा निकै सत्यता रहेको देखिन्छ । (दाहाल : २०५६, १४९)

कुमालहरूको अध्ययन गर्दा भारतवर्षको प्रथम विकसित र विस्तृत सभ्यताको रूपमा चिनिएको सिन्धुघाँटीको सभ्यतामा यस जातिको अस्तित्व कुनै न कुनै समूह वा जातिको रूपमा विद्यमान रहेको कुरा नकार्न सकिदैन । त्यस समय देखि अर्थात् इसापूर्व पच्चीस

सय, तिन हजार वर्षदेखि हालसम्म यस्ता पेसा, सीपलाई अगाल्दै भारतवर्षका विभिन्न ठाउँहरूमा यस जातिको समूहहरूको फैलावट भयो भन्ने कुरा पनि त्यत्तिकै सत्यको नजिक पाइन्छ। प्रारम्भमा सामाजिक आवश्यकता अनुरूप यस्ता सीपहरूले उद्योगको रूप लिएर त्यस पेसामा लाग्ने व्यक्तिहरूको छुट्टै समूह बन्न गयो जसले पछि जातिको रूपमा विकास गर्‍यो। यस्ता पेसागत रूपमा विकसित भएका जाति हाम्रो समाजमा आज पनि देख्न पाइन्छ (दाहाल, २०५६ : १५०)।

नेपालमा पनि लुम्बिनी कपिलवस्तु क्षेत्रमा प्राप्त प्राचिन खैरो माटाका भाँडाहरू उत्तरी कालो माटाका भाँडाहरूको अस्तित्वले नेपालमा यस जातिको प्राचिनता इ.पू. आठसय भन्दा पनि अघिको समयलाई औल्याएको छ भन्नु गलत हुने छैन। पश्चिम नेपालको उपयुक्त उपलब्धलाई हेर्दा यस क्षेत्रमा कुमालको बसोबास इसापूर्व लगभग आठसय वर्ष अघिदेखि रहेको तथ्य छर्लङ हुन्छ। नेपालका प्रमाणित इतिहासको रूपमा लिच्छवीकाललाई लिइन्छ। यिनको समयमा पनि काठमाडौँ र यसका वरीपरीका विभिन्न क्षेत्रमा पूर्वी तथा पश्चिम पहाड, तराई क्षेत्रमा कुमालहरूको बसोबास रहेको तथ्यलाई विभिन्न पुरातात्विक उत्खननबाट प्राप्त माटाका भाँडाका अवशेषहरूले प्रस्ट्याएको छ। लिच्छवि कालदेखि नै प्रसिद्ध रहेको हाडीगाँउ धुम्बाराही क्षेत्रमा यी कुमाल जातीका मानिसहरूको बसोबास रहेको हुनसक्ने कुरा यस क्षेत्रबाट पाइएका माटाका भाँडाका टुक्राहरूबाट अनुमान गर्न सकिन्छ। जसले गर्दा त्यस क्षेत्रको नाउँ नै हालसम्म हाडीगाँउ नै रहेको तथ्य हाम्रो सामु छ। कालान्तरमा माटाका भाँडाको यही उद्योगमा खेलौनाहरू माटाका मूर्तिहरू निर्माण गर्ने गरियो र यस उद्योगले व्यापारीक दृष्टिले निकै विकास गरेको थियो। लुम्बिनी कपिलवस्तु क्षेत्रका यस्ता खेलौना र मूर्तिहरू तथा लिच्छविकालिन माटाका खेलौना, मूर्तिहरूबाट पनि यो कुरा स्पष्ट हुन्छ। (दाहाल २०५६:१५०)

२.३. अध्ययनको सैद्धान्तिक खाका

कुमाल जातिको सामाजिक, आर्थिक र शैक्षिक पक्षको बारेमा बुझ्नको लागि प्रयोग गरिएका सिद्धान्तहरूलाई निम्न अनुसार व्याख्या गरिएको छ।

Atlas को भनाइ अनुसार आधुनिकीकरण एउटा प्रक्रिया हो। आधुनिकीकरण वैज्ञानिक ज्ञानलाई समाजमा परिचय गराई उद्देश्य हासिल गर्ने माध्यम हो। सन्तोषजनक जीवन पद्धतिको बृहत् ज्ञान हो (भट्टराई, २००६) उल्लेख गरिएको छ। आधुनिकीकरणको

मुख्य दृष्टिकोण पुराना मूल्य मान्यता, परम्परा नीति नियम समाजबाट हटाई नयाँ मूल्य मान्यतालाई स्थापित गर्नु हो । आधुनिकीकरण सबै समाजमा भैरहेको हुन्छ । विज्ञान, दर्शन, प्रविधि , नेतृत्व, सरकारी नीति नियम आदि सबैले आधुनिकीकरणमा सहयोग पुऱ्याईरहेका हुन्छन् । यसले धामी भाँकीको विश्वास गर्ने, जाँड रक्सीबाट अतिथिको सत्कार गर्ने कुमाल जातिमा विस्तारै परिवर्तन ल्याइरहेको छ । बासस्थानको संरचना र मनोविज्ञानले कुमालहरू अविकसित भएको जनाउँदछ । आधुनिकीकरणको सिद्धान्त अनुसार कुमालहरूमा परम्परागत सोचाई भएकोले उनीहरूको जीवन पद्धति परिवर्तनमा बाधा पुऱ्याएको निचोड निकाल्न सकिन्छ ।

Tadaro का अनुसार विकास बहुपक्षीय प्रक्रिया हो । जसले सामाजिक संरचना, दृष्टिकोण सँगसगै आर्थिक विकासको असमानता हटाउने र गरिबीको पूर्ण रूपमा अन्त्य गरी परिवर्तन गर्नु हो । (भट्टराई २००६) मा उल्लेख गरिएको छ । विकासवादी सिद्धान्त अनुसार समाजको व्यक्तिगत र संस्थागत क्षमताको विकास गर्ने, दिगो उत्पादनका लागि स्रोतहरूको व्यवस्थापन गर्ने र जीवन पद्धतिको गुणस्तरमा विकास गर्नु हो । विकासलाई आर्थिक विकासको क्षेत्र, मानवीय विकासको क्षेत्रमा व्याख्या गर्न सकिन्छ । मानव विकास छनोट मानिसको छनोटलाई बृहत बनाउने प्रक्रिया हो । सैद्धान्तिक छनोट र आवश्यकता असिमित हुन्छन् । असिमित भएपनि यी समयसँगै परिवर्तन हुन्छन् । विकासका तीन तत्वहरू मानिसलाई नेतृत्व दिने, स्पष्ट जीवन र ज्ञान आर्जन गर्ने जीवन पद्धतिको विकासमा आवश्यक पर्दछ ।

Max Weber (1867-1920) ले समाजमा विभेदीकरण ल्याउने मुख्य तत्वहरूका रूपमा सम्पत्ति (Property), शक्ति (Power) र इज्जत (Prestige) लाई मानेका छन् । जुन वर्गको इज्जत बढि हुन्छन् आम्दानी बढि हुन्छ , जो सुकिलो पहिरनमा हिँडडुल गर्छ यस्तो पद्धतिले समाजमा विभेदीकरण उत्पन्न गरेको हुन्छ

(वाग्ले, २०५९ : ९४ मा उल्लेख भए अनुसार) समाज विभिन्न जात जातिको बासस्थान हो । जातजातिको मान , प्रतिष्ठा, सम्पत्तिले गर्दा समाजमा विभेद भइ रहेको छ । कुमाल जाति पनि आफ्नो मान प्रतिष्ठा इज्जतको कारण चपेटामा परेको छ । जसको प्रत्यक्ष शैक्षिक क्षेत्रमा देखिएको छ ।

इमाइल दुर्खिम (१८५८-१९१७) का विचारमा समाजमा प्रत्येक अंशले सृजना गरेका आदर्श अरुलाई अर्थ दिने र संरक्षण दिने काम शिक्षाले गर्दछ । समाजका प्रत्येक

सदस्यहरूमा साभ्ता गुणहरू छन् । यस्ता साभ्ता गुणले नै उनीहरूलाई एक अर्काको सम्मान तुल्याउँदछ, र समाजमा बाँच्न सक्दछ (वाग्ले २०५९ : ७५) समाज एक गतिशील प्रकृया हो । हाम्रो समाज परिवर्तन भए तापनि शैक्षिक प्रक्रियामा परिवर्तन नहुनुले शैक्षिक क्षेत्रमा विभेदीकरण भएको पाइन्छ । प्रख्यात शिक्षाविद् ओटावे (Ottway) का अनुसार “शिक्षाको अवसर भनेको प्राथमिक शिक्षालाई अनिवार्य वा निःशुल्क बनाउनु होइन । माध्यमिक तहको शिक्षालाई विस्तार गर्नु मात्र नभई, उच्च शिक्षालाई सर्वशुलभ गरी सबै व्यक्तिको पहुँच बढाउनु हो । यस्तो किसिमको शैक्षिक समाज अवसरबाट समाजका उच्च वर्ग जो टाढा बाठा छन् तिनले मात्र मौकाको सदुपयोग गर्न सक्दछन् । ” यसर्थ समाजका विपन्न वर्गले शिक्षाका सेवा सुविधाहरू लिनबाट वञ्चित हुनु परेको छ । यस्ता सबै समस्याहरूमा कुमाल जाति जेलिएको छ । यिनै आर्थिक तथा सामाजिक पृष्ठभूमिको कारण शैक्षिक सुविधा तथा सेवाबाट वञ्चित भएको पाइन्छ ।

२.४ अवधारणात्मक ढाँचा

शिक्षा स्तरीयकरणको प्रमुख कारक तत्त्व हो । शैक्षिक अवस्थालाई विभिन्न तत्त्वहरूले प्रभाव पारेका हुन्छन् । एउटा पक्षमा हुने कमजोरीले अरू पक्षहरूमा हुने अवस्थालाई पनि प्रत्यक्ष रूपमा प्रभाव पारको हुन्छ । शैक्षिक अवस्थासँग प्रत्यक्ष रूपमा सम्बन्धित पक्षहरू निम्न अनुसार विश्लेषण गरिएको छ ।

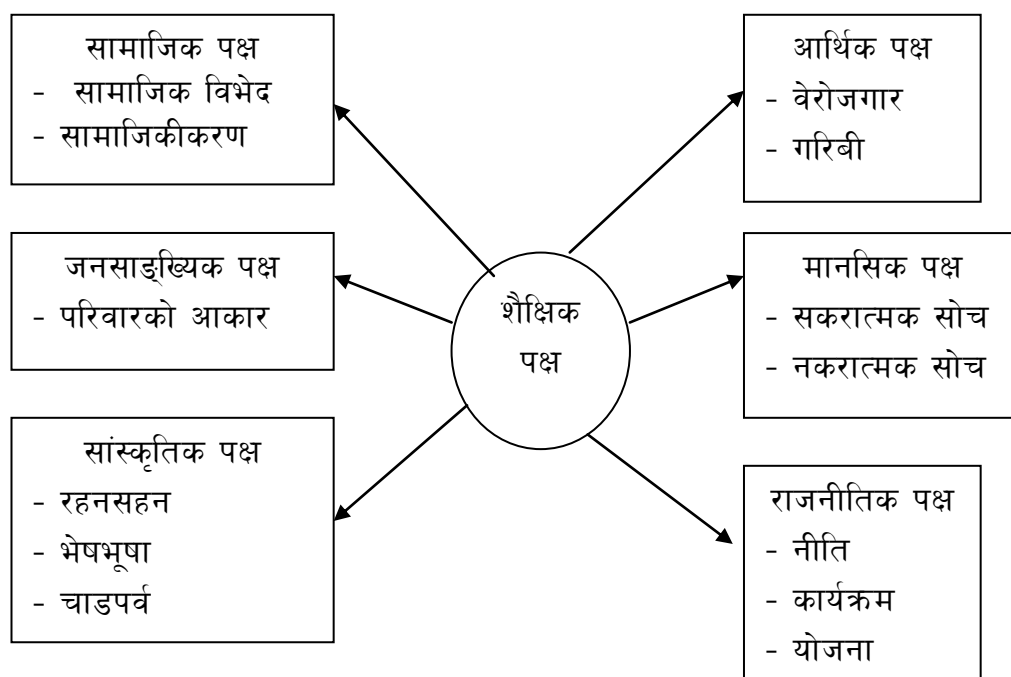

अध्ययन क्षेत्रमा रहेका कुमाल जातिको शैक्षिक अवस्थामा माथि उल्लिखित पक्षहरूको प्रत्यक्ष असर परेको देखिन्छ। यस अध्ययन आर्थिक पक्षमा केन्द्रित भएको हुनाले शिक्षामा गरिबीको के कस्तो प्रभाव परेको छ ? भन्ने बारे विश्लेषण गर्न खोजिएको छ।

२.५ कुमाल जातिसँग सम्बन्धित पूर्व अध्ययनको समीक्षा

नेपाली बृहत् शब्दकोशमा कुम्हाल, कुम्भकार तथा कुमाले शब्दलाई माटाका भाँडाकुँडा बनाउने एक जाती भनी लेखिएको छ। (नेपाली बृहत् शब्दकोश २०५२:२५०)

समाजसेवी डोरबहादुर विष्टले “सबै जातका फुलबारी” पुस्तकमा उल्लेख गरे अनुसार तिब्बतवर्मेली समूहको भाषा बोल्ने र खोलाको किनारा तथा बगरमा बसोबास गरी माटाका भाँडा बनाउने जाति कुमाल हुन। यिनीहरू दनुवार, माभी र दरै जातिहरूका छिमेकी अर्थात् नजिकका जातिका रूपमा रहेका छन् (विष्ट २०६४ : ८४,८५)।

बस्याल (२०५७) ले बाग्लुङ जिल्ला “बलेवाङ गाउँका कुमाल जातिको सामाजिक, आर्थिक अवस्था” शिर्षकमा गरेको अध्ययनमा कुमाल जातिमा चेतनाको अभावका कारण परम्परागत साचाई र धारणाबाट ग्रसित भएकाले आधाभूत आवश्यकता पुरा गर्न यो जातिलाई मुस्किल परेको छ। दाउरा, माटो तथा पुख्यौली पेसाबाट घर खर्च नचल्नुको कारण उत्पादित सामान विक्रिका लागि बजारको व्यवस्था नहुनु, कामका लागि युवाहरू विदेशतिर लाग्नुका कारणले पुख्यौली पेसा नयाँ पुस्तामा हस्तान्तरण गर्न समस्या परेको र शैक्षिक विकास हुनु नसकेको पाइएको छ।

गिरी (२०५९) ले बाग्लुङ जिल्ला दगा तम्डाँडा गा.वि.स. वडा नं. ७ का कुमाल जातिको सामाजिक, साँस्कृतिक एवं आर्थिक स्थिति शिर्षकमा गरिएको अध्ययन अनुसार कुमाल जाति कृषि, ज्याला मजदुरी गर्ने तथा माटाका भाँडाकुँडाहरू बनाउने एक पिछ्छाडिएको, परिवार पाल्न पुग्ने उब्जाउ हुने जमिन नभएको, भएकासँग पनि ज्यादै कम भएको कारणले खेतबारीमा हलो जोत्ने, खन्ने बाली लगाउने तथा काट्ने जस्ता काम गर्न यिनीहरू बाध्य रहेको निष्कर्ष निकालिएको छ। शिक्षित एवं दक्ष नभएका कारण उद्योग धन्दा तथा सरकारी सेवामा यिनीहरूको न्यून उपस्थिति रहेको छ। गरिब भएका कारण व्यापारिक क्षेत्रमा पनि यिनीहरूको प्रवेश हुन नसकेको निष्कर्ष निकालिएको छ।

पाण्डे (२०६१) ले “कुमाल जातिको सामाजिक साँस्कृतिक तथा आर्थिक अवस्था” शिर्षकमा गरेको अध्ययन अनुसार कुमाल जातिमा चेतनाको अभाव, कमजोर शैक्षिक स्तर,

पर्याप्त जग्गा जमिनको अभावले अधियाँ खेती गर्ने, ज्याला, मजदुरी गर्ने माछा मार्ने, पशुपालन गर्ने आफ्नो आमदानीबाट नधान्ने खर्च ऋण सापटी गरी परिवार पाल्ने गरेको निष्कर्ष निकालेका थिए ।

कमाल (२००६)ले “पुस एण्ड पुल फोर्सेस अफ कुमाल एजुकेशन ” शिर्षकमा गर्नुभएको अध्ययन नवलपरासी जिल्ला बुलिनटार गा.वि.स. कुमालहरूमा आधारित थियो । यस अध्ययनमा कुमाल बालबालिकाहरूको भर्नादर, उत्तीर्णदर अत्यन्त न्यून रहेको, कक्षा छाड्ने दर, कक्षा दोहोर्‍याउने दर प्रा.वि., नि.मा.वि. र मा.वि. तहसम्म राम्रो छैन । यस्तो परिणाम हुनाको मुख्य कारण कुमालहरूको न्यून आर्थिक अवस्था, रुढिवादी समाज, परम्परागत संस्कृति र मान्यताहरूले उनीहरूलाई विद्यालय क्षेत्रबाट टाढै रहन बाध्य पारिएको निष्कर्ष निकालिएको छ । यसै अध्ययनमा कुमाल जातिहरू सामाजिक अन्तरक्रियामा सहभागी हुन नरुचाउने अरु जाति भन्दा फरक भएकाले उनीहरूलाई शैक्षिक उपचारको आवश्यकता रहेको छ । सरकारी र गैरसरकारी संस्थाहरूबाट शैक्षिक, आर्थिक, सामाजिक, साँस्कृतिक विकासका लागि विशेष योजनाको खाँचो रहेको निष्कर्ष निकालिएको थियो ।

गोदार (२०६४), “स्याङ्गा पुतली बजारका कुमाल जातिको सामाजिक आर्थिक अवस्था र वातावरणीय प्रभाव” शिर्षकमा गरेको अध्ययन अनुसार कुमाल जाति आर्थिक रूपबाट अति तल परेकाले उनीहरूको सामाजिक आर्थिक स्थितिमा सुधार हुन नसकेको देखिन्छ । अशिक्षाको कारण कुमाल समाजमा अन्धविश्वासले प्रर्याप्त स्थान लिन सकेको निष्कर्ष निकालेको थिए ।

पौडेल (२०६५) ले “तनहुँको कुमाल जाति र कुमाल भाषाको अध्ययन ” शिर्षकमा गरेको अध्ययन अनुसार कुमालहरू ५/६ कक्षा पढेपछि रोजगारीको खोजीमा यत्रतत्र लाग्ने प्रवृत्ति, जीविकोपार्जनका लागि संघर्ष गर्नुपर्ने बाध्यताका कारण कुमाल जातिमा चेतनाको विकास हुन नसकेको हो । यसले गर्दा उनीहरूको मातृभाषा लोप हुने अवस्थामा पुगेको देखिन्छ । यस भाषालाई संरक्षण गर्न कुमाल जातिमा शैक्षिक चेतनाको विकास हुनुपर्ने निष्कर्ष निकालेका थिए ।

ढकाल (२०६७) ले “कुमाल जातिको सामाजिक, साँस्कृतिक एवं शैक्षिक अवस्था” शिर्षकमा गरेको अध्ययन अनुसार कुमाल जातिमा समयको परिवर्तनसँगै शैक्षिक चेतनाको अभावका कारण ५/७ कक्षा पढेपछि रोजीरोटी एवं रोजगारीको खोजीमा यत्रतत्र लाग्ने साथै खाद्यन्न आवास लत्ताकपडा जस्ता आधारभूत आवश्यकता परिपूर्तिका लागि कृषि, वैदेशिक

रोजगारी, ज्याला मजदूरी तिर लागनुपर्ने बाध्यताका कारण आफ्नो परम्परागत पेसा छोड्दै गएको र शैक्षिक अवस्था पनि खस्केको निष्कर्ष निकालेका थिए ।

शर्मा (२०४३) ले गरेका अध्ययन “कुमाल भाषाको अध्ययन ” ले कुमालहरूको सामान्य परिचय दिँदै कुमाल भाषाको गहन अध्ययन गरेको छ । उक्त अध्ययनमा कुमाल जातिले आफ्नो भाषाको संरक्षण र संवर्द्धन गर्नुपर्ने कुरा औँल्याइएको छ । कुमाल जातिको शिक्षामा पहुँच नभएको कारण उनीहरूको भाषाको विकास हुन सकेको छैन भन्ने निष्कर्ष निकालिएको छ ।

रिमाल (२०५६) ले गरेको अनुसन्धान “कुमाल जातिको अध्ययन” चितवन नवलपरासी र पाल्पा जिल्लाका केही गाँउहरूमा केन्द्रित भएर गरिएको थियो । उक्त अध्ययनमा शिक्षा हासिल गर्न कुमाल पुरुष र महिला दुवैमा उत्साह नदेखिएको उल्लेख गरिएको छ । कुमाल समाजमा शिक्षाको महत्व र प्रचार प्रसारको कमी तथा आर्थिक विपन्नताका कारण उनीहरू शिक्षाको अनिवार्यताको बारेमा अनविज्ञ भएको निष्कर्ष निकालिएको छ । सुगम र शहर बजार नजिकका परिवारले एस्.एल्.सी सम्म पढाउने विचार राख्ने गरेको पाइन्छ । पढ्ने भन्दा कृषि, पशुपालन, मजदुरी जस्ता कार्यहरू गरी अर्थोपार्जन गर्ने कुमाल जाति रुढिवादी र अन्धविश्वासमा आस्था राख्ने भएकाले उनीहरूको शैक्षिक स्थितिमा सुधार हुन नसकेको निष्कर्ष निकालिएको छ ।

घिमिरे (२०६४) द्वारा गरिएको अध्ययनमा कुमाल जातिको सामाजिक, आर्थिक र शैक्षिक अवस्थाको उल्लेख गरिएको छ । उक्त अध्ययनमा उनीहरूका चालचलन , रीतिरिवाज, परम्परागत संस्कृतिको साथै आर्थिक रूपमा विपन्न शैक्षिक रूपमा पिछ्छाइएका जातिको रूपमा कुमाललाई हेरिएको छ । यसमा कुमाल जातिको शैक्षिक अवस्थाको बारेमा प्राथमिक तहमा निरन्तर अध्ययन गर्ने तर नि.मा.वि. तहमा आएपछि कक्षा छाड्ने प्रवृत्ति भई मा.वि. तह सम्म पुग्दा १-२ प्रतिशत मात्र विद्यार्थी पुग्ने गरेको निष्कर्ष निकालिएको छ ।

गौतम र थापा (१९९४) “ट्रिबल इन्थ्रोग्राफी अफ नेपाल ” शीर्षकमा कुमाल जातिको सामाजिक आर्थिक अवस्थाका बारेमा अध्ययन गरेका छन् । कुमाल जातिहरू अरुको खेत बारीको काममा सहयोग गर्ने अधिँया र निवेक गर्ने, मजदुरको रूपमा धेरै न्यून ज्यालामा काम गर्ने गर्दछन् । यस अध्ययनको निचोडमा परिवारको आवश्यकता परिपूर्ति

गर्न नसकेकाले ज्यालादारीमा काम गर्ने गरेको उल्लेख गरेका छन् । कडा परिश्रम र मेहनत गरेतापनि उनीहरूको आर्थिक अवस्था राम्रो नभएको निष्कर्ष निकालिएको छ ।

के.सी. (१९९५) ले “इन्ध्रोपोलोजी स्टडी अफ कुमाल पिपुल” शीर्षकमा गरेको अध्ययन अनुसार कुमाल जातिहरू परम्परागत रूपमा माटाका भाँडा बनाउने जाति हुन् तर स्रोत र बजारको असुविधाको कारणले कुमाल जातिले आफ्नो परम्परागत पेशालाई छोड्दै गएका छन् । कतिपय स्थानमा आफ्नो परम्परागत सँगसँगै कृषि र पशुपालनमा पनि संलग्न छन् । कुमालहरू अरु जातिको तुलनामा कम शिक्षित छन् । उनीहरूको आर्थिक अवस्थाले सबै बालबालिकाहरूलाई विद्यालय पढाउन पुग्दैन । कुमालहरूको धारणामा बालबालिकाहरूलाई विद्यालयमा पढाउँदा शिक्षाले खानाको लागि सहयोग नगर्ने, काम गरेर मात्र हातमुख जोर्ने समस्या समाधान हुने , पढेर जागिर नपाउने र बेरोजगारी उत्पन्न गराउने त्यहाँका कुमालहरूले बताएको निष्कर्ष निकालेका थिए ।

भुर्तेल (२०००) ले “चेन्जीड लिभिड हुड स्टेटेजी अफ द कुमाल लिभिड इन पोखरा भ्याली ” शीर्षकमा गरेको अध्ययन अनुसार कुमाल जातिहरू कडा परिश्रम र मिहिनेत गर्ने जातिका रूपमा रहेको छन् । यिनीहरू ज्याला दारी तथा कृषि पेशामा आवद्ध भएकाले ज्याला दारी र कृषिलाई आर्थिक संकलन गर्ने एउटा माध्यम बनाएको उल्लेख गरेका छन् । यिनीहरूले अरुको घरमा काम गरेर श्रमलाई पैसासँग साट्ने गर्दछन् । यिनीहरू विरामी परेमा विशेषगरी धामी भाँक्रीमा विश्वास गर्ने र उपचार गर्ने गर्दछन् । नयाँ पुस्ताका मानिसहरू विरामी हुना साथ हस्पिटल जाने गरेको निष्कर्ष निकालेका छन् । आर्थिक विपन्नताका कारणले यो जाति शैक्षिक क्षेत्रमा पछाडि परेको पनि निष्कर्ष निकालिएको छ ।

अध्याय तिन

अध्ययन विधि

३.१. अनुसन्धान ढाँचा

कुनै पनि अनुसन्धानात्मक कार्यमा अपनाउनुपर्ने सम्पूर्ण कार्यविधिको पूर्व तयारी स्वरूप तयार परिएको बृहत योजना नै अनुसन्धान ढाँचा हो । यस अनुसन्धानमा मुख्यतः दुई प्रकृतिका ढाँचा प्रयोगमा लगाइएको छ । यस ढाँचा अन्तर्गत अध्ययन कार्यमा सङ्कलन गरिएका तथ्याङ्क र सूचनाहरूलाई व्याख्या तथा वर्णन गर्न कार्य गरिएको छ । यस ढाँचामा अध्ययन कार्यमा भेटिएका तथ्याङ्क र सूचनाहरूको कारण र अवस्थाको अनुसन्धान र प्रमाणित गर्ने विषयवस्तुहरू रहेका छन् ।

३.२. अध्ययनको क्षेत्र छनोट

पश्चिमाञ्चल विकास क्षेत्र तनहुँ जिल्ला शुक्ला गण्डकी नगरपालिका वडा नं. १० मा बसोबास गर्दै आएका १०६ घर परिवारका कुमाल जातिहरूलाई अध्ययनको लागि छनोट गरिएको छ । सदरमुकाबाट करिब २० कि.मि. पश्चिम पृथ्वी राजमार्ग बाट २ कि.मि. क्षेत्र भित्रसम्म बसोबास गरेको यो जाति अन्य जातिको तुलनामा आर्थिक सामाजिक तथा शैक्षिक रूपले पिछ्छाडिएको देखिन्छ । अन्य जनजातिहरूको तुलनामा कुमाल जातिको जनसङ्ख्या धेरै भएकोले र कुमाल जातिको बारेमा यस क्षेत्रमा अरु कसैले आर्थिक अवस्थाले शैक्षिक क्षेत्रमा पारेको प्रभाव बारे अध्ययन नगरेको र अनुसन्धान कर्ता यसै क्षेत्रको स्थायी बासिन्दा भएको हुनाले अनुसन्धानको उद्देश्य अनुसार तथ्यहरू सङ्कलन गर्न सकिने सम्भावना रहेकोले यसै क्षेत्रलाई अध्ययन क्षेत्रको रूपमा छनोट गरिएको हो । विद्यालयको पहुँच क्षेत्रभित्र रहेर पनि शिक्षा आर्जनमा किन पिछ्छाडि परेको छ ? भन्ने विषयवस्तुलाई उनीहरूको आर्थिक पक्षसँग सम्बन्धित गरी अध्ययन गरी यथार्थता पत्ता लगाउन अनुसन्धानकर्ताले यस वस्तीलाई अध्ययन क्षेत्रको रूपमा छनोट गरिएको छ ।

३.३. समग्रता अध्ययन

यस अनुसन्धानात्मक कार्यमा शुक्ला गण्डकी नगरपालिका वडा नं.१० खैरेनीटारमा बसोबास गर्ने कुमाल जातिलाई छनोट गरिएको र उक्त वस्तीमा जम्मा १०६ घर परिवार बसोबास गरिरहेका छन्। यस नगरपालिकाका १७ वटा वडा मध्ये यस वडामा बढी कुमाल जातिको बसोबास रहेको पाइन्छ।

यस जातिको अध्ययन अनुसन्धानको लागि १०६ वटै घर परिवारको समग्रता अध्ययन र घरधुरी सर्वेक्षण गरी उनीहरूको वास्तविक अवस्थालाई बाहिर ल्याउने प्रयास गरिएको छ।

३.४. तथ्याङ्कका स्रोतहरू

यस अनुसन्धानको लागि प्राथमिक र द्वितीय दुवै खालको स्रोतहरूबाट तथ्याङ्क तथा सूचनाहरू सङ्कलन गरिएका छन्। यस स्रोत अन्तर्गत घरधुरी सर्वेक्षण, समूह छलफल, अवलोकन, अन्तर्वार्ता प्रयोग गरी मात्रात्मक तथा गुणात्मक तथ्यहरू सङ्कलन गरियो। कुमाल समुदायसँग सम्बन्धित लेख रचना विद्यालय प्रोफाइल, नगरपालिका प्रोफाइल, जि.वि.स. तथ्याङ्क, विभिन्न शोध पत्रहरू स्थानीय पत्रपत्रिका तथा प्रत्यक्ष अप्रत्यक्ष रूपमा कुमाल जातिसँग सम्बन्धित तथ्याङ्कहरूलाई आवश्यकता अनुसार प्रयोग गरियो।

३.५. तथ्याङ्कको प्रकृति

यस अनुसन्धान कार्यमा तथ्याङ्कको प्रकृतिको हिसाबले दुई खालका तथ्याङ्कलाई समेटिएको छ।

क) मात्रात्मक तथ्य

यस मात्रात्मक तथ्यभित्र उमेर अनुसारको वर्गीकरण, लिङ्गका आधारमा वर्गीकरण शैक्षिक स्थिति, आर्थिक सूचक आदिलाई समेटिएको छ। त्यसै गरी जनसाङ्ख्यिक, आम्दानी, खर्च तथा शैक्षिक प्रगतिसँग सम्बन्धित तथ्यहरूलाई मात्रात्मक तथ्यको रूपमा सङ्कलन गरी तालिकीकरण मार्फत प्रस्तुत गरिएको छ।

ख) गुणात्मक तथ्य

यस गुणात्मक तथ्य अन्तर्गत कुमाल जातिको संस्कृति, परम्परा, रहनसहन, सामाजिक अवस्था, आर्थिक अवस्था तथा मनोवैज्ञानिक पक्षलाई समेटिएको छ ।

३.६. तथ्याङ्क सङ्कलन विधि

अनुसन्धान कार्यलाई परिणाममुखी बनाउन तथ्याङ्क सङ्कलन कार्य वा प्रक्रियाको महत्त्वपूर्ण भूमिका रहन्छ । तथ्याङ्क विश्वासिलो र भरपर्दो हुनुपर्दछ । जसको लागि निम्न, विधिको अवलम्बन गरियो । सङ्कलित तथ्यहरूलाई विश्वासिलो र भरपर्दो बनाउनका लागि विश्वव्यापी रूपमा प्रयोग गर्दै आइएका विधिहरू स्थलगत अध्ययन (घरधुरी सर्वेक्षण), प्रश्नावली सूची (अन्तर्वार्ता), अवलोकन, समूहगत छलफल प्रयोग गरिएको छ ।

३.६.१. प्राथमिक स्रोतको तथ्याङ्क सङ्कलन

तथ्याङ्क सङ्कलन विधि अन्तर्गत प्राथमिक स्रोतका तथ्याङ्कहरू निम्न शीर्षकगत रूपमा लिइएको छ ।

क) घरधुरी सर्वेक्षण

तथ्याङ्क सङ्कलनको सबैभन्दा महत्त्वपूर्ण र भरपर्दो सूचनाको स्रोत नै घरधुरी सर्वेक्षण हो । यस विधिबाट तथ्याङ्क सङ्कलन गर्दा अनुसन्धानको लागि छनोट भएको समग्रता वा नमुना दुवै प्रक्रियाबाट घरधुरी सर्वेक्षण गरिन्छ । यस अनुसन्धानमा १०६ घर परिवार रहेको कुमाल जातिको १०६ घरधुरी नै सर्वेक्षण गरिएको छ ।

ख) प्रश्नावली सूची (अन्तर्वार्ता)

यस अनुसन्धानमा अनुसन्धानकर्ता स्वयम् नै घरधुरी सर्वेक्षणमा प्रत्येक घर पुगी मुख्य व्यक्तिसँग नै प्रत्यक्ष संवाद गरी आवश्यक सूचीकृत प्रश्नहरू एवं अन्य समसामायिक प्रश्नहरू सोधी तथ्यहरू सङ्कलन पनि गरिएकाले अन्तर्वार्ताको लागि छुट्टै समय र शीर्षक नराखी यसैमा एकीकृत गरी तथ्याङ्क सङ्कलन गरिएको छ ।

ग) अवलोकन

तथ्याङ्क सङ्कलनका लागि अवलोकन पनि महत्त्वपूर्ण मानिन्छ। अध्ययनकर्ता कतिपय अवस्थामा स्वयम् त्यस समुदायको सामाजिक, आर्थिक, साँस्कृतिक गतिविधिहरू एवं घटनाहरूमा प्रत्यक्ष सरीक भई यथार्थ जानकारी लिई सो सूचनालाई शोध कार्यको विषयवस्तु भित्र समावेश गराइएको छ। पारिवारिक स्थिति, घरको वातावरण आदि जसले शैक्षिक अवस्थालाई प्रभाव पारेका हुन्छन्, तिनीहरूलाई प्रत्यक्ष रूपमा अवलोकन गरियो।

घ) घटना अध्ययन

अनुसन्धानमा संलग्न कुमाल वस्तीका १०६ घर परिवारको फरक फरक आर्थिक अवस्था र शैक्षिक अवस्था रहेको भएपनि मुख्यत केही राम्रो परिवार र केही कमजोर परिवारलाई लिएर उनीहरूको शैक्षिक अवस्था कमजोर हुनुमा मुख्यत आर्थिक पक्ष नै हो। जुन कुरा घरधुरी सर्वेक्षण, समूह, छलफल, तुलनात्मक अध्ययन आदिबाट पुष्टि भइसकेको छ। यसलाई थप प्रमाणित र तार्किक बनाउन साथै अनुसन्धानलाई पूर्णता दिन आर्थिक र शैक्षिक अवस्था राम्रो मानिएका २ घर परिवार र कमजोर मानिएका २ घर परिवारलाई छनोट गरी यहाँ प्रस्तुत गरिएको छ।

३.६.२. द्वितीय स्रोतको तथ्याङ्क सङ्कलन

यस अनुसन्धानात्मक कार्यको लागि प्राथमिक स्रोतका तथ्याङ्कहरूले मात्र वैधता दिन नसक्ने भएको हुनाले शोधपत्रको आवश्यकता अनुसार तथ्याङ्कका द्वितीय स्रोतहरू पनि प्रयोग गरिएको छ। जस्तै :

- खैरेनीटार गा.वि.स. प्रोफाइल (२०६८)
- सम्बन्धित जातिको बारेमा गरिएका अन्य शोधपत्रहरू
- स्थानीय लेख, पत्रपत्रिका रचना

३.७. तथ्याङ्क विश्लेषण र प्रस्तुतीकरण

कुमाल जातिको शैक्षिक, आर्थिक, साँस्कृतिक, पेसागत, जनसङ्ख्याक वैवाहिक आदि पक्षको अध्ययनको आधारमा सङ्कलित तथ्याङ्कलाई सावधानी पूर्वक सम्पादन, परीक्षण,

सांकेतिकरण, वर्गीकरण एवं तालिकाबद्ध गरी प्रस्तुतीकरण गरिएको छ। तथ्याङ्कको प्रस्तुतीकरणमा वर्णनात्मक पक्षमा जोड दिइएको भए तापनि तालिका बद्ध गरिएका सङ्ख्यात्मक तथ्याङ्कहरूलाई आवश्यकता अनुसार विश्लेषण गरिएको छ। सङ्कलित तथ्यहरूलाई उत्तरदाताहरूको भनाइ अनुसार फेरबदल नगरी जस्ताको तस्तै अर्थपूर्ण बनाउने र तथ्यको आधारमै सुझावहरू निर्माण गर्ने कार्यलाई अवलम्बन गरियो। तालिकीकरण, वृत्त चित्र, स्तम्भ चित्र मार्फत तथ्यहरूलाई व्याख्या र विश्लेषण गरिएको छ।

अध्याय चार

कुमाल जातिको संस्कृतिक अवस्था

४.१ संस्कृति

अध्ययनको क्रममा ३० जना कुमाल अभिभावक तथा अगुवा कुमालहरूसँग तपाइहरूको मुख्य मुख्य चाडपर्व र संस्कृतिहरू के के हुन् ? यो कसरी मान्नु हुन्छ भनी प्रश्नावली र अन्तर्वार्ता सोधिएको थियो । प्रश्नावली र अन्तर्वार्ताका माध्यमबाट प्राप्त सूचनाहरूमा सबै अभिभावकहरूले चाडपर्व मनाउने तरिका प्राय एकै प्रकार रहेको बताएका थिए । सोही आधारमा उनीहरूको धर्म संस्कृतिको व्याख्या गरिएको छ । कुमाल जातिहरू शारीरिक आकार र अनुहारको बनावट हेर्दा मंगोलियन जस्तो देखिएता पनि उनीहरूलाई आफूलाई हिन्दु धर्मावलम्बी भएको बताएका थिए । स्वर्ग, नर्क, पुण्य, भगवान र पुर्नजन्ममा कुमालहरूले विश्वास गर्ने, गाइलाई लक्ष्मी मानी पूजा गर्ने, गाइको गोबर र गहुँतलाई चोखो मानी घर लिपपोत गरी चोख्याउने, भगवतीहरूको पूजा आजा गर्ने परम्परा रहेको अगुवा कुमालहरूले बताएका थिए । विभिन्न किसिमका पूजा आजामा बत्ती बाल्ने गर्नुका साथै बर पिपलको रुख रोप्ने, चौतार बनाउने धार्मिक कार्य हुन् भनि अगुवा कुमालहरूले बताएका थिए । यहाँका कुमालहरूले परम्परागत रूपमा पूजा गर्दै आएका कुलपूजा, महपूजा, सेवापूजा, चण्डी नागिनीपूजा, वंशकारी वा शिखरी पूजा, भाँक्रीपूजा, बाजेबज्यैपूजा, चण्डी भँयर, कटुवा माई, कुलभञ्ज्याङकी देवीको पूजा आदी रहेको अगुवा कुमालहरूले बताएका थिए । यी सबै यहाँका कुमालहरूको मौलिक परम्परा रहेको बताएका थिए । चाडपर्वको समयमा बालबालिकाहरूलाई विद्यालय पठाउनु हुन्छ कि हुँदैन भनि सोधिएको प्रश्नमा प्राय सबै कुमाल अभिभावकहरूले बालबालिकाहरू नै विद्यालय जान मान्दैनन् भनी बताएका थिए । यस्ता चाडपर्वको बेलामा उनीहरू रमाएर बस्ने र बालबालिकाहरूलाई विद्यालय नपठाउने गरेको देखियो । जसले गर्दा उनीहरूको बालबालिकाहरूको विद्यालय नियमिततामा कमी आएको र शैक्षिक उपलब्धिमा ह्रास आएको निष्कर्ष निकाल्न सकिन्छ ।

४.२. चाडपर्व तथा समाजिक संस्कार

हरेक जातिको आ-आफ्नै चाडपर्व र संस्कार रहेको हुन्छ । कुमाल जातिको पनि आ-आफ्नै चाडपर्व र संस्कार रहेको छ । अध्ययनको क्रममा अध्ययन क्षेत्रका ३० जना कुमाल अभिभावक एवं अगुवा कुमाल अभिभावकसँग तपाईंहरूका मुख्य मुख्य चाडपर्व के के हुन् ? संस्कारहरू के के हुन् ? यी कसरी मनाइन्छ ? भनी सोधिएको अन्तर्वार्ता र प्रश्नावलीमा सबै अगुवा कुमाल र कुमाल अभिभावकहरूको भनाइ एकै प्रकारको आएको थियो । उनीहरूका अनुसार उनीहरूले मनाउने चाडपर्व हिन्दु धर्मवालम्बीहरूको जस्तै दशैं, तिहार, तिज, माघे सङ्क्रान्ति, चैते दशैं आदि रहेका बताएका थिए । साथै उनीहरूले बताएका आधारमा मुख्य मुख्य संस्कारहरू निम्न अनुसार शीर्षगत रूपमा प्रस्तुत गरी विश्लेषण र व्याख्या गरिएको छ ।

४.२.१. जन्म संस्कार

मानिसले जन्मेदेखि मृत्युसम्म र मृत्युपछि पनि विभिन्न कार्यहरू गर्दै मनाउँदै आएको हुन्छ जसलाई संस्कार भनिन्छ । मानिसको जन्म पश्चात नै उसको जीवनमा विभिन्न संस्कारहरूको सुरुवात हुन्छ । तपाइहरूको मुख्य मुख्य संस्कारहरू के के हुन् ? यो कसरी गर्नुहुन्छ ? भनी अगुवा कुमालहरूलाई अन्तर्वार्ता र प्रश्नावली को माध्यमबाट सोधिएको थियो । यसबाट प्राप्त सूचनाहरूका आधारमा जन्म, छैठी, न्वारन, भात खुवाई रहेको र यस अध्ययन क्षेत्रका कुमालहरूले छैठी नमनाउने गरेको अगुवा कुमालहरूले बताएका थिए ।

४.२.२. विवाह

तपाइहरूको विवाहको चलन तथा परम्परा कस्तो छ ? भनी अगुवा कुमालहरूलाई सोधिएको थियो । उनीहरूका अनुसार विवाह चार प्रकारका हुने बताएका थिए । मागी विवाह, भागी विवाह, जारी विवाह र चोरी विवाह । केटाकेटी दुवैको राजी खुसीका साथ अभिभावकहरूको मन्जुरीमा हुने विवाह मागी विवाह, केटा र केटीको मन्जुरीमा हुने विवाह भागी विवाह, अर्काकी श्रीमतीलाई ल्याउने विवाह जारी विवाह र केटाले केटी मन पराउने तर केटीले केटा मन नपराउने हुँदा हुँदै पनि केटाले जबरजस्ती गरी गर्ने विवाहलाई चोरी विवाह भनिन्छ भनी बताएका थिए ।

४.२.३. मृत्यु संस्कार

तपाइहरूको मृत्यु संस्कार तथा परम्परा कस्तो छ ? भनी अगुवा कुमालहरूलाई सोधिएको थियो । कुमाल जातिमा पनि अन्य हिन्दु धर्मावलम्बी जस्तै गरी मृत्यु संस्कार गर्ने बताएका थिए । मानिसको मृत्यु भई सकेपछि मृत शरीरलाई नदीको किनारमा लगी गाडेर वा जलाएर अन्त्यष्टि गर्ने बताएका थिए । पुरुष भए मृतकको छोरा श्रीमती र महिला भए छोरा १३ दिन सम्म क्रियामा बस्ने बताएका थिए । ज्वाँइ अथवा अन्य मानिसले पण्डितको कार्य गर्ने र १३ औँ दिनमा गाइको गहुँत मन्त्रण गरी खाई चोखिने चलन रहेको अगुवा कुमालहरूले बताएका थिए साथै १३ औँ दिनमा आफन्त र मलामी जानेलाई बोलाइ राम्रो परिकार बनाई खुवाउने चलन भएको बताएका थिए । कुमाल जातिका विभिन्न चार्डपर्व तथा संस्कारहरूका दिनमा उनीहरूका बालबालिकाहरू विद्यालयमा उपस्थित नहुने देखियो । जसले गर्दा उनीहरूको शैक्षिक स्तर कम रहेको देखियो ।

अध्याय पाँच

तथ्याङ्क विश्लेषण तथा प्रस्तुतीकरण

५.१. भौगोलिक अवस्थिति

नेपाल राज्यको पश्चिमाञ्चल विकास क्षेत्र अन्तर्गत गण्डकी अञ्चलको दक्षिण पूर्वमा महाभारत श्रृङ्खला र मध्यपहाडी भूभागमा पर्ने विकासोन्मुख जिल्लाको रूपमा तनहुँ जिल्ला रहेको छ। यो जिल्ला नेपालको राजधानी काठमाडौँ बाट १५० कि.मी. पश्चिम र पोखराबाट करीब २० कि.मी. पूर्वमा पर्दछ। यस जिल्लाको क्षेत्रफल १५४६ वर्ग कि.मी. रहेको पाइन्छ। (तनहुँ सन्देश : २०६६:३०) यस जिल्लामा महाभारत श्रृङ्खलाको सबैभन्दा अग्लो चुचुरो छिम्केश्वरीको लेक पर्दछ र जसको उचाई २३२५ मिटर रहेको छ। (तनहुँ सन्देश : २०६६:३०) काली, त्रिशुली र मसुर्याङ्दी नदीहरू यस जिल्लाका दक्षिणी पूर्वी सीमानाको रूपमा प्रवाहित छन् भने मध्य भागमा सेती मादी नदी रहेको छन् जसको आफ्नै प्रकारको महत्त्व छ र पवित्र धार्मिक तथा साँस्कृतिक धामको रूपमा रहेको देवघाट पनि यसै जिल्लामा पर्दछ। यो जिल्लामा राजनैतिक तथा प्रशासनिक हिसाबले ३ संसदिय निर्वाचन क्षेत्र रहेको छ।

गण्डकी अञ्चल तनहुँ जिल्लाको सदरमुकाम दमौली देखि २१ किलोमिटर पश्चिममा रहेको हालको शुक्ला गण्डकी नगरपालिका २०६८ को जनगणना मा खैरेनीटार गा.वि.स. दुलेगाँडा गा.वि.स. र ढोरफिदी गा.वि.स. मा विभाजित थियो। अध्ययन क्षेत्रको रूपमा लिइएको शुक्ला गण्डकी नगरपालिका वडा नं. १० साविकको खैरेनीटार गा.वि.स. वडा नं. ८ मा पर्दछ। र यसको सीमा पूर्वमा कुम्ले खोला, दक्षिणमा पृथ्वी राजमार्ग पश्चिममा वडा नं. ५ र उत्तरमा वडा नं. ६ सम्म फैलिएको छ। यस वडामा केही भाग समथल र अधिकांश भाग डाँडाकाँडाले ढाकेको छ।

५.२. सामाजिक अवस्था

५.२.१. धर्म

यस अध्ययन क्षेत्रमा बसोबास गर्ने अधिकांश मानिसहरूले हिन्दु धर्म मान्दछन् भने गुरुङ्ग मगर र थकाली समुदायका मानिसहरूले बौद्ध धर्म मान्दछन् । बजार क्षेत्रभित्र केही मानिसहरूले क्रिश्चियन धर्म पनि मानेका छन् ।

५.२.२. जातजाति

यस अध्ययन क्षेत्रभित्र बसोबास गर्ने मुख्य जातिहरूमा ब्राह्मण क्षेत्री, गुरुङ्ग, मगर, कुमाल, कामी, दमाई, सार्की, जातिहरू रहेका छन् ।

५.२.३. मुख्य पेसा

यस अध्ययन क्षेत्रमा बसोबास गर्ने मानिसहरूको मुख्य पेसा कृषि नै हो । कृषिको साथमा पशुपालन र फलफुल व्यवसायबाट पनि यहाँका मानिसहरूले जिविकोपार्जन गरेका छन् । साथै यहाँका मानिसहरू वैदेशिक रोजगारी, स्वदेशी रोजगारी तथा व्यापार व्यवसायमा पनि संलग्न भएका छन् ।

५.२.४. उमेर तथा लिङ्ग अनुसारको जनसङ्ख्या :

जनसङ्ख्याको अध्ययनमा उमेर तथा लिङ्ग अनुसार जनसङ्ख्या वर्गीकरणको ठूलो महत्त्व रहको हुन्छ । यसबाट विभिन्न प्रकारका जनसांख्यिक सूचकहरू पत्ता लगाउन सकिन्छ । जस्तै : सम्बन्धित क्षेत्रमा कति बालबालिका छन् ? कति वृद्धवृद्धा छन् र कति श्रम शक्ति वा सक्रिय जनसङ्ख्या रहेको छ । भन्ने कुरा पत्ता लगाउन सकिन्छ । अध्ययन क्षेत्रमा रहेका कुमाल घर परिवारको उमेर तथा लिङ्ग अनुसार जनसङ्ख्याको विवरण निम्न अनुसार रहेको छ ।

तालिका ५.१

अध्ययन क्षेत्रका कुमाल जातिको जनसङ्ख्या विवरण

क्र.स.	उमेर समूह र वर्षमा	पुरुष	प्रतिशत	महिला	प्रतिशत	जम्मा	प्रतिशत
१	०-५	३२	६.२२	२६	५.०५	५८	११.२८
२	६-१४	६५	१२.६६	६१	११.८६	१२६	२४.५१
३	१५-५९	१३४	२६.०७	१६५	३२.१०	२९९	५८.१७
४	६० भन्दा माथि	१४	२.७२	१७	३.३०	३१	६.०३
	जम्मा	२४५	४७.६६	२६९	५२.३३	५१४	१००

स्रोत : स्थलगत सर्वेक्षण - २०७१

माथिको तालिका ५.१ अनुसार अध्ययन क्षेत्रमा रहेका १०६ कुमाल जातिका घरपरिवारमा जम्मा ५१४ जना जनसङ्ख्या रहेको छ। तालिकामा जनसङ्ख्यालाई ४ समूहमा वर्गीकरण गरिएको छ। जसमा ५ वर्ष भन्दा कम उमेरमा बालबालिका ११.२८ प्रतिशत, ६-१४ वर्ष विद्यालय उमेर समूहका २४.५१ प्रतिशत १५-५९ वर्ष उमेर समूहका आर्थिक रूपले सक्रिय जनशक्ति सबैभन्दा बढी ५८.१७ प्रतिशत ६० वर्ष भन्दा माथिका वृद्धाहरू ६.३० प्रतिशत रहेका छन्। आर्थिक रूपले निष्क्रिय जनशक्ति जम्मा ४१.८२ प्रतिशत रहेको पाइन्छ।

५.२.५. पारिवारिक अवस्था

यस अध्ययन क्षेत्रका कुमालहरूको पारिवारिक अवस्था पत्ता लगाउन अगुवा कुमालहरूसँग अन्तवार्ता र प्रश्नावलीका माध्यमबाट सूचनाहरू प्राप्त गरिएको थियो। जस अनुसार तपाईं कस्तो प्रकारको घरमा बस्नु हुन्छ ? भनी सोधिएको प्रश्नबाट प्राप्त सूचना अनुसार शहरी क्षेत्रमा बस्ने कुमालहरूले पक्की र आधुनिक घरहरू निर्माण गरेको पाइयो। यस क्षेत्रका कुमाल जातिका धेरै जसो घरहरू परम्परागत किसिमले, दुइतले ढुङ्गा र माटोले बनाएका कतै खरको छानाहरू भएका त कतै टिन र ढुङ्गाले छाएका घरहरू पनि रहेको देखियो। आर्थिक स्थिति मजबुत भएका र वैदेशिक रोजगारमा गएकाहरूले पक्की घर पनि बनाएका अध्ययनका क्रममा स्थलगत सर्वेक्षणमा देखियो। अध्ययनको क्रममा तपाईंहरू

कस्तो प्रकारको परिवारमा बस्नुहुन्छ ? एकल, संयुक्त वा अन्य भनि सोधिएको प्रश्नमा प्रयोग गरिएको अन्तर्वार्ता, प्रश्नावली तथा सर्वेक्षण फारामबाट प्राप्त सूचनाका आधारमा अध्ययन क्षेत्रका कुमाल जातिको पारिवारिक विवरण निम्न अनुसार प्रस्तुत गरिएको छ ।

तालिका ५.२
पारिवारिक विवरण

क्र.स.	परिवारको प्रकार	परिवार सङ्ख्या	प्रतिशत
१	संयुक्त परिवार	२१	१९.८१
२	एकल परिवार	८५	८०.१८
	जम्मा	१०६	१००

स्रोत : स्थलगत सर्वेक्षण - २०७१

चित्र ५.१
पारिवारिक विवरण

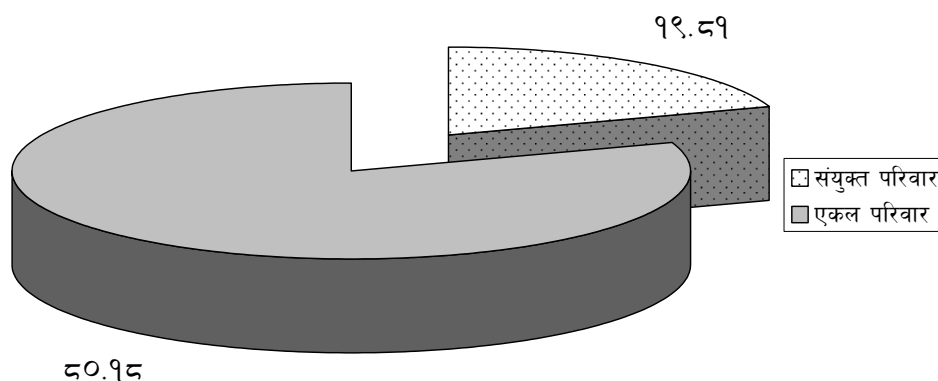

माथिको तालिका अनुसार ८०.१८ प्रतिशत कुमाल एकल परिवार र १९.८१ प्रतिशत कुमालहरू संयुक्त परिवारमा बसोबास गरेको देखियो । पारिवारिक बनोटले पनि बालबालिकाको अध्ययनमा प्रत्यक्ष प्रभाव पार्ने देखियो । एकल परिवारका अभिभावकहरूले कामको बेलमा आफ्ना बालबालिका प्राय विद्यालय नपठाउने बताएका थिए । जसले गर्दा उनीहरूका बालबालिकाहरूको शैक्षिकस्तर कमजोर हुनाको एउटा कारण देखियो । यसरी नै संयुक्त परिवारमा रहेका बालबालिकाहरूको रखेदेख पालन पोषण तथा पढाइमा ध्यान पुऱ्याउन नसकेको कारण उनीहरूको शैक्षिक अवस्था कमजोर भएको देखियो ।

५.३. साक्षरता र शैक्षिक तहको स्थिति

अध्ययनमा साक्षरता भन्नाले सामान्य अक्षरहरू चिन्न र लेख्न सक्ने अवस्थालाई मानिएको छ । त्यसै गरी सामान्य अक्षरहरू चिन्न र लेख्न नसक्ने उत्तरदाताहरूलाई निरक्षर मानिएको छ भने शिक्षित भन्नाले निश्चित शैक्षिक योग्यता हासिल गरेका उत्तरदाताहरूलाई मानिएको छ ।

५.३.१. साक्षरताको स्थिति

साक्षरताको दृष्टिकोणले कुमाल जाति पछाडि परेको जाति हो । अध्ययन क्षेत्र शुक्ला गण्डकी नगरपालिका वडा नं. १० का कुमाल जातिको शैक्षिक अवस्था पनि सन्तोषजनक छैन । कुमाल जातिले प्राप्त गरेको मा.वि., उ.मा.वि. र उच्च शिक्षा तहको शिक्षाको अवस्था हेर्दा उच्च शिक्षा हासिल गर्नेको सङ्ख्या न्यून छ । यस अध्ययन क्षेत्रमा रहेका कुमाल जातिको साक्षरताको स्थितिलाई निम्न अनुसार तालिकामा देखाइएको छ ।

तालिका ५.३

अध्ययन क्षेत्रको कुमालहरूको शैक्षिक स्थिति

विवरण	पुरुष	प्रतिशत	महिला	प्रतिशत	जम्मा	प्रतिशत
निरक्षर	७०	१३.६१	९६	१८.०९	१६६	३२.२९
साक्षर/शिक्षित	१७५	३४.०४	१७३	३३.६५	३४८	६७.७०
जम्मा	२४५	४७.६५	२६९	५१.७४	५१४	१००

स्रोत : स्थलगत सर्वेक्षण - २०७१

चित्र ५.२

अध्ययन क्षेत्रको कुमालहरूको साक्षरताको स्थिति

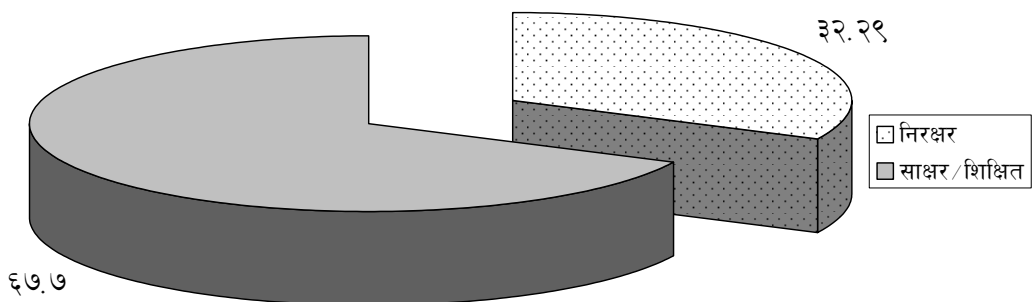

माथिको तालिका ५.३. अनुसार अध्ययन क्षेत्रमा रहेका १०६ घर परिवारमा ६७.७० प्रतिशत जनसङ्ख्या साक्षर रहेको देखिन्छ भने निरक्षर ३२.२९ प्रतिशत रहेको छ। यस अध्ययन क्षेत्रमा पुरुष र महिला साक्षरता प्रतिशत क्रमश ३४.०४ र ३३.६५ प्रतिशत रहेको छ भने पुरुष र महिला निरक्षरता प्रतिशत क्रमश १३.६१ र १८.०९ प्रतिशत रहेको देखिन्छ। साक्षर कुमालहरूमा पनि साधारण लेखपढ गर्न जान्नेको सङ्ख्या केही बढी र प्राथमिक तह देखि माध्यमिक तहसम्मको साक्षरताको स्थिति मध्यम खालको देखिन्छ तर उच्च शिक्षा हासिल गर्नेको सङ्ख्या क्रमश कम हुँदै गएको देखियो।

५.३.२. तहगत शैक्षिक अवस्था

कुमाल जातिको तहगत शैक्षिक अवस्था निकै कमजोर रहेको छ। अध्ययन क्षेत्रका कुमाल जातिमा तहगत शैक्षिक अवस्था पनि सन्तोषजनक छैन। यस अध्ययन क्षेत्रका कुमाल घरपरिवारका सदस्यहरूले अध्ययन गरेको तहगत शैक्षिक अवस्थालाई निम्न अनुसार तालिकामा देखाइएको छ।

तालिका ५.४

अध्ययन क्षेत्रका कुमालहरूको शैक्षिक अवस्थाको विवरण

क्र.स.	शिक्षाको तह	पुरुष	प्रतिशत	महिला	प्रतिशत	जम्मा	प्रतिशत
१	साधारण लेखपढ	२६	७.४७	४३	१२.३५	६९	१९.८२
२	प्रा.वि.	५२	१४.९४	४५	१२.९३	९७	२७.८७
३	नि.मा.वि.	२६	७.४७	३१	८.९०	५७	१६.३७
४	मा.वि.	४३	१२.३५	४१	११.७८	८४	२४.१३
५	एस्.एल्.सी.	२३	६.६०	९	२.५८	३२	९.१९
६	उच्च मा.वि.	४	१.१४	३	०.८६	७	२.०१
७	स्नातक	१	०.२८	१	०.२८	२	०.५७
८	स्नातकोत्तर	-	-	-	-	-	-
	जम्मा	१७५	५०.२८	१७३	४९.७१	३४८	१००

स्रोत : स्थलगत सर्वेक्षण - २०७१

चित्र ५.३

अध्ययन क्षेत्रका कुमालहरूको शैक्षिक अवस्थाको विवरण

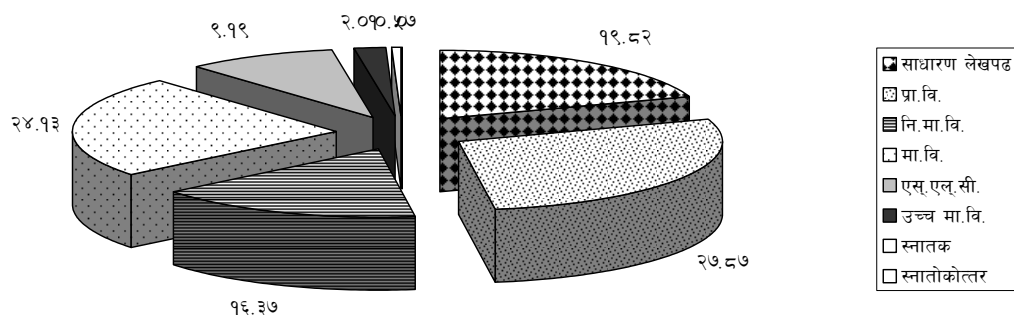

माथिको तालिका ५.४ अनुसार साधारण लेखपढ गर्न सक्ने पुरुष २६ र महिला ४३ छन् भने कक्षा ५ पास गर्ने पुरुष ५२ र महिला ४५ छन् । कक्षा ८ पास गर्ने पुरुष २६ र महिला ३१ टेस्ट पास गर्ने पुरुष ४३ र महिला ४१ एस्.एल्.सी. पास गर्ने पुरुष २३ र महिला ९, उच्च मा.वि. पास गर्ने पुरुष ४ र महिला ३ छन् । त्यस्तै गरी उच्च शिक्षा स्नातक पास गर्ने पुरुष १ र महिला १ छन् भने अध्ययन क्षेत्रमा कुनै पनि कुमाल जातिले स्नातकोत्तर पास गर्ने कुनै पनि मानिस भेटिएन । यसरी कुमाल जातिको तहगत शिक्षाको अवस्था हेर्दा साधारण लेखपढ गर्ने देखि माध्यमिक तहसम्मको अध्ययन गर्नेको प्रतिशत केही सन्तोष जनक देखिए पनि एस्.एल्.सी. उत्तीर्णको प्रतिशत ज्यादै न्यून रहेको पाइयो । साथै उच्च शिक्षा हासिल गर्नेको प्रतिशत क्रमश घट्दै गएको पाइयो । यसरी यस अध्ययनबाट यस क्षेत्रमा विद्यालहरू पर्याप्त हुँदा हुँदै पनि कुमालहरूले शिक्षा लिनबाट पछाडी नै रहेको पाइयो ।

५.३.३. क) अध्ययन क्षेत्रमा रहेका विद्यालयहरूमा अध्ययनरत कुमाल जातिका बालबालिकाहरूको कक्षागत विवरण

चित्र ५.४

अरनिको उच्च मा.वि.मा अध्ययनरत कुमाल जातिको छात्र छात्राको कक्षागत विवरण

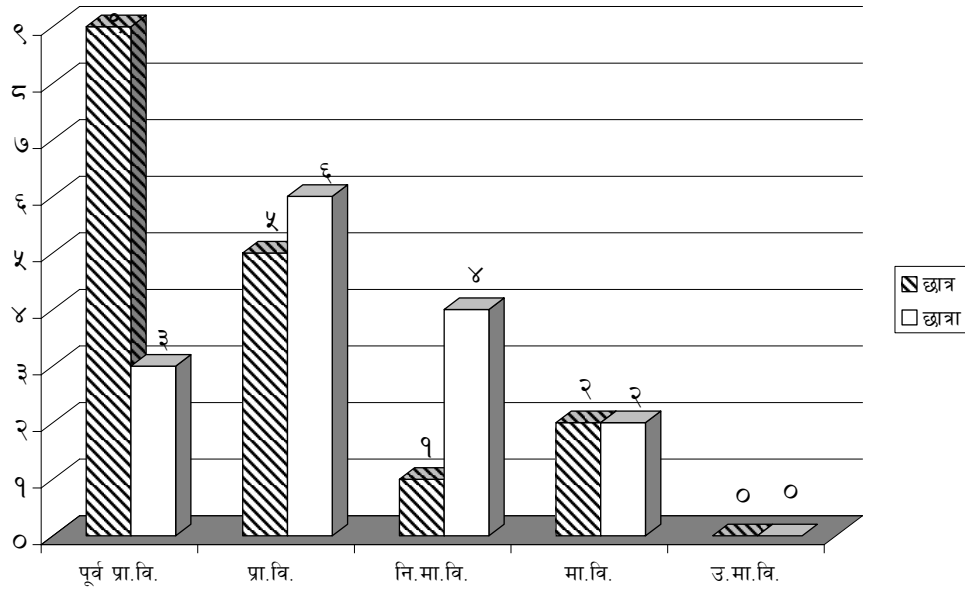

चित्र ५.५

खैरेनी उच्च मा.वि.मा अध्ययनरत कुमाल जातिको छात्र छात्राको कक्षागत विवरण

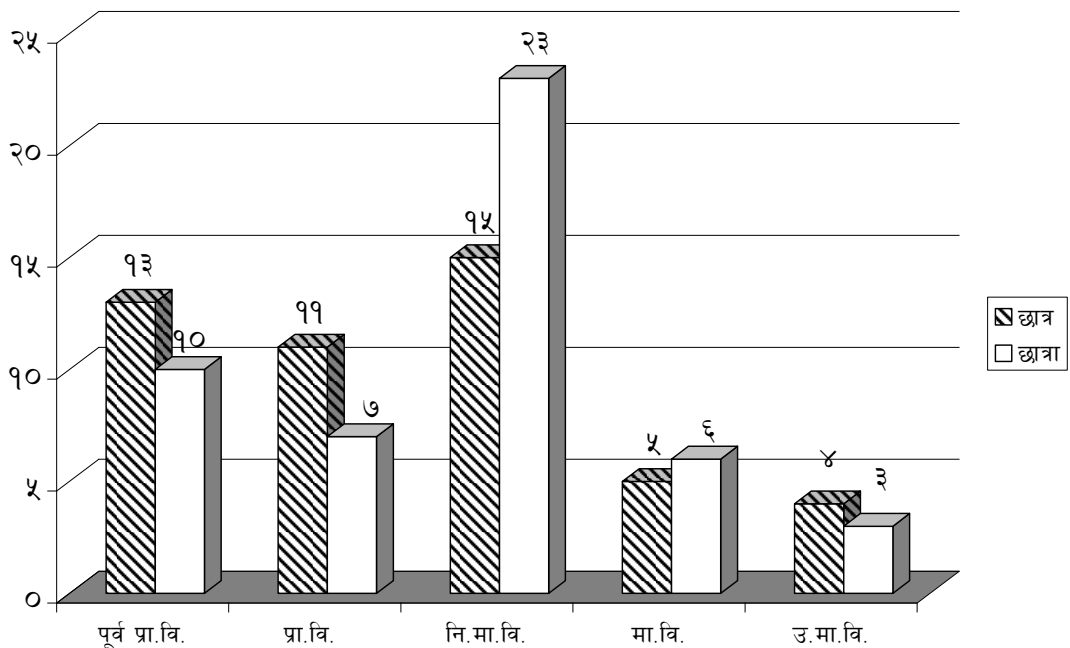

चित्र ५.६

माउण्ट अन्नपूर्ण एकेडेमीमा अध्ययनरत कुमाल जातिको छात्र छात्राको कक्षागत विवरण

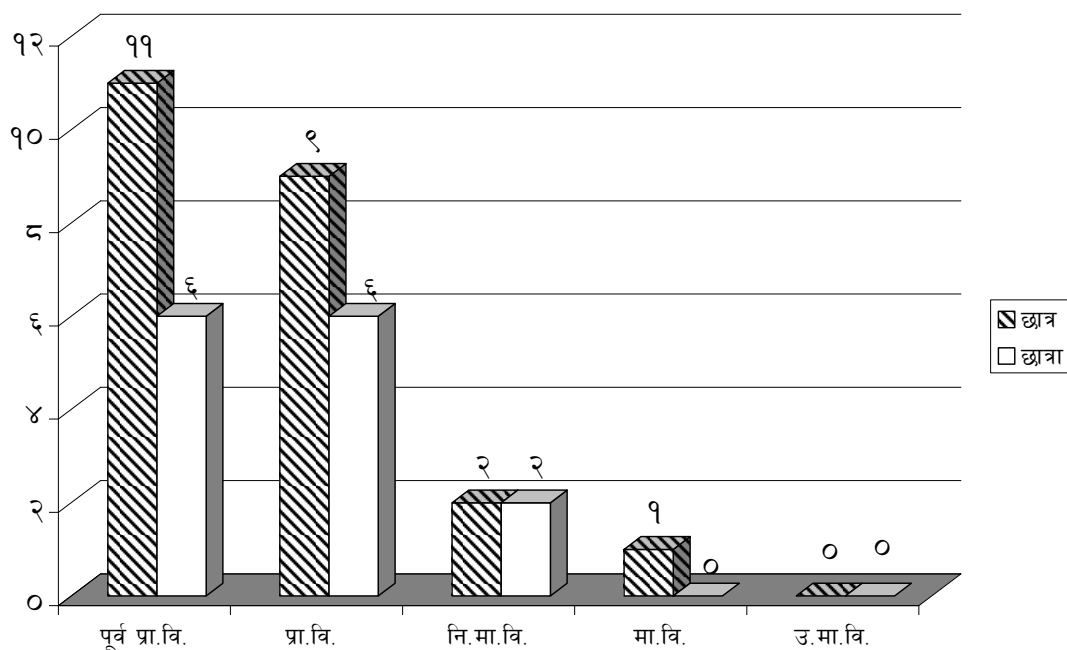

चित्र ५.७

सरस्वती मा.वि.मा अध्ययनरत कुमाल जातिको छात्र छात्राको कक्षागत विवरण

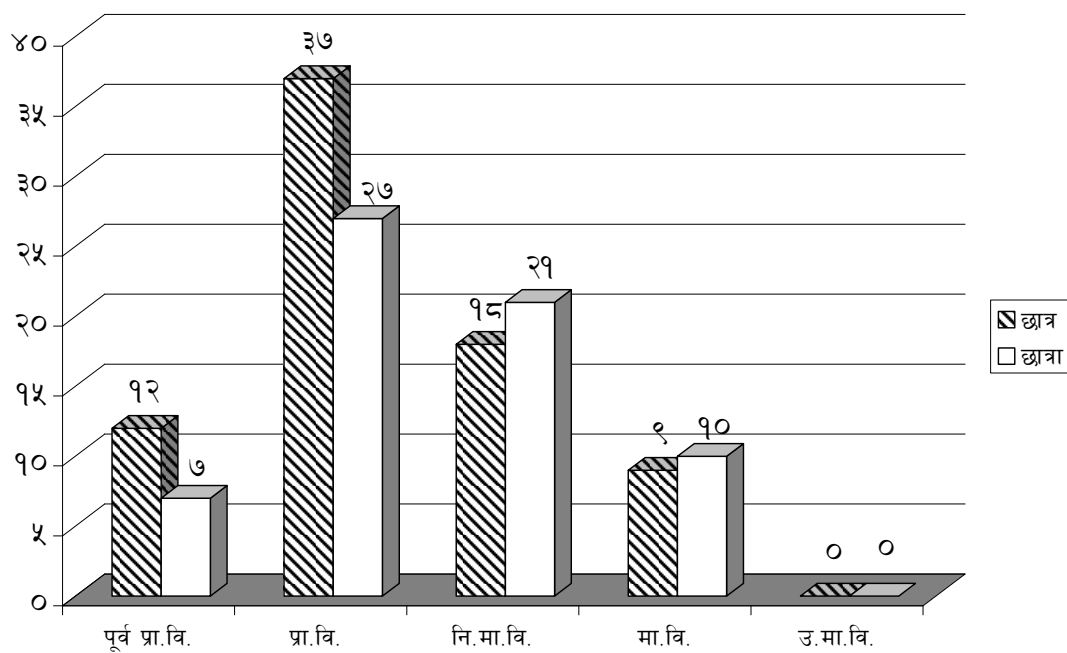

ख) अध्ययनरत कुमाल विद्यार्थीहरूको तहगत शैक्षिक स्थिति :

माध्यमिक तहसम्मको शिक्षा निःशुल्क गर्ने भन्ने नेपाल सरकारको नीति अनुसार र सबैका लागि शिक्षा भन्ने नीति अनुसार सबै बालबालिकाले माध्यमिक तह सम्मको शिक्षा पुरा गरेको हुनुपर्ने हो तर व्यवहारमा त्यस्तो देखिदैन । यस अध्ययन क्षेत्रका कुमाल बालबालिकाहरूले विद्यालयमा भर्ना हुने तर माध्यमिक तहसम्मको शिक्षा पुरा नगरी विद्यालय छाडेर विभिन्न पेसामा लागेको देखियो । आर्थिक अभाव र शैक्षिक चेतनाको कमीको कारणले उनीहरू आफ्नो अध्ययनलाई बीचैमा छाडेको पाइयो । यस्ता समस्याहरू यस अध्ययन क्षेत्रका कुमाल समुदायमा हुदाँ हुदै पनि नमुना छनोटमा परेका १०६ घर परिवारका बालबालिका अध्ययन गर्न सक्ने विद्यालयहरू सरस्वती मा.वि., खैरेनी उ.मा.वि., माउण्ट अन्नपूर्ण एकेडेमी, अरनिको उ.मा.वि. का तहगत भर्नाको अवस्थालाई निम्न तालिकाबाट स्पष्ट पार्न सकिन्छ । यी विद्यालयहरूमा बसको माध्यमबाट अन्य वडाहरूबाट पनि कुमाल बालबालिका अध्ययनको लागि आउने भएकाले यो सङ्ख्या यस अध्ययन क्षेत्रका बालबालिकाको सङ्ख्यासँग मेल नखान पनि सक्छ ।

तालिका ५.५

विभिन्न विद्यालयमा अध्ययनरत तहगत कुमाल विद्यार्थी विवरण

क्र.स.	तह	सरस्वती मा.वि.		खैरेनी उ.मा.वि.		अरनिको उ.मा.वि.		माउण्ट अन्नपूर्ण एकेडेमी		जम्मा				कुल जम्मा	%
		छात्र	छात्रा	छात्र	छात्रा	छात्र	छात्रा	छात्र	छात्रा	छात्र	%	छात्रा	%		
१	पूर्व प्रा.वि.	१२	७	१३	१०	९	३	११	६	४५	१४.६५	२६	८.४६	७१	२३.१२
२	प्रा.वि.	३७	२७	११	७	५	६	९	६	६२	२०.१९	४६	१४.९८	१०८	३५.१७
३	नि.मा.वि.	१८	२१	१५	२३	१	४	२	२	३६	११.७२	५०	१६.२८	८६	२८.०१
४	मा.वि.	९	१०	५	६	२	२	१	-	१७	५.५३	१८	५.८६	३५	११.४
५	उ.मा.वि.	-	-	४	३	-	-	-	-	४	१.३०	३	०.९७	७	२.२८
	जम्मा	७६	६५	४८	४९	१७	१५	२३	१४	१६४	५३.४२	१४३	४६.५७	३०७	१००

स्रोत : स्थलगत सर्वेक्षण - २०७१

तालिका ५.५ मा यस अध्ययन क्षेत्रमा रहेका विद्यालयहरूमा अध्ययनरत छात्रछात्राहरूको विवरण अनुसार पूर्व प्राथमिक तहमा अध्ययनरत छात्र ४५ जना (१४.६५ प्रतिशत), छात्रा २६ (८.४६) गरी जम्मा ७१ जना २३.१२ प्रतिशत छन्। प्राथमिक तहमा छात्र ६२ (२०.१९ प्रतिशत), छात्रा ४६ (१४.९८ प्रतिशत) गरी जम्मा १०८ (३५.१७ प्रतिशत), नि.मा.वि. तहमा अध्ययनरत छात्र ३६ (११.७२ प्रतिशत), छात्रा ५० (१६.२८ प्रतिशत) गरी जम्मा ८६ जना (२८.०१ प्रतिशत), मा.वि. तहमा अध्ययनरत छात्र १७ (५.५३ प्रतिशत) छात्रा १८ (५.८३ प्रतिशत) गरी जम्मा ३५ (११.४० प्रतिशत) त्यस्तै गरी उ.मा.वि. तहमा अध्ययनरत छात्र ४ (१.३० प्रतिशत), छात्रा ३ (०.९७ प्रतिशत) गरी जम्मा ७ जना (२.२८ प्रतिशत) रहेको पाइयो। यसरी तालिका ५.९ अनुसार यस अध्ययन क्षेत्रका विद्यालयमा अध्ययनरत बालबालिकाहरू मध्ये प्राथमिक र निम्न माध्यमिक तहसम्म अध्ययन गर्नेहरूको सङ्ख्या केही बढी पाइयो र यस उमेर समूहका बालबालिकाले खासै श्रममूलक कार्य गर्न नसक्ने भएका हुनाले उनीहरूले विद्यालय आई अध्ययन गर्ने अवसर पाएका छन्। तर माध्यमिक तहमा पुग्दा बालबालिकाहरू श्रममूलक कार्य गर्न सक्दछन् त्यसैले कतिपय बालबालिकाको पढाइमा नियमित लगाव नभएका कारण पनि प्राथमिक र निम्न माध्यमिक तहको अध्ययन पछि पढाइ छोडी अन्य काम प्रति लागेको हुन सक्छन्। दैनिक जीवनयापनका समस्याहरूले गर्दा कुमाल जातिमा शिक्षा आर्जनमा सहभागी हुने अवसरबाट वञ्चित हुन पुगेको पाइन्छ। शिक्षा प्राप्त गर्न नसकेका कारण कुमाल समुदाय शारीरिक श्रमका कामहरू ज्याला, मजदुरी गरी जीविकोपार्जन गर्नुपर्ने भएकाले उनीहरूको आर्थिक अवस्था दयनिय रहेको छ। आजभोलि यस समुदायमा शिक्षा हासिल गर्नुपर्छ भन्ने चेतनाको विकास भएपनि उनीहरूको आर्थिक सामाजिक तथा परम्परागत व्यवहारका कारण शैक्षिक स्तरमा खासै उल्लेखनिय परिवर्तन हुन सकेको छैन।

ग) कुमाल विद्यार्थीहरूको शैक्षिक प्रगतिको अवस्था

अध्ययन क्षेत्रमा रहेका विद्यालयमा अध्ययनरत कुमाल विद्यार्थीको शैक्षिक प्रगति विवरण निम्न अनुसार प्रस्तुत गरिएको छ।

तालिका ५.६

कुमाल विद्यार्थीहरूको शैक्षिक प्रगति विवरण

क्र.स.	विद्यालयको नाम	प्रथम	द्वितीय	तृतीय	मध्यम खालको पढाइ	कमजोर खालको पढाइ	जम्मा विद्यार्थी
१	सरस्वती मा.वि.	२	३	१	२३	११२	१४१
२	खैरेनी उ.मा.वि.		२	३	३५	५७	९७
३	अरनिको उ.मा.वि.	१		२	११	१८	३२
४	माउण्ट अन्नपूर्ण एकेडेमी	२	१	४	९	२१	३७
	जम्मा	५	६	१०	७८	२०८	३०७
	प्रतिशत	(१.६२)	(१.९५)	(३.२५)	(२५.४०)	(६७.७५)	(१००)

स्रोत : स्थलगत सर्वेक्षण - २०७१

तालिका ५.६ मा यस अध्ययन क्षेत्रमा रहेका विद्यालयहरूमा अध्ययनरत कुमाल विद्यार्थीहरूको शैक्षिक स्थितिको बारेमा विश्लेषण गरिएको छ। जस मध्ये यी विद्यालयहरूमा गत शैक्षिक सत्रमा प्रथम भएका कुमाल बालबालिका ५ जना (१.६२ प्रतिशत) द्वितीय भएका ६ जना (१.९५ प्रतिशत) तृतीय भएका १० जना (३.२५ प्रतिशत), मध्यम खालको पढाइ भएका ७८ जना (२५.४० प्रतिशत) र कमजोर पढाइ भएका २०८ जना (६७.७५ प्रतिशत) रहेको पाइयो।

शैक्षिक स्तर नराम्रो हुने विद्यार्थीहरूको सङ्ख्या धेरै पाइयो। यसरी शैक्षिक स्तर राम्रो नभएका कारणले पनि उनीहरूमा पढाइप्रति नैराश्यता आएको हुन सक्छ।

५.४. कुमाल जातिका सामाजिक आर्थिक अवस्थाले शिक्षामा पारेको प्रभाव

५.४.१. भूमिको विवरण

शुक्ला गण्डकी नगरपालिका-१० धेरै जसो समथर जमिन र केही भिर पाखा पनि रहेको छ। समथर भूभाग मध्ये धेरै जसो जमिन सुरुमा कुमाल जातिको थियो। पछि गाउँ गाउँका मनिसहरू बजार तथा बाटा वरपरको जग्गामा बसाइसराई गरेर आउने क्रममा

कुमाल जातिबाट किनी अन्य जातिले भोगचलन गर्ने क्रम बढ्दै जाँदा जमिन कुमालहरूबाट अन्य जातिमा सरेर गरेकोले अहिले कुमालहरूसँग कमै जमिन आफ्नो नाममा रहेको पाइन्छ। हाल शुक्ला गण्डकी नगरपालिका-१० मा बाहुन, क्षेत्री, मगर, गुरुङ्ग, नेवार, कुमाल, दमै, सार्की र कामीहरूको बसोबास रहेको छ। अध्ययन क्षेत्रमा बसोबास गर्ने कुमाल घरपरिवारको भू-स्वामित्व निम्न अनुसार रहेको देखिन्छ।

तालिका ५.७

अध्ययन क्षेत्रका कुमाल घरपरिवारको भू-स्वामित्वको विवरण

क्र.स.	भूमिको परिमाण रोपनीमा आनामा	घर परिवार सङ्ख्या	प्रतिशत
१	१ रोपनी सम्म	५१	४८.११
२	१-३ रोपनी सम्म	२६	२४.५२
३	३-५ रोपनी	१६	१५.०९
४	५ रोपनी भन्दा माथि	१३	१२.२६
५	जम्मा	१०६	१००

नोट : १ रोपनी = १६ आना

स्रोत - स्थलगत सर्वेक्षण २०७१

तालिका ५.७ अनुसार अध्ययन क्षेत्रका कुमाल समुदायका १०६ घर परिवारहरू मध्ये ५१ घर परिवारको १ रोपनी सम्म जमिन स्वामित्वमा रहेको देखिएको छ। जुन सङ्ख्या कुल घर परिवारको ४८.११ प्रतिशत हुन आउँदछ। १ देखि ३ रोपनी सम्म जमिन हुने २६ घर परिवार (२४.५२ प्रतिशत), ३ देखि ५ रोपनी जमिन हुने १६ घर परिवार (१५.०९ प्रतिशत) र ५ रोपनी भन्दा बढी जमिन हुने १३ घर परिवार (१२.२६ प्रतिशत) रहेको पाइयो। तालिका ५.१० अनुसार अध्ययन क्षेत्रका कुमालहरू भू-स्वामित्वको विवरण अध्ययन गर्दा परिवारको सङ्ख्या ठूलो र जमिन कम हुने परिवारको सङ्ख्या बढी भएकोले खाद्यन्नको समस्या टार्नको लागि श्रममूलक जनसङ्ख्या ज्यालादारी, मजदुरी गर्न तर्फ व्यस्त रहेकाले पनि उनीहरूको ध्यान बालबालिकाको पढाइप्रति कम भएको देखिन्छ।

दैनिक जीवनयापनको समस्याहरूले गर्दा साना हुँदासम्म बालबालिकालाई विद्यालयमा पढाउने र श्रम गर्न सक्ने भएपछि उनीहरूलाई पनि पढाइमा भन्दा आर्थिक

उपार्जन तर्फ लाग्न बाध्य हुनुपर्ने भएकाले कुमाल समुदायमा शिक्षाको चासो कम भएको पाइयो ।

५.४.२ घरको बनावटको अवस्था

कुनै पनि घरपरिवारको आर्थिक एवं शैक्षिक अवस्था आँकलन गर्दा घरको बनावट र आफ्नै घर वा अरुको घरमा कसरी बसेका छन् भन्ने जानकारी लिनुपर्ने हुन्छ । आधारभूत आवश्यकताहरू मध्ये बासलाई पनि अनिवार्य तत्व मानिन्छ । अध्ययन क्षेत्रका बसोबास गर्ने १०६ घर कुमाल जातिको घरको प्रकार र बनावटको अवस्था यस प्रकार रहेको देखिन्छ ।

तालिका ५.८

घर बनावटको अवस्थाको विवरण

क्र.स.	घरको प्रकार	कोठाको सङ्ख्या					परिवारको सङ्ख्या
		१ कोठा	२ कोठा	३ कोठा	४ कोठा	४ कोठा भन्दा बढी	
१	पक्की	५	७	२	३	३	२०
२	कच्ची	१०	२७	१८	१०	-	६५
३	छाप्रा	८	१३	-	-	-	२१
	जम्मा	२३	४७	२०	१३	३	१०६

स्रोत : स्थलगत सर्वेक्षण - २०७१

तालिका ५.८ अनुसार यस अध्ययन क्षेत्रमा रहेका कुमाल जातिहरूमा पक्की घर भएका २० घर, कच्ची घर भएका ६५ घर र छाप्रा घर भएका २१ घर देखिन्छ । यी घरहरू मध्ये एउटा मात्र कोठा भएका २३ घर, दुई कोठा भएका ४७ घर, ३ कोठा भएका २० घर, ४ कोठा भएका १३ घर र ४ कोठा भन्दा बढी भएका ३ घर रहेको पाइयो । आधारभूत आवश्यकता मध्येको बासलाई पनि मुख्य तत्व मानिने हुँदा अधिकांश कुमालहरूको घर कच्ची एक दुई कोठाले बनेको पाइयो । यस प्रकारको घरको अवस्थाले उनीहरूको

गरिबीलाई स्पष्ट पार्दछ र उनीहरूको घरबास साँघुरो र अव्यवस्थित देखिन्छ साथै यसले बालबालिकाहरूको शिक्षालाई समेत प्रभाव पारेको देखियो ।

५.४.३. खाद्यान्न पर्याप्तता

अध्ययन क्षेत्रका कुमाल जातिले आफ्नो माटाको भाँडा बनाउने पेसालाई छाडेर कृषिमा लाग्ने क्रम बढ्दो भएको भूमिको सिमीतताले गर्दा विभिन्न पेसा/व्यवसाय अंगाल्न बाध्य छन् । कृषि पेसामा संलग्न घरपरिवारको कृषि आमदानीको अवस्थालाई निम्न अनुसार तालिकामा देखाइएको छ ।

तालिका ५.९

खाद्यान्न पर्याप्तताको विवरण

क्र.स.	खाद्यान्न पर्याप्तता महिना	घर परिवार सङ्ख्या	प्रतिशत
१	३ महिना सम्म पुग्ने	५०	४७.९६
२	६ महिना सम्म पुग्ने	३३	३१.९३
३	९ महिना सम्म पुग्ने	१०	९.४३
४	एक वर्षसम्म पुग्ने	१३	१२.२६
	जम्मा	१०६	१००

स्रोत : स्थलगत सर्वेक्षण - २०७१

तालिका ५.९ को खाद्यान्न पर्याप्तताको विवरण अनुसार ३ महिना सम्म खाना पुग्ने ५० घर, ६ महिना सम्म खाद्यान्न पुग्ने ३३ घर, ९ महिना सम्म खाद्यान्न पुग्ने १० घर र १ वर्ष सम्म खाद्यान्न पुग्ने १३ घर परिवार रहेका छन् । यस तथ्याङ्कबाट वर्षभरी कृषि कार्य गरेर आफ्नो परिवारलाई खाद्यान्न नपुग्नेको सङ्ख्या अत्याधिक भएकोले उनीहरू आफ्नो जीविका धान्नको लागि अन्य पेसा प्रति लाग्नु पर्ने बाध्यता देखिन्छ । पारिवारिक अवस्थाका कारणले पनि स्कूल जाने विद्यार्थीहरू बीच मै पढाइ छोड्न बाध्य देखिन्छन् ।

घटना अध्ययन १

घरमूली : हिराबहादुर कुमाल

हिराबहादुर कुमाल बुवा स्यामलाल कुमाल र आमा देवीमाया कुमालको जेठो छोरा हुन् । वि.सं. २०२३ सालमा जन्मिएका हिराबहादुरको उमेर ४९ वर्ष भएका छन् । उनले वि.सं. २०४२ सालमा श्री खैरेनी मा.वि.बाट एस्.एल्.सी. पास गरेका थिए । उनका बाबु श्यालाल कुमाल आफू निरक्षर भएपनि छोरा छोरीलाई शिक्षा दिनुपर्छ भन्ने सोच भएका र आर्थिक रूपले पनि राम्रो परिवार भित्र पर्दथे । विद्यालय खोल्ने क्रममा पनि उनको योगदान महत्वपूर्ण रहेको छ ।

हिराबहादुर कुमाल , कुमाल जातिबाट एस्.एल्.सी. पास गरेको र आर्थिक अवस्था पनि राम्रो भएकाले उनले त्यसपछि उच्च शिक्षा हासिल गर्न केही समय पोखरामा पृथ्वी नारायण क्याम्पसमा भर्ना भई अध्ययन गरेपनि साथीको सारमा लागि भारत तिर गई त्यतै काम गर्न लागे । पढे पनि कुनै अवसर नपाएको कारण भारतमा ७/८ वर्ष विताएपछि कतार तर्फ लागे हाल उनी विदेश आउने जाने गरी रहेका छन् ।

एस्.एल्.सी. पास गरेका हिराबहादुर कुमालको श्रीमतीले प्राथमिक तह पूरा गरेकी छिन् । उनका दुई जना छोराहरू छन् जेठो छोरा राजु कुमाल १४ वर्षको कक्षा ९ मा पढ्दै छ भने कान्छो छोरा सुमन कुमाल वर्ष १३ को कक्षा ७ मा सरस्वती मा.वि. मा पढ्दै छन् । आफुले बाबुको पालामा पढ्ने अवसर पाएकोले नै एस्.एल्.सी. पास गर्न सकेकोले आफ्नो छोराहरूको शिक्षाको लागि पनि राम्रो वातावरण मिलाउने सोच राखेका छन् । आफु, श्रीमती र दुई छोरा र आमा बुवा गरी ६ जनाको सुखी परिवार छ । यो परिवार आमा र बुवा बाहेक ४ जना शिक्षित भएको परिवार हो ।

पैतृक सम्पत्तिको रूपमा ६ रोपनी खेत र ४ रोपनी पाखो बारी अंशको रूपमा प्राप्त गरेका हिराबहादुर कुमालले आफ्नै कमाइबाट एक घडेरी थप गरी त्यही घडेरीमा साधारण पक्की घर बनाएर बसेका छन् । आफ्नै खेतबारीबाट उब्जनी भएको अन्नबाट वर्षभरी खान पुऱ्याउछन् । साथै एउटा भैंसी दुईवटा गोरु , चार वटा बाखा, १ वटा सुँगुर र १०-१५ वटा सम्म कुखुरा पालेर घर खर्च राम्रैसँग धानेको बताउछिन् उनकी श्रीमती डिलमाया कुमाल ।

हिराबहादुर कुमालको वैदेशिक रोजगारबाट मासिक करिब २०,०००/- रूपैया बचत गर्न सक्छन् । वर्षको करीब दुई लाख रूपैया कमाइ गरिरहेका छन् । उनको कमाइ घर खर्चमा लगानी गर्न नपर्ने भएकाले आवश्यक परे छोराहरूको पढाइमा खर्च गर्न सकिने अवस्था छ । उनले आफ्नो पढाइलाई अगाडी बढाउन नसकेपनि छोराहरूले चाहेसम्म पढ्ने वातावरण मिलाउने र उनीहरूलाई कुनै प्रकारको अभावको अनुभव गर्न नदिने सोच रहेको

कुरा व्यक्त गर्दछन् हिराबहादुर कुमाल ।

तपाईं र तपाईंको परिवारको शैक्षिक अवस्था राम्रो हुनुको कारण केलाई ठान्नुहुन्छ ? भन्ने प्रश्नको जबाफमा हिराबहादुर कुमालको भनाई यस्तो रहेको छ । “हाम्रो जस्तो पिछडिएको कुमाल जातिहरूको लागि मुख्य समस्या भनेकै परिवारको घर खर्च धान्नु नै हो । जुन परिवारमा खाने लाउने समस्या छैन त्यस परिवारले आफ्ना केटा केटीहरूलाई नियमित विद्यालय पठाउन सक्छन् र उनीहरू कम्तिमा पनि लेखपढ गर्न सक्ने बन्दछन् । त्यसैले आर्थिक पक्ष राम्रो हुनु नै शिक्षा आर्जनको लागि पहिलो शर्त हो । ”

बुबा श्यामलाल कुमाल आफै निरक्षर हुनुहुन्छ । आर्थिक रूपमा मध्यम खालको परिवार भएकाले परिवारमा राम्रो वातावरण दिन सक्नु भएको छ । हिरा बहादुर कुमाल सँगै विद्यालय भर्ना भएका कतिपय साथीहरू घरको समस्याका कारण पढ्न छुटाएका उदाहरण पनि छन् । उनीहरू साना छुँदा घरमा भाइबैनी हेर्नुपर्ने बुबा आमा अरुको काममा जानुपर्ने र केही ठूला भएपछि आफै पनि गाई बाखा चराउन जानुपर्ने, दैनिक ज्याला दारीमा हिड्नुपर्ने हुँदा कामको दुखले गर्दा पछि भारत तिर नोकरी गर्न जाने क्रम बढ्दै गयो भने हाल उमेर पुगेका र पढ्न छोडेका युवाहरू कतार, साउदी जस्ता वैदेशिक रोजगार तर्फ आर्कषित भएका छन् । त्यसैले निरक्षरता सँग आर्थिक पक्ष जिम्मेवार रहेको यस घटना अध्ययनले पुष्टि गर्दछ ।

घटना अध्ययन - २

घरमुली - सावित्री कुमाल

आजभन्दा १५ वर्ष अघि ढोरफिर्दीको किमलडाँडाबाट खैरेनीटारमा बलबहादुर कुमालसँग विवाह गरी आएकी सावित्री कुमालले त्यति बेला १५ वर्ष पुगेकी र ७ कक्षासम्म अध्ययन गरेकी थिइन । अहिले उनका ३ वटा छोरी छन् । जेठी छोरी १३ वर्षकी कक्षा ७ मा पढ्दै छिन् भने माइली छोरी वर्ष १० कि कक्षा ४ मा र कान्छी छोरी वर्ष ४ की बोर्डिङमा नर्सरी कक्षामा पढ्दै गरेकी छिन् । सावित्री कुमालको अभै पढ्ने रहर थियो । विवाहको कारण रोकिएको गुनासो गर्छिन् ।

वि.सं. २०५५ सालमा बलबहादुर कुमालसँग विवाह हुँदा उनले कक्षा १० मा अध्ययन गरेका थिए । बाबु बाजेको पुख्र्यौली सम्पत्तिमा २ रोपनी खेत र १० रोपनी पाखो बारी अंशमा पाएका बलबहादुरको घरयासी अवस्था राम्रो मान्नु पर्दछ । बाबुबाजेको पालादेखि नै खान लाउन समस्या नभएकोले नै उनको ३ जना दाजुभाईले पढ्ने मौका

पाएका थिए । अन्य दुइजना दाजुहरूले कक्षा ८ पास गरेका छन् ।

बलबहादुरले वि.सं. २०५७ सालमा एस्.एल्.सी. पास गरेपछि सरकारी जागिर खाने इच्छाले धेरै मिहेनत गरे । तर त्यस्तो कुनै क्षेत्रमा पनि अवसर नपाएपछि भारत तर्फ गएर ३-४ वर्ष विताए । भारतबाट फर्केर आएपछि पुन गाउँमै नीजि बोर्डिङमा पढाउने काम गरे । त्यसबाट पनि आफूले सोचे जस्तो पारिश्रमिक नपाएपछि वैदेशिक रोजगारका क्रममा हाल साउदी अरबमा काम गरिरहेका छन् । घरमा बसेकी उनकी श्रीमतीले भने आफ्नो जग्गामा खेतीपाती गरी परिवारलाई खान पुग्ने अन्नपात भित्र्याउने गर्छिन् । त्यसै गरी भैंसी १, गोरु २, बाख्रा ४, सुँगुर १ र कुखुरा पाल्ने गरेकाले कतिपय अवस्थामा आफ्नै कृषि र पशुपालन बाट नै घर खर्च चल्दै आएको छ । श्रीमानको कमाइ केही अपुग चामल खरीद लगायत शिक्षा र स्वास्थ्यमा खर्च हुने गर्दछ ।

बलबहादुर साउदीमा नोकरी गर्दा उनको मासिक तलब रु २५,०००/- हुँदा केही वर्षभित्र उनीहरूको पारिवारिक स्तर माथि उठ्ने देखिन्छ । अझै १०-१२ वर्ष साउदीमा बस्ने र छोरीहरूको शिक्षा दिक्षा राम्रोसँग दिलाउने श्रीमानको इच्छा रहेको र घरमा पनि सोही खालको वातावरण बनाउने प्रयास गरेका छन् । विहान बेलुकी ट्युसन कक्षामा २ वटा छोरीहरूलाई पढाइन्छ । बोर्डिङमा मासिक करिब रु १०००/- सम्म मासिक शुल्क तिर्नुपर्ने हुँदा शिक्षामा बढि लगानी भैरहेको छ भनेर उनी भन्छिन् ।

सावित्री कुमाल उनको श्रीमान र ३ वटा छोरी गरी ५ जनाको परिवार सुखी परिवारको रूपमा रहेको छ । पढाइको हिसाबले घरमा सबै जना साक्षर शिक्षित पनि रहेका छन् । शिक्षा प्रति सचेत भएकै कारण बालबच्चाले राम्रो अवसर प्राप्त गरेका छन् । १०० प्रतिशत नै साक्षर परिवारको लागि आर्थिक पक्ष कति जिम्मेवार रहेको छ भन्ने जिज्ञासामा सावित्री भन्छिन् : “ घरको समस्या नपरे खान लाउन कुनै दुःख नभएर मात्रै परिवारले ढुक्कसँग पढ्न पाउँछन् पहिलेदेखि हाम्रो घरको अवस्था राम्रो भएकाले नै श्रीमानले पढ्ने अवसर पाउनुभयो । उहाँहरूलाई पढ्नेबेलामा कुनै अवरोध भएन । माथिको पढाइलाई आगडि बढाउन नसक्ने अवस्था थिएन चाहेको भए पढ्न सक्ने स्थिति हुँदा हुँदै पनि साथीको लै लैमा लागेर पढाइलाई बीचमै छोडीदिनुभयो । आर्थिक अवस्था राम्रो नभएका परिवारका बच्चाहरू पढाइमा नियमित हुन सक्दैनन् । काममा बढि जानुपर्ने , बाबु आमालाई सहयोग गर्नुपर्ने हुँदा बीचमा पढाइ छोडेका छन् । सबैभन्दा पहिलो शर्त भनेको घरको आमदानी राम्रो हुनुपर्छ । जबसम्म आफ्नै उत्पादनले घर खर्च धान्न सकिदैन तबसम्म त्यस परिवारको अभिभावकले पनि बच्चालाई स्कूलमा नियमित गराउन सक्दैनन् । किनकी दैनिक गुजरा चलाउन बाबु आमाले र घरमा काम गर्न सक्नेले काम गर्नुपर्ने

वाध्यता भएकाले स्कूल छोड्न सक्ने हुन्छ त्यसैले उनीहरू पढाइलाई निरन्तरता दिन सक्दैनन् । पढाइलाई निरन्तरता नदिएकै कारण फेल भएर स्कूल जान मन नगर्ने कारणले गर्दा उक्त बच्चाहरूले बिचैमा पढाइ छोड्ने गर्दछन् । यस्ता थुप्रै उदाहरणहरू हाम्रो सामु रहेकोले हाम्रो जस्तो पिछडिएको जातिमा पढाइलाई प्रत्यक्ष प्रभाव पार्ने तत्व आर्थिक अवस्था हो भन्ने भनाई सावित्री कुमालको पाइन्छ । ”

५.४.४. परिवारको आकार

परिवारको आकार भन्नाले कुनै पनि परिवारमा रहेका सदस्य सङ्ख्यालाई बुझिन्छ । अर्को शब्दमा एउटै भान्छामा खाना खाने एउटै घरमा बसोबास गर्ने जन्म र विवाहले एक आपसमा सम्बन्धित व्यक्तिको समूह नै परिवार हो र ती व्यक्तिहरू नै परिवारका सदस्य हुन् । परिवारको आकार निर्धारण गर्न आर्थिक अवस्था, विवाहको उमेर, सामाजिक र धार्मिक मूल्य मान्यता, शैक्षिक चेतना आदिले महत्त्वपूर्ण भूमिका खेल्छ । अध्ययन क्षेत्रका १०६ घर परिवारमा सरदर ६ व्यक्ति प्रति परिवार रहेको छ । ती परिवारमा २ देखि १० जना सम्म सदस्यहरू रहेका छन् । अध्ययन क्षेत्रका कुमाल परिवारहरूको आकार निम्न अनुसार तालिकामा देखाइएको छ ।

तालिका ५.१०

घरपरिवारको परिवारको आकार विवरण

क्र.स.	परिवार आकार	घर परिवार सङ्ख्या	प्रतिशत
१	४ जना सम्म	१२	११.३२
२	४-६ जना सम्म	१९	१७.९२
३	६-८ जना सम्म	४३	४०.५६
४	८-१० जना सम्म	२५	२३.५८
५	१० जना भन्दा बढी	७	६.६०
	जम्मा	१०६	१००

स्रोत : खैरेनीटार गा.वि.स. प्रोफाइल, २०६८

तालिका ५.१० अनुसार ४ जनासम्म सङ्ख्या रहेको घर परिवार १२ घर परिवार ४ देखि ६ सम्म सङ्ख्या रहेको १९ घर परिवार ६ देखि ८ जना सम्म सङ्ख्या रहेको ४३ घर

परिवार ८ देखि १० जना सम्म सङ्ख्या रहेको २५ घर परिवार १० जना भन्दा बढी जनसङ्ख्या रहेको ७ घर परिवार देखियो । वर्तमान समय सानो परिवार, सुखी परिवार प्रतिको आकर्षणको समय हो तर यहाँको कुमाल समुदायमा सानो परिवार बनाउनुपर्छ भन्ने चेतनाको विकास भएको पाइएन । जसको कारणले उनीहरूको बालबालिकाको शिक्षामा समेत प्रत्यक्ष प्रभाव परेको देखियो ।

५.४.५. शैक्षिक संस्थाहरूमा कुमाल जातिको संलग्नता

अध्ययन क्षेत्रमा रहेका कुमाल जातिको शैक्षिक अवस्थालाई प्रभाव पार्ने कारक तत्वको रूपमा उनीहरू शैक्षिक संस्थामा संलग्नताको स्थितिलाई अध्ययन गरेर पनि पत्ता लगाउन सकिन्छ । उनीहरूको शिक्षा प्रतिको चासो र शैक्षिक संस्था प्रतिको आकर्षणलाई बुझ्न अध्ययन क्षेत्रमा रहेका शैक्षिक संस्थाहरू खैरेनी उ.मा.वि., सरस्वती मा.वि., अरनिको उ.मा.वि. र माउन्ट अन्नपूर्ण एकेडेमीका विद्यालय व्यवस्थापन समिति, शिक्षक अभिभावक संघ, शिक्षक र कर्मचारीमा उनीहरूको संलग्नताको स्थितिलाई निम्न अनुसार तालिकामा देखाइएको छ ।

तालिका ५.११

शैक्षिक संस्थाहरूमा कुमाल जातिको संलग्नताको विवरण

क्र.स.	शैक्षिक संस्थाको नाम	वि.व्य.स.	शि.अ.संघ	शिक्षक	कर्मचारी
१	खैरेनी उ.मा.वि	१	२	-	-
२	सरस्वती मा.वि.	१	१	-	१
३	अरनिको उ.मा.वि.	-	-	१	-
४	माउन्ट अन्नपूर्ण एकेडेमी	-	-	-	१
	जम्मा	२	३	१	२

स्रोत : स्थलगत सर्वेक्षण - २०७१

तालिका ५.११ अनुसार अध्ययन क्षेत्रमा रहेका कुमाल जातिका घरमूली र अन्य कुमालहरू शैक्षिक संस्था अन्तर्गत विद्यालय व्यवस्थापन समितिमा २ जना शिक्षक अभिभावक संघमा ३ जना, शिक्षक १ जना र कर्मचारी २ जना संलग्न भएको देखियो । १०६ घर परिवारका ५१४ कुमाल जातिमा यो सङ्ख्या ज्यादै न्यून मानिन्छ । यसले पनि

कुमाल जातिहरू आर्थिक, तथा शैक्षिक अवस्थाले निकै पछाडी रहेको देखिन्छ र शैक्षिक चेतना कमजोर भएकोले शैक्षिक संस्था प्रति उनीहरूको चासो कम रहेको देखियो ।

५.४.६. आम्दानीको स्तर

शैक्षिक स्तरलाई पारिवारिक आम्दानीको स्तरले पनि प्रत्यक्ष प्रभाव पारेको हुन्छ । त्यसैले अध्ययन क्षेत्रका १०६ घर परिवारको कुमाल जातिको पारिवारिक आम्दानीको स्थितिलाई निम्न अनुसार तालिकामा देखिइएको छ ।

तालिका ५.१२

पारिवारिक आम्दानी स्थितिको विवरण

क्र.स.	मासिक अम्दानी रकम रु.	घर परिवार सङ्ख्या	प्रतिशत
१	४००० भन्दा कम	१६	१५.०९
२	४०००-६००० सम्म	३९	३६.७९
३	६०००-८००० सम्म	२०	१८.८६
४	८०००-१०००० सम्म	१३	१२.२६
५	१००००-१२००० सम्म	११	१०.३७
६	१२००० भन्दा बढी	७	६.६०
	जम्मा	१०६	१००

स्रोत - स्थलगत सर्वेक्षण २०७१

तालिका ५.१२ अनुसार, मासिक आम्दानी रु ४००० भन्दा कम हुने घर परिवार रु ४००० देखिन्छ रु ६००० सम्म मासिक आम्दानी गर्ने घर परिवार ३९, रु ६००० देखि रु ८००० सम्म मासिक आम्दानी गर्ने घर परिवार २०, रु ८००० देखि रु १०,००० सम्म मासिक आम्दानी गर्ने घर परिवार १३, रु १०,००० देखि रु १२,००० सम्म आम्दानी गर्ने घर परिवार ११ र रु १२,००० भन्दा बढी मासिक आम्दानी गर्ने घर परिवार ७ रहेको देखियो । यसरी अध्ययन क्षेत्रका कुमाल घर परिवारमा न्यून आय रहेको स्पष्ट पाईन्छ । न्यून आय हुँदा परिवारमा बालबालिकाहरूको शिक्षा, स्वास्थ्यमा समेत प्रभाव पार्ने देखिन्छ ।

५.४.७. पारिवारिक शैक्षिक अवस्था

अध्ययन क्षेत्रमा रहेका १०६ घर परिवार कुमाल जातिमा रहेका १०६ घर मूलीको शैक्षिक अवस्थाले पनि तिनीहरूका बालबालिकाको शैक्षिक अवस्थालाई प्रभाव पर्ने सक्ने भएकोले यहाँ ती घर मूलीको शैक्षिक अवस्थालाई निम्न अनुसार तालिकामा देखाइएको छ ।

तालिका ५.१३

घरमूलीको शैक्षिक अवस्थाको विवरण

क्र.स.	शैक्षिक स्तर	घरमूलीको सङ्ख्या	प्रतिशत
१	साक्षर	२७	२५.४७
२	प्रा.वि. तह उत्तीर्ण	२६	२४.५२
३	नि.मा.वि. तह उत्तीर्ण	३०	२८.३०
४	मा.वि. तह उत्तीर्ण	१४	१३.२०
५	एस्.एल्.सी उत्तीर्ण	६	५.६६
६	उच्च शिक्षा हासिल	३	२.८३
	जम्मा	१०६	१००

स्रोत : स्थलगत सर्वेक्षण - २०७१

तालिका ५.१३ अनुसार अध्ययन क्षेत्रमा रहेको १०६ घर मूलीहरूको शैक्षिक स्तरको अध्ययन गर्दा साक्षरको सङ्ख्या २७, प्राथमिक तह अध्ययन गरेका २६ जना, निम्न माध्यमिक तह अध्ययन गरेका ३० जना, माध्यमिक तह अध्ययन गरेका १४ जना, एस्.एल्.सी. उत्तीर्ण गरेका ६ जना र उच्च शिक्षा अध्ययन गरेका ३ जना रहेको देखियो । यसरी अध्ययन क्षेत्रका घरमूलीको शैक्षिक अवस्थाको स्थितिलाई अध्ययन गर्दा न्यून शैक्षिक अवस्था भएका अभिभावकको सङ्ख्या अत्याधिक पाइयो । यस्तो न्यून शैक्षिक अवस्था भएका अभिभावकको शिक्षा प्रतिको कम चासो कारणले पनि बालबालिकाको शैक्षिक अवस्थामा प्रभाव पारेको देखिन्छ ।

५.४.८. उत्तरदाताको पेसागत अवस्था

कुनै पनि व्यक्तिलाई जीवनयापन गर्नका लागि आर्थिक कार्य गर्नुपर्ने हुन्छ । आर्थिक कार्य भन्नु नै विभिन्न पेसा / व्यवसायमा संलग्न हुने भन्ने बुझिन्छ । अध्ययन क्षेत्रमा रहेका १०६ घरमूलिहरू मध्येको प्रमुख पेसा कृषि हो । वर्तमान समयमा यस क्षेत्रका कुमालहरू पनि कृषि बाहेक अन्य पेसा / व्यवसायमा पनि संलग्न भएको देखियो । अध्ययन क्षेत्रमा रहेका कुमाल घरपरिवारको मुख्य आयस्रोतको आधारहरू निम्नअनुसार रहको पाइन्छ ।

तालिका ५.१४

परिवारको मुख्य आयस्रोतका आधारमा पेसा विवरण

क्र.स.	पेसा / व्यवसाय	घर परिवार सङ्ख्या	प्रतिशत
१	कृषि	६३	५९.४३
२	ज्याला मजदुरी	२४	२२.६४
३	वैदेशिक रोजगार	११	१०.३७
४	व्यापार	३	२.८३
५	नीज संस्था	२	१.८८
६	सरकारी नोकरी	३	२.८३
	जम्मा	१०६	१००

स्रोत : खैरेनीटार गा.वि.स. को पार्श्वचित्र, २०६८

तालिका ५.१४ अनुसार यस अध्ययन क्षेत्रमा रहेका १०६ घर मूलीहरूको पेसागत विवरणको अध्ययन गर्दा कृषिमा संलग्न ६३ घरपरिवार, ज्याला मजदुरीमा २४ घर परिवार वैदेशिक रोजगारीमा ११ घर परिवार, व्यापारमा ३ घर परिवार, नीज संस्थामा २ घर परिवार र सरकारी नोकरीमा ३ घर परिवार संलग्न रहेको देखियो । यस क्षेत्रका कुमाल जातिका अधिकांश मानिसहरू कृषि र ज्याला मजदुरीबाट आफ्नो जीविकोपार्जन गरेको पाइयो । घरमूली आफु खेती किसान र ज्याला मजदुरीमा बढी समय खटिनु पर्ने भएकोले उनीहरूले बालबालिकाको शिक्षाप्रति कम चासो देखाएकोले उनीहरूको बालबालिकाको शिक्षाको स्तर कमजोर देखिएको हो ।

५.४.९ कुमाल जातिको पढाइप्रतिको धारणा

अध्ययन क्षेत्रमा रहेका १०६ घरधुरीका कुमाल जातिका घरमूलीहरूलाई उत्तरदाताका रूपमा लिएर उनीहरूको पढाइ प्रतिको धारणा बुझ्दा निम्न अनुसारको रहेको पाइयो ।

तालिका ५.१५
पढाइप्रतिको धारणा

क्र.स.	धारणा	सङ्ख्या	प्रतिशत
१	सकारात्मक	४०	३६.७३
२	नकारात्मक	४५	४२.४५
३	भन्न नचाहने	२१	१९.८१
	जम्मा	१०६	१००

स्रोत : स्थलगत सर्वेक्षण - २०७१

तालिका ५.१५ अनुसार १०६ घरमूलीलाई उत्तर दाताका रूपमा गरिएको सर्वेक्षणमा पढाइप्रति सकारात्मक धारणा रहेका अभिभावक ४० जना पढाइप्रति नकारात्मक धारणा भएका ४५ जना र आफ्नो धारणा दिन नचाहनेको सङ्ख्या २१ देखियो । यो नतीजाले पढाइप्रतिको सकारात्मक धारणा दिनेको सङ्ख्या भन्दा नकारात्मक धारणा दिनको सङ्ख्या बढी भएकोले पनि यसको प्रभाव उनीहरूको बालबालिकाको शिक्षा परेको देखिन्छ । त्यसैले उनीहरूको बालबालिकाको शिक्षाको स्थर कमजोर भएको हुनपर्छ ।

५.४.१०. स्थानीय परिवेश अनुसार गरिबीको अवस्था (स्थानीय मापदण्ड)

अनुसन्धान क्षेत्रमा बसोबास गर्ने कुमालहरूको शैक्षिक उपलब्धिको औसत निरक्षरता प्रतिशत ३२.२९% देखिन्छ र साक्षरता प्रतिशत ६७.७०% रहेको देखिन्छ तर पनि साक्षरता अवस्था हेर्दा निकै कमजोर रहेको छ । अधिल्लो प्रौढ साक्षरता पढेका कुमाल साक्षर छन् भन्ने मान्यता राखिन्छ तर अर्को वर्ष पुनः उनीहरू पढ्न लेख्न विर्सिएर निरक्षर भइसकेका भेटिन्छन् । यस्तो अवस्थामा त्यहाँको साक्षरताको दर बढेको छ भनेर सन्तोष लिन मिल्ने

ठाउँ छैन । वास्तवमै दिगो रूपमा लेखपढ गर्न जान्ने कुमालहरूको तथ्याङ्क ज्यादै कमजोर स्थितिमा रहेको छ ।

अनुसन्धानको लागि तथ्याङ्क संकलनको रूपमा १०६ कुमाल घरमूलीसँग उनीहरूको शैक्षिक अवस्था कमजोर हुन वा माथि उठ्न नसक्नुको मुख्य कारण के हुन सक्छ भन्ने विषयमा जिज्ञासा राख्दा घरको आर्थिक अवस्था वा गरीबी भन्नेहरूको सङ्ख्या ७५ घर परिवार अथवा ७०.७५ प्रतिशत रहेको पाइयो भने बाँकी सङ्ख्याले अज्ञानता, शिक्षाको महत्त्व नबुझेको वा पढ्न इच्छा नभएको हो भनेका पाइयो ।

यस अनुसन्धानको मुख्य विषय वस्तु पनि कुमाल जातिको सामाजिक आर्थिक अवस्थाले शिक्षामा पारेको प्रभावलाई अध्ययन गरी यथार्थता पत्ता लगाउनु रहेकोले गरीबी के हो ? अथवा गरीबीको पहिचान के हो ? स्थानीय परिवेश र कुमालहरूको बुझाइमा गरीब भन्नाले कस्तो अवस्था रहेको भन्ने बुझिन्छ ? यस सन्दर्भमा केही सूचक वा आधारहरूलाई यहाँ उल्लेख गरिएको छ । जस्तै :

- आफ्नो खेतबारी वा घर नभएको परिवार
- आफ्नै उत्पादनले वर्षभरी खान नपुग्ने परिवार
- मजदुरी वा ज्यालाबाट दैनिक व्यवहार चलाउनुपर्ने परिवार ।
- वैदेशिक रोजगारीमा पहुँच नभएको परिवार

उपर्युक्त आधार अनुसार वा मापदण्ड अनुसार उक्त कुमाल परिवारलाई आर्थिक अवस्था राम्रो वा कमजोर भनि अध्ययनमा संलग्न गरी विश्लेषण गरिएको छ । उक्त मापदण्ड अनुसार १०६ घर परिवार मध्ये मासिक आम्दानी रु ८०००/- भन्दा माथि भएका घर परिवारलाई राम्रो घर परिवार मानेर गरिएको अध्ययनमा ३१ घर परिवारको आर्थिक अवस्था राम्रो देखिएकोले तिनै ३१ घरपरिवारहरू मध्येबाट १५ घर परिवारलाई नमुना छनोटका रूपमा छनोट गरी यिनीहरूको आर्थिक र शैक्षिक अवस्थाको तुलनात्मक अध्ययन गरिएको छ ।

तालिका ५.१६

आर्थिक अवस्था राम्रो मानिएका कुमाल परिवारको शैक्षिक अवस्था

क्र.स.	घरमूलिको नाम	साक्षरता सङ्ख्या	निरक्षरता सङ्ख्या	जम्मा सङ्ख्या
१	दिल ब. कुमाल	५	३	८
२	दल ब. कुमाल	४	२	६
३	सोम ब. कुमाल	४	१	५
४	हुम ब. कुमाल	५	१	६
५	बसन्त ब. कुमाल	३	२	५
६	हिरा ब. कुमाल	४	२	६
७	विष्णु ब. कुमाल	३	२	५
८	लाल ब. कुमाल	४	१	५
९	गगन सिं. कुमाल	६	३	९
१०	सोत्र ब. कुमाल	३	-	३
११	जगन सिंह कुमाल	३	२	५
१२	आस ब. कुमाल	३	१	४
१३	भिमकुमारी कुमाल	४	१	५
१४	सावित्री कुमाल	३	२	५
१५	छविलाल कुमाल	४	२	६
	जम्मा	५८	२५	८३

स्रोत : स्थलगत सर्वेक्षण २०७१

माथिको तालिका अनुसार अध्ययनमा समावेश गरिएका आर्थिक अवस्था राम्रो मानिएका १५ घर परिवारको मासिक आम्दानी रु. ८०००/- भन्दा बढि र आफुले उब्जनी गरेको अन्न बाट एक वर्षसम्म खान पुग्ने अवस्था रहेको पाइयो । नमुना छनोटमा परेका १५ घर परिवारका ८३ जना जनसङ्ख्या मध्ये ५८ जना वा ६९.८७ प्रतिशत मानिस साक्षर र २५ जना वा ३०.१२ प्रतिशत मानिस निरक्षर छन् । साक्षरताको अवस्थालाई विश्लेषण गर्दा प्राथमिक तह, नि.मा.वि. र मा.वि. तह उत्तीर्णको सङ्ख्या केही बढी र उच्च शिक्षा उत्तीर्णको सङ्ख्या नगन्य रहेको पाइयो ।

उक्त शैक्षिक अवस्थाको तुलनात्मक अध्ययन गर्दा जनु परिवारको आर्थिक अवस्था सबैको भन्दा राम्रो छ त्यसै परिवारको साक्षरता दर बढि भएको पाइयो । समग्रमा परिवारको सङ्ख्या ठूलो जेलिएको सामाजिक साँस्कृतिक परिवेश र शिक्षा प्रतिको कम चासो साथै जनचेतनाको कमीको कारणले आर्थिक अवस्था राम्रै भएर पनि शिक्षामा सुधार आउन नसकेको देखियो ।

मासिक आम्दानी रु. ८०००/- भन्दा कम भएका र दैनिक ज्याला मजदुरी गरी परिवार पाल्ने साथै आफ्नो खेतबारीबाट उत्पादन गरिएको अन्नबालीले ६ महिनासम्म पनि खान नपुग्नेलाई कमजोर आर्थिक अवस्था भएको परिवार मानेर गरिएको अध्ययन अनुसार जम्मा १०६ घर परिवारका कुमालहरू मध्ये ७५ घर परिवारको आर्थिक अवस्था कमजोर भएको देखियो । तिनै ७५ घर परिवार मध्येबाट १५ घर परिवारलाई नमुना छनोट गरी यिनीहरको आर्थिक र शैक्षिक अवस्थाको तुलनात्मक अध्ययन गरिएको छ ।

तालिका ५.१७

आर्थिक रूपले कमजोर मानिएका कुमाल परिवारको शैक्षिक अवस्था

क्र.स.	घरमूलीको नाम	उच्च शिक्षा	मा.वि. तह	नि.मा.वि. तह	निरक्षर र साधारण लेखपढ	जम्मा
१	धनमाया कुमाल			१	३	४
२	धनराज कुमाल	१	१	३	६	११
३	मेघ ब. कुमाल			२	४	६
४	अम्मर ब. कुमाल		१	२	२	५
५	डिल ब. कुमाल		१	२	४	७
६	रिना माया कुमाल		१	१	५	७
७	चेत ब. कुमाल		१	१	२	४
८	टेक ब. कुमाल		१		४	५
९	पदमा कुमाल				१	१
१०	देव ब. कुमाल		१	३	६	१०

क्र.स.	घरमूलीको नाम	उच्च शिक्षा	मा.वि. तह	नि.मा.वि. तह	निरक्षर र साधारण लेखपढ	जम्मा
११	सन्त ब. कुमाल		१	३	३	७
१२	बसन्त ब. कुमाल	१		१	६	८
१३	मनिराम कुमाल				५	५
१४	बुद्धि ब. कुमाल		१	१	५	७
१५	बेल ब. कुमाल			३	५	८
	जम्मा	२	९	२३	६२	९५
	प्रतिशत	२.१०%	९.४७%	२४.२१%	६४.२१%	१०० %

स्रोत : स्थलगत सर्वेक्षण - २०७१

तालिका ५.१७ अनुसार आर्थिक रूपले कमजोर भएका १५ घर परिवारमा भएका ९५ जना मानिसमा गरिएको अध्ययनमा उच्च शिक्षा लिने २ जना (वा २.१०%) मा.वि. तहको शिक्षा हासिल गर्ने ९ जना (९.४७%) नि.मा.वि. सम्म अध्ययन गर्ने २३ जना (वा २४.२१%) साधारण लेखपढ र निरक्षर ६२ जना (वा ६४.२१%) । रहेको पाइयो ।

उक्त परिवारको आर्थिक पक्ष जग्गा जमिनको हिसाबले हेर्दा औषत ३ रोपनी भन्दा कम भएकोले सबै भन्दा समस्या नै परिवारको दैनिक खाने लाउने समस्या हो । यसको लागि परिश्रम गर्नु सबैको दायित्व रहेको हुन्छ । बाबु आमाले मात्र उक्त दायित्व वहन गर्न सम्भव नहुने भएकोले छोरा छोरीहरूले पनि सहयोग गर्न बाध्य भए । या त केटाकेटीहरू गाई बाखा चराउन जानुपर्छ कि ज्याला मजदुरीमा जानुपर्छ यस्तो अवस्थामा पुगेका हुन्छन् ।

बाबु बाजेको पालादेखि नै कमजोर आर्थिक अवस्था भएकाले आफ्नो पढ्ने वातावरण नमिलेकाले गर्दा कुनै राम्रो काम पाएका छैनन् । वर्तमान अवस्थामा पनि त्यही समस्याले गर्दा छोराछोरीको शिक्षा आर्जनको लागि अवसर दिन सकिएको छैन । उनीहरूको समस्या छोरा छोरीको पढाइको लागि कामी, कलम , किताब , ड्रेस लगाएत अन्य शुल्कहरू तिर्न नसक्ने भन्दा पनि परिवारको दैनिक समस्या टार्न उनीहरूको मद्दत गर्नुपर्ने बाध्यता नै मुख्य समस्या बनेको छ ।

घटना अध्ययन - ३

घरमुलीको नाम : रिनामाया कुमाल , वर्ष ५०

उमेरले ५० वर्ष पूरा भइ सकेकी रिनामाया कुमाल एक छोरा, एक बुहारी, ३ जना र १ जना नाती गरी ७ जना परिवारको साथ बसेकी छोरा एउटा ठूलो परिवारको घरमूली हुन् । उनका छोरा ३९ वर्षको थलबहादुर कुमाल घर बनाउने काममा ज्यामी काम गर्दछन् । उनी सामान्य साक्षर भएको र बुहारी यमकुमारी निरक्षर नै छन् । तीन जना छोरीहरू पनि निरक्षर छन् । एक जना कक्षा ६ मा अध्ययन गर्दछ ।

रिनामाया कुमाल आफु पनि निरक्षर छन् । विगत ५ वर्ष पहिले आफ्नो श्रीमान् गुमाएकी रिनामाया एकल महिला हुन् जसले ७ जनाको परिवारको नेतृत्व गरी रहेकी छन् । साधारण ज्यामीको रूपमा काम गर्ने उनको छोरालाई घर व्यवहार सम्बन्धित केही पनि थाहा नभएको बताउछिन् । उनी छोरीहरूको विवाह गर्न बाँकी रहेको पढ्न नपाएका कारण विहे गर्न कठिन भएको गुनासो सुनाउछिन् । पढाउन कुन कुराले बाधा पाहुन् जसले ७ जनाको परिवारको नेतृत्व गरी रहेकी छन् । साधारण ज्यामीको रूपमा काम गर्ने उनको छोरालाई घर व्यवहार सम्बन्धित केही पनि थाहा नभएको बताउछिन् । उनी छोरीहरूको विवाह गर्न बाँकी रहेको पढ्न नपाएका कारण विहे गर्न कठिन भएको गुनासो सुनाउछिन् । पढाउन कुन कुराले बाधा पार्छ । भन्ने विषयमा जिज्ञासा राख्दा उनको तर्क यस्तो रहेको पाइयो । “ सानै उमेरमा करिब १५ वर्षमा विहे भएर आउँदा घरको अवस्था ज्यादै कमजोर थियो । बाजे बज्यैले साहुको घरमा काम गरेर ल्याएको अन्नले परिवारको छ्त्रक टार्न कठिन थियो । घरमा काम गर्न सक्ने सबै जनाले घरको वा साहुको मेलापातमा नै खटिनु परेको थियो । एउटै मात्र छोरा भएको कारण बाजेको सम्पत्ति अंशवण्डा गर्नुपरेन ६ रोपनी पाखो बारीमा मकै, कोदो र मास भन्दा अरु केही हुँदैनथ्यो । वर्षभरी आफ्नो बारीमा उत्पादन भएको अन्नले खान नपुग्ने भएकाले ज्याला मजदुरी गर्न जानुपर्ने बाध्यता थियो । पढ्ने उमेरमा घरमा भाइबैनी हेर्नुपर्ने, काम गर्न सक्ने भएपछि गाइबाखो चराउन गोठालो जानुपर्ने र साहुको घरमा घाँस दाउरा ,मेलापात गरेर ल्याएको खर्चले घर चलाउनु पर्ने अवस्था रहेकाले छोरा छोरी पढाउन सकिएन वर्षभरी आफ्नो बारीमा उत्पादन भएको अन्नले खान नपुग्ने भएकाले ज्याला मजदुरी गर्न जानुपर्ने बाध्यता थियो । पढ्ने उमेरमा घरमा भाइबैनी हेर्नुपर्ने, काम गर्न सक्ने भएपछि गाइबाखो चराउन गोठालो जानुपर्ने र साहुको घरमा घाँस दाउरा ,मेलापात गरेर ल्याएको खर्चले घर चलाउनु पर्ने अवस्था रहेकाले छोरा छोरी पढाउन सकिएन । ”

आफ्नो घरको अवस्था राम्रो भएको भए आफ्नै कमाइले खान लाउन पुगेको भएर बाउबाजेको पालामा जग्गा जमिन प्रशस्त भएको भए त्यति धेरै दुःख पनि नहुने र छोराछोरीले राम्रो सँग पढ्न पाउने थिए । वार्षिक ५०,०००/- रूपैयाँ जति कमाई छोराको रहेको छ । घरमा हामीले गरेको खेती पाती र फुर्सको समयमा छरछिमेकीको घरमा निभेक गरेर ल्याएको नगद, अन्नपातले घर व्यवहार मुस्किलले धानेका छौं । छोरा छोरीले नपढेपनि एउटा भएको नातिलाई पढाउन पर्छ भनेर स्कूलमा पढाएका छौं । घरको कामले गर्दा कक्षा ६मा पढेको नातिका पढाइ पनि त्यति राम्रो देखिएको छैन ।

यसरी यो रिना माया कुमालको परिवारमा दैनिक घर खर्च चलाउन सबैले काम गर्नुपर्ने बाध्यता र स्कूलमा पढिरहेको बच्चा पनि घरायसी काममा बेला बेलामा रोकिनु पर्ने साथै नियमित हुन नसक्ने भएको कारणले शैक्षिक अवस्था कमजोर भएको प्रमाणित भएको छ । यसको मुख्य कारक तत्व आर्थिक पक्ष नै रहेको पाइयो ।

घटना अध्ययन - ४

घरमूलीको नाम : मनिराम कुमाल वर्ष ५९

उमेर ४५ वर्ष पुगेका मनिराम कुमालको श्रीमती गोमाया कुमाल वर्ष ४० की छन् । उनीहरूको २ वटा छोरा र एउटी छोरी गरी जम्मा ५ जना को परिवारसँगै बसोबास गरेका छन् । मनिराम आफू पनि निरक्षर छन् भने श्रीमती पनि निरक्षर छिन् । छोराहरू मध्ये ठुलो छोराले कक्षा ३ पास गरेको र कान्छो छोराले ५ कक्षा पढेर छाडेका बताउँछन् भने । छोरीले साधारण लेखपढ गर्न सक्ने बताउँछन् ।

मनिरामको जेठो छोरा शिवलाल कुमाल २५ वर्षको छ र हाल उ भारतको चण्डीगढमा साधारण काम गरेर बसेको छ भने कान्छो छोरा २३ वर्षको छ र उ घरमै सामान्य खेतीपातीमा बाबुआमालाई सघाउँदछ । भने छोरीले विद्यालय नै गएकी छैनन् र उनी १८ वर्षकी छिन् । सामान्य लेखपढ गर्न पनि उनीलाई आउँदैन । मनिरामका सबै सन्तानहरूको विवाह गर्ने उमेर भएता पनि विवाह गर्न बाँकी नै छ । आफू, श्रीमती र छोरीले साक्षरता कक्षामा पढेका भएपनि राम्रोसँग सिका नसकेको कारण दिगो हुन सकेन छ ।

मनिराम कुमालको पैतृक सम्पत्तिमा ५ रोपनी पाखो बारी छ । खेत कति पनि नभएका कारण अरको खेत अधियाँ कमाउनुपर्ने बाध्यता छ । बाबुको पालादेखि नै घरको

आर्थिक अवस्था नाजुक भएकाले पढ्न लेख्न पाएन्न् । उनी पनि सानै देखि बाबुलाई सघाउनुपर्ने, साहुको मेलापात जानुपर्ने र ज्यालमजदुरीमा धाउनुपर्ने हुँदा पढ्न जान सकेनन् । उनको परिवारको परिवार सङ्ख्याको तुलनामा प्राप्त जमिन निकै कम छ । आफ्नै जमिनमा भएको उत्पादनले करिब ३-४ महिना मात्र खान पुग्ने देखिन्छ । यिनले एउटा भैंसी, चार वटा बाखा , एक सुँगुर र १० वटा कुखुरा पालेका छन् । यिनैलाई बेचेर वा यसैबाट भएको आमदानीबाट नुन तेलको खर्च टार्न सहयोग पुगेको बताउछन् ।

आफ्नो परिवारका सदस्यहरूले नपढेको र पढ्न नपाएको कारण के होला भन्ने जिज्ञासामा मनिराम भन्छन् । “ पहिले पनि घरमा काम नगरी खान नपुग्ने अवस्था थियो । बाबुआमालाई काममा सघाउनुपर्ने हुँदा आफुले पढ्न सकिएन त्यसैगरी छोराछोरीको पालामा गाउँमा विद्यालय भएरपनि घरायसी अवस्था कमजोर भएकाले उनीहरूको पढाइको बारेमा बेलामा सोच्न सकिएन । त्यसैले उनीहरूले पढाइमा चासो लिएर पढ्न सकेनन् । त्यसमा पनि पढाइमा भन्दा काममा सघाइदिए हुन्थ्यो भन्ने सोच हामीमा पनि रह्यो । त्यसैले पढ्न सकेनन् भनि मनिरामले दुखेसो पोख्छन् ।

यसरी माथिमा ४ वटा घटना अध्ययनबाट जनु २ वटा आर्थिक रूपले राम्रो र २ वटा कमजोर आर्थिक अवस्था भएका परिवारको अध्ययन गरियो । यस अध्ययनले के पुष्टि गरेको छ भने पुख्रौली अवस्था देखि हालसम्म घरको आर्थिक अवस्था राम्रो भएका केटा केटीहरूले पढ्ने अवसर पाएका छन् र कम्तिमा नि.मा.वि. तह पूरा गरेको पाइयो । साथै कुनै कुनै परिवारले आफ्नो बच्चालाई बोर्डिङ्कुनै कुनै परिवारले आफ्नो बच्चालाई बोर्डिङमा पनि बढि लगानी गरेर पढाइरहेको पाइयो । तिनै राम्रो अवस्था भएका व्यक्तिहरू विदेशमा गएर नोकरी गरेर आफ्नो आर्थिक अवस्थालाई अझ माथि उठाउन सफल भएको देखियो ।

घरको कमजोर आर्थिक अवस्था भएका दुई घर परिवारको सङ्ख्या पनि ठूलो र पुख्रौली सम्पत्ति पनि कम भएको अरुको जग्गा कमाइ गरेर , ज्याला मजदुरी गरेर खर्च टार्नु पर्ने धेरै मुख भएपछि धेरै हातले काम गर्नुपर्ने अवस्थाले गर्दा चाहेर पनि पढ्न सकेका छैनन् । साक्षरता कक्षामा पनि विहान बेलुका जान नसक्ने अवस्थाले गर्दा निरक्षर भएर बस्नुपर्ने अवस्था देखियो । दिनमा कामको बोझ र हातमुख जोर्ने समस्या नै शिक्षा आर्जनको बाधक रहेको पुष्टि भएको छ । हुनत शिक्षा आर्जनमा अन्य तत्वहरू पनि धेरै थोरै जिम्मेवार हुन सक्छन् तर सबै भन्दा मुख्य कारक तत्व आर्थिक पक्ष नै भएका समग्र अनुसन्धानको निचोडमा पाइन्छ ।

अध्याय छ

सारांश, निष्कर्ष र सुझाव

६.१. सारांश

यस शोधपत्रको शोधकर्ताले समाजमा पिछाडिएको जनजाति कुमाल जाति जुन भौगोलिक रूपमा अत्यन्त पिछाडि परेको क्षेत्रमा बसोबास गर्दै आएको छ। शैक्षिक तथा आर्थिक रूपले पिछाडि परेको छ। त्यस जातिमा वास्तविकता पत्ता लगाई सुझाव पेश गर्ने उद्देश्यले यो शोधकार्य सम्पन्न गरिएको हो। अध्ययन क्षेत्रमा रहेका कुमाल जातिहरूको आर्थिक अवस्थालाई विश्लेषण गरी त्यसले शैक्षिक अवस्थामा के कस्तो प्रभाव पारेको छ भन्ने बारे अध्ययन केन्द्रित रहेको छ। अनुसन्धानको प्रमुख उद्देश्य नै कुमाल जातिको शैक्षिक अवस्थाबारे व्याख्या र विश्लेषण गर्नु पर्ने भएकोले आवश्यक तथ्यहरू सङ्कलन गरिएको छ। सङ्कलित तथ्यहरूलाई तालिका, वृत्त चित्र, स्तम्भ चित्र मार्फत विश्लेषण गरिएको छ। आर्थिक अवस्थामै केन्द्रित रही चार वटा घटना अध्ययनलाई वर्णनात्मक रूपमा प्रस्तुत गरिएको छ। यस शोध कार्यलाई सम्पन्न गर्न विभिन्न समाजशास्त्री, मानवशास्त्री, विद्वान, दार्शनिक, राजनीतिक विशेषज्ञहरूले लेख रचना, शोधपत्र, पुस्तहरू आदि सन्दर्भ सामाग्रीको रूपमा प्रयोगमा ल्याई यो शोधकार्य सम्पन्न भएकाले तिनीहरूलाई सन्दर्भ सूचीको रूपमा अन्तिम पृष्ठमा उल्लेख गरिएको छ।

६.२. निष्कर्ष

कुमाल जातिको सामाजिक, साँस्कृतिक अवस्थाले शैक्षिक अवस्थामा पारेको प्रभाव शीर्षकमा गरिएको यो अध्ययन तनहुँ जिल्ला शुक्ला गण्डकी नगरपालिका वडा नं. १० खैरेनीटारका १०६ घरधुरीका कुमालहरूमा केन्द्रित छ। यो अध्ययनको मुख्य उद्देश्य कुमाल जातिको सामाजिक आर्थिक अवस्थाले शिक्षामा पारेको प्रभावबारे विश्लेषण गर्नु, शैक्षिकस्तर पहिचान गर्नु र कुमाल जातिको शिक्षाका लागि गरिएको प्रयासको लेखाजोखा गर्नु हो। अध्ययन क्षेत्रमा जम्मा १०६ कुमाल घरधुरी रहेको र उक्त घरधुरीमा जम्मा ५१४ जना रहेको जसमा पुरुषको सङ्ख्या २४५ जना (४७.६६ प्रतिशत) र महिलाको सङ्ख्या २६९

जना (५२.३३ प्रतिशत) रहेको देखिन्छ । कुमाल परिवारहरूमा साक्षर जनसङ्ख्या ६७.७० प्रतिशत रहेकोमा साधारण लेखपढ गर्न जान्नेको सङ्ख्या केही बढी र प्राथमिक तह देखि माध्यमिक तहसम्मको साक्षरताको स्थिति मध्यम खालको देखिन्छ तर उच्च शिक्षा हासिल गर्नेको सङ्ख्या क्रमश कम हुँदै गएको देखियो । निरक्षर ३२.२९ प्रतिशत रहेको देखिन्छ । कुमाल समुदायमा साधारण लेखपढ गर्ने १९.८२ प्रतिशत, प्रा.वि. तह अध्ययन गरेका २७.८७ प्रतिशत, नि.मा.वि. तह अध्ययन गरेका १६.३७ प्रतिशत, मा.वि. तह अध्ययन गरेका २४.१३ प्रतिशत, एस्.एल्.सी उत्तीर्ण गरेका ९.१९ प्रतिशत, उच्च मा.वि. उत्तीर्ण गरेका २.०१ प्रतिशत, स्नातक तह उत्तीर्ण गरेका ०.५७ प्रतिशत र स्नातकोत्तर अध्ययन गरेका वा उत्तीर्ण गरेका सङ्ख्या नभएको देखिन्छ । त्यस्तै गरी यस अध्ययन क्षेत्रमा रहेका विद्यालयमा अध्ययनरत छात्र छात्राहरू मध्ये पूर्व प्रा.वि. मा २३.१२ प्रतिशत, प्रा.वि. तहमा ३५.१७ प्रतिशत, नि.मा.वि. तहमा २८.०१ प्रतिशत, मा.वि. तहमा ११.४० प्रतिशत र उ.मा.वि. तहमा २.२८ प्रतिशत बालबालिका अध्ययन गरेको देखिन्छ । यसरी विद्यालयमा भर्ना भएका मध्ये छात्र १६४ जना (५३.४२ प्रतिशत र छात्रा १४३ जना ४६.५७ प्रतिशत) रहेको देखिन्छ ।

कुमाल जातिको विद्यालयमा अध्ययन गरेको तहगत स्थितिको विश्लेषण गर्दा सबैभन्दा बढी प्रा.वि. तहमा अध्ययन गरेको र यो सङ्ख्या क्रमश घट्दै गर्छ उच्च मा.वि. तह पार गरी उच्च शिक्षा हासिल गर्ने क्रममा पुग्दा शून्य जस्तै रहेको देखिन्छ । यस्तो हुनुको कारणहरूमा कुमाल बालबालिकाहरू विद्यालयमा नियमित उपस्थित नहुनु, कुमाल अभिभावकमा शिक्षाको कमी, परिवारको आर्थिक समस्या, घरको काममा जोड दिनुपर्ने, शिक्षाप्रति विद्यार्थीमा सकारात्मक सोचाइको कमी आदि रहेका देखिन्छ । कुमाल बालबालिकाको शैक्षिक उपलब्धीस्तर राम्रो बनाउनको लागि विद्यार्थीहरू विद्यालयमा नियमित उपस्थित हुनुपर्ने, विद्यालयमा नियमित पठनपाठन हुनुपर्ने, घरमा बालबालिकालाई पढ्ने समय दिनुपर्ने, पढाइप्रति विद्यार्थीमा जोस, जाँगर र सकारात्मक सोचाई हुनुपर्ने, विद्यार्थी लगनशील र इमान्दार हुनुपर्ने देखिन्छ ।

निष्कर्षमा कुमाल अभिभावक आफै अशिक्षित हुनु, बालबालिकाहरू पढाइप्रति इच्छुक नहुनु, सरकारी तहबाट कुमाल बालबालिकाहरूको शैक्षिक स्तर उकास्न योजनावद्ध कार्यक्रम सञ्चालन नगर्नु, राज्यबाट चेतनामूलक र आयमूलक व्यवसायिक कार्यक्रमको सञ्चालन नगराउनु जस्ता कारणले गर्दा कुमाल जातिमा शिक्षाको स्तर न्यून रहेको

देखिन्छ । यसको मुख्य कारण उनीहरूको निम्न वर्गीय आर्थिक स्थिति र उनीहरूको सामाजिक साँस्कृतिक अवस्था नै मुख्य जिम्मेवार रहेको देखिन्छ ।

६.३. सुभावाहरू

अध्ययन क्षेत्रमा रहेका कुमाल जातिहरूको शैक्षिक अवस्थामा आर्थिक पक्षको प्रत्यक्ष प्रभाव देखियो । अध्ययनबाट आर्थिक अवस्था कमजोर भएकै कारणले कुमाल जातिका केटाकेटीहरू विद्यालय नजाने, बिचमै छोड्ने र अध्ययन गरिरहेकाहरूको पनि त्यति राम्रो अवस्था नरहेको देखियो । यिनै अवस्थाहरूको विश्लेषणको आधारमा निम्न सुभावाहरू आवश्यक रहेको देखियो ।

- कुमाल जातिहरूमा शिक्षाको बारेमा चेतना कमी भएकोले जनचेतनामूलक कार्यक्रमहरू सञ्चालन गर्नुपर्ने ।
- बिचमै पढाइ छोडी अरू कामहरू गर्ने तर्फ उन्मुख देखिएकोले यो दरलाई न्यूनीकरण गर्न प्रभावकारी कदम उठाउने ।
- कुमाल जातिका विद्यार्थीहरूको हौसला वृद्धि गर्न उनीहरूलाई छुट्टै सम्मानजनक कार्यक्रमहरू आयोजना गर्ने ।

सन्दर्भ सामग्री

- आचार्य, बलराम, (२०५९), **साँस्कृतिको नमूना**, काठमाडौँ : नेशनल बुक सेन्टर भोटाहिटी ।
- केसी, पि. एन् (१९९५), **इन्ध्रोपोलोजी स्टडी अफ कुमाल पिपुल**, अप्रकाशित शोधपत्र, त्रि.वि.वि., काठमाडौँ ।
- खनाल, पेशल (२०६५), **शैक्षिक अनुसन्धान पद्धति**, काठमाडौँ : सनलाइट पब्लिकेसन किर्तिपुर ।
- गिरी, नारायण, (२०५९), **कुमाल जातिको सामाजिक, साँस्कृतिक एवम् आर्थिक स्थिति**, स्नाकोत्तर शोधपत्र, त्रि.वि.वि. काठमाडौँ ।
- गोदार, कृष्णबहादुर, (२०६४), **स्याङ्जा पुतली बजारका कुमाल जातिको सामाजिक आर्थिक अवस्था र वातावरणीय प्रभाव**, स्नातकोत्तर शोधपत्र, त्रि.वि.वि. काठमाडौँ ।
- गौतम, आर एण्ड थापा ए (१९९४), **ट्रिबल इन्ध्रोग्राफि अफ नेपाल**, नयाँ दिल्ली : इन्डिया बुक फेथ ।
- धिमिरे, विष्णुप्रसाद (२०६४), **चितवनका आदीवासी जनजातिका सामाजिक र साँस्कृतिक अध्ययन**, भरतपुर, चितवन : जि.वि.स., चितवन सूचना तथा अभिलेख केन्द्र ।
- ढकाल, दिपक, (२०६७), **कुमाल जातिको सामाजिक साँस्कृतिक एवम् शैक्षिक अवस्था**, स्नातकोत्तर शोधपत्र ।
- दाहाल, डिल्लीराम, (२०५६), **नेपालका केही पिछ्छाडिएका जातिहरूको सामाजिक-आर्थिक अवस्था, नेपाल र एशियाली अनुसन्धान केन्द्र**, त्रिभुवन विश्वविद्यालय, कीर्तिपुर ।
- नेपाल राजकीय प्रज्ञा प्रतिष्ठान (२०५२:२५०) **नेपाली बृहत् शब्दकोश**, काठमाडौँ, नेपाल राजकीय प्रज्ञा प्रतिष्ठान ।
- बगाले, रामचन्द्र, (२०६७), **कुमाल जातिको सामाजिक तथा आर्थिक अवस्थाले उनीहरूको बालबालिकाहरूको विद्यालय शिक्षामा पारेको प्रभाव**, स्नातकोत्तर शोधपत्र, त्रि.वि.वि. काठमाडौँ ।
- बस्याल, अनिता (२०५७), **बलेवाड गाउँका कुमाल जातिको सामाजिक आर्थिक अवस्था**, स्नातकोत्तर शोधपत्र, त्रि.वि.वि., किर्तीपुर काठमाडौँ ।

- पाण्डे, रामचन्द्र (२०६१), **कुमाल जातिको सामाजिक साँस्कृतिक तथा आर्थिक अवस्था**, स्नातकोत्तर शोधपत्र, त्रि.वि.वि., काठमाडौं ।
- पौडेल, रुक्मिणी (२०६५), **तनहुँका कुमाल जाति र कुमाल भाषाको अध्ययन**, (स्नातकोत्तर शोधपत्र), त्रि.वि.वि. कीर्तिपुर, काठमाडौं ।
- भट्टराई, टि एण्ड एस. (२००६), **विकास र सामाजिक साँस्कृतिक परिवर्तन प्रतिको अवधारणा** (तेस्रो संस्करण), काठमाडौं : नेपाल नेशनल बुक सेन्टर
- भुर्तेल वि. (२०००), **चेन्जिङ लिभिङ स्टेटेजी अफ द कुमाल लिभिङ इन पोखरा भ्याली**, अप्रकाशित स्नातकोत्तर शोधपत्र, त्रि.वि.वि., काठमाडौं ।
- रिमाल, मदन (२०६६), **कुमाल जातिको अध्ययन**, डिल्लीराम दाहाल (सम्पादन) नेपालका केही पिछ्छाडिएको सामाजिक, आर्थिक अवस्था, त्रिभुवन विश्वविद्यालय, कीर्तिपुर, काठमाडौं : नेपाल र एसियाली अनुसन्धान केन्द्र ।
- वाग्ले, केशवराज (२०६८), **दरै जातिको आर्थिक अवस्थाले शैक्षिक उपलब्धिमा पारेको प्रभाव**, स्नातकोत्तर शोधपत्र, त्रि.वि.वि., काठमाडौं ।
- वाग्ले, मनप्रसाद र कार्की उपेन्द्रकुमार (२०५९:७५), **शिक्षाका आधारहरू**, भोटाहिटी, काठमाडौं : विद्यार्थी पुस्तक भण्डार ।
- विष्ट, डोरबहादुर, (२०६४) **सबै जातको फुलबारी**, साभा प्रकाशन, पुल्चोक ।
- शर्मा, हिरामणि (२०४३), **कुमाल भाषाको अध्ययन** (चौथो संस्करण), भोटाहिटी काठमाडौं : विद्यार्थी पुस्तक भण्डार ।

परिशिष्ट

घरधुरी सर्वेक्षण फाराम

उत्तरदाताको व्यक्तिगत विवरण (घरमूली सँग)

क) नाम : उमेर : लिङ्ग :

ख) ठेगाना : जिल्ला :

गा.वि.स. / न.पा : वडा नं. : टोल :

उपयुक्त ठाउँमा ठीक ($\sqrt{\quad}$) चिन्ह लगाउनुहोस् र अन्यमा आफ्नो विचार राखिदिनुहोस् ।

१. शिक्षा

क्र.स.	शैक्षिक स्तर	
१	अशिक्षित	
२	प्रा.वि. शिक्षा	
३	नि.मा.वि. शिक्षा	
४	मा.वि. शिक्षा	
५	एस्.एल्.सी. शिक्षा	
६	उच्च मा.वि.	
७	स्नातक	
८	स्नातोकोत्तर	

२. पेसा

क्र.स.	पेसा	
१	कृषि	
२	व्यापार	
३	नोकरी	
४	उद्योग	
५	ज्याला मजदुरी	
६	वैदेशिक रोजगार	

३. पारिवारिक विवरण :

क. तपाईंको परिवारको किसिम कस्तो छ ? एकल संयुक्त

ख. तपाईंको घरको प्रकार कस्तो छ ? कच्ची पक्की

४. परिवारको आकार (संख्यामा) पुरुष महिला

५. उमेरगत पारिवारिक अवस्था

क्र.स.	उमेर समूह वर्षमा	पुरुष	महिला	जम्मा
१	० - ५ वर्ष			
२	६ - १४ वर्ष			
३	१५ - ५९ वर्ष			
४	६० वर्षभन्दा माथि			
	जम्मा			

६. पारिवारिक रोजगारी तथा मासिक आम्दानी

क्र.स.	पेसा	उमेर	लिङ्ग	मासिक आम्दानी
१				
२				
३				
४				
५				

७. भू - स्वामित्व विवरण :

तपाईंको स्वामित्वमा कति जमिन छ ?

क) बारी (अन्दाजी रोपनीमा)

ख) खेत (अन्दाजी रोपनीमा)

ग) घडेरी क्षेत्रफल

द. तपाईंको जमिनबाट उब्जनी भएको अन्नले कति समय खान पुग्छ ?

.....

९. पशुपालन

तपाइको घरमा के कति पशुपंक्षी पाल्नु भएको छ ? संख्यामा बताउनुहोस् ।

विवरण	गाई/गोरु	भैंसी	बाख्रा	सुंगुर/बंगुर	कुखुरा	हाँस
संख्या						

१०. साँस्कृतिक पक्ष

१. तपाईं यहाँ कहाँबाट आउनु भएको हो ?

उत्तर :

२. तपाईं कुन धर्म मान्नु हुन्छ ?

उत्तर :

३. कुमाल जातिको मुख्य चाडपर्वहरु के के हुन् ?

उत्तर :

४. कुमाल जातिको विवाह सम्बन्धी प्रचलन कस्तो छ ?

उत्तर :

५. कुमाल जातिको जन्मदेखि मृत्युसम्म के-के संस्कार गरिन्छ ?

उत्तर :

६. तपाईं कुनै सामाजिक संघ संस्थामा संलग्न हुनुहुन्छ ?

उत्तर :

७. यदि संलग्न हुनुहुन्छ भने कुन संस्थामा र कुन भूमिकामा हुनुहुन्छ ?

क) संस्थाको नाम :

ख) भूमिका

८. तपाईंको घरमा शौचालयको अवस्था कस्तो छ ?

कच्ची पक्की दुवै छैन

९. तपाईंको घरमा खानेपानीको व्यवस्था के कस्तो छ ?

घरमा धारो टोलमा धारो कुवा वा मूलको

१०. तपाईंको टोलमा स्वास्थ्य सम्बन्धी सुविधा कस्तो छ ?

स्वास्थ्य चौकी हस्पिटल औषधी पसल

११. तपाईंको घरमा इन्धनको रूपमा बढि के प्रयोग गर्नुहुन्छ ?

दाउरा गोबर ग्याँस विद्युत ग्याँस अन्य

समूहगत प्रश्नहरु

१. कुमाल समाजको पारिवारिक संरचनामा कस्तो भूमिका ठूलो हुन्छ ?

पुरुष महिला

२. कुमाल जातिमा आधारभूत शिक्षा भन्दा माथि पढ्न नसक्नुको मुख्य कारण के के हुन सक्छ ?

उत्तर :

..... |

३. कुमाल जातिको उत्थानका लागि कार्यरत NGO / INGO कुनै हुन् ?

छन् छैनन्

४. यदि छन् भने कुन संस्था कहिले देखि र कुन क्षेत्रमा काम गरिरहेका छ ?

उत्तर :

..... |

५. कुमाल जातिको सरकारी नोकरीमा कस्तो पहुँच रहेको छ ?

उत्तर :

..... |

६. कुमालहरु वैदेशिक रोजगारीमा कुन देशमा जानेको संख्या बढि छ ?

उत्तर :

..... |

७. कुमाल जातिहरुको आफ्नो जातिय उत्थानको लागि चेतनाको स्तर कस्तो देखिन्छ ?

उत्तर :

..... |