

नेवाःसंस्कृती लः

त्रिभुवन विश्वविद्यालय

मानविकी तथा सामाजिकशास्त्र संकाय अन्तर्गत

नेपालभाषा विषयय् विद्यावारिधि

उपाधि काय्त्

लःल्हागु

शोधप्रबन्ध

लःल्हाम्ह

राजनलाल जोशी

विद्यावारिधि दर्ता नं ८०/२०७२ माघ

त्रि.वि. दर्ता नं १३१६७-९०

वि.सं. २०७८

सिफारिस पौ

नेवा: संस्कृती ल: शीर्षकया शोधप्रबन्ध भाजु राजनलाल जोशीं जिमिगु सुपरिवेक्षण्य तयार यानादीगु ख: । नेपालभाषा विषयया विद्यावारिधिया प्रयोजनार्थ प्रस्तुत शोधप्रबन्ध मूल्यांकन योग्य ताय्का: त्रिभुवन विश्वविद्यालय मानविकी तथा सामाजिकशास्त्र संकायया अनुसन्धान समितियात सिफारिस याना ।

शोधप्रबन्ध समिति

प्रा.डा. सुन्दरकृष्ण जोशी

शोध निर्देशक

२०७८ मंसिर

प्रा.डा. ओमकारेश्वर श्रेष्ठ

सह-शोध निर्देशक

मिति २०७८ मंसिर



त्रिभुवन विश्वविद्यालय
मानविकी तथा सामाजिक शास्त्र सङ्काय
डीनको कार्यालय
कीर्तिपुर, काठमाडौं

बलानी नं.

अनुमोदन पत्र

नेवा: संस्कृती ल: शीर्षकमा विद्यावारिधि (पिएचडी) शोधकार्य गर्ने शोधार्थी श्री राजनलाल जोशीले नेपालभाषा विषयमा विद्यावारिधि उपाधिका लागि आवश्यक प्रक्रिया पूरा गरी अन्तिम मूल्याङ्कनका लागि त्रिभुवन विश्वविद्यालय, मानविकी तथा सामाजिकशास्त्र सङ्कायको अनुसन्धान समितिमा शोधप्रबन्ध बुझाएकोमा अनुसन्धान समितिले उक्त शोधकार्य विद्यावारिधि उपाधि दिनका लागि उपयुक्त ठहर्न्याई विद्यावारिधि उपाधि प्रदान गरेको बेहोरा प्रमाणित गरिन्छ ।

प्रा.डा. कुशुम शाक्य
डीन एवम् अध्यक्ष
अनुसन्धान समिति

मिति:

बचंपौ

त्रिभुवन विश्वविद्यालयया मानविकी तथा सामाजिकशास्त्र संकाय, डीन कार्यालयय्
विद्यावारिधि उपाधिया प्रयोजनार्थं न्ह्यब्वयागु नेवाः संस्कृती लः शीर्षकया थ्व शोधप्रबन्ध जिं
जिमि शोधनिर्देशकपिनिगु निर्देशनय् च्वयागु खः । थ्व शोधप्रबन्ध च्वय्गु भवलय् थीथी स्रोतं
सामग्री संकलन यानाः उक्थियात छ्यलागु दु । थ्व शोधप्रबन्धय् बियागु लिच्चः आःतक गनं
नं छुंकथंया उपाधि काय्त प्रकाशन यानागु मदु । थ्व शोधप्रबन्धया छुं नं अंश सफू वा
सफूया अंशया रूपय् नं पिथनागु मदु । थ्व जिगु कृति मौलिक शोध खः । जिं थन
न्ह्यब्वयागु बचंया अःखः छुंकथंया प्रमाण लुयावल धाःसा थुकिया जिम्मेवार जि थः हे जुइ ।

राजनलाल जोशी

मिति २०७८ मंसिर ९

कृतज्ञतापौ

त्रिभुवन विश्वविद्यालय, मानविकी तथा सामाजिकशास्त्र संकाय, डीन कार्यालययात
नेवाः संस्कृती लः शीर्षकया थ्व शोध याय्त अनुमति बियादीगुलि सुभाय् देछाना च्वना ।

जिमि गुरु अले शोधनिर्देशक प्रा.डा. सुन्दरकृष्ण जोशीप्रति कृतज्ञ जुयाः सुभाय् देछाना च्वना । थ्व शोधप्रबन्ध च्वय्त वय्कलं मदिकक हःपा बियादिल । विद्यावारिधिया विषय ल्यय्गु, उकी सहलह याय्गु, विषयवस्तुया समस्यायात कयाः मदिकक सल्लाह बियादिल । वय्कलं जिगु थ्व शोधप्रबन्ध चांन्हिं चिन्तन यानाः च्वज्या न्ह्याकेत घ्वाय्गु ज्या यानादीम्ह गुरु डा. जोशीयात न्ह्याक्व सुभाय् ब्यूसां मगाः । जितः छेंजः थें हे व्यवहार यानाः जिगु शैक्षिक योग्यता थकाय्गु ज्याय् गुगु भूमिका म्हितादिल, उकियात वय्कः प्रति नतमस्तक जुया । थ्व जिगु जीवनय् वय्कःया तःधंगु योगदान खः ।

नेपालभाषा केन्द्रीय विभागया नायःएवं जिगु थ्व सह-शोधनिर्देशक प्रा.डा. ओमकारेश्वर श्रेष्ठयात नं सुभाय् बियाच्वना । वय्कलं थ्व शोधप्रबन्ध च्वय्गु ज्याय् मदिकक ग्वहालि यानादीगु दु । शोधप्रबन्धया विषयवस्तुयात कयाः सहलह याय्गु व सल्लाह बीगु ज्याय् वय्कःया भूमिकायात ल्वःमंकेफइमखु । लेखनयात सूक्ष्मरूपं स्वयाः माःथाय् परिमार्जन याय्त हःपाः व तिवः बियादीम्ह डा. श्रेष्ठयात आपालं सुभाय् ।

थुगु शोधप्रबन्ध न्ह्याकेगु नितिं विश्वविद्यालय अनुदान आयोगं आर्थिक वर्ष २०७३/७४य् विद्वतवृत्ति ब्यूगुलिं विश्वविद्यालय अनुदान आयोगयात नं आपालं सुभाय् व कृतज्ञता प्वंकाच्वना । नेपालभाषा केन्द्रीय विभागया पुलापिं नायः प्रा. प्रेमशान्ति तुलाधर, प्रा.डा. चन्द्रमान वज्राचार्य, सहप्रा. तुल्सीलाल सिंह व सहप्रा. सृजना प्रधानयात नं आपालं सुभाय् । वय्कःपिन्सं थ्व शोध च्वय्गु नितिं हःपाः बियादीगु ल्वःमंके मफु । माःकथं सहलह याय्गु ज्याय् नं वय्कःपिनिगु योगदान दु । प्रा.डा.वज्राचार्यजुं थ्व शोधप्रबन्धया नितिं प्रस्तावदर्ता याय्धुंकाः ताःईतक थुकिया कारवाही मजुयाच्वंगु इलय् वय्कःया कुतलं हे शोधप्रस्तावयात कयाः याकनं हे अन्तर्वार्ता काय्गु ज्या जूगु खः ।

शोधप्रबन्धया लेखन जिगु खः । तर थुकी यक्वसिया भूमिका दु । विशेष यानाः सांस्कृतिकरुपं लःया उपयोगिताया थ्व लेखन जूगुलिं थुकी आपालं सांस्कृतिक सामग्रीमाः । उज्वःगु सामग्रीया व्यवस्थापन व तथ्यांक उपलब्ध याकेगु भूमिका ख्वप तलेजुया पुजारी मृगेन्द्रराज सुवेदी (६८) यात नं सुभाय् बिया । वय्कलं लः व संस्कार संस्कृतिलिसं स्वापूदुगु थीथी सामग्रीजक मखु प्रत्यक्ष अवलोकनयानितिं नं थाय् थासय् यंकादीगु दु । ख्वपया प्रा.डा. पुरुषोत्तमलोचन श्रेष्ठजुं ख्वपया लःया स्रोतबारे जानकारी बियादीगु दु । यलया राजकुलो विशेषज्ञ ई. प्रयागलाल जोशीजुं नेपाःगाःयालःया स्रोत, ल्वहँहित व पुखूयाबारे जानकारी बियादीगु दु । अथे हे, लक्ष्मीशोभा शाक्यजुं यलया पुखूबारे जानकारी बियादीगु दु । वय्कःपिं सुभाय्या पात्र खः । प्रा.डा. चुन्दावज्राचार्यजुं थ्व शोधप्रबन्ध इलय् सिध्यकेत इलय् व्यलय् घ्वाय्गु व सल्लाह बियादीगु दु । वय्कःयात नं सुभाय् । अथे हे यँया पुरोहित प्रचण्डधर राजोपाध्याय (४९), यँया भाइकृष्ण महर्जन (८३), वैद्य सत्यनारायण प्रधान (५३), यँया योगेन्द्रमानश्रेष्ठ (६८), मौसमविद् मणिरत्नशाक्य (६९) ख्वपया पुरोहित विनोदराजशर्मा (६७), कृष्णहरि त्वाति (८०), यलया पुरोहित गजानन्द राजोपाध्याय (६०), सक्वया प्रकाशमानश्रेष्ठ (६७), वय्कःपिन्सं सामग्री चूलाकेत ग्वहालि यानादीगु दु । थःमं स्यूगु खँ जानकारी बियादीगु दु । अथे हे, शोधप्रबन्ध च्वय्त विषयवस्तुया ज्ञान बीगु व थीथी सामग्री संकलन याय्गु ज्याय् ग्वहालि यानादीमह रमेशमान पिया (५९), बागमती प्रदेशया सभासद राजेश शाक्य (५३), जयवागेश्वरीया पुजारी रमेश कर्माचार्य (४३), जिटिजेड प्रोजेक्ट ख्वपया उथाय्या सरसफाइ विशेषज्ञ कुमार लोहनी, काठमाडौं उपत्यका विकास प्राधिकरणया आयुक्त योगेश्वर पराजुली, पंचरात्रीबारे जानकारी बियादीमह पासा विजय सुवाल, गोदावरी नगरपालिकाया मेयर गजेन्द्र महर्जन (४४) नक्सा च्वयाः ग्वहालि यानादीमह ई. कविन श्रेष्ठ व सौभाग्य प्रधानाङ्ग, रविसन शाक्य व छत्रबहादुर कायस्थजुपिन्त नं आपालं सुभाय् ।

थ्व शोधप्रबन्ध क्वचाय्केत ग्वहालि यानादीमह नेपालभाषा केन्द्रीय विभागया उपप्रा. रवि शाक्य, उपप्रा. राजितबहादुर श्रेष्ठ, शिक्षक रविन श्रेष्ठ, लसता सिंपिनिगु ग्वहालि नं लुमंके बहजू । अथे हे, वनस्पतिविद् डा. निर्मला जोशीजुयात नं आपालं सुभाय् । वय्कलं नं थ्वशोध इलय् क्वचाय्केत आपालं हःपाः व सुचं बियादीगु दु । वय्कःपिं प्रति जि सदां ऋणि जुया ।

थ्व शोधप्रबन्ध क्वचाय्केत छैजःया योगदान मदय्क क्वचाइमखु । अध्ययनया भवलय् थःमहं स्यूगु चाःगु खँ कनेगु व ल्वचं ग्रस्तम्ह अबुजुयात विचाःयाय्गुलि न्ह्यचिलादीम्ह मां त्रिभुवनेश्वरी जोशीप्रति नतमस्तक जुया । वय्कःया थ्व कुतलं हे थ्व शोधप्रबन्ध च्वय् सफल जूगु खः । विद्यावारिधियाय्त हःपाः वीगुनिसें कयाः लेखनया इलय् तकं छुंकथं भौतिक समस्या वय्के मवीक छैज्या कःघाःम्ह तिरिमय्जु सृजना शाक्यया ग्वहालियात ल्वःमंके फइमखु । म्ह्याय्मय्जु भिन्तुना जोशीं जिगु थुगु अध्ययन जःछि मदिक्क माःमाःगु ग्वहालियानाब्यूगु दु । म्ह्याय् मय्जुयात नं सुभाय् ।

दकले लिपा, क्यान्सर थें जाःगु ल्वचं ग्रस्त जुयाः नं जिगु शोधप्रबन्ध लेखनय् समस्या वइधकाः सदां चिउताः कयादीम्ह जिमिअबुजु स्व. गोविन्दलाल जोशीया योगदान जिं गुब्सं ल्वमंके फइमखु ।

राजनलाल जोशी

शोध सार

धार्मिक, सांस्कृतिक, भाषिक व जातीय पुचः अर्थात् राष्ट्र जुइत माःगु दक्कं तत्व दुपिं नेवाःतय्सं जीवनय् हनीगु थीथी संस्कृती नं लःयात प्रधान रुपं थाय् बियातःगु दु । पंचतत्व पदार्थया छगू अंग लः त्वनेगु पदार्थ जक मखु शारीरिक व भौतिक शुद्धियालिसें कृषि व जीवनया मूल आधार नं खः । प्राणघातक थीथी ल्वय् पनीगु लःयात धार्मिक रुप नं थाय् बियातःगु दु, गथेकि - द्यः पुज्याय्त् सुनां नं मथ्यूगु लः- नीलः, द्यःप्याखं स्वनेत माःगु - यचिंलः, खाःसिलेतमाःगु- नःलः, न्हवं याय्त्माःगु - न्हवंलः, प्रसादया रुपय् जल इ। थुकियात भाषिकाकथं तःगुमछि नां दु - लः (यें व यल), नाः (ख्वप), लंखु (दोलखा), ल्वाहां (गोपाली), लोखु (तौथली) । अथे हे ज्याकथं थीथी नां दु , गथेकि - खालः (वसः हीत), चिपलः (चिपगु लः), यनालः (क्वसिकातःगु लः), वातिलः आदि ।

नेपालय् नेवाःत सुसंस्कृत जाति खः । बाबुराम आचार्ययाकथं नेवाः खँग्वः नेपाः लिसें ज्वःला । उकिं बाबुराम आचार्य नेपाःलिसें ज्वःलाः (आचार्य, विसं.२००९,३) थुपिं तःजिगु सामाजिक रीतिरिवाज, कलाकौशल, पर्यावरणीय नखःचखः व थःगु हे पहःया संस्कार दु । नेवाःसंस्कृति व संस्कारय् लःया मान्यता व छ्यलाबुला गुकथं जुइ धकाः क्यनेगु ज्या जूगु दु ।

नखःचखलय् लःया मान्यता व छ्यलाबुला : समग्र जीवनय् संस्कृतिं भिंगु प्रभाव लाइगुलिं नेवाःतय्सं नखःचखः व जात्रा उत्सवय् लः व पर्यावरणया महत्वयात थुइकाः लखय् आधारित नखःचखः हनाच्चंगु दु । सिथिनखः, गथांमुगः, पाहाँचन्हे, गुंपुन्हि, फागु थें जाःगु पर्वय् लःया छ्यलाबुला प्रत्यक्ष खनेदु । मोहनी, स्वन्ति, योमरि पुन्हि, घ्यःचाकु संल्हु थें जाःगु पर्व अप्रत्यक्ष रुपं लः व पर्यावरणलिसें हे सम्बन्धित दु । थ्व बाहेक थन न्याय्कीगु बिस्काः, जनबहाद्यः, बुंगद्यः लगायतया जात्रा नं लः व लःलिसें सम्बन्धित खः । थ्व जात्रा धुनेवं हे बुँज्या न्ह्याकी । जीवनया नितिं माःगु लःया महत्व थुइकाः सामाजिक रुपं न्ह्यावनेत नं थुकियात छ्यःगु दु । लःया उपयोगिता व थुकियात संरक्षण यायत् मंकाः कुतः मदय्क मगाइगु जूगुलिं गुथिया प्रबन्ध नं जूगु दु ।

संस्कारय् लःया मान्यता व छ्यलाबुला : नेवाःतय्सं धार्मिक विश्वासकथं छुंकथंया अवगुण वा दोष मदय्केत बुसानिसें मसीतलय् याइगु धार्मिक सामाजिक अनुष्ठान अर्थात संस्कारय् नं लःयात उत्तिकं थाय् बियातःगु दु । संस्कारय् प्रमुख रुपं जन्म, किशोर, युवा व सी संस्कार लखय् हे आधारित जुयाच्चंगु दु । जन्म संस्कारय् दकले न्हापां म्वःल्हुकाः लःलिसें साक्षात्कार याकी, गर्भदोष चीकेत याइगु वा प्रशिक्षित याय्त याइगु किशोर संस्कारय् लः मदय्क मगाः । थ्व इलय् खाःगु सँ वा ध्यंगु लुसियात वातावरणीय रुपं न्ह्यःने लाःथाय् वांछ्वय्के मब्यूसें खुसी चुइकाः प्रकृतिया संरक्षण याय्गु यानाच्चंगु दु । युवा संस्कारय् विवाह प्रमुख खःसां नेवाःतय्सं लःलिसें नं व्याहा याइ । गुगु इहिवलय् व्याः व मेमेगु स्वता पदार्थया दथुइ लःलिसें व्याहा याइ । उकथं हे ज्याजंकुइ ज्याथम्हेसित द्यःया ल्याखय् तय्त लखं हे अभिषेक याइ । जीवन संस्कार धुंकाः सीसंस्कारय् तच्चमय्सित सहज मृत्युया नितिं भूमिका म्हितेगु ज्याय् लः हे प्रधान रुपं वयाच्चंगु दु । थ्व बाहेक मनू सी धुंकाः शुद्धिया नितिं वा पितृमोक्षया कामना यानाः याइगु गुलि नं ज्या खनेदय्क वा खनेमदय्क लखय् हे आधारित जुयाच्चंगु दु । थुकथं लःयात जीवन व मृत्यु लिपा नं उत्तिकं थाय् बियाच्चंगुं नेवाःतय्सं लःया मूल स्रोत बागमती, विष्णुमती व मेमेगु खुसियात नं उत्तिकं हे थाय् बियातःगु दु । लः व खुसियात हे द्यः भाःपिया सम्मान यानाः खुसिया ह्वंगःपतिकं हे तीर्थकथं मान्यता बियातःगु दु । खुसि तापाःगुयात ध्यानय् तयाः पिखालखुयात हे खुसिया मान्यता बियाच्चंगु दु । थ्व नेवाः सभ्यताया हे परिचायक खः । धार्मिक, सांस्कृतिक व सामाजिक रुपं खुसियात महत्व बियातःसां थुकिया वेवास्ता यानाः खुसी फोहर याय्गु प्रवृत्तिं खुसी केन्द्रीत संस्कृति व संस्कार हनेगुलि पाः जुजुं वंगु दु । थ्व धयागु पर्यावरणय् वइगु ह्यूपालं जीवन संस्कृती हे ह्यूपाः वइ धइगुया चिं खः ।

धलः

सिफारिस पौ

बचंपौ

कृतज्ञतापौ

शोधसार

अध्याय १ : शोध म्हसीका	१
१.१ म्हसीका	१
१.२ समस्याकथन	४
१.३ उद्देश्य	४
१.४ औचित्य	५
१.५ पूर्वकार्य समीक्षा	५
१.६ अध्ययनविधि	५
१.६.१ सामग्री संकलन विधि	५
१.६.२ सामग्रीया विश्लेषण विधि	६
१.६.३ सैद्धान्तिक अवधारणा	६
१.७ सीमा	७
१.७.१ भौगोलिक सीमा	७
१.७.२ विषयगत सीमा	७
१.८ अध्याय संगठन	८
अध्याय २ : पूर्वकार्य समीक्षा	९
२.१ नेवाः	९
२.१.१ पेशागतरुपं नेवाः	९
२.१.२ ऐतिहासिकरुपं नेवाः	११
२.१.३ नेवाः व जातीय व्यवस्था	१२
२.१.४ नेवाः व नेपाः	१५
२.१.५ नेवाःसंस्कृति व सभ्यता	१९
२.१.६ नेवाःतय्गु उद्भव	२१

२.२ संस्कृति	२३
२.२.१ संस्कृति नृतत्वशास्त्रया मूलतत्त्व	२३
२.२.२ मानवनिर्मित संस्कृति	२४
२.२.३ शास्त्रीय मान्यता	२५
२.२.४ संस्कृतिया लक्ष	२६
२.२.५ संस्कृतिया अर्थ	२७
२.३ लः	२७
२.३.१ धार्मिकसफुती नेपाःगाःया तीर्थ व खुसि	२७
२.३.२ पुराणय् वागमती	२८
२.३.३ भाषावैज्ञानिक अध्ययनय् लः	२९
२.३.४ नेपाःगाःया ल्वर्हँहति	३१
२.३.५ वागमतीया व मेमेगु खुसिया व्युत्पत्ति	३२
२.३.६ वेदय् लः	३४
२.३.७ वागमती खुसि व धार्मिक मान्यता	३६
२.३.८ वागमती खुसि ल्यंकेत	३७
२.३.९ लः व पर्यावरण	३८
२.३.१० लः व संस्कृति	३९
२.३.११ सभ्यताया प्रारम्भ लः	४०
२.३.१२ वागमती खुसि व प्राकृतिक प्रकोप	४१
२.३.१३ पुराण साहित्य	४२
२.३.१४ नेपाःगाःया लःया स्रोतया अवस्था	४५
२.३.१५ वागमती खुसि व तीर्थ	४५
२.३.१६ नेपाःगाःया सम्पदा	४६
अध्याय ३ : लः	४८
३.१ म्हसीका	४८
३.२ लःया उत्पत्ति बारे पौराणिक विवेचना	४९
३.३ लः खँवःया व्युत्पत्ति व थीथी नां	५३
३.४ विज्ञानसम्मत लः	५५

३.५ लःया स्वरुप	५५
३.६ लःया स्वभाव	५६
३.७ लः च्वनीगु थाय्	५७
३.८ लःया महत्व	५९
३.८.१ शारीरिक रुपं महत्व	६०
३.८.२ आदि भौतिक	६२
३.९ लःया उपलब्धता	६३
३.१० लः प्रदुषण	६४
३.११ शुद्धिकरणया नितिं लः	६५
३.१२ दर्शनय् लः	६६
३.१३ सार	६६
अध्याय ४ : नेवाः	६९
४.१ म्हसीका	६९
४.१.१ भाषिक रुपं नेवाः	७१
४.१.२ वर्णाश्रम धर्म दुने नेवाः	७३
४.२ नेवाः समाजय् जातीय व्यवस्था	७३
४.२.१ नेवाः समाजया जातीय व्यवस्थाय् लः	७५
४.२.२ नगर संरचनाय् लः	७७
४.३ लःया छ्यला	७८
४.४ नेपाःगालय् लःया वितरण	७९
४.४.१ यलया लः प्रणाली	७९
४.४.२ येँया लः प्रणाली	८१
४.४.३ ख्वपया लः प्रणाली	८३
४.५ सार	८५
अध्याय ५ : नेपाःगाःया खुसि व जलसम्पदा	८८
५.१ म्हसीका	८८
५.१.१ प्राकृतिक सम्पदा	८९
५.२ बागमती खुसि	९०

५.२.१ उत्पत्ति	९१
५.२.२ नामकरण	९२
५.२.३ माहात्म्य	९३
५.२.४ मू तीर्थ	९४
५.२.५ कचाखुसि	१००
५.३ खुसि यात्रा	१०४
५.३.१ तीर्थयात्रा	१०४
५.३.२ नवरथ	१०५
५.३.३ पंचरात्र	१०६
५.३.४ लंख या:	१०७
५.४ कृत्रिम जलसम्पदा	१०८
५.४.१ देय्धः	१०९
५.४.२ पुखू	११०
५.४.३ तुं व बुंगा:	११२
५.४.४ ल्वहँहिति	११३
५.४.५ जःरुं	११४
५.५ धार्मिक व सांस्कृतिक जलसम्पदा	११४
५.५.१ खास्ति व स्वयम्भूचैत्य	११४
५.५.२ पशुपति व गुह्यश्वरी	११५
५.५.३ मंक्व व शान्तिपुर	११५
५.५.४ अगिंमथः	११६
५.५.५ मरुसतः	११६
५.६ सार	११७
अध्याय ६ : नेवा:संस्कृति व गुथि	१२०
६.१ म्हसीका	१२०
६.२ स्वरुप	१२२
६.३ वर्षकृत्यय् लः	१२२
६.४ नखःचखःया व्वथला	१२३

६.४.१ ताल्ला	१२४
६.४.२ चतुर्मास	१२९
६.४.३ चिकुला	१३९
६.४.४ ज्याभवःकथं नखःचखःया ब्वथला	१४४
६.५ गुथि	१४६
६.५.१ लःगुथि	१४८
६.५.२ धःज्या गुथि	१४९
६.५.३ धःपाः गुथि	१५०
६.६ सार	१५०
अध्याय ७ : जीवनसंस्कारय् लः	१५२
७.१ म्हसीका	१५२
७.२ संस्कारया महत्व	१५३
७.३ संस्कारया विकास	१५३
७.४ संस्कारया ब्वथला	१५४
७.४.१ जन्मसंस्कार	१५४
७.४.२ किशोर संस्कार	१६२
७.४.३ पूर्ण किशोर	१६८
७.४.४ इहिपा	१७३
७.५ जंकु	१७८
७.६ सार	१८१
अध्याय ८ : अन्त्येष्टीसंस्कारय् लः	१८४
८.१ म्हसीका	१८४
८.२ उद्देश्य	१८४
८.२.१ पंचभौतिकतत्वय् विसर्जन	१८५
८.२.२ तार्किक अन्त्येष्टि संस्कार	१८५
८.३ ताजि	१८६
८.३.१ अग्नि समाधि	१८६
८.३.२ भूमि समाधि	१८६

द.३.३ जल समाधि	१८७
द.३.४ नभ समाधि	१८८
द.४ विधि	१८८
द.४.१ सी न्ह्यः	१८९
द.४.२ सी धुंकाः	१९१
द.४.३ दशक्रिया च्वनेगु	१९४
द.४.४ मतबीगु	१९४
द.४.५ ल्वःचाः	१९५
द.४.६ न्हयनुमा	१९५
द.४.७ दूब्यंके	१९७
द.४.८ घःसु	२००
द.४.९ सपिण्ड श्राद्ध	२०३
द.४.१० मेमेगु श्राद्ध	२०७
द.४.११ जलदान	२०८
द.४.१२ मतपूजा	२०९
द.५ सार	२१०
अध्याय १० : लिखँ व लिच्चः	२१३
१०.१ लिखँ	२१३
१०.२ लिच्चः	२१९
लिधँसा	२३०

लितँसा		
लितँसा १ :	नक्सा	२२२
१.१	यलया प्यंगःथुरया अवस्थिति रेखाचित्र	२२२
१.२	यलया प्यंगःथुर व गुँच्चया अवस्थिति रेखाचित्र	२२३
लितँसा २ :	ल्वहँहिति व पुखू तालिका	२२४
२.१	यलया ल्वहँहिति व पुखू	२२४
२.२	यँया ल्वहँहिति व पुखू	२२५
२.३	ख्वपया ल्वहँहिति व पुखू	२२६
लितँसा ३ :	खुसिया चार्ट	२२७
३.१	वागमती व कचाखुसि	२२७
लितँसा ४ :	स्रोतव्यक्ति धलः	२२८

अध्याय १

शोध म्हसीका

१.१ म्हसीका

भूपरिवेष्टित देः नेपाः प्राकृतिक व सांस्कृतिक विविधताया ल्याखं तःमि । हिमालं पिज्वइगु च्वापुलःया कारणं थन सदां बाः वनाच्वंगु लःया नितिं विश्वय् थ्व देय् नां जाः । ईशापूर्व न्ह्यः हे अस्तित्वय् वय्धुंकूगु नेपाःया बासिन्दामध्ये छथ्वः खः - नेवाः ।

नेपाःया चर्चा याय्बलय् ईशापूर्व ४०० दँ न्ह्यः च्वातःगु अथर्व परिशिष्ट ग्रन्थ, कर्म विभागय् 'नेपाल कामरुपच विदेहोदम्बरं तथा तथावत्या कैकयासा उत्तरा पूरवे हतहन्योता ' (मल्ल, नेसं. ११२०, पृ.४) उल्लेख जूगु दु । चाणक्यया अर्थशास्त्रय् (ईशापूर्व ३२१ - २९७) अधिग्रहण २१ अध्याय ११ सूत्र १०६५य् 'अष्टस्लोति संघात्या कृष्णा भिङ्गसी वर्ष वारणनपसारक इति नैपालकम' भिङ्गसी व्यापार केन्द्रया रूपय् नेपाःयात कयातःगु दु (श्रेष्ठ, नेसं. ११२१, पृ.५) । वसन्तदेवया अभिलेखय् 'स्वस्ति नैपालभ्य' अर्थात् नपालय् च्वंपिनिगु भिं जुइमा धकाः न्ह्यथनातःगु ल्याखं नं नेपाःया इतिहास पुलां खनेदु । लिच्छविकालया अभिलेखय् लुयावःगु २५० गः असंस्कृत खँवःमध्ये २०० स्थानीय भासं लुयावःगु दु (तमोट, नेसं.११०१, पृ.१९) । थ्व आधारय् थन न्हापांसिं नेवाःत च्वनाच्वंगु खँय् विचाः याय्छिं । वंशावलीयात आधार काय्बलय् नेपाःगाःया दकले पुलापिं हे नेवाःत खः । गोपालराजवंशावली थनया दकले पुलापिं गोपाल च्वातःगु दु । नेप नांयाम्ह सापू लहिनातःम्ह सां बागमती सिथय् च्वंगु त्वतय् वनाः न्हिं न्हिं दुरु हाय्कीगु व उगु थासय् गाः म्हुयाः स्वःबलय् पशुपति उत्पत्ति जूगु व थन राज्य याःगु उल्लेख दु । थुकथं गोपालतय्सं राज्य याय्धुंकाः उम्त मेपूतय्सं (महिषपाल) त्याकूगु आधारय् थनया दकले पुलापिं सापू व मेपू खनेदु (वज्राचार्य व मल्ल, सन् १९८५, पृ.७३)। तिब्बत बर्मेली भाषाय् नं नेपाःया व्युत्पत्ति सापूलिसिं हे खनेदु । कमलप्रकाश मल्लं नेपाल खँवःया व्युत्पत्ति मालेगु भवलय् डहेपापाखें नेपाः जूगु धाःगु दु । नेपाःया व्युत्पत्ति याय्गु भवलय् थथे धयातःगु दु- 'नेपाः कच्चाया पुलांगु किरात भासा सा-मेय्यात ड-हे धैगु प्रारूप मान्य खःसा सा-मेय्-जवा जूयवं -ड-हे-पा जुइ' (मल्ल, नेसं.११००, पृ.१०)। नेवाःतय्गु शारीरिक संरचना स्वय्बलय् नृतत्वशास्त्रीतय्सं मंगोलियन धाइपिं दु । गुलिं बंगाली, मैथिली, यादव, नायर खश, आर्यया लिच्छवि, मल्ल, बज्ज, रायणेर, वैश्य

आदि थीथी जातीय पुचः धाइ (कोइराला, विसं.२०४५, पृ.४६३) । थ्व ल्याखं स्वयंबल्य् नेवाःत छगूजक नशल वा जाति मखसें थीथी इलय् थीथी थासं वःपिनिगु पुचः खः । थुकथं ऐतिहासिकरूपं अस्तित्वय् खनेदुगु नेपाःया बासिन्दा नेवाःतय्सं हे मध्यकालय् उन्नति याःगु खनेदु । बाबुराम आचार्यया (विसं. २००९, पृ. ३-१६)कथं मंगोल नशलया नेवाड, नेवाहाड, नेवाः धाइपिं हे थौंया नेवाःतय् पुर्खा खः ।

वागमती खुसि जःखः १६×२० माइल ताहाकःगु नेपाःगालय् आदिकालनिसें नेपाःया केन्द्रस्थल खःसा थ्व हे लागा नेवाःतय्गु आदिम थाय् खः । नेपाःगाःया भौगोलिक बनावट व थनया सुरक्षा, प्राकृतिक सुन्दरता, उर्बरभूमि, ब्यापारिक केन्द्रया ल्याखय् स्थापित जूगुलिं थीथी कालखण्डय् थीथी शासकत थन च्वंःगु खनेदु । थनया आदिवासी लिसें मेथासं वःपिं सकसितं हे थनया स्थाननाम नेपालं नेवाः जूगु खनेदु । लिच्छवीत दुहाँवय्न्त्यः (६०० ईपू) हे थन गैह्रसंस्कृत भाय् (नेवाः) प्रचलनय् वयधुंकूगु खनेदु । थुकिया प्रमाण नेपाःगालय् प्रचलित थीथी थाय्, गुँचोका, खुसि, बस्तीया नांयात काय्छिं । थ्व प्रचलित संस्कृत भाय् सिबें पाः ।

थौंकन्हय् यलय् १,५५,६०४, ख्वपय् १,३८,८७३ व यँय् ३,८३,१३६ नेवाःत दु । नेपालय् मुक्कं नेवाःत १३,२१,९३३ म्ह दु (GoN, सन् २०१२) । थ्व नेपाःया कूल जनसंख्याया ५ प्रतिशत खः । नेपाःगालय् मूलवस्तीकथं विकास जूसां नेवाःत नेपाःया दक्व जिल्लाय् न्यनाच्वंगु दु । नेवाःत नेपालं पिने विशेष यानाः भारतया सिक्किम, दार्जिलिङ्गय् सघन रूपय् च्वनाच्वंगु दु ।

नेवाःतय्सं ईया विकासलिसें थीथी संस्कृतिया विकास यात । थःमहं प्रभाव लाकेमफइगु प्राकृतिक शक्ति बाहेक मानवीय परिस्थितियात हे संस्कृतिया रूपय् विकास याःगु खनेदु । थुकी जीवनया प्रतिमान, व्यवहारया पह, थीथी भौतिक व अभौतिक प्रतीक, परम्परा, विचार, सामाजिक मूल्य मान्यता, मानवीय क्रिया व आविष्कारयात दुथ्याकातःगु दु । नेपाःगाःया नेवाःतय्सं संस्कृति न्ह्याकेगु भवल्य् लः व थनया खुसियात नं प्रमुख थाय् बियातःगु खनेदु । लःयात त्वनेगु पदार्थ, शुद्धिकरणया नितिं छ्यलीगु साधनया रूपय् जकमखु लःप्रति आस्था व विश्वासया कारणं थुकियात तीर्थया रूपय् नं कयातःगु दु । उकिं नेवाःतय्सं थनया वागमती खुसियात लःया पर्यायकथं कयाः सुथ न्हापां म्वःल्हुइत वा छवाः सिलीबलय् तकं वागमतीया रूपय् थाय् बियातःगु दु । थ्व ल्याखं नेपाःगालय् लः धइगु हे वागमती खः ।

वागमती हे नेपाःगाःया दकले ताहाकगु व थीथी खुसियात थः दुने दुथ्याकाः बाः वनीगु खुसि खः । उकिं लिच्छविकालानिसें हे थनया खुसियात विशेष थाय् बियातःगु खनेदु ।

लिच्छविकालया अभिलेखय् लःया स्रोतकथं वागवती, बुंलु, मनिमती, उदलमालाका, शातुन्ती, धेलन्ती, सांको, तेंखु, पुट्टिट, हिमनदी, उट्टीमनदी, याखु, जप्तखु, हुदिखु, ब्रह्मनद, लम्बुया नां न्ह्यथनातःगु दु (Malla, सन् १९८३, पृ. ५८) । थौं स्वनिगलय् ३५.५ किलोमिटर ताहाकःगु वागवती (वागमती) मू खुसिकथं काइ । थ्व खुसिया कचाखुसित विष्णुमती, केशावती, मनिमती, हनुमती, न्वखु, तुखु, साँखु, हिजाखुसि, बःखु, भचाखु, कर्पावती आदि खः । खुसि मद्गु थासय् नं हिति, तुंगाः, बंगाःयात थाय् बियाः नेवाःसंस्कृति न्ह्याकाच्वंगु खनेदु । जीवनय् न्ह्याकीगु थीथी संस्कृती थुकियात थाय् बियातःगु खनेदु ।

पंचतत्व आकाश, वायु, पृथ्वी, तेज व जलयात नेवाः समाजय् नं तसकं महत्व बियातःगु दु । लः मदय्क जीवन हे न्ह्याकेमफइगु अवस्थायात ध्यानय् तयाः प्राकृतिकरूपं वा मवलधाःसा तान्त्रिकविधिं साधना यानाः वा वय्केगु लःसंस्कृतियात थन थाय् बियातःगु दु । थ्व बाहेक स्थानीय स्तरय् सिथिनखःबलय् दिगुद्यःयाथाय् फय्लिंचा स्वानाः वा वइगु ई निर्धारण याय्गु, सूर्द्यःया जःखः हाकुगु चाकः स्वयाः वा वइ, मवइगु खँ नेवाःतय्सं क्वःछिनाच्वंगु दु । अथे हे व्यांचा हालधाःसां वा वइ धइगु मान्यता नं दु थ्व नेवाःतय्गु लः संस्कृति ज्ञानया परिचायक खः । लखय् थीथी वस्तु तयाः आत्मिकशुद्ध याइपिं नेवाःतय्सं जीवनसंस्कारय् नं लःया विशेष थाय् बियातःगु दु । बुसानिसें सीबलय्तक लःयात थीथीकथं छयलाः धार्मिक, सामाजिक व सांस्कृतिक ज्याभवलय् नं लःयात हे केन्द्रविन्दू दय्काच्वंगु दु । थनया संस्कृती 'न्हद'या नं विशेष थाय् दु । नेपाःगालय् बस्ती विकास जुइन्ह्यः 'न्हद' जुयाच्वंगु व उगु न्हदया लः मंजुश्रीं पितछ्वःगु बाखं लिसें हे नेवाः व लःया सम्बन्ध खंकेफु (शाक्य व वज्राचार्य, नेसं. १९२१, पृ.११) । हिजाखुसि व भुइजःसि विष्णुमति खुसि सिथय् नवपाषाण युगया ल्वहँया ज्याभः लुयावःगु दु (अमात्य, नेसं. १९३८, पृ.२)। खोना, हाडिगां, विशालनगर खुसि सिथय् हे विस्तार जूगु खनेदु । गुट्यश्वरी, पशुपति, स्वयम्भू थें जाःगु सम्पदा लःलिसे स्वापू खनेदु । थनया प्रमुख जात्रा बंगद्यःया जात्रा, विस्काः नं लःलिसे स्वापू खनेदु । जात्रा संस्कृतीजक लः सीमित मजुसैं आर्युज्ञानया महत्तायात ल्यंकेत नं लःयात थाय् बियातःगु खनेदु ।

लःया संरक्षणया नितिं सिथिनखःबलय् तुं सफा याइ । उकथं हे गथांमुगःबलय् न्हाय्पंकथि थें जाःगु भ्नाः चीकाः लः प्रदुषण याके वीमखु । थुकथं लः संस्कृति हनाः वयाच्चंपिं स्वनिगःया नेवाःतय्सं लःयात भाषिक संस्कृती नं थाय् बियातःगु खनेदु । लःयात थाय् अनुसार नाः, लखु इत्यादि नामकरण यानातःसां थुकिया स्रोतकथं सु (सुपाँय्, सुतिलः), पु (पु, प्वं, च्वापु, ख्वपु), हा, ति (ल्लुति, पन्ति, चखुंति, कोन्ति), वा, ख (ख्वंन्ह) आदियात कयातःगु दु । थ्व हे पर्यायवाची शब्दपाखें लःलिसे स्वापू दुगु शब्दया विकास जुयाच्चंगु खनेदु ।

१.२ समस्याकथन

लः मदय्क जीवन न्ह्याइमखु । उकिं दर्शनं प्रेरित जुयाः लःयात पंचतत्वया छगू तत्वय् दुथ्याकातःगु दु । बुसानिसें सीबलय् तक प्रत्यक्ष व अप्रत्यक्ष थाय् बियातःगु लःयात संस्कार-संस्कृती नं उत्तिग्यंक थाय् बियातःगु दु । अथे खःसां थौकन्हय् संस्कार संस्कृती लः छाया् छयल धइगु मसिया वंगु दु । थुकिं यानाः लः व लःया स्रोत खुसि प्रति विश्वास व आस्था म्हो जुयावनाच्चंगु दु । लः मदय्क जीवन न्ह्याके फइमखु धइगु स्यूसां तबि खुसि व लःया स्रोत न्हंकेगु व फोहर याय्गु ज्या अप्वयां वंगु दु । संस्कार संस्कृती लःया छयलाबुला याःसां औपचारिकताय् जक केन्द्रित जुयाच्चंगु दु । परम्परायात निर्वाह याय्गु ज्याय् जक लिकुना संस्कृति व सभ्यताया वाहक खुसियात तापाकाः यंकाच्चंगु दु । थुकिं यानाः कन्हय् थौया लःया स्रोतय् जुयाच्चंगु अतिक्रमण, अव्यवस्था अले उपेक्षापूर्ण व्यवहार थें संस्कृति संस्कार उपेक्षित जुजुं न्हनीगु अवस्थाय् थ्यनेफु ।

थ्व अनुसन्धान प्रवन्ध क्वय् बियाकथंया न्ह्यसः ब्वलंकी

- १) नेवाःसंस्कृती वागमती खुसि व लःयात छु थाय् दु ?
- २) नेवाःसंस्कृती लिकुनाच्चंगु लःया थाय् गथे यानाः उलेगु ?
- ३) नेवाः समाजय् गुकथं लः संस्कृती ह्युपाः वल ?

१.३ उद्देश्य

- १) वागमती खुसियात नेवाःतय्सं बियातःगु स्वापू सीकेगु ।
- २) नेवाःसंस्कृति दुने लःयात गुकथं थाय् बियातल विवेचना याय्गु ।
- ३) नेवाः समाजय् लः संस्कृती वःगु ह्युपाया विश्लेषण याय्गु ।

१.४ औचित्य

नेवाः समुदायं बुसानिसें सीबलयत्क लःलिसे हे स्वापू दूगु थीथी ज्याभवः यानाच्चनी । जीवन सुथांलाक व मनंतुनागु भिंगु प्रभाव लाय्मा धइगु उद्देश्यं संस्कार हनी । मभिंगु प्रभावं मुक्त जुइत, सुसभ्य व ल्वचं मुक्त जुइत नं संस्कार हनी । संस्कार संस्कृति ज्ञान हासिल याय्त न्याय्की । थःके दुगु ज्ञानय् थप ज्ञान तनेगु नितिं संस्कृति हनी । अले थःम्ह कन्हय्या नितिं सुसभ्य, सुसंस्कृत जुयाः गुकथं न्ह्याः वनेगु धकाः लँ लुइकेगु नितिं संस्कार संस्कृतिया थीथी ज्याखँ सम्पादन याइ । थुकथं थीथी उद्देश्य तयाः हनीगु संस्कार संस्कृती लःयात हे केन्द्रविन्दू दय्का तःगु दु । अथे खःसां वागमती खुसि जःखःच्वंपिनि दथुइ वातावरणीय व सांस्कृतिक ढंगं अध्ययन जूगु खनेमदु । थ्व अध्ययनं उकिया अध्ययन याइ । प्रत्यक्ष रुपं नेपाःया भौतिक व अभौतिक सम्पदाया संरक्षण जुइ । शहरीकरणलिसे वातावरणीय चेतया अभावं वागमती खुसि प्रदुषणयात म्हो याय्त भूमिका म्हिती । लः हे जीवन खः । लः मदय्क जीवन जक मखु धार्मिक, सांस्कृतिक अले सामाजिक पक्षया नं अर्थ मदु धकाः महशुस यानाः लः व लःया स्रोत खुसिप्रति विश्वास व आस्था चुलि जाइ । औपचारिकताय् जक लिकुनावंगु नेवाः संस्कृती लःया छ्यलाबुलायात हाकनं महत्वका साथ छ्यलेफइ । थुकिं यानाः लः व लःया स्रोतयात ल्यंकेमा धकाः जागरण ब्वलनी ।

१.५ पूर्वकार्य समीक्षा

थुगु अध्ययनया नितिं पूर्वकार्य समीक्षा अध्याय २ लय् न्ह्यब्वयागु दु ।

१.६ अध्ययन विधि

अध्ययन विधि सामग्री संकलन विधि, सामग्री विश्लेषण विधि व सैद्धान्तिक अवधारणा दुथ्यागु दु ।

१.६.१ सामग्री संकलन विधि

अ) प्राथमिक स्रोत

क) थ्व शोध मुख्य रुपं संस्कार संस्कृति लिसें स्वापू दु । उकिं सामग्री संकसनया मूल आधार संस्कृति-संस्कार ख्यलय् सक्रियपिं हिन्दूनेवाः पुरोहित व स्थानीय ज्याथःपिं विज्ञापिन्त स्रोत व्यक्तिकथं ल्ययाः असंरचित अन्तर्वार्ता कयागु दु ।

ख) ख्वप लागां पिनेच्चंगु सुचंया नितिं संस्कृति-समाज ख्यलय् न्ह्याः वयाच्चंपिं, लःया विशेषज्ञ, पुरातत्वविद, जनप्रतिनिधि व स्थानीय बासिन्दायात स्रोत व्यक्तिकथं ल्ययाः असंरचित अन्तर्वाता कयागु दु ।

ग) अध्ययनय् ग्वहालि जुइगु ज्वलं थ्यासफू पाखें कयागु दु ।

घ) थ्व अध्येता स्वय्म ख्वपयाम्ह बासिन्दा जूगुलिं थुकी माःमाःथाय् माःकथं सामाग्री तनागु दु ।

आ) द्वितीयक स्रोत

सैद्धान्तिक ढाँचा दय्केगु भवलय् थ्व सिबें न्हापा यानातःगु ज्यायात द्वितीयक सामग्रीया रूपय् छ्यलागु दु । थुकिया नितिं नेवाः, संस्कृति व लःयात कयाः च्वयातःगु सफू पत्रपत्रिका, शोध-प्रवन्धयात छ्यलागु दु । थुकिया नितिं पुस्तकालय सामग्री मुंकागु दु ।

१.६.२ सामग्रीया विश्लेषण विधि

अ) मुंवःगु तथ्यांकया सत्यापन जूगु दु ।

आ) स्रोतव्यक्तिया विशेषज्ञता सी दइकथं न्ह्यथना उमिगु नां, दँ, थाय्वाय्, खँल्हाबल्हा जूगु थाय् व मिति दुथ्याकाः पादटिप्पणी बियागु दु । लितँसाय् नं धलः बियागु दु ।

इ) अध्ययन लिपा थुगु शोधप्रवन्धय् समास शैलीं उपलब्ध सामग्रीयात कयाः न्ह्यब्वयागु दु ।

१.६.३ सैद्धान्तिक अवधारणा

नेवाः संस्कृती लःयात बियातःगु थाय्या अध्ययन याय्गु नितिं जुलियन स्टेवार्ड Cultural ecological approach यात नालाकयागु दु । जुलियन स्टेवार्ड The Theory of Cultural Change (सन् १९५५) सफुती मनूया संस्कृति व पर्यावरण दथुया स्वापू मालेगु ज्या याःगु खः । मनू व मनुखं हनाच्चंगु संस्कृति, समाज व थुमि जःखःया पर्यावरण दथुइ क्वात्तुक सम्बन्ध दइ धइगु मान्यताया थ्व सांस्कृतिक पर्यावरण सिद्धान्त खः । थ्व सिद्धान्तं मनुखं थःगु आवश्यकता पूर्वकेत दय्कीगु संस्कृति व पर्यावरणया दथुइ गुलि सम्बन्ध दु धकाः अध्ययन याइ । लिसें, मनू हे संसारया सर्वेसर्वा धकाः धयाच्चंगुयात नं थ्व सिद्धान्तं खण्डन याःगु दु । थ्वसिबें न्ह्यः मनुखं हे संस्कृति, सभ्यता दय्की धकाः धयाच्चंगु खः । थ्व सांस्कृतिक पर्यावरणया सिद्धान्त प्रतिपादन जुइधुंकाः संसारया न्ह्यःने पर्यावरणं हे संस्कृतियात असर लाकी धइगु अभिज्ञान बीफूगु दु । स्टेवार्ड मनू च्वनीगु थाय्या अध्ययन

यायुगु भवलय् थ्व सिद्धान्त प्रतिपादन याःगु खः । मनूया जीवन वा संस्कृतिया लँपु पर्यावरणं क्वःछी । मनुखं थःत न्ह्याक्व सःस्यू, सभ्यधाःसां पर्यावरणं साथ मब्यूसा उकिया अर्थ दइमखु । अन्ततः मनूया जीवन वा संस्कृति नं न्ह्याके फइमखु धइगु थुकिया निचोड खः । उकथं हे स्टेवार्डया सिद्धान्तकथं मनू, पर्यावरण व संस्कृति दथुइ थासंथाय् क्वातुगु सम्बन्ध दइ धकाः व्याख्या याःगु दु । अर्थात्, छुं नं संस्कृति मनू व पर्यावरण मदय्क न्ह्याय् फइमखु धइगु सांस्कृतिकपर्यावरणया सिद्धान्त खः । थुकथं विकास जूगु संस्कृति व मानवसभ्यता नं पर्यावरणं हे प्रभावित जुयाः विकास वा विनास जुइ धइगु अवधारणा नं स्टेवार्डया हे खः । स्टेवार्ड पर्यावरणीय दुश्चक्रं वइगु नकारात्मक ह्यूपालं मनूतय्तं जन्मजूगु थाय् त्वःतेत बाध्य जुइ, छगू हे थाय्यापिं जूसां पर्यावरणीय ह्युपाःया कारणं मनूमनू दथुइ विभाजन जुइगु खँय् वः ब्यूगु दु ।

सांस्कृतिक पर्यावरणया सिद्धान्तं पर्यावरणय् अप्राकृतिक दोहनयात समर्थन मयाः । थुकिया लिच्चः नकारात्मक जुइ धकाः सचेत याःगु दु । अथे हे थ्व सिद्धान्तं गन गुलि पर्यावरणीय विविधता दु अन उलि हे थीथीकथया संस्कृति दइ धइगु खँय् नं वः ब्यूगु दु । पर्यावरणं जनजातीय रहनसहन, संस्कृति, संस्कारं प्रभाव लाकी धइगु मान्यता सांस्कृतिक पर्यावरण सिद्धान्तया दु ।

१.७ सीमा

१.७.१ भौगोलिक सीमा

अ) नेवाः संस्कृती लः विषयक अध्ययन याय्त मूलतः ख्वप जिल्लाया ख्वप नगरपालिका दुने पूर्वय् तचपाः, पश्चिमय् भार्वाचो, उत्तरय् व्यासी व दक्षिणय् राममन्दिर लागाय् हिन्दूनेवाःतय् दथुइ सम्पादन जूगु संस्कार-संस्कृतियात इथ्नोग्राफी प्रद्धतिकथं माःकथं थः हे सम्बन्धित थासय् सहभागी जुयाः व अवलोकन यानाः सुचं मुंकागु दु ।

आ) अनुसन्धानय् माःगु बागमती व बागमतीया कचाखुसि हनुमत खुसि, गोकर्ण, न्हवंघाट, शंखमूल, टेकुदोभान, ख्वंन्ह तीर्थय् वनाः क्षेत्रकार्य यानाः तथ्यांक मुनागु दु ।

१.७.२ विषयगत सीमा

थुगु अध्ययन ख्वपया हिन्दूनेवाःतय्गु सोन्ह संस्कार व संस्कृती केन्द्रीत जूगु दु ।

१.८ अध्याय संगठन

शोधप्रवन्धया संरचनायात अःपुक्क न्त्याकेगु नितिं व्यवस्थितकथं अध्याय संगठन यानागु दु । न्हापांगु अध्यायय् शोधया म्हसीका, निगूगु अध्यायय् पूर्वकार्य समीक्षा, स्वंगूगु अध्यायय् लःया उत्पत्ति व विवेचना, भाषिक रुपं लः, स्वरुप, स्वभाव, महत्व, दर्शन, प्रदुषणयात दुथ्याकातःगु दु । प्यंगूगु अध्यायय् नेवाः विषय दुथ्याःगु दु । थुकी नेवाःया भाषिक, वर्णाश्रम, जातीयव्यवस्था, नगरसंरचनाय् लः च्वयागु दु । थ्व अध्यायय् लःया छ्यला, नेपाःगालय् लःया वितरण दुथ्याकागु दु । न्यागूगु अध्यायय् नेपाःगाःया मू खुसि वागमती व कचाखुसि, थीथी परम्परा व महात्म्य दु । लिसें लःलिसें स्वापूदगु नेपाःगाःया जलसम्पदायात दुथ्याकागु दु । खुगूगु अध्यायय् नेवाःतय्सं हनाच्चंगु संस्कृतिया स्वरुप, वर्षकृत्यय् लःया छ्यला, नखचखः दुथ्याकागु दु । न्हयगूगु अध्यायय् नेवाःतय्सं हनाच्चंगु संस्कारया महत्वया विश्लेषण दुथ्याकागु दु । जन्म, किशोर, इहिपा व जंकु संस्कारयात कयाः थन च्वयागु दु । च्यागूगु अध्यायय् अन्त्येष्टीसंस्कार व थुकिया उद्देश्यया लिसें ताजि, व अन्त्येष्टीसंस्कारया विधि दुथ्याकागु दु । गुंगूगु अध्यायय् लिखँ व लिच्चः च्वयागु दु । नापं लितँसा व लिधँसा बियागु दु ।

अध्याय २

पूर्वकार्य समीक्षा

२.१ नेवाः

२.१.१ पेशागत रूपं नेवाः

केपी चट्टोपाध्याय या An Essay on the History of Newar Culture (सन् १९२४) च्वसुइ थीथी जातजातिया समुदाय नेवाःत नेपाःया हिमाली, तराइ, व नेपाःगाया वासिन्दाकथं सीमांकन यानातःगु दु । नेपाःया वासिन्दायात ब्वथलेधुंकाःतिनि नेवाःया अध्ययन याय्गु कुतः याःगु खनेदु । गोरखां त्याके न्ह्यःतक नेपाःगालय् थःगु प्रभुत्व लेकाःतःपिं नेवाःत विशेषतः प्रविधि ख्यलय् न्ह्यःने लाःगु खँय् च्वमिं वः बियातःगु दु । नेवाःतय्के धातु, कृषि, व्यापार, कला, वास्तुकलाय् विशिष्टशीप खनेदु । धर्मया आधारय् नेवाःत निथीः दुगु खँ न दुथ्याकातःगु दु ।

थीथी जातजातिया चर्चा यायां ब्राह्मण क्षेत्री, वैश्य व शूद्रया व्यवस्था दुगु नेवाःदुने उच्चजातया बर्मु बाज्यात कनौज वःपिं खनेदु । मेपिं जुजुपिलिसें वःपिं वा सैन्य हे क्षेत्रीकथं ब्वथलातःगु खनेदु । जोशी, आचाजु व भायात पुरोहितया ल्याखय् कयातःगु दु । जातीय व्यवस्थाय् सेवामूलक ज्या याइपिन्त सुद्रया ल्याखय् तयातःगु प्रसंग नं न्ह्यथनातःगु दु । कौ, तति आदि जातिया ज्या व उमिगु सामाजिक अवस्था वःचाहाकलं च्वयातःगु दु ।

विशेष यानाः बौद्धमार्गी उच्चजातया ल्याखय् बन्द्य, वज्राचार्य व उदासया चर्चा यानातःगु दु । पुजारी व आचार्यकथंया वज्राचार्य मानसिक व पूजा परम्परा न्ह्याकाच्वंगु, बन्द्य लुं वहया ज्या पुख्यौलीरुपं न्ह्याकाच्वंगु खँ थ्व सफुती दुथ्याकातःगु दु । नेवाः समाजय् छगू कवः थें च्वपिं वज्राचार्य व बन्द्ययात च्वमिं शुक्ष्मरुपं ग्यलाः निगू जातयात छगू हे तगिमय् मतःगु प्रसंग थ्व सफुती न्ह्यथनागु दु । जातीय जिम्मेवारीया चर्चाया भवलय् उदासया खँ नं न्ह्यथनातःगु दु । थुपिं मूलतः व्यापारी खः । थुपिं सिं, ल्वहँ वा धातुया शिल्पीकथं उल्लेख दु । अथे हे, ज्यापुत दकले अप्वःदुगु पुचःकथं कयातःगु दु ।

अ) नेवा: व वैदेशिक प्रभाव

शिल्प विधाय् नेवा:त नांजा: । नेवा:तय्सं न्ह्याकाच्चंगु शिल्पधा:सा आयातित जूगु खँय् च्वमिं ब: ब्यूगु दु । थीथी इलय् भारतं व:पिं थीथी नश्ल वा समुदायया मनूतय्सं शिल्प थन दुतहल । लिपा थन थ:थ:गु शीप थप सुरक्षित याना: उकियात जातीयपेशाया ल्याखय् विकास या:गु खँ: थ्व सफुती च्व:गु दु । थुकथं शिल्पविधा भारतं ज्वनाव:सां थनया शिल्पविधाय् विशिष्टता हासिल याय्धुकूगु खँ धयात:गु दु ।

नायरया नान्यदेव नेपालय् वय्न्त्य: हे थन नेवा:त दय्धुकूगु व आपा मनूत भारतं थन वयाच्चपिं ख: धयात:गु दु । खुसि लिना: नेपालय् थीथी वंश दुहाँवल । छगू वंशयात मेगु वंशं त्याका: इतिहासय् त्यूपा: हल । थुकथं नेवा:सभ्यताया विकासय् भारतीयप्रभाव ला:गु खँ नेवा: व नायरलिसे स्वाकेगु प्रचलनयात न थ्व च्वसुइ न्ह्यथनात:गु दु ।

शैवसंस्कृति नं भारतं हे हयात:गु खँया स्पष्टरुपं थ्व च्वसुइ चर्चा यानात:गु दु । नेवा: दथुइ जातीयव्यवस्था भारतं व:गु, लिपा नेपालय् परिमार्जन व संशोधन जुयावंगु खँ थ्व च्वसुइ दुथ्या: ।

नेवा:तय्के ल्यनाच्चंगु शीपमूलक ज्ञान भारतीय उपमहाद्वीपपाखें प्रभावित खनेदु । थनया आदिवासीतय्के शीपमूलक ज्ञानया अभाव जूगुलिं भारतं व:पिं शिल्पीतसें थाय्का:गु खँ थुकी दुथ्या: । थुकियांना: नेपा:गा:या बौद्ध नेवा:तय्सं बुँज्या वा सिंचाइया नितिं भारतपाखें व:गु परम्परायात नाला: बौद्ध च:कथं मत्स्येन्द्रनाथयात रुपान्तरण यात । थ्व खँ न्ह्यथसें धयात:गु दु- मत्स्येन्द्रनाथ भारतीय योगी परम्परा ख:, न थ्व तिब्बती परम्पराय् ख:, न बौद्धधर्मय् थ्व च:या थाय् दु । बौद्ध नेवा:तय्सं थुकियात नालाच्चंगु दु ।

नेवा:विषयवस्तुया थीथी सामग्री मुना: बुँदागत अध्ययन याय्गु कुत: *Journal of the Asiatic Society of Bengal* जर्नलय् पिदंगु दु । थ्व लिपा सफू जुया: पिदन । थुकी नेवा: दथुइ ल्यनाच्चंगु थीथी ज्यालिसे स्वानाच्चंगु जातजातिया तुलनात्मक अध्ययन यानात:गु दु । ओल्डफिल्ड, हडसन, ह्यामिल्टनपिन्सं च्वयात:गु जाति व ज्याया स्वापुया थीथी इलय् पिदंगु सामग्री छथासय् तया: तुलना यानात:गु दु । जातीयव्यवस्थाय् ब:कया च्वयात:गु थ्व सफुती नेवा:बारे गहन व्याख्या यानात:गु मदु । नेवा:संस्कृति व सभ्यतालिसे स्वापू दुगु ल:या विषयवस्तु च्वयात:गु मदु ।

२.१.२ नेवाः ऐतिहासिकरूपं

गोपालसिंह नेपालीया *The Newars: An Ethno -sociological Study of a Himalayan Community* (सन् १९६५), सफुतीं नेवाः जनजीवन थुइकेत गुहालि याःगु दु । मुक्कं १५ गू अध्याय दुगु थ्व सफूया न्हापांगु अध्यायय् नेपाःगाःया भौगोलिक वितरणयात थाय् बियातःगु दु । ऐतिहासिकरूपं नेपाःगाःया थाय्, नेवाः व नेवाःतय्गु समाजया विकासक्रम व गैरनेवाः दथुया सम्वन्धया वर्णन दु । च्वमिं कौटिल्यया अर्थशास्त्रय् न्ह्यथनातःगु *भिङ्गसी* व *नइपालया* बःकयाः नेपाःया ऐतिहासिकता चर्चा याःगु दु । महाभारतय् वःगु *निप* शब्द बःकयाःनं प्राचीनदेशकथं नेपाःयात च्वमिं प्रस्तुत याःगु दु । थुकथं च्वमिं नेपाःया इतिहासय् भारतया यक्व प्रभाव दुगु खँ न्ह्यथनातःगु दु । अझ नेपाःगाःया प्राचीन राजवंश गोपाल व महिषपालत पशुपालक जूगु व उपिं गुजरातं वःपिं आभीर धकाः न्ह्यव्वयातःगु दु ।

किराती जुजुपिं दक्व गैरसंस्कृत नां दुपिं, अले उपिं दक्व आभिरतसिबे न्हापां राज याःपिंकथं च्वयातःगु दु । गोपालसिंह नेपालीया थ्व सफूकथं आभिरत न्हापा हे तराइलय् वयाच्च्वपिं खः । लिपा निपुचःया दथुइ समीकरण जूगुलिं हे नेवाःसंस्कृतिया आधार तयार जूवंगु खः। किरातीतय्त पश्चिमया सोमवंशी राजपुततय्सं आक्रमण याःगु व दकलय् लिपांम्ह जुजु गस्ती जूगु प्रसंग थ्व सफुती दुथ्याःगु दु । नेपाःया इतिहासय् आभिर धुंकाः वर्मा, वयां लिपा मल्ल आदि दक्वं थीथी थासं वयाः नेवाः जूपिं धइगु प्रसंग थ्व सफुती दु । आभिर, किरात, लिच्छवि, वैश्य ठकुरी व कर्णातकं वःपिं तकं नेवाः दथुइ दुथ्याःसां थ्व हे पुचः नेवाः खः धाय्मफूगु खँ सफुती दुथ्याकातःगु दु ।

अ) नेवाः व जनसांख्यिक वितरण

नेवाःत तसकं भावुक, तर भौतिकरूपं ल्वाय् मयःपिं नेवाःत गोरखा सेनाय् दुहाँमवंगु खँ सफुती च्वयातःगु दु । गोरखाया जुजुं नेपाः त्याकेधुंकाः नेवाःत अझ ल्यूने लाःगु प्रसंग थुकी दु । गोरखां नेपाःगाः त्याकेधुंकाःया अवस्थाय् उमिगु जनसंख्या अप्चःयावःगु सन्दर्भय् गोरखालीतय्सं तःम्हमछि इहिपा यात । नेवाःतय्तधाःसा उकथं इहिपा याय्त प्रतिवन्ध तयातःगु दु । थुकथं म्होजूपिं नेवाःतय्त राज्यं क्रिश्चियनया नामय् पितिनाछ्वःगुलिं अझ म्हो जुयावंगु खँ थ्व सफुती उलातःगु दु । नापं गुलिखे ल्हासाय् च्वपिं नेवाःतय्त ल्याखय्

दुमथ्याकूगुलिं नं नेवाःत म्हो जूगु प्रसंग थ्व सफुती दु । व्यापार व्यवसाय यानाः व स्थानीयरुपं ध्यबा त्याय्बियाः जीविका निर्वाह यानाच्च्वंपिं नेवाःत व्यापार व्यवसायया सन्दर्भय् तिब्बतलिसे हे सत्तिकाच्चंगु दु । तुलनाय् पूर्वीनेपालय् वंपिं नेवाःतय्गु शैक्षिक व आर्थिक अवस्था पश्चिमीनेपालया स्वयाः बांलाःगु खँ च्वमिं सफुती च्वयातःगु दु ।

आ) नेवाः व शारीरिक बनावट

नेवाःतय्गु थीथी जातजातिया ख्वाःपाः व म्हगः पाःगु खँ च्वयातःगु दु । नेवाः दथुइ दुँइ व मेपिनि ख्वाः, न्हाय्, छयं आदिया तुलनात्मक अध्ययन न्ह्यव्वयातःगु दु । ज्यापुया ख्वाः पूर्णमंगोलियन व पूर्णआर्यन मखु धइगु दु ।

सफुती च्वमिं ज्यापू जातिया कृषि पेशा व बुंयात व्यवस्थित याय्गु लिसें वार्षिकचक्रयात थाय् बियातःगु दु । थुकथं वार्षिकचक्र न्ह्यथनेगु भवलय् लः फवनेगु, सिनाज्या ब्यंकेगु संस्कृति नं दुथ्याकातःगु दु । थ्व बाहेक ज्यापुजातिं न्ह्याकाच्चंगु हस्तकला, धातुकला, सिंया ज्या आदियात थाय् बियातःगु दु । नेवाः जनजीवनयात मेमेगु समुदायदुने थ्यंकेत नेवाः वास्तु, संस्कृति व जनजीवनयात विशेषरुपं केन्द्रीत यानातःगु दु । पेंगूगु अध्यायय् जन्म व न्यागूगु अध्यायय् मृत्यु संस्कारया चर्चा यानातःगु दु । खुगूगु अध्यायय् जातीय संगठन, न्हय्गूगु अध्यायय् गुथिसंगठनया स्वरुपया लिसें थीथी गुथिया खँ च्वयातःगु दु । च्यागूगु अध्यायय् इहिपा, गुंगूगु अध्यायय् छेंजः व स्वरुप, भिगूगु अध्यायय् थःथितिया खँ दु । अध्याय ११ व १२ य् नेवाःद्यःया परम्परा, अध्याय १३ व १४ य् नखःचखः व समुदायया ज्याभवः, व अध्याय १५ य् लिखँ बियातःगु दु ।

मुक्कं नेवाः विषयवस्तुइ च्वयातःगु थ्व सफू प्रारम्भिक तथ्यांकय् आधारित खनेदु । नेवाःया नृतात्विक विषय जूसां थ्व सफुती संस्कृतिया परिभाषा बियातःगु मदु । नेवाःसंस्कृतिलिसे लःया स्वापू न न्ह्यथनातःगु मदु ।

२.१.३ नेवाः व जातीय व्यवस्था

डेविड एन. गेल्लर व देक्लान क्यूग्लेपिन्स संपादन यानादीगु *Contested Hierarchies* (सन् १९९९) सफू मूलतः नेवाःतय्गु जातीय व्यवस्थादुने तक्थनाच्चंगु दु ।

नेवाःतय्गु ऐतिहासिक पक्ष मालेगु कुतः सिबें नेवाःतय् दथुइ ल्यनाःच्वंगु जातीय च्वसुयात छथासय् तयाः नेवाःतय्गु जातीय व्यवस्थाया संरचनायात उलेगु कुतः थ्व सफुती जूगु दु ।

नेवाःत दथुया जातीय सोपानक्रम, ल्यनाच्वंगु जटिलता, नेवाःसंगठन, शासनया महत्व व केन्द्रया प्रतीक, जातिभूगोलया प्रभाव, विशेष नखःचखः दुने म्हसीका बियातःगु दु । नेपाःगालय् नेवाःत दथुइ जातीयव्यवस्था थःयत्थे विकास जूगु मखु, जातीयव्यवस्थाया प्रादुर्भावया आधार सहित वालेगु कुतः थ्व सफुती जूगु दु ।

नेवाःजातीयव्यवस्था अध्ययन थ्व सफुती दकलय् न्हापांगु आधार मुस्लिम व ब्रिटीशतय्गु प्रभावं मुक्त जुयाः मौलिकता ल्यंकेगुयात बियातःगु दु । भारतय् व्याप्त मुस्लिम व ब्रिटीशतय्गु प्रभावं मुक्त जुयाः नेवाःतय्सं थःगु हे मौलिकता ल्यंकाः सामाजिक सांगठनिक तत्वयात म्वाकातःगु हे अध्ययनया विषयकथं कयातःगु दु । नेपाःगालय् हिन्दू व बौद्ध निगू पृथक धर्मावलम्बी च्वनाच्वंगु दु । उलि जुयाः न जातीय वैमनस्यता मवःगु खँ थुकी दुथ्याः ।

भौगोलिक रुपं चीधंगु नेपाःगाः सांस्कृतिक रुपं नेवाःतय्गु थीथी जातिया अध्ययन याय्त ज्याख्यले दुगु थाय् जूगुलिं नं नेवाः जातियात कयाः अध्ययन याय्माःगु आवश्यकता बोध थ्व सफुती याःगु दु । नेवाःतय् दुने थीथी कचा-उपकचा दुनेया सामाजिक संरचना, नीति नियम व्यवस्था आदियात थः हे अध्ययनया विषयकथं महशुस थ्व सफुती यानातःगु दु । थ्व बाहेक नेपाःगाः शहरी व गांयापिं ल्वाकज्याना च्वंगु थाय् जूगुलिं नं नृतात्विक रुपं अध्ययनया नितिं तसकं ज्या ख्यलेदुगु महशुस याःगु दु । गां व शहरया दथुइया भेद वा ह्युपायात कयाः अध्ययन याय्त नेपाःगाःया नेवाःत उपयुक्त जूगुलिं हे थुकथंया अध्ययन याय्माःगु वाःचाय्कूगु दु ।

अ) मिश्रीतपुचः नेवाः

Contested Hierarchies सफुती जाति, धर्म, भूगोल, व भाषां पृथक पृथक जुयाच्वपिं नेवाःतय्त मिश्रीत पुचःकथं कयातःगु खनेदु । मिश्रीतपुचःया नामं हे नेपाःया नां छूगु व न्यागूगु शदी हे नेपालवासीकथं म्हस्यूपिं नेपाःगाःया बासिन्दात १७ गू शताब्दी तिति नेवाः जूगु प्रसंग थ्व सफुती दुथ्याः । थुकथं पहिचान व्वय्गु कुतः जूगु थ्व जातियात तिब्वत बर्मेली पुचःयापिं धाय्गुसिबें नं भारतया प्रभाव लाःगु पुचःकथं कयातःगु खनेदु । भारतया कन्नौज व थीथी थासं इलय्ब्यलय् वःपिं ब्रम्हु, नेपाःगालय् शासनसत्ता न्ह्याकूपिं क्षेत्रीत

भारतीय प्रभाव थुकी उलातःगु दु । मल्लतयसं थःत नेवाः धाय्केगु सिबें सूर्यवंशीया नामय् नायरलिसे स्वापू क्यं जूगु प्रसंग थुकी दुथ्याः । भारतीय जातीय प्रभाव नेपाःगालय् लाःगु क्यनेगु भवलय् यक्ष मल्लं दक्षिणभारतं पशुपतिया पूजारी हःगु चर्चा नं थुगु सफुती दुथ्याः । सफुती जुजुपिन्सं थःगु नांया ल्यूने नारायण छुनाजूगु व संस्कृति, जात्रापर्व नं भारतपाखें हे प्रभावित जुयाच्चंगु खँ न्ह्यथनातःगु दु ।

आ) नेवाः व ब्वथला

हिन्दूधर्मया आधारस्तम्भ वर्णाश्रम व्यवस्थायात थ्व सफुती च्वयातःगु दु । नेपाःगालय् चाय्क वा मचाय्कं ल्यनाच्चंगु वर्णाश्रम व्यवस्थाया अवशेष व उकथं हे ब्वथलातःगु जातिप्रथायात थ्व सफुती दुथ्याकातःगु खनेदु । हिन्दूधर्मया लिधँसाय् राज्य न्ह्याकाच्चंगुलिं हे नेपाःगालय् वर्णाश्रमया आधारय् नेवाःतय्त ब्वथलातःगु खँ थ्व सफुती दुथ्याकातःगु खनेदु । सफुती ज्या, सेवाया आधारय् व्यवस्था जूपिं नेवाःत व्यापार व्यवसाययानितिं उराय्त ल्हासा व्यापारय् व श्रेष्ठत प्रशासन व राजश्व संकलन ज्याय् ल्हाः तयाच्चंगु च्वयातःगु खनेदु ।

शाहकाललिपा नेवाःतय्त मतवाली व गैरमतवालीया ल्याखं नं ब्वथःगु खँ थ्व सफुती दुथ्याकातःगु दु । शाहकालय् अय्लाः थ्वँ मत्वनीपिं उच्चवर्गय् दुथ्याकूगु व सन् १८५४ या कानूनय् खसब्रम्हु व क्षेत्रीया तुलनाय् नेवाःतय् दथुइया उच्चवर्ग बर्मुबाज्यायात तकं क्वय्या तगिं बियाः ल्यूने लाकूगु खँयात सफुती दुथ्याकूगु दु । सफुती उगु इलय् तागाधारी, मतवाली व थीज्युपिं मजिउपिया नामय् वर्गिकरण यानाः नेवाःतय्त उकी दुथ्याकाः वर्णाश्रम व जातीय व्यवस्थाय् यंकूगु च्वयातःगु दु ।

इ) नेवाः व ज्या

नेवाःतय्गु तहगत अध्ययन जूगु थ्व सफुती थीथी नेवाःतय्सं याइगु पेशागत ज्या च्वयातःगु दु । विशेषतः नेवाःतय् दथुइ उच्चजात धयातःपिं पुरोहितयात कयाः ब्यागलं हे च्वसु च्वयातःगु दु । नेवाःतय् गुलिसिया बर्मु बाज्या पुरोहित तइगु व गुलिसिया गुभाजुयात पुरोहित याइगु खँयात न्ह्यथना तःगु दु । अथे हे शिल्पी नेवाःतय् दथुइ थीथीकथं ब्वथलातःगु चर्चा थुगु सफुती दु । सफुती बौद्धत अधिकांश व्यापारी, शिल्पी व पुजारी जुयाः न्ह्याःवयाच्चंगु व श्रेष्ठत सरकारी सेवाय् ल्हाः तयाच्चंगु खँ दुथ्याः।

सफुती ब्रम्ह, स्यस्यः, चित्रकार, बज्राचार्य, शाक्य, उराय् व यलया क्वय्या जातयात कयाः नं ब्यागलं ब्यागलं च्वसु च्वयातःगु दु । नेवाःतय्गु विकासक्रम व थौकन्हय्या अवस्थायात कयाः च्वयातःगु थ्व सफुतीं नेवाःतय् दथुइ ज्या, धर्म, ब्वथला आदियात कयाः थुइकेफु । समग्रताय् च्वयातःगु थ्व सफुती नेवाःया विकासक्रमयात कयाः च्वयातःगु मदु । नृतात्त्विकरुपं जातीय मान्यताकथं विकास जुयाच्चंगु लखं क्वःछीगु जातीय व्यवस्थायात नं थाय् बियातःगु मदु ।

२.१.४ नेवाः व नेपाः

तुलसीनारायण श्रेष्ठया नेपालका नेवारहरु पहिचान र पृष्ठभूमि (विसं.२०६६) सफुती नेवाः व नेपाःया खँय् न्हय्गु अध्याय फ्यानातःगु दु । न्हापांगु अध्यायय् म्हसीका बियाः न्ह्याकातःगु थ्व सफुती निगूगु अध्यायय् नेवाः समुदायया म्हसीका व पृष्ठभूमि बीगु कुतःयाःगु दु । नेपाः व नेवाःया दथुइ थवंथवय् क्वातुगु स्वापु प्रमाणित याय्त च्वमिं नेपाःगाःया पुखुलिं निकास काय्धुंकाः विकास जूगु मानवसभ्यता व वयां लिपाया शासकीय प्रणालील्लिसे स्वाय्गु कुतः याःगु दु ।

नेपाःगालय् शासनसत्ता न्ह्याकूपिं किरातीनेवाः (गोपाल, महिषपाल) जक मखसैं उगु नश्लयात युद्धय् बुकूपिं नं नेवाः जूगु प्रसंग च्वमिं कुशलढंगं प्रस्तुत याःगु दु । किरातीनेवाःयात दक्षिणं वःपिं लिच्छवितसैं त्याकल । अथेखःसां लिच्छवित हे नेवाः जुयावंगु प्रसंग थ्व सफुती दुथ्याकातःगु दु । उकिया निरन्तरता धैगु लिच्छवितय्त वैश्यठकुरीं व वैश्यठकुरीतय्त मल्लतय्सं युद्धय् त्याकल । अले मल्लत स्वय्म नेवाः जुयावंगु राजनैतिक घटनाक्रम च्वमिं न्हयथंगु दु । नेवाः व नेपाःया थवंथवय् सम्बन्ध मालेगु भवलय् च्वमिं थीथी अध्येतातय्सं याःगु नेपाल शब्दया व्याख्या विश्लेषणयात च्वमिं थन दुथ्याकूगु दु । इतिहासकार डिल्लीरमण रेग्मीं पितव्यूगु नीप व आलम या नेपाल जूगु प्रसंग तुलसीनारायण श्रेष्ठया सफुती दु । थुगु हे सफुती किस्तान लासेनं जंगलक्वय्या बस्ती अर्थात नीप आलय्, मध्य देशया नेपा, नेमुनिल्लिसे स्वापू दुगु नेपाः व भोटवर्मेली भाय्या सामेय् (इहे) लहीम्ह पालक कथं कयातःगु व थ्व परिभाषा नेवाः व नेपाःया दथुइ सत्तिगु स्वापु दुगु खँ नं न्हयथनातःगु दु । थुकियात वः बीत च्वमिं ईशासिबे ३०० दँ न्हयः हे चाणक्यं अर्थशास्त्रय् छ्यःगु नेपाल खँवःयात थ्व सफुती लिसा काःगु दु । अथे हे नेपाः शब्दं जातिवाचकशब्द

नेवाः जूगु खँ च्वमिं पितब्यूगु दु । वसन्तदेवया अभिलेखय् न्ह्यथनातःगु स्वस्ति नैपालभ्य शब्द जातिवाचक जूगु व थ्व नेवाःलिसें सम्बन्धित खनेदु ।

नेवाः शब्दया उत्पत्तिया सन्दर्भय् थीथी सिद्धान्त थ्व सफुती दु । नेपाःया नेवाः जूगु बाहेक नायरया नेवाः, निवाडपाखें नेवाः जूगु तर्क नं कुशलतापूर्वक थाय् ब्यगु दु । च्वमिं नेवाः शब्दया ऐतिहासिक पक्ष मालेगु कुतः याःगु दु । राम शाहया पालय् दकले न्हापां नेवाःतय्सं थःत नेवार शब्द छ्यःगु दावी याःगु दु । नेवाः छगू जात मखु, थुकी बर्मुबाज्या क्षेत्री, वैश्य व शूद्रतकं दु । थुकथं नेवाःयात जातिसिबें नं राष्ट्रया ल्याखय् तय्माः धैगु च्वमिं पैरवी यानादिल ।

अ) नेवाःया म्हसीका

पौराणिक बाखनय् चीनं वःम्ह मंजुश्रीं नेपाःगालं लः पिछ्वय्धुंकाः जुजु जूम्ह हे दकलय् न्हापांयाम्ह नेवाः वा नेवाःया नश्ल खः धैगु अवधारणा च्वमि तुलसीनारायण श्रेष्ठं पितहःगु दु । थीथी इलय् थीथी थासं वःपिं मनूत नेपाःगाःया आदिवासीतलिसे हे स्वापू क्वातुगुलिं नेवाः जुयावन । नेपाःगालय् प्रचलित भाषा नेपालभाषा लानाकाःगु खँ च्वमिं न्ह्यथनातःगु दु ।

थीथी नश्ल वा समुदाय नेपाःगालय् दुहाँ वयाः विद्यमान सत्तायात बुकेधुंकाः उमित क्वजातय् क्वफागु अनुमान च्वमिया दु । न्हूगु नश्ल वा वंशयापिन्सं नेपाःगाः त्याकूसां थनया भाषा व भूगोलयात नालाकाःगु दु । किराती नेवाःतय्गु भेदभाव मदुगु विधवा व्याहा थेंजाःगु आदर्श परम्परायात लिपावःपिं आर्यतय्सं नालाकाल । अथेखःसां उमिसं धर्म, छुवाछुत व विभेदात्मक व्यवस्था छ्यलेगु कुतः गुलिखे हदतक सफल जूगु खँ नं च्वमिं थ्व सफुती न्ह्यथंगु दु । नेपाःगालय् च्वपिन्सं थःतजक नेवाः धाय्गु गुबलेसं कुतः मयाः । नेपालय् च्वपिं दक्वं नेवाः धइगु सहसिद्धान्तया भावनायात कःघानाः आर्य व मंगोलत नं नेवाः जुयावन । मैथिल ब्राह्मण, धोबि, उराय् लगायत थीथी जाति नेपाःगालय् वयाः हे नेवाः जुल । गोरखाया जुजु पृथ्वीनारायण शाहं नेपाःगाः त्याके न्ह्यःतक ल्यनाच्वन ।

आ) नेवा: सभ्यता

थ्व सफुती नेवा: राष्ट्रया प्रतीक नेवा:सभ्यता व संस्कृतिया खँय् च्वमिं थःगु तर्क न्ह्यब्वःगु दु । आदिमनेवा: (किरातनेवा:)त लिपावःपिं आर्यावर्तीयत नापं जाना: थःगु परम्परागत पशुपालनं शिल्पविधाय् नं ल्हा: तःगुया वर्णन दु । सफुती- नेपा:गालय् थीथी नश्लयापिन्सं वाणिज्य व्यवसाय न्ह्याकल । थुकिं नेपा:गा:या सभ्यता न्ह्याकेत ब: बिल । नेपा:गालय् सीमितपिं नेवा:तय्त बाह्य संसारय् यंकेगु कुतः जुल । न्हूपिं आर्यतय्गु प्रभाव किरातीनेवा:तय्त नं लात । थुकिया निरन्तरता मुलुकीऐनं जातीय भेदभाव याय्मतेधा:सां उकिया अवशेष ल्यनाच्वंगु हे दनि । आर्यसंसर्गं हे थनया संस्कृती नं प्रभाव लात । थुकिं न्हूकथंया संस्कृतिया विकास जुल । विधवा विवाह व सम्वन्ध विच्छेदयात आर्यतय्सं नं अःपुक नालाकाल ।

थ्व हे सफुती नेवा:तय्सं बाह्य समाजलिसेया स्वापुतिं सभ्यता नं उत्तिकं हे च्वन्ह्याकूगु खँ च्वयातःगु दु । ड्रविडसंसर्गं नगरसभ्यताया विकास या:पिं वैशाली, पाटलिपुत्र, साकेत, तक्षशिलायापिं आर्यत नेपा:गालय् दुहाँ वय्धुंका: नेपा:गालय् नं उकथं हे नगरसभ्यताया विकास यात । उकिया दसु कोलिग्राम व दक्षिणकोलिग्राम ख: । शंकरदेवया पालय् निर्माण जूगु इन्द्रगृहनिसें कैलासकुटभवन, भद्राधिवास भवन, मानगृह थुकिया हे उपज ख: । थ्व सभ्यता पृथ्वीनारायण शाहं नेपा:गा: त्याकेधुंका: नेपा:गालं पिने वंपिन्सं दय्कूगु शहरया आधारय् क्वःछीफूगु खँ थ्व सफुती उल्लेख दु ।

इ) नेवा: व धर्म

धर्मया सन्दर्भय् थ्व सफुती थीथी इलय् थीथी धर्म थाय् का:गु प्रसंग न्ह्यथनातःगु दु । प्रारम्भय् उपासनामूलक धर्म नालाच्वंपिं नेवा:त निगूगु शदी दुहाँवःपिं आर्य(वैशाली)तय्गु प्रभावं बौद्धधर्मया प्रभाव नेवा:तय्त लात । लिपा हाकन वःपिं आर्यतय्गु कारणं नेवा:तय्त हिन्दूधर्मया प्रभाव ला:सां थ्व पुचःया दथुइ हिन्दू वा बौद्धधर्मया खास भेदभाव मदुगु च्वयातःगु दु । थौतकं नं नेवा:तय्सं हिन्दू वा बौद्धय् ब्यागलं ब्यागलं मया: । समन्वयात्मक रुपं निगुलिं धर्म नालाच्वंगु दु । नेवा:तय् दथुइ इसाइ व मुस्लिमधर्मया अवशेषतकं थौतकं ल्यनाच्वंगु दनि । किराती नेवा:धर्म थौं नं छुंकथं ल्यना: हे च्वंगु खँ थ्व सफुती दुथ्या: । वस्तुतः धार्मिक समन्वय वा विविधता थौतकं नेवा:तय्सं नालाच्वंगु दनि ।

ई) नेवा: व जीवनपद्धति

भारतीय जीवनपद्धती नेवा:तसें व्यागलं अनुसरण यानाच्चंगु प्रसंग थ्व सफुती दुथ्या: । आर्य संसर्ग डोलाजीप्रथा नालाका:पिं नेवा:तसें जीवनयात परिष्कृत व सुसभ्यरुपं न्ह्याकेत आर्यकलायात विकास या:गु चर्चा यानात:गु दु । थीथी कलायात थीथी जातीयव्यवस्था याना: अभ्र परिष्कृत व व्यवस्थितरुपं न्ह्याकेगु कुत: या:गु खनेदु । दसुकथं कँय्ज्या कंसाकार, सिज:ज्या ताम्रकार, सिँज्या सिँक:मि, ल्वहँज्या ल्वहँक:मि, मरिज्या याइपिं मधिक:मि आदि । थुकिं नेवा: कलाक्षेत्र अभ्र च्वन्ह्यात । उद्योग व उद्योगशीलतां हा काल । आर्यतसें कुमा: वा मेमेगु जातयात शुद्र वा दासया ल्याख्य त: थें नेपा:गालय् उकथं मया:से वन । नेवा:तसें कृषि, वाणिज्य, उद्योगधन्दा ख्यलय् विकास यानावँवन ।

उ) नेवा: व भाषा

थ्व सफुती अनार्य नेवा:तय्सं छ्यलाच्चंगु भाषा हे थौंया नेवा:भाय् दावी यानात:गु दु । आभीरतय्त किरातीतय्सं त्याकेधुंका: प्राचीन नेवा:भाषाय् किरातीभाय्या प्रभाव लात । लिच्छवितय्सं त्याकेधुंका: संस्कृतभाय्या प्रभाव नेवा:भाषाय् ला:गुलिं ईश्वीया प्रारम्भय् उत्तरीनाका चालेवं नेपालभाषाय् तिब्बती प्रभाव ला:गु खँ थुकी दुथ्या: ।

ऊ) नेवा: व जातीयव्यवस्था

नेवा: विषयवस्तु क:घाना: च्वयात:गु थ्व सफुती जातिप्रथाया विकास व पृष्ठभूमियात स्वंगूगु अध्याय्य् थाय् बियात:गु दु । थुकी प्राचीनकालनिसें थौंतकया जातिप्रथाया विकास न्ह्यथनात:गु दु । वसन्तदेवसिवें न्ह्य: सुपुष्पदेवया पालनिसें प्रारम्भ जुया: लिपा स्पष्टरुपं वर्णव्यवस्थां थाय्का:गु खँ थ्व सफुती च्वयात:गु दु । वसन्तदेवया अभिलेखय् दुथ्या:गु १८ गू जातजातिया लिसें वैश ठकुरीत नेपा:गालय् वय्धुंका: लिच्छवीत ज्यापू जूगु, जयस्थिति मल्ल, जगज्योर्ति मल्ल, सिद्धिनरसिंहं मल्ल आदिपिसं सामाजिक सुधार या:गु जातीयव्यवस्थाया खँ थ्व सफुती च्वयात:गु दु । अध्याय ४य् थौंकन्हय् खनेदुगु जातिप्रथाया स्वरुप, अध्याय ५य् सामाजिकसंस्कारयात थाय् बियात:गु दु ।

थीथी वंशावली, थीथी लिखत, अभिलेखया लिसें सामाजिक पद्धति वः कयाः च्वयातःगु थ्व सफुतीं नेवाःया व्याख्या विश्लेषण याय्त सहज याःगु दु । नेवाःजीवनय् माःगु पक्ष वा सभ्यतालिसे स्वापूदुगु लःया विषय थ्व सफुती न्ह्यथना मतः ।

२.१.५ नेवाःसंस्कृति व सभ्यता

बाबुराम आचार्यया नेपालको सांस्कृतिक परम्परा (विसं.२०५४) सफुती सभ्यता व संस्कृतिया व्युत्पत्तिया लिसें थीथी सांस्कृतिक महत्वं जाःगु च्वसुयात छथाय् हे मुंकातःगु दु । सभ्यता व संस्कृतिया व्याख्याया भवलय् मानव समाजया निर्माण जुइधुंकाः सामाजिक व्यवस्था व मर्यादा स्थिर व व्यवस्थित याय्त निश्चित नियम पालना याय्माः । उज्वःगु नियमत निर्धारण याय्त सभा वा गोष्ठीत संचालन जुइमाःगुलिं उज्वःगु गोष्ठी सभां स्थापित समाजयात सभ्य समाज धाल । सभ्य समाजय् दुगु विशिष्ट गुणयात हे सभ्यता धाय्फु । संस्कृतियात कयाः सफुती मानसिक चिन्तन, उकिया प्रतिफलं यानाः देश, समाज वा जातियात विशिष्टरूपं म्हसीकीगु खँ च्वयातःगु दु । सफुती चिन्तन व प्रतिफल हे देश, समाज व जातिया संस्कृति जुइगु खँ च्वयातःगु दु ।

अ) नेवाः व संस्कृति

नेपालको सांस्कृतिक परम्परा सफुती किरातकालय् नेपाः वःपिं उत्तरीभारतीतय्सं लिच्छवि जुयाः शासन न्ह्याकूगु खः । थुम्सं हे नेवाःसंस्कृति लेकातःगु व थ्व मध्यकालतकं लेनाच्वंगु दावी च्वमि बाबुराम आचार्य याःगु दु । शाहकालय् गोरखाजुजुं नेपाःगाः त्याकेधुंकाः नं नेवाःसंस्कृतिं प्रभावित जुयाः देशया नां हे नेपाःतःगु खँ थ्व सफुती दुथ्याः । थ्व सफुती नेपाःगालय् थीथी नश्लया आर्येतर पुचः दुहाँवःसानिसें धार्मिक व सामाजिक ज्याखँय् नं विविधता वःगु धारणा च्वमियागु दु । थुकिया उपज किरातीतय्सं हनावयाच्वंगु धर्म परम्पराय् शाक्त, बौद्ध व मेमेगु परम्परा दुथ्याःगु व मध्यकालय् नेपाःगाःया धर्म संस्कृती तन्त्रमन्त्रं अप्वः थाय् काल । शिक्षादीक्षायानितिं चाय्कातःगु विहार गृहस्थतय्गु ल्हातय् लानाः व्यक्तिगत छँय् हिलावन । हतियारया अभावं वाह्य शक्तिलिसे ल्वाय् मफुत । नेवाःत मचाय्क ल्युने लानावन । थुकियात पुर्नजीवन बीत मध्यकालय् दुहाँवःपिं मल्लतय्सं व्यवस्थित याय्त आर्य संस्कृति व सभ्यतायात अप्वः थाय् बिल । संस्कृति व सभ्यताय् मचाय्क ह्युपाः वयाच्वंसां नेपाःगाःया संस्कृति नेवाः हे जुयाच्वन ।

आ) नेवा: व आर्यावर्ती सभ्यता

बाबुराम आचार्य थ्व सफुती आर्यावर्त व मध्यदेशया सभ्यताया खँय् च्वयातःगु दु । थुकी सिन्धुखुसिलिसें मोहनजोदाडोया सभ्यताया चर्चा यानातःगु दु । थुकथं विकास जूगु सभ्यता हे इतिहासया कालखण्डय् थीथी इलय् खस ब्रम्हयारुपय् नेपा: दुहाँवःगु प्रसंग दु । छखे खसब्रम्हुत नेपा: वःगु प्रसंग थुकी दुसा नेपा:या आदिम मूलनिवासीया: खँय् नं च्वमिं थःगु धारणा न्ह्यब्वःगु दु । नेपा:गालय् मुनाच्वंगु लः पिच्छवय्धुंका: थन च्वंपिन्त लिपा वःपिं आर्यतय्सं किरातीया नामं म्हसीका बिला किरातीया भाय् व संस्कृति नाला: थःपिं नं नेवा: जुयावंगु खँ थ्व सफुती दुथ्या: । थुकथं विकास जूपिं नेवा:त दथुइ शुरुइ जातपात, तःधंकीधं व थीत्य:, मत्यःया भेदभाव मदुसां थौकन्हय् भेदभाव दु धयातःगु दु । च्वमिं ईया अन्तरालय् नेपा:गालय् वःपिं नेवा:त दथुइ आर्यन ह्युपा:यालिसें शारीरिक बनावट नं आर्यलक्षणं जाःगु धारणा च्वमिया दु । थ्व ल्याखं नं थुपिं थीथी इलय् थन वःगु खँयात वः ब्यूगु दु । थीथी इलय् वःपिं आर्यतय्सं नेपा:गालय् थः हे मूलवासी थें हिलावंगु व थनया संस्कृती आर्यसंस्कृति व सभ्यतायात दुथ्याका: नेपा:गा:या सभ्यतायात हे हिलायंकूगु धारणा च्वमिया खनेदु ।

इ) नेवा: व लागा

वागमती जःखः सभ्यता विकास याःपिं आर्यतय्सं लिपा विष्णुमती जःखः नं सभ्यता विस्तार याःगु धारणा बाबुराम आचार्यया दु । *नेपालको सांस्कृतिक परम्परा* सफुती सभ्यताया विकासयालिसें व्यापार व्यवसायय् ल्हाःतःपिं नेवा:तय्सं राज्यया सीमानातकं विस्तार याय्फूगु खः । न्हय्गूगुशदी नेपा: वःम्ह चिनियाँ तीर्थयात्री युआन चाङ थःगु यात्रावृत्तान्तय् नेपा:या सीमाना पूर्वय् टिष्टा व पश्चिमय् सखिलेकतक थ्यंगु प्रसंग च्वःगु खँ च्वमिं थन लिसाकाःगु दु । समुद्रगुप्तया अभिलेखय् आसामनिसें कुमाउँतक नेपा:या लागा क्यनातःगु दु । मध्यकालय् नेपा:या लागा नेपा:गालय्जक सीमित जूवन । कौटिल्यया अर्थशास्त्रय् मगधय् यंका: भिङ्गसीया व्यापार याइगु देय्कथं नेपा:यात कयातःगु दु । नेवा:तय्गु संस्कृति बल्लागुलिं हे नेपा:गा:या संस्कृति हे नेवा:संस्कृति जूगु च्वमिया दावी दु ।

ई) भाषावैज्ञानिक रूपं स्वापू

थ्व सफुती नेवाः व नेपाःया सम्बन्ध क्यनेगु भवलय् नेपारया थाकुगु वर्ण ५ या थासय् अःपूगु वर्ण वं थाय् कयाः नेवार जूगु खः । थुकथं नेपालभाषालिसें नेपाःया स्वापू दुसां नेवाःतय्गु जातिगत स्वापू देय्लिसे मद्दु धइगु च्वमिया धापू दु । थीथी थासं वःपिं थीथी नश्लया मनूत हे लिपा वनाः नेवाः जूगु न्ह्यथनातःगु दु ।

थ्व सफुती प्यंगू अध्याय दुने मुक्कं १३ गू इतिहास, संस्कृति व जनजातीय इतिहास च्वयातःगु दु । परिशिष्ट खण्डय् १० पु थीथी च्वसु दु । थुकी नेपाः, नेवाः व नेवाःभाय् थुज्वःगु च्वसुया लिसें थीथी इतिहास व संस्कृतिलिसे स्वापू दुगु च्वसु बियातःगु दु ।

नेवाः, नेपाः व संस्कृतिया संक्षिप्त विवरण बियातःगु दुसा अनुसन्धानयात थ्व सफू तसकं ज्याख्यले दु । नेपाः व नेवाःयात दुग्यंक समाजशास्त्रीय व राजनीतिशास्त्रकथं चिन्तनया लिसें नृतात्विक अध्ययनयात न्ह्यव्वःगु खःसा नेवाःतय्गु विकासक्रम नं यच्चुक सी दइ । लिसें, सभ्यताया विकासक्रमय् नेवाःतलिसे वागमतीया स्वापू व लःलिसेया स्वापू उलाव्युगु जूसा अझ बांलाइ ।

२.१.६ नेवाःतय्गु उद्भव

भिक्टर एस. डोहर्टीया संकलन । संपादनय् पिदंगु *Himalayan Anthropology* - सन् १९७८) सफुती नेवाःतय्गु उद्भवयात कयाः Notes on the Origins of the Newars of the Kathmandu Valley of Nepal च्वसु च्वयादिल । उकी हिमालयक्षेत्रया दथुइ, तसकं सभ्य भोटवर्मेली परिवारया भाषा ल्हाइपिं दकलय् न्हापां हे भारतीय मूलया शब्द त्यासा कयाच्वंपिं हे नेवाः खः । नेपाःगालं थीथी थासय् वनाच्वंपिं विशेषतः व्यापार व प्रशासनिक क्षेत्रय् ल्हाःदुपिं नेवाःतसें भारोपेलीमूलया धर्म हिन्दू व बौद्ध नालाच्वंगु दु । ब्यागलं धर्म नालाच्वंसां छगू मेगुली ल्वाकज्यानाः धार्मिकअभ्यास यानाच्वंगु खँ च्वसुइ दुथ्याः । बौद्धधर्म प्रभावित लिच्छविशासकलिसें नेपालय् न्यागूगु शदी नेवाःत वःगु खँ न्ह्यथनातःगु दु । अभिलेखय् स्पष्टरूपं नेवाःयात न्ह्यथनातःगु दु । लागा वा पुचःलिसे नेवाःया सम्बन्धधाःसा क्यनामतः । नेवाः नां व लिच्छवि नां पाःगु खनेदु ।

च्वमिं नेवाःत बुँज्यामि व ब्यापारी यानाः निथी दुगु खँ न्ह्यथंगु दु । नेवाःतय्गु शारीरिक संरचना व प्रवासनया खँ नं च्वयातःगु दु । नेवाःतय्गु शारीरिक संरचनाय् थ्व जातिया ख्वाः व म्हगः भारतीयमूलकथं खनेदु । थुपिं पूर्वी हिमालया दक्षिणं पश्चिमपाखे न्यनाच्वंगु भारतीय हिमाललिसे स्वाकाः क्यनातःगु दु । मेगु छपुचः तिब्बती नं दुथ्याः । उपिं उत्तरं वःगु खनेदु । नेवाःतय्गु आगमन उत्तरया चीन व दक्षिणया भारत जूगु क्यनातःगु दु । दक्षिण भारतं वःपिं नायर पुचलय् नेवाःत नं दुथ्याःगु खँ नेवाःतय्गु शारीरिक बनोटं क्यनी । थ्व बाहेक च्वसुइ थीथी इलय् दक्षिणं वःपिं थीथी पुचः नेवाः दुने दुगु खँ न्ह्यथनातःगु दु क) नेवाः व भाय्या स्वापू : च्वमिं नेवाःभाय्या वर्गीकरण यानातःगु दु । नेवाःभाय् असार्वनामिक भाय्कथं ब्वथलातःगु दु । थ्व संस्कृत व भारोपेलीशब्द त्यासा कयातःगु भोटवर्मेली परिवार दुनेया भाय् खः । नेवाःभाय् चीनसँय् परिवारया हिमालयया पश्चिम केन्द्रय् लाः । नेवाःभाय् व चीनसँय्भाय्लिसे २८ प्रतिशत ज्वःलाः । नेवाःभाय् व चीनसँय्भाय्लिसे ईपू २२०० न्ह्यः ब्यागलं जूगु क्यनातःगु दु ।

नेवाःतय्गु उद्भव व विस्तारयात कयाः च्वय्गु भवल्य् च्वमिं नेपाःगालय् प्रचलित बाखंआदियात कयाः नं च्वयातःगु दु । नेपाःगालय् प्रचलित मंजुश्रीबाखंलिसें भारत व चीनया प्रभाव न्ह्यब्वयातःगु दु । प्राकृतभाषां *नेवाल* धयागु देश वा ख्वाउंगु थाय्यापिं मनूतकथं च्वयातःगु दु । भारतीय समाजकथंया समाज मखु । नेवाःत पेशागत वैशिष्ट्य दुपिं, कृषि व व्यापार पेशा नालीपिं धयातःगु दु । जात व पेशागत ज्या धर्मय् लिधँसाय् न्ह्यानाच्वंगु खँ थुकी दुथ्याः । अथेखःसां नेवाःतय्गु संस्कृति भारतीयसंस्कृतिं प्रभावित जूगु खँ थुकी दुथ्याकातःगु दु ।

थ्व च्वसुइ नेवाःतय्गु उद्भव व नेपाःलिसे स्वापू क्यनेगु कुतः जूगु खनेदु । थीथी नश्लयापिं नेवाः जूगु खँ थुइकेत भाषावैज्ञानिक आधार नं काःगु दु । अथेखःसां नेवाःया परिभाषा बियातःगु मगाः । अथे हे संस्कृति, शिल्पया व सभ्यतालिसे स्वापू दुगु लःया खँ च्वयातःगु मदु ।

२.२ संस्कृति

२.२.१ संस्कृति नृतत्वशास्त्रया मूलतत्त्व

देवराजया *संस्कृतिका दार्शनिक विवेचन* (सन् १९५७) शीर्षकया सफुली संस्कृतिया नृतात्विकव्याख्या याय्गु कुतः जूगु दु । च्वमिं तथ्यय् आधारित जुयाः अध्ययन याइगु नृतात्विक ख्यलय् संस्कृतिया तःधंगु भूमिका वाः चाय्कादीगु दु । थ्व सफू च्यागू अध्यायय् ब्वथलाः उकी थीथीकथं नृतात्विकपक्षयात उलादीगु दु । थुकी छगू अध्याय संस्कृति विषय केन्द्रीत जूगु दु ।

च्वमिं संस्कृति व सभ्यतायात नृतत्वलिसे अन्तरंग स्वापू क्यनेत विश्वया थीथी नृतत्वशास्त्रीतसें न्ह्यब्वःगु धारणा बःकयाः संस्कृतिया व्याख्या याःगु दु । च्वमिं थीथी नृतत्वशास्त्रीतसें संस्कृतिया धारणायात अक्षरसः पालना याय्मछिंगु खँ न्ह्यथनादीगु दु । मनूया व्यवहार, रूढि व रीतिरिवाजया प्रभाव हे संस्कृतिया प्रभाव लाइगु खँ न्ह्यःनेतःगु दु । लिसें थुज्वःगु ह्यूपालं हे सभ्यता व संस्कृती प्रगति वा हिउपा हइ । लिसें, संस्कृतियात कयाः छगूकथंजक व्याख्या पाय्छि मजू । च्वमिं संस्कृतियात वर्गमूलक व्याख्या याय्माः धैगु खँय् बः बियातःगु दु । थ्व सफुती टी.एस.इलियटं बिउगु वर्गीयसंस्कृतिया परिभाषायात लिसा काःगु दु । च्वमिं न्ह्यःने धयातःगु दु- 'संस्कृतिया विशिष्टवर्गलिसे अप्वः सम्बन्ध दइ । वर्ग स्वयाः हे संस्कृतिया स्तर क्वःछी ।' च्वमिं वर्गया मू ज्या हे शिष्टव्यवहार वा मानयात रक्षा याय्गु खः, उच्चपरिवार व उमि दुजःया कर्तव्य हे वर्गीयसंस्कृति सुरक्षा याय्गु जूगुलिं संस्कृतियात वर्गीय चिन्तनलिसे स्वानाब्यूगु खनेदु ।

सार्वभौम उपयोग वा स्वीकार जुइफूगु चेतना हे संस्कृति खः । *मानव व संस्कृति* शीर्षकया सफू च्वःसां च्वमिं संस्कृतिया थप व्याख्या यानातःगु मदु । नृतत्वलिसे संस्कृतियात स्वाय्गु कुतः याःगु दु । थीथी नृतात्विक पक्षयात म्होजक उलातःगु दु । नृतत्वलिसे स्वाःगु मानव विकासपक्षयात दुग्यंक च्वयातःगु मदु ।

श्यामाचरण दुबे *मानव और संस्कृति* (सन् १९६०)सफुती मनू व संस्कृतिया स्वापू क्यनेत च्वमिं न्हय्गू अध्यायय् ब्वथला थीथी सांस्कृतिक च्वसु च्वयातःगु दु । न्हापांगु अध्याय प्रवेशय् संस्कृतिनिर्माता मनूया परिचायक हे संस्कृतिकथं कयातःगु दु । नृतत्वया मूलविषय व

मनुखं याइगु व्यवहार, मनूया विशिष्टता आदियात च्वमिं संस्कृतिकथं परिभाषित यानादीगु दु । संस्कृति धाय्वं व्यक्त व अव्यक्त निगू पक्ष दइ । उकी दुने नं बौद्धिक व अबौद्धिक दइ ।

संस्कृति मनुखं दय्कीगु जूसां थुकिया तःचाकः जुइ । संगठित मनूतय्सं नालाकाइगु पद्धतियात हे संस्कृतिकथं कयातःगु दु । थुकी समाजयात ज्याख्यले दुगु आदर्श ल्वाकज्याय्माः धाइ । मनू व समाजया आवश्यकतां संस्कृतियात प्रभाव लाकी । उकथं हिउपाः हइगु धारणा दुम्ह च्वमिं वातावरण, शारीरिक व मानसिक कारणं नं संस्कृती हिउपाः वयाच्वनी धइगु धारणा न्ह्यब्वःगु दु । अथे हे संस्कृति न्ह्याब्लें नं गतिशील जुइ । संस्कृति दुने उपसंस्कृतिया विकास जुइगु धारणा परिभाषाय् थ्व सफुतीं बियातःगु दु ।

अ) उद्देश्यअनुरूप संस्कृति

मनूया समष्टिउद्देश्यया रूप हे संस्कृति जुइ । सभ्यता मानवीय साधनाया समष्टिजक जूगु धारणा न्ह्यब्वम्ह च्वमिं संस्कृतियात आन्तरिकगुणया चिं व सभ्यतायात बाह्यनिर्माणकथं म्हसीके फइ । मनूया जीवनया हरेक पक्षय् सय्के सीकेगु व्यवहार व प्रकारया समग्रता हे संस्कृति खः धैदीम्ह च्वमिं संस्कृति धइगु जन्मजात विशेषता मखु । संस्कृतिकरणं हे संस्कृतिया विकास जुइगु व मनूया व्यवहार, बानी व थासं नं प्रभाव लानाः हिउपाः (पृथकता) वइ धइगु धारणा च्वमिं थ्व सफुली पितहःगु दु ।

२.२.२ मानवनिर्मित संस्कृति

विश्वनाथ शुक्लया थीथी सांस्कृतिक च्वसु मुनाः पिथंगु कला और संस्कृति तथा अन्य निबन्ध (सन् १९८६) सफुती संस्कृतिया छुं व्याख्या जूगु खनेदु । संस्कृति व संस्कारया अर्थ स्वच्छ याय्गु खः । मनुखं दय्कूगु आदर्श, मूल्य, मान्यता व रचनात्मक ज्या हे संस्कृति धाःगु दु । संस्कृति व सभ्यतां मनूया चेतनायात प्रभावित यानावयाच्वंगु दु । अर्थय् खास भेद मदु धाःगु दु । संस्कृतिं मनूया दुने ल्वाकज्याइगु दोषं तापाकी । लिपा मनूया व्यक्तित्वय् थप विशेषता खनेदइ धयातःगु दु । संस्कृति मनूया खिति तुइकाः सौन्दर्य थकाइगु प्रक्रिया खः धयातःगु दु ।

संस्कृतिया परिभाषा बीगु कुतः याःसां विशेषतः कला व मेमेगु सांस्कृतिक निबन्धं सफुती आपाः थाय् काःगु दु । थुकिंयानाः संस्कृतिया विषयवस्तु थप उलेमफुत । मानवनिर्माणया चरणकथं संस्कृतिया वर्गिकरण व विश्लेषण यानातःगु मदु ।

२.२.३ शास्त्रीय मान्यता

दिलीपकुमार गुप्ताया संस्कृति व रीतिरिवाजों में विकसित लोककला का अध्ययन (सन् २०१४), शिर्षकया विद्यावारिधि शोधग्रन्थ मूलतः भारत मध्यप्रदेशया लोककलायात कयाः चयातःगु खः । थुकी दुथ्याःगु खुगू अध्याय दुने न्हापांगु अध्याय संस्कृतियात कयाः छुं चर्चा यानातःगु दु । ऋग्वेदय् विश्व कल्याणया ल्याखय् संस्कृतिया प्रसंग न्ह्याकातःगु लेखनय् वायुपुराणय् धर्म, अर्थ, काम व मोक्षलिसें स्वापू दुगु मनूया जीवनय्या थीथी घटनायात संस्कृति दुने लाकातःगु दु ।

प्राचीनग्रन्थया बः कयाः शोधार्थी वाजसेनयी संहिताय् संस्कृतियात पूर्णताया प्रसंग न्ह्यथनातःगु दु- 'संस्कृति पिनेया वस्तु मखु । व मनूया संस्कारय् ल्वाकज्यानाच्चंगु खः । उकिया हा गुब्लेसं लिकाय् फइमखु । अले संस्कृती धर्मशास्त्र, नियम, कानून राजनीति, मतिना, घृणा, उत्कृष्टता, निकृष्टता आदि दक्वं दइ । संस्कृतिया पिने छुं नं दइमखु ।'

शोधार्थी संस्कृति मनुखं दय्कीगु जूसां थ्व समग्र मनूया आचरण ल्वाक ज्याना च्वनीगुलिं थ्व व्यक्तिगत मजुइगु खँय् बः ब्यूगु दु ।

अ) लोकशुद्धिया नितिं संस्कृति

थ्व शोधग्रन्थय् संस्कृतिया मू उद्देश्य हे लोकशुद्धि जूगुलिं थुकियात तसकं पवित्र वस्तुकथं कयातःगु दु । अथे हे थ्व शोधग्रन्थय् सभ्यतायात कयाः छुं छुं चर्चा यानातःगु दु । मनूया जीवनय् ज्या वइगु भौतिकवस्तुया संग्रहं हे सभ्यता निर्माण जुइ । थुकी म्ह त्वपुइत छ्यलीगु लं, छायापीत छ्यलीगु तिसावसः, घनेत छें, नसा दय्केत छ्यलीगु थलबल, यातायातया साधन, अध्ययनया नितिं व्वनेकुथि, सफुकुथि सभ्यताया नितिं माःगु वस्तु खः ।

विशेष यानाः मध्यप्रदेशया लोककलायात कयाः चयातःगु थ्व शोधग्रन्थय् संस्कृति पक्षयात विशेष थाय् बियातःगु मदु । लिसें संस्कृतिया वर्गिकरण, उद्देश्य व लक्ष्य तकं स्पष्ट रुपं चयातःगु मदु ।

२.२.४ संस्कृतिया लक्ष

पी.एम.संगीतां महात्मा गान्धी विश्वविद्यालयय् न्ह्यब्वःगु थ्व इतिहास, संस्कृति, मिथक के परिप्रेक्ष्य मै हजारी प्रसाद द्विवेदी कि रचनाओं का विश्लेषणात्मक अध्ययन (सन् २०१४) नांया विद्यावारिधि शोधग्रन्थ खः । थुकी संस्कृति व सभ्यतायात बःचाहाकलं च्वयातःगु दु । मुक्कं खुगू अध्याय दुगु थ्व शोधग्रन्थय् शोधार्थी निगूगु अध्यायय् संस्कृतिया खँ च्वयातःगु दु । शोधार्थी संस्कृति विशेष प्राकृतिक परिवेशय् मनुखं दय्कूगु परिवेशयात संभव याइगु जीवन पद्धति खः । अले निगुलिं परिवेशया संगतं मदिकक आविष्कार जुयाच्वनी । थ्व जीवनपद्धति आन्तरिक, शुक्ष्म व अपार्थिव खः । संस्कृतिं मनूया शुक्ष्मविचार, कल्पना, भावना आदिया संस्कार, उकिया मानसिक कुतः व आचरण आदि बाह्य मनूतसें प्रभावित यानाच्वनी ।

शोधार्थी संस्कृतिया थप परिभाषा बीत बलदेव मिश्रया धापु न्ह्यब्वःगु दु- 'संस्कृति मनूया विचार, आचारया शुद्धीकरण वा परिमार्जन खः । संस्कृति मनूया जीवनय् छायापियातःगु अन्तःस्थिति खः । लिसें मानवसमाजया परिमार्जित मति, रुचि व प्रवृत्तिपुंज खः ।' थन संस्कृतियात थीथी विद्वानतय्गु परिभाषा लिसा कयाः पुनःपरिभाषित याःगु दु ।

संस्कृतियात मनूया जीवनया आन्तरिक प्रभाव व सभ्यतायात मनूया जीवनया बाह्य प्रभाव लाइ । संस्कृतिया माध्यमं हे समाजय् प्रचलित आचार विचार, विवेक, रहनसहन, आमोदप्रमोद कला व साहित्यलिसे सम्बन्धित विचार नं म्हसीके फइ । मनूलिसे स्वापूदुगु सामाजिक व्यवस्थाया व्यवस्थित प्रगति हे संस्कृतिया छगू लक्ष खः । मनूया धर्मया गुण अवगुणया परिणति हे संस्कृति खः । मनूया समाजय् संस्कृति हे सौभाग्य खः । थ्व शोधग्रन्थय् संस्कृति दुने नं देवसंस्कृति व मानवसंस्कृति दुगु खँयात थाय् बियातःगु दु । लिसें संस्कृतिया निगू पक्ष बाह्य व आन्तरिक दइ धयातःगु दु । शोधग्रन्थय् सभ्यता व संस्कृतिया थीथी परिभाषाया चर्चा यानातःगु दु ।

संस्कृति व्याख्याया कुतः याःसां अध्येतां बःचाहाकलं जक थुकियात थाय् ब्यूगुलिं स्पष्ट मजू । नेपाःया सन्दर्भय् छुं नं चर्चा मयाः । थ्व शोधय् लःलिसे संस्कृतिया स्वापुया अध्ययन जूगुमदु ।

२.२.५ संस्कृतिया अर्थ

पी.एम. संगीतायाकथं थःगु शोधग्रन्थय् संस्कृतिया प्यथी अर्थ दु । संस्कृतियात अभ् स्पष्ट याय्त शोधार्थी मानवीय पूर्णताया दथुइ क्वातुगु सम्बन्धय् मनूया मनया सामान्य अवस्था क्यनेत स्वःगु दु । निगूगु बुँदाय् समाजय् बौद्धिक विकासया सामान्य अवस्थायात संस्कृतिया अर्थकथं काःगु दु । स्वंगूगु बुँदाय् कलाया समान उत्थानयात संस्कृतिया अर्थकथं काःम्ह अध्येता पी.एम. संगीतां शोधग्रन्थय् प्यंगूगु बुँदाय् भौतिक, बौद्धिक व आत्मिक जीवन पद्धतियात संस्कृति धाःगु दु ।

२.३ लः

२.३.१ धार्मिकसफुती नेपाःगाःया तीर्थ व खुसि

मुक्तिनाथ खनालया *नेपालमहात्म्य* (विसं.२०२८) सफू छगू पौराणिक बाखं व धार्मिक सफू खः । स्कन्दपुराण अन्तर्गत हिमवत्खण्डय् थ्व सफूयात लाकातःगु दु । थ्व सफू हिमवत्खण्डं ल्ह्ययातःगु धार्मिक सफू मखु । संस्कृत श्लोकया नेपाली अनुवाद दु । थ्व सफुती नेपाःगाःया पूर्वय् कोशी, पश्चिमय् त्रिशुली, उत्तरय् सिलु व दक्षिणय् चिसापानीया सीमाना बियातःगु दु । थ्व सफुती ३० गू अध्याय दुने नेपाःगाःया थीथी तीर्थ व मेमेगु सांस्कृतिक विषयवस्तु च्वयातःगु दु ।

नेपाःगाःया मूलखुसि वागमतीया पवित्रता व पशुपतिनाथया उत्पत्तिया खँ च्वयातःगु दु । श्लेषमान्तक वन जुयाः वनाच्चंगु थ्व खुसि महाद्यः चला (मृग) जुयाः चाः हिउजूगु इलनिसें हे दु । व चला ज्वनेत स्वःबले न्यकू प्यकू जुल । उकी छकू पशुपति महादेव जूगु प्रसंग थुकी दुथ्याः । थ्व सफुती पशुपतिनाथया कारणं हे वागमतीया पवित्रता अभ् अप्वःगु प्रसंग दुथ्याकातःगु दु । सतिदेवीया गुह्यपतन नं थ्व हे खुसिसिथय् जूगु प्रसंग दुथ्याकातःगु दु । थ्व सफुती वागमती म्वःल्ह्याः वत्सला व पशुपतिया दर्शन यातधाःसा कैलास वनीगु आधारय् खुसिया पवित्रतायात च्वयातःगु दु ।

देवदेवी व तीर्थया खँ दुथ्यागु सफुती वागमतीया कचाखुसि हनुमत्या सांस्कृतिक महत्व उलातःगु दु । हनुमानं पर्वत ल्ह्वनाहःबलय् त्यानुया दिक्कू थाय् ख्वपया हनुमत् खः । व थासय् वीरा, भद्रा व तमसा खुसि ल्वाकज्यागु खँ थ्व महात्म्यं उलेगु कुतः याःगु दु ।

वागमती खुसिलिसे थीथी खुसिया त्वनागः (त्वंगः)या महत्व नं सफुती उलातःगु दु । वागमती खुसिया त्वंगः शंखमूल, मनोहरातीर्थ, टेकुदोभान, सुन्दरीघाटया सांस्कृतिक महत्व थ्व सफुती दुथ्यागु दु । वागमतीया लः कुनाः महेन्द्रदमनं नेपाःगाः पुखू दय्कूगु बाखं नं थ्व महात्म्यय् दुथ्यानाच्चंगु दु । नेपाःगाःया मूल देवीदेवता व धार्मिकस्थलयात छसिकथं वर्णन यानातःगु दु । मुक्कं नेपाःगाः हे धार्मिक व सांस्कृतिक महत्वं जाःगु थाय्कथं परिभाषा बियातःगु दु । थ्व महात्म्यय् खुसि मध्ये पवित्र व महादेवया म्हुतुं वःगु वागमती म्वःल्लुल कि वाजपेय व अश्वमेघ यज्ञ याःगु बराबरया पुण्य लाइगु प्रसंग थुकी दुथ्याः । थुलि बाहेक थीथी तीर्थय् म्वःल्लुयाः दैगु पुण्यया वर्णन यानाः प्रत्येक तीर्थया महत्व उलातःगु दु ।

पशुपति व गुह्यश्वरीयात मूलदेवी नालाः च्वयातःगु थ्व सफुती वागमती खुसि व नेपाःगालय् लःया महत्व उलातःगु मदु । स्कन्दपुराण, हिमवत्खण्डया संस्कृत श्लोक न्ह्यब्वयातःगु थ्व सफुती वागमती व लःया धार्मिक परम्पराया सामान्य चर्चा दु । थ्व सफुती वागमतीया उद्भव, मिश्रण व तीर्थया खँ च्वयातःगु मदु । नेपाःगालय् लेनाच्चंगु संस्कृती वागमतीलिसेंया स्वापूया खँ नं मदु ।

२.३.२ पुराणय् वागमती

मधुसुदन रिसालया *पशुपतिपुराण* (विसं. २०२९) सफु मुक्कं नेपाःगालय् केन्द्रीत जुयाच्चंगु दु । संस्कृत श्लोकयात हे मुक्कं २२ गू अध्यायय् ब्वथलातःगु दु । नेपालीभाषां अर्थ छ्यानातःगु थ्व सफुती न्हापांगु अध्यायय् वागमतीया प्रशंसा दु । प्रत्लाद तपस्या च्वंगु खनाः महाद्यःया न्हिले वःबलय् वागमती पिज्वःगु खँ च्वयातःगु दु । थ्व सफुती वागमतीया लिसें नेपाःगाःया मणिमती लगायत थीथी पवित्र गुँचो आदिया प्रसंग दु । पर्वतया ल्वहँकपिं वःगु खुसिमध्ये दकले पवित्र वागमतीखुसिं मनोरथ पूर्वकी । वागमतीखुसी दच्छिया दुने २४गू द्वादशी म्वःल्लुल कि विष्णुलोकय् थ्यनीगु च्वयातःगु थ्व सफुती विष्णुमतीया पवित्रताया खँ च्वयातःगु दु । नेपाःगाःया मू खुसि वागमती व विष्णुमती लिसें थीथी खुसिया त्वनागःया पवित्रता व उगु तीर्थया विशेषता नं बःचाहाकलं चर्चा दु ।

महाद्यःया छ्यानं पिहाँवःगु मणिमतीयात नं थःलिसे यंकीगु वागमतीया थीथी खुसि वा मुहानलिसे स्वाय्वं दइगु पवित्रतीर्थया चिहाकलं वर्णन दु । महेन्द्रदमनं केहेँ प्रभावतीयात आनन्द बीत वागमतीया लःकुनाः नेपाःगाःया मनूतय्त कष्ट ब्यूगु पौराणिक बाखं थुकी दु ।

पुखू दय्केधुंका: महेन्द्रदमनं पुखू सुरक्षा यायूत कच्छपासुर व मेमेपिन्त जिम्मेवारी बिल ।
उकियात नं कृष्णं सुदर्शनचक्रं पर्वत हे पाला: ल: पिछ्व:गु बाखं थ्व सफुती च्वयात:गु दु ।
वागमतीया महत्व अभ् थकायूत वागमतीया स्तुति नं दुथ्याकात:गु दु ।

पशुपतिपुराण धासां पुराणय् दय्मा:गु देशवर्णना, राजवर्णना, प्रकृति, समाज आदिया
वर्णन थ्व सफुती मदु । थीथी सफू वा वागमतीलिसे स्वापू दुगु *स्कन्दपुराण* व: कया:
च्वयात:गु थ्व सफुती हिमवत्खण्ड पूर्वकं ल्यात:गु मदु । लिसें स्थानीय परम्परायात नं गुगु
नं कथं थाय् बियात:गु मदु ।

२.३.३ भाषावैज्ञानिक अध्ययनय् ल:

कमल पी. मल्लं *River - names of the Nepal valley : A study in cultural annexation* (सन् १९८३) च्वसुइ खुसिसिथय् मानवजीवन, भाषा, संस्कृत व इतिहास
न्त्यानाच्वंगु प्रसंग न्ह्यथनात:गु दु । *Contributions to Nepalese Studies* जर्नल
१०:१-२ अंकय् पिदंगु थुगु च्वसुति *स्वयम्भूपुराण, नेपालमहात्म्य, पशुपतिपुराणय्* नेपा:गा:या
खुसि उत्पत्तिया चर्चा यानात:गु दु । वागमतीखुसिया उत्पत्ति म्हुतुलिसे स्वाकात:गु दु । बौद्ध
परम्पराकथं ककुच्छन्द व हिन्दू परम्पराकथं शिवया म्हुतुं वागमती खुसि पिज्वल । मेमेगु
खुसि नं स्थानीय पुराबाखलिसे स्वा:गु व्युत्पत्तिया खँ ब:चाहाकलं न्ह्यथनात:गु दु । थ्व च्वसुइ
धार्मिक वा पुराबाखलिसे खुसिया प्रकृति स्वया: नं व्युत्पत्तिया खँ च्वयात:गु दु ।
लिच्छविकालीन अभिलेख बह कया: नेपा:गा:या ३५पु खुसिया धल: व ल:या स्रोतया खँ नं
च्वयात:गु दु ।

नेपा:गा:या थीथी ल:या स्रोत गैर भारोपेली नां छ्यलात:गु प्रसंग च्वमिं थ्व च्वसुइ
दु । लिच्छविकालय् खनेदुगु नेपा:गा:या ३५ पु खुसि मध्ये वाग्वती, मनिमती, हिमनदी
भारोपेली नां छ्यलात:गु दु । अभिलेखया आधारय् थीथी खुसिया अस्तित्व च्वयात:गु दु ।
च्वसुइ खुसिया व्युत्पत्ति भाषावैज्ञानिक आधार न्ह्यव्वया: विश्लेषण जूगु दु । भाषाविज्ञानकथं
न्ह्यतँसा व लितँसा तया: थीथी खुसिया नां छुनात:गु खँ च्वमिं च्वयात:गु दु । च् न्ह्यतँसा व
को/खो वा ति/दि लितँसा दुगु खुसिया नां भारोपेली सिबे प्राचीनपन दुगु खँ न्ह्यथनात:गु
दु । खुसिया नामय् को/खो/खु अभ् पुलां । ब्यागलं ब्यागलं शब्द स्वाना: नं जलजन्य
स्रोतया नां तयार जुइगु खँ च्वसुइ न्ह्यथनात:गु दु ।

भाषाविज्ञानया ल्याखं च्वयातःगु थ्व लेख तसकं ज्याख्यले दु । अथेखःसां नेवाःसंस्कृति केन्द्रित जुयाच्वंगु मदु । लःया छ्यलाबुलाया खँय् भाषावैज्ञानिक चिन्तन मदु ।

माइकल विचेलं *Nepalese hydronomy towards a history of settlement in the Himalayas* (सन् १९९१) नांयागु लघु अनुसन्धानय् खुसिया नांया भाषावैज्ञानिक अध्ययन यानातःगु दु । कमला, वागमती, नारायणी, उत्तरगंगा संस्कृत प्रभावित खुसिया नां खः। तिब्बमी भासं नं गुलिखे खुसिया नां तय्गु प्रणाली विकास जूगु न्ह्यथनातःगु दु । च्वमिं दसुकथं मगर व राइ भाषाया खुसिया नां न्ह्यव्वयादीगु दु । थ्व अध्ययन प्रतिवेदनय् नेपाःया पश्चिम, उत्तर, पूर्व व दक्षिणय् खुसिया नां छुइगु प्रणालीया खँ च्वयातःगु दु । दक्षिणय् संस्कृत वा भारोपेली भाषाया प्रभावं नां तयाच्वंगु दु । थ्व च्वसुइ गुलिखे छपु हे खुसियात नं थीथी नामं म्हसिकाच्वंगु न्ह्यथनादीगु दु । नेपाःगाःया *हिजाखुसियात* नेपालीं *धोविखोला* संस्कृतकरण जुयाः *रुद्रमती* धयाच्वंगु प्रसंग थुकी दुथ्याः । खुसियात *गाड, खु, दि, रि, सि, कु, ति, कु, गु, क्वा, वा* आदि परसर्ग तयाः नं नांछुनाच्वंगु न्ह्यथनातःगु दु । थ्व च्वसुइ नेपाःगालय् *खु* प्रत्यय तयाः म्हसिकाच्वंगु दु । नेपाःगालं पूवय् *रि, सि, कु* व *ति* परसर्ग तय्गु यानाच्वंगु दु । जातीय बाहुल्यता दुगु थासय् सम्बन्धित जातीयभाषां हे खुसिया नां तयाच्वंगु थ्व प्रतिवेदनय् न्ह्यथनातःगु दु । नेपाःगालय् नेवाः व तामांगभाषाया प्रभाव खुसी लाःगु दु । तिब्बमी भाषां खुसि वा लःयात थुइकीगु *तियात* थीथी थासय् छ्यलाच्वंगु दु । नेपाःगालय् *खुयात* थाय् बियातःगु प्रसंग च्वयातःगु थ्व प्रतिवेदनय् वागमतीयातु *न्वखु* धयातःगु दु ।

शिवदेवया पालय् हे वागवती धयातःगु नेपाःगालय् *खु* परसर्ग तयाः खास्याडखु, हिजाखु, तुखु, सांखु, लखु (धनावती), बलखु, भचाखु, टेंखुया नां व संस्कृत नां बियातःगु दु । थुकथं *खु* परसर्ग तयाः विकास जूगु खुसि थ्वसिबे न्ह्यः *खोसि* जूगु नं न्ह्यथनातःगु दु । भाषावैज्ञानिक रुपं *खु* व *को* परसर्ग तय्गु प्रणालीया विकास लिच्छविकालय् हे जूगु खँ न्ह्यथनातःगु दु । थ्व प्रतिवेदनय् लिच्छविकालीन चुलंखु, टेंखु, जप्तीखु, हुदिखु, पिखु, विह्लिंखो रिप्शिं कोयात दसु बियातःगु दु । च्वसुइ खुसिया प्रकृति स्वयाः वर्गिकरण नं यानातःगु दु । कुलो, खहरे, खोल्सो आदियात थीथी भाषाया नां थुकी दुथ्याः । थ्व च्वसुइ नेपाःगाःया संस्कृती लःया महत्व व थनया मनूतय्गु बारे छुं नं च्वयातःगु मदु ।

२.३.४ नेपाःगाःया ल्वहँहिति

ओ.ए. बेकर-रिटरस्पाय्च राइमन्डपिसं प्राचीन नेपाल (अंक ११६-११८)य् पिदंगु Dhungedhara in the Kathmandu valley - an outline of their architectural development (विसं २०४६/सन् १९९०) च्वसु खः । नेपाःगाःया लःया उपयोगिताया आधार कयाः थ्व च्वसुइ व्याख्या यानातःगु दु । नेपाःगाःया जलजन्य सम्पदा विशेषतः लः त्वनेत, छँ ज्या याय्त, सुचुपिचु याय्त, वसः हीत, वासः याय्त व पूजापाठ याय्त नं छयलाच्चंगु खँ थुकी दु । देशं दुनेपिने नं हितिया व्यवस्था यानातःगु खँ न्ह्यथनातःगु थ्व च्वसुइ तीर्थयात्रीतय्त नौधारा, माताति, नीनिधाः हिति दय्कूगु खँ नं न्ह्यथनातःगु दु । ख्वप भिंदोहितिया बुसादँ (वर्षवन्धन) थें हे थीथी ज्याभवः यल मंगःहिती नं याय्माःगु प्रसंग दुगु थ्व च्वसुइ यलय् जनस्तरं जलसम्पदा सुरक्षा यानाच्चंगु दु । ख्वपय्धाःसा हिति तसकं नाजुक अवस्थाय् थ्यनाच्चंगु नं न्ह्यथनातःगु दु । लःया सुरक्षा याय्त दच्छिया छकः सिथि न्याय्काच्चंगु दु । लः शुद्ध याय्त ल्वहँहिति स्वस्तिक थें दय्कीगु, त्याफि तयाः दय्कीगु प्रसंग नं दु ।

लीलाभक्त मुनंकर्मी प्राचीननेपालय् भक्तपुरमा ढुंगेधाराको विकास व्यवस्था (विसं. २०५०) च्वसु ल्वहँहितियात कयाः च्वःगु दु । थ्व च्वसुइ ख्वपया लः प्रणाली विकासया खँ बःचाहाकलं च्वयातःगु दु । किरातकालय् दय्कातःगु सुर्यमढीच्चंगु तुलतुलुहिति, गोलमढीया हिति, हनुमानघाटया वाकुहिति, खौमाया धःवाहिति, तौमधित्वाःया यक्षमल्लया लुँहिति (नेसं. ५६०), चारधाम व केदारदेगःया जलधारा (नेसं. ५७१), तुलाछँ त्रिपुरसुन्दरी लिक्कच्चंगु अभिलेखय् (नेसं ५८८) यक्ष मल्लया काय् सीम्ह जयराज मल्लया स्मृती हृषिकेश मूर्ति दय्काः अग्निशाला, कुप, देगः, हिति दय्कूगु खँ न्ह्यथनातःगु दु । जितामित्र मल्लया पालय् जनघनत्वया आपाः जुयाः लः मगाःगुलिं महादेवपोखरीया लः देधः (राजकुलो) दय्काः लुँहिति व मेमेगु ल्वहँहिति दय्कूगु खँ नं थ्व च्वसुइ च्वयातःगु दु । थ्व देधः संरक्षण याय्त १० पी बुँ दान व्यूगु प्रसंगया लिसें पूर्वस्वःगु १८, दक्षिण स्वःगु २३, पश्चिम स्वःगु ३४ व गुंपुन्हीबलय् गुधाःहिती वनाः ख्वाः स्यूवनेमाः धाइगु हितिया नां नं बियातःगु दु ।

बुद्धाचार्य शाक्यं स्वनिगलया ल्वहँहिति (नेसं. १११४) सफू च्वःगु दु । लःया महत्व अप्वय्केत लःया पृष्ठभूमि, लखय् ल्वाकज्यागु पदार्थ व विश्वय् लःया उपलब्धताया तथ्यांक बियातःगु दु । थ्व सफुती नेपाःगाःया ल्वहँहितियात नेपाःया विशुद्ध थःगु हे परम्पराकथं

चव्यातःगु दु । नेपाःगाःया म्हसीका व बौद्धपरम्पराया १२ गू तीर्थ लिसें थीथी खुसिया श्रोतया वर्णन दु । सफुती ल्वहँहिति या महत्व थुइकेत 'ल्वहँहिति व धार्मिक विश्वास' नां छुना चवसुयात थाय् बियातःगु दु । नेपाःगालय् ध्वम्वाः पुज्याय्गु, नागपूजा याय्गु, प्रसंगयात न्त्यथनाः च्वमिं थीथी थासय्च्वंगु कलाकारितां भय्ब्यूगु ल्वहँहिति या नां बियातःगु दु । लःत्वनेत स्वनातःगु ल्वहँहितिमध्ये गुलिखे धार्मिक व स्वास्थ्यया दृष्टिं महत्व दुगु प्रसंग थ्व चवसुइ दु । ल्वहँहिति व पुखूया स्वापू, ल्वहँहिति निर्माण व थुकिया वास्तुकला, नं बःचाहाकलं न्त्यथनातःगु दु । थ्व सफुती प्राचीन ल्वहँहिति या लः शुद्धिकरण व वितरण प्रणालीया नं चिन्तन जूगु दु ।

शुक्रसागर श्रेष्ठं प्राचीन नेपाल १३९ (विसं. २०५३) य् 'तुसाहिति' चवसु च्वःगु दु । थ्व चवसुइ हिति या पुरातात्विक महत्व उलातःगु दु । थुकी तुसाहिती च्वपिं थीथी चःतय्गु नां व चःया क्रम न्त्यथनातःगु दु । क्पि नापं बियाः चव्यातःगु चवसुइ तुसाहिती ७४ म्ह चःत दूगु व उमिगु नां छसिकथं चव्यातःगु दु ।

२.३.५ वागमतीया व मेमेगु खुसिया व्युत्पत्ति

भुवनलाल प्रधानं मधुपर्क मासिकपत्रिकाय् वागमती नदी (विसं. २०४७) नां बियाः चव्यातःगु थ्व चवसुइ वागमतीया व्युत्पत्ति सम्बन्धी थीथी बाखं चव्यातःगु दु । वागमती खुसि काभ्रेपलाञ्चोकया सांगानिसें शिवपुरी जुयाः रौतहट जिल्लातक न्त्यानाच्वंगु दु ।

थीथी महात्म्य, पुराण व धार्मिक ग्रन्थय् महाद्यः न्त्यगुलिं लः पिहावःगु खँ चवसुइ न्त्यथनातःगु दु । वागमतीया व्युत्पत्ति नेपालमहात्म्यया आधारय् थुकथं चव्यातःगु दु - हिरण्यकश्यपुयात स्याय्धुंकाः नृसिंह त्यानुयाः मृगेन्द्रशिखरय् आराम काःवन । उबलय् भक्तप्रह्लादयात तकं दर्शन मबिल । उकिं वं महाद्यःया तपस्या यात । प्रह्लादया तपस्या खनाः महाद्यः लय्तायाः न्हिउबले गुँच्वं लः पिहावःगु खँ थ्व चवसुइ दुथ्याः । हिमवत्खण्डय् ब्रह्मां महाद्यःयात लय्ताय्केत तपस्या च्वनेगु भवलय् महाद्यः लय्ताय्वं वागमती उत्पत्ति जूगु खँ थ्व चवसुइ दुथ्याकातःगु दु ।

च्वमि भुवनलाल प्रधानं थ्व चवसुइ स्वयम्भूपुराणकथं ककुच्छन्द बुद्ध नेपाःगालय् वयाः उपासिकापिन्त भिक्षु याय्त् लः मालावंबलय् वागमती खुसि सृजना जूगु खँ चव्यातःगु दु । ककुच्छन्द बुद्धं उपासक उपासिकापिन्त भिक्षु याय्त् म्वःलुकेत लः मामांवन । व इलय्

वाग्द्वारय् थ्यनेवं बुद्ध स्वयंया म्हुतुं लः वःगु बाखंयात थ्व च्वसुइ थाय् बियातःगु दु । भिक्षु जूपिं उपासक उपासिकापिनिगु सँ चुइकेत केशावती (विष्णुमति)या सृजना याःगु खँ थ्व च्वसुइ दुथ्याकातःगु दु । वागमतीया लिसें विष्णुमति खुसिया उत्पत्ति याय्धुंकाः थ्व खुसी मनोहरा, हनुमत्, स्यालमती, कर्मनाशा, कुखुमति, नागमती आदि खुसि ल्वाकज्यानाः विशालता काःगु व थीथी लःया होनागलय् १२ गू तीर्थया रूप्य् प्रतिस्थापन जूगु न्ह्यथनातःगु दु । थ्व हे च्वसुइ वागमती खुसि जःखः हे नेपाःगाःया सभ्यता न्ह्याःगु व थ्व खुसि भारतया सिन्धु व गंगाखुसी पाखें अलग जूगु न्ह्यथनातःगु दु ।

थ्व बःचाहाकःगु च्वसुइ वागमती खुसिया धार्मिक व सांस्कृतिक महत्व बीगु कुतः जूगु दु । थ्व च्वसुइ मूल वागमती खुसिलिसे थीथी खुसिया स्वापूयात दुग्यंक क्यनातःगु मदु । नेवाःसंस्कृती वागमती खुसिया स्वापूयात नं क्यनातःगु मदु ।

बुद्धाचार्य शाक्यं ख्वप लागाया महाद्यः पुखुलिं वःगु हनुमत्तीर्थया लः हे थीथी थाय् चाःहिला मनोहरा जुइगु प्रसंग स्वनिगःया ल्वहँहिति सफुती न्ह्यथनातःगु दु । महाद्यः पुखुलिं वःगु लः ल्वहँकिलथली थ्यनेधुंकाः मनहरालिसे स्वाइ । शंखमूल थ्यनेवं वागमती लिसे स्वाइ । थुकथं हनुमत्तीर्थ वनीगु लँया चर्चा दु । थ्व बाहेक हनुमत् खुसिया कचा खुसि खसाड खुसुइ, फुलबारी, दोर्खु, चंखु, दुर्गे व चरखण्डीया चर्चा बःचाहाकलं यानातःगु दु ।

येंय्च्वंगु वागमती खुसिया उदगम वाग्द्वारया लः सालमती व नागमती ल्वाकज्याय्धुंकाः मनहराय् ल्वाकज्याइगु प्रसंग थ्व सफुती दुथ्याकातःगु दु । यें देया खुसिमध्ये साइला, महाद्यः, रुद्रमति, चाख्यलया खुसि, राकसखुसि, विष्णुमतीया लिसें सिन्धुखुसिया प्रसंग नं च्वमिं दुथ्याकातःगु दु । वागमतीया कचा खुसि बःखु, कुलेखानि, कोपाछे व इपा खुसिया नांयात थ्व सफुती दुथ्याकातःगु दु । यलया थीथी खुसि नं सफुती प्राथमिकता बियातःगु दु । यें व यलया लागा जुयाः न्ह्याइगु वागमती खुसी ल्वाकज्याइगु चिसापानी व गोदावरी, कोड्कु, नखु, खानी, दुर्ल्याडखुसिया नांयात त्वः मफिक च्वयातःगु दु । थ्व सफुती लेले व नल्लु खुसिया नां व खुसिलिसे स्वाःगु परम्परा च्वमिं न्ह्यथनातःगु दु ।

बःचाहाकलं च्वयातःगु थ्व सफुती लःया मुहान व उगु थाय्या तीर्थ परम्पराया खँ च्वयातःगु मदु । नेवाः व नेपाःगालय् लःया थाय्या तसकं सामान्य खँजक च्वयातःगु थ्व सफुती ल्वहँहिति व लःया सामान्य रुपं जक चर्चा दु ।

२.३.६ वेदय लः

ए.एस रामानाथनं *Vedas and weather science in ancient India* (सन् १९९५) सफुती विश्वसाहित्यय् दकले पुलांगु वेद व उकिया ऋचाया व्याख्या, विश्लेषण पाय्छि अर्थ मछ्याःगुलिं लः व प्राकृतविज्ञानं तापागु खँय् बः बिउगु दु । थ्व सफूया न्हापांगु ब्वय् वेदया महत्व उलातःगु दु । लिपांगु ब्वय् वेदय् दुगु वातावरणविज्ञानया खँ दु । आधुनिकविज्ञानया मिखां स्वय्मफुगुलिं वेद आदिभौतिक, आदिदैविक व अध्यात्मय् जक तक्यनाः प्रकृतिया उपेक्षा जुयाच्वंगु खँ थ्व सफुती च्वमिं च्वःगु दु ।

धर्मया गुहालि कयाः वेदं प्रकृतियात विस्तार यानाच्वंगु दु । वेद धइगु हे प्रकृतिविज्ञान खः । थुकिया स्रोत धर्म खः । वेद थुइकेत साहित्य, ब्राह्मण, उपनिषदया व्यवस्था दु । वैज्ञानिक उपलब्धीसिबे न्त्यः वेद विकास जूगु खँयात वेवास्ता यानाः तर्क तयाच्वंगु दु । वैदिक साहित्यया व्याख्या गलत जुयाच्वंगु दु । मेखे तर्कसंगत व्याख्या मालेत पुराबाखं वास्तविकतां तापाः । भौतिक रुप क्यनेत ब्रह्माण्डया व्याख्या यानाः वेदया अर्थ छ्याय्गु ज्या भन थाकुल धइगु च्वमिं क्वःछिउगु दु । उकिं वैदिक साहित्यं व्याख्या बांलाक याय्मफुतधाःसा थीथी अध्येताया अध्ययनया लिच्वः नं मखूगु लँ ली । आपाःथे अध्येतां वैदिक साहित्य व थीथी साहित्य छथाय् तयाः अध्ययन मयाःगुलिं नं थीथी लिच्वः पिदनाच्वंगु दु । उकिं वेदया अध्ययन याय्त् थीथी साहित्य छथासय् हे तयाः तुलनात्मक अध्ययन याय्माः । प्रकृतिलिसे स्वानाः स्वय्माः । थुकिं वैदिक ऋचायात थुइकेत गुहालि याइ । प्रकृति व खगोलया उत्पत्ति व थुकिया ज्या नं स्पष्ट थुइ । थ्व सफुती स्वर्ग व पृथ्वीयात चलाखीपूर्ण ढंगं थुकिया विकास, खगोलया सिद्धान्त, सौर्यप्रणाली व थुकिया ज्या थुइकेत याइगु खँ न्त्यथंगु दु । वेद शब्द अन्ततः प्रकृति व सृजनात्मक प्रक्रिया लिसे स्वाः धकाः क्वःछिउगु दु ।

अ) वेद प्रकृतिविज्ञान

च्वमिं सफुती यज्ञ, वैदिककालय् वा वइगु प्रक्रियाया विकासक्रम, ताःईतक वा वइगु भविष्यवाणी, फय्, सुपांय्, वा हे वेदं प्रकृतिविज्ञानया परिचायककथं कयातःगु दु । वा वय्केत याइगु क्रिया यज्ञ खः धकाः न्त्यथंसं च्वमि च्वःगु दु - 'यज्ञ यातकि दक्व थासय् वा वय्मा, थुकिं अन्न सय्मा, दक्व प्राणीया भिं जुइमा धइगु उद्देश्य दुथ्याइ ।' यज्ञया मू तत्व अग्नि खः । थुकिं वा वय्केत गुहालि याइगु खँ थ्व अध्यायय् दुथ्याकातःगु दु । च्वमिं वा वय्केत गुहालि

जुइगु अग्नयात स्वथिकय् ब्वथलातःगु दु । न्हापांगु पृथ्वीया अग्नि पार्थीवाग्नी । निगूगु मध्यया अग्नि मलः । थुकिया प्रत्यक्ष स्वापू वातावरणलिसे दु । स्वंगूगु स्वर्ग वा आकाशया अग्नि सूर्धः । थुकथं ब्वथलातःगु अग्निया ज्या लःयात वाष्पिकरण यानाः वा वय्केगु भूमिका मिहतीगु खँ च्वमिं च्वयातःगु दु ।

आ) वैदिक साहित्यय् लः

च्वमिं वेद व वातावरणलिसे स्वाकेत थीथी वैदिक साहित्यया बह कयातःगु दु । छान्दोग्यपनिषदयाकथं वा या द्यः पर्जन्य खः । ऋग्वेदया आधारय् सूर्धःयात वा वय्केगुलि मू भूमिका दुम्ह द्यःकथं कयातःगु खँ च्वमिं थ्व सफुती न्ह्यथंगु दु । ऋग्वेदया ऋचाय् न्ह्यथनातःकथं सूर्धया जतिं हा जूगु लः (वाफ) खुलातक मुनाच्वनी । व हा लः जुयाः पृथ्वीया सिंचन याइ । अथे हे च्वमिं ख्युंगु वा दक्षिणं थहाँवःगु हा उत्तरपाखे वनेवं तिनि वा वइ धकाः वैदिककालीन ज्ञानयात थ्व सफुती न्ह्यथनातःगु दु । धयातःगु दु- वा वय्केगु ज्याया जिम्मेवारी पर्जन्यया खः ।

वेदय् आर्यनतय्सं सुपाँय्यात च्याथिकय् ब्वथःगु दु - (१)पश्चिमं फय् उत्पादन जुइगुयात *जिनवरावृत*, (२) फय्लिसे वा वइगु सुपाँय्यात *उग्रावृत*, (३) न न्यानाः वा वइगु सुपाँय्यात *भौमरावृत*, (४) न मन्याय्क पल्पसा त्वयाः वा वइगुयात *त्वेशारावृत*, (५) चच्छि वा वइगुयात *पुर्तिरावृत*, (६) तसकं वा वइगुयात *सुतरावृत*, (७) निभाः त्वयाच्चंगु इलय् वा वइगुयात *विरादावृत*, व (८) नं न्यानाच्वनीगु इलय् पल्पसा त्वयाः वा वयाः च्वनीगु सुपाँय्यात *भुपरावृत* धाइ ।

थीथी वैदिक साहित्यय् नं वा वइगु प्रक्रिया च्वयातःगु खँ च्वमिं न्ह्यथंगु दु । मत्स्यपुराण, वायुपुराण, विष्णुपुराणय् वा वइगु प्रक्रिया च्वयातःगु दु । वा वय्केत मू भूमिका सूर्धयात बियातःगु खँ च्वमिं थ्व सफुती च्वःगु दु । ताःईतक वा वइ, मवइ भविष्यवाणी याय्त वैदिक साहित्यं वातावरण, सूर्धः, तिमिला व नगूयात कारक दय्कातःगु खँ नं थ्व सफुती दुथ्याः । सर्गतय्च्चंगु नगूया गतिया आधारय् वा वइगु ई क्वछीफइ । वैदिक साहित्यय् वा वइगुया कारकतत्व मध्ये फय् नं नालातःगु खँ च्वमिं थ्व सफुती च्वयातःगु दु । सुपाँय्जक उत्पादन याइगु फय्यात *भावक* धाइ । थुकिं छुं ई लिपा हे वा वइ व वा वय्केत गुहालि याइगु फय्यात *स्थापक* धाइसा मनसुनयात निरन्तरता वीगु फय्यात *ज्ञापक* धाइ ।

च्वमिं वेद व वातावरणविज्ञानयात थासंथाय् स्वाकेत वृहत्संहिताया प्रसंग नं थ्व सफुती न्ह्यथनादीगु दु । लठ्ठाय् चिनातःगु ध्वाँयात फसं संकल, मसंकल स्वयाः वा वइ, मवइ स्वय्गु लक्षणतकं वृहत्संहिताय् च्वयातःगु दु ।

थुकथं वैदिक साहित्यय् वातावरणीय पक्षयात कयाः दुवालाः तःसां खुसि व लःया उपादेयतायात कयाः च्वयातःगु मदु । वैदिक साहित्य व थीथी वेदय् च्वयातःगु लःलिसे स्वापू दूगु खँयात तकं उलि दुग्यंक थ्व सफुती च्वयातःगु मदु । उकीसनं वागमती खुसियात कयाः छुंकथं न्ह्यथनातःगु मदु ।

२.३.७ वागमती खुसि व धार्मिक मान्यता

जगदीशचन्द्र रेग्मीं *पशुपति गुह्येश्वरी माहात्म्य* (विसं२०५३) सफुती वागमती खुसिलिसे स्वापुदुगु संस्कृतियात थाय् बियातःगु दु । स्कन्दपुराण हिमवत्खण्ड, *नेपालमहात्म्य* व *पशुपतिपुराणय्* दुगु वागमती खुसि उत्पत्तिया बाखं थ्व सफुती दुथ्याः । फूटनोटय् हिमवत्खण्डया संस्कृत श्लोकयात थाय् बियातःगु दु । वागमती खुसिया पवित्रता व शुद्धतायात थीथी धार्मिक परम्परा ब्वय्गु कुतः याःगु दु । जम्बुद्वीपया महाद्यः च्वनीगु थाय् काशी व पशुपति निगुलिं पवित्र खः । वागमती खुसि दुगुलिं नेपाःया पशुपति लागा काशीसिबें प्यदुगं महत्व दुगु खँ सफुती न्ह्यथनातःगु दु । धार्मिकरूपं नांजाःगु अयोध्या, मथुरा, माया, काशी, अवन्ती, पुरी, द्वारावती थुज्वःगु सप्तपुरीसिबें वागमतीलिसें स्वाःगु पशुपतिपुरीया महत्व अप्वःगु खँ न्ह्यथनादीगु दु ।

न्याद्रःदँलिपा वागमती खुसि गंगाखुसि जुइ धइगु शास्त्रीय मान्यता न्ह्यब्वयातःगु दु । सावित्री, गायत्री व गंगा स्वानाः हे वागमती जूगु खँ न्ह्यथना थुकिया सांस्कृतिक महत्व थकाय्गु कुतः च्वमिं याःगु दु । थुकियात पुष्टि याय्त धयातःगु दु- वागमती खुसिया लः गंगासिबें सच्छिदुगं पवित्र । थ्व खुसिया लखय् म्वल्हुल कि वैकुण्ठय् थ्यनी । शिवलोकय् वने दइ ।

खुसिया पवित्रता ब्वय्त च्वमिं वराहपुराणया बःकाःगु दु । उकी वागमती खुसिया लः त्वन, म्वःल्हुल कि न्हय्गु पुस्ता मुक्ति जुइ धयातःगु दु । थुगु सफुती वागमती खुसियात देवीया रूपय् न्ह्यब्वःगु दु । वागमती देवीं जमूमाः व सफू ज्वनीगु च्वयातःगु दु । थ्व सफुती विशेष पशुपति व गुह्येश्वरी द्यःया वर्णन यानातःगु दु । पशुपति व मेमेपिं द्यः पुजा वा दर्शन

यायूत वागमती खुसी ख्वाः सिलाः वा लः थिल कि पूण्य लाइ धयातःगु दु । थ्व सफुती पशुपति व जःखःया थीथी जलतीर्थया धलः नं बियातःगु दु । थुकिं उगु लागाया धार्मिक व सांस्कृतिक महत्ता सीकेत गुहालि जुइ ।

२.३.८ वागमती खुसि ल्यंकेत

हुतराम वैद्यया वागमती सभ्यता संरक्षण सङ्घर्षका बाह्र वर्ष (विसं२०५९) सफुतीं जनचेतना थनेगु कुतः याःगु दु । नेपाली व अंग्रेजी खण्ड यानाः च्वयातःगु थ्व सफुती वागमती खुसियात कयाः जनचेतना थनेत इलय्ब्यलय् थीथी पत्रपत्रिकाय् पिदंगु च्वसु थ्व सफुती मुनातःगु दु । वागमती खुसि नेपाःगाःया जननी खः धइगु ध्वाथुइकेत व्यक्तिगतरुपं वागमती बचाउ अभियान न्ह्याकाःच्वंम्ह वैद्यं ‘वागमती नदीकिनाराका खुलाक्षेत्र एक प्रस्तुति’ च्वसुइ वागमती बचाउ अभियान दुने नं दक्व कचाखुसि दुथ्याकेमफूगु न्ह्यथनातःगु दु । थ्व च्वसुइ टेकुदोभाननिसें थापाथली पाञ्चायन व दक्षिणय् कुपण्डोललागाया वस्तुस्थिति न्ह्यब्वय्गु कुतः याःगु दु । वागमती व थीथीखुसि छुंकथं अतिक्रमणय् लानाच्वंगु खँ बुँदागतरुपं हे गन, गुकथं अतिक्रमण जुयाच्वंगु न्ह्यथनातःगु दु । हाकुतां (कालोपुल) पश्चिमय् फि लिकाःगुलिं खुल्ला थाय् मन्त । सा-मेय्या गःया रुपय् विकास जुयाच्वन । कासा म्हितेगु ख्यः जुल । सुकुम्बासीतसें त्यलातःगु दु । प्रहरींतकं खुसि लागा अतिक्रमण यानाः कयातःगु दु । प्लाष्टिक मालीपिन्सं कब्जा यानातःगु दु । खुसि कटानया कारणं मिश्रघाट व प्रसाईघाटया जग खनेदूगु चिन्ता थ्व च्वसुइ दु । खुसियात ल्यंकेत खुसिया ३० मिटर जःखः छें दनेमदैगु नियम वेवास्ता यानाः छें दनाच्वंगु प्रसंग नं थुकी दुथ्याः ।

खुसिसिथय् लँ दय्काः नगर विस्तार यानाच्वंगुलिं नं समस्या वयाच्वंगु खँ वागमती सुधार यायूत सुभावावमूलक च्वःगु च्वसुइ न्ह्यथंगु दु । नेपाःगाःया खुसि संरक्षण मजगु कारण राजनीतिक प्रतिवद्धताया अभाव व खुसि सुरक्षाया नीतिनियम पालना मयाय्गु प्रवृत्ति ‘उपत्यकाका नदी र तिनका समस्या’ शीर्षकय् च्वयातःगु दु । व्यक्तिनिसें सरकारी निकायतकं सार्वजनिक सम्पदा त्यलाकाःगु दु । तत्कालीन जिल्ला विकास समितिं थःगु आमदानीया स्रोत दय्केगु नामय् खुसिया लिकाय्केब्यूगु खँ च्वयातःगु दु ।

खुसिया फि लिकाकां वागमती सभ्यताय् हे असर लाःगु खँ थ्व सफुती दुथ्याः । थ्व सफुती राज्यं नदीजन्य सम्पदा संरक्षणया भूमिका म्हितूगु, हरिहरघाट व भीमघाट स्यंकूगु,

जंगबहादुरं दय्काव्यूगु मठ व गुथि जग्गा स्यंकाच्वंगु , नेमुनिया आश्रयस्थल पचलीघाटय् दय्दसं खुसिबालं स्यंकाच्वंगु प्रसंग दुथ्याः । विसं २०४६ सालय् थापाथली ता, कोपुण्डोलपाखे पःखा दनाः वागमती तेलाकासांसिं खुसि त्यलेगु क्रम अप्वःगु खँय् बः वियातःगु दु ।

थीथी खुसि उत्पत्तिया प्रसंग थुकी दुथ्याः । ऋकुच्छन्दबुद्धं थः शिष्यपिन्त भिक्षु याय्त शिवपुरी यंकल । अन लः मदयाः थःगु वाकशक्तिं लः पिकाल । व हे वागमती जुल । भिक्षुतय्गु सँ दुगु थाय् केशमती जूगु प्रसंग दुथ्याकल । हिन्दू परम्पराकथं तपस्या यानाच्वंम्ह प्रह्लादयात शिवजी धुँ जुयाः वरदान विउवन । धुँ खनाः ग्यात । शिवजीया न्हिले वःबले वागमतीया उद्भव जूगु प्रसंग थुकी दुथ्याः । वागमती महात्म्यलिसे स्वानाच्वंगु नेमुनि व विरुपाक्षया कुरुवादहलिसें वागद्वारतकया यात्राया चर्चा, टन्कु धयागु थासय् नेमुनिया आश्रम टेकु जूगु न्ह्यथनातःगु थ्व सफुती बौद्धधर्मकथं टेकुदोभानय् थीथी तीर्थया रुपय् ल्यनाच्वंगु प्रसंग थुकी दुथ्याः ।

थीथी पत्रपत्रिकाय् सम्पादकयात पौया स्तम्भय् पिदंगु पाठक जिज्ञासाया लिसें च्वसु दुथ्याकाः पिदंगु थ्व सफू वागमती संरक्षण यायत अतिक्रमण, प्रदुषण व अस्तव्यस्त जुइ मजिल धइगु खँय् केन्द्रीत जूगु दु । वागमती जूगु अतिक्रमण व प्रदुषणं ही चायाः च्वःगु थ्व सफू व्यवस्थित मजू । लिसें वागमती व मेमेगु खुसिया महत्व थकाय्त थीथी लेख्य व मेमेगु प्रमाण थ्व सफुती न्ह्यथनेबहजुइक दुथ्याकातःगु मडु । सरकार व सरोकार समुदाययात घ्वाइगु च्वसुया संकलन थ्व सफूयात धाय्छिं ।

२.३.९ लः व पर्यावरण

मनोज सिंहं इलाहाबाद विश्वविद्यालयय् डीफिल उपाधि काय्तं न्ह्यब्वःगु पुराणों में पर्यावरण (सन् २००२) शोधग्रन्थ खः । थ्व न्यागू अध्यायय् ब्वथलातःगु दु । न्हापांगु अध्यायय् प्रस्तावना, निगूगु अध्यायय् पर्यावरणया परिभाषा, स्वंगूगु अध्यायय् पशुपंक्षी व पर्यावरण, प्यंगूगु अध्यायय् पंचभूत, महाभूत व पर्यावरण विषयवस्तुयात कयाः च्वयातःगु दु । न्यागूगु अध्यायय् वन व पर्यावरण, खुगूगु अध्यायय् पर्यावरण व तीर्थ महात्म्य, न्हयगूगु अध्यायय् पर्यावरण व आयुर्वेद, च्यागूगु अध्यायय् पर्यावरण व अन्त्येष्टी, गुंगूगु अध्यायय् वास्तुशास्त्र पर्यावरण दुथ्याकातःगु दु ।

वेदया दक्व पद्धतियात कयाः अःपुक व न्ह्याइपुक च्वय्गु परिपाटीया विकास जूगु पुराण संस्कृति खः । थ्वलिसे स्वाःगु ज्ञानविज्ञान व कल्याणकारी जानकारी नं सभ्यभाषां बाखं वा मेमेगु माध्यमं थुकी दुथ्याइगु च्वयातःगु दु । संस्कृत वाडमयय् विशेष थाय् काय्फूगु पुराणसाहित्यय् वेदया दुग्यंगु जानकारी पितवीगु विशिष्ट क्षमता लेनाच्चंगु दु । उकिं पुराणयात नं वेदअनुकुल कयातःगु दु । शोधार्थी थःगु शोधग्रन्थय् पुराणया इलय् पर्यावरण दुने छुंकथं समस्या मवःगु जिकिर याःगु दु । अथे खःसां पुराणय् थुकिया संरक्षण याय्गु ज्यायात धर्मकथं कयातःगु प्रसंग शोधग्रन्थय् दुथ्याकातःगु दु ।

पर्यावरण स्यनेवं थीथी ख्यः स्यनी । पर्यावरण सन्तुलन जुइमखु धइगु थुइकाः हे थ्वयात छःलिसे स्वाकातःगु दु । उकिं पर्यावरणया थीथी सहायक तत्वया सम्बर्द्धन धर्मलिसे स्वाकाः महत्व बियातःगु दु । स्वंगूगु अध्यायय् अग्निपुराणया बः कयाः सा, सल, उँट, गधा, खिचा, वाउँभत्तु, माय्बिलि, काउलेयात स्याय्मज्यूगु खँ न्ह्यथनातःगु दु । थ्व शोधग्रन्थय् पर्यावरणया खँ दुग्यंक च्वयातःगु मदु । लःया खँ सामान्य जक दु ।

२.३.१० लः व संस्कृति

साफल्य अमात्यया पानी र संस्कृति (विसं. २०६०) सफुती च्वमिं लःया महत्व थुइकेगु ल्याखं गुपु च्वसु दुथ्याकातःगु दु । संस्कृतिलिसे स्वाःगु लःया महत्व थुइकेगु ल्याखं दकले न्हापांगु च्वसु हे 'पानी र संस्कृति' खः । थुकी च्वमिं नेपाःया मलूमूल खुसिया नां व उत्पत्तिया थाय्वा वर्णन यानातःगु दु । लःया महत्व क्यनेत थीथी पुराणया बः कयाः धयातःगु दु- 'न्ह्यागु हे खुसि जूसां व पवित्र जुइ, खुसी म्वःल्लुइगु हे स्वर्गया अनुभूति याय्गु खः' । च्वमिं नेपाःगाया वागमती खुसि, विष्णुमती खुसिया पवित्रतायात नेपालमहात्म्य सफुती लःया महत्व कनातःगु दु । नेपाःगालय् लःलिसे स्वापू दुगु थीथी नखःचखःया बःचाहाकलं चर्चा दु । च्वमिं 'नदी र नेपाली संस्कृति' च्वसुइ गंगा व खुसिया महत्व उलातःगु दु । वागमती खुसिया जन्मन्हि खाइसंल्लु (वैशाख १) खुन्हु बागद्वार वनेगु खँ नं च्वयातःगु दु । च्वसुइ नेपाःगाःया थीथी तीर्थया चिहाकलं चर्चा दु । च्वमिं लःलिसे स्वापू दुगु पर्वया चर्चा बःचाहाकलं याःगु दु । नेपाःगाः व नेपाःगालं पिनेया दह व कुण्डलिसे स्वापू दुगु थीथी परम्परायात बःचाहाकलं उलातःगु दु । थीथी कुण्ड वा पुखूया लोकबाखं लिसें सांस्कृतिक, धार्मिक व आयुर्विज्ञानया खँ च्वयातःगु दु ।

चमिया थ्व सफुती ल्वहँहिति, तुं व बुंगाया खँ नं च्वयातःगु दु । यलया मंगःहिति, हाडिगाँया ल्वहँहितियालिसें पश्चिम नेपालय् १२ गू शदी खसराज्यया ल्वहँहितिया चर्चा दु । नेपाःगाःदुने टेबहाः संकटाया जःधुं, ख्वपया विध्वामिसां दय्केब्यूगु पुलांहिति, षडदर्शन ब्वनाःतःपिनिगु नितिं त्रिपुरासुन्दरी हितिया चर्चा थ्व सफुती यानातःगु दु । ‘नेपाली संस्कृतिमा हुंगेधारा, इनार र कुवा’ च्वसुइ नेपाःगाःया लःया मूलस्रोत ल्वहँहिति, १२ दँय् छकः मेला जुइगु जपतुँलिसे स्वापूदुगु बाखं, धार्मिक व सांस्कृतिक परम्परायात नं न्त्यब्वयातःगु दु । स्थानीय बासिन्दा व स्थानीय व सरकारी निकायया उपेक्षाया कारणं लःलिसे स्वापूदुगु सम्पदा नष्ट व लोप जुयाः वंगुली चिउताः नं कयातःगु दु । लःलिसे स्वापूदुगु सम्पदाया चर्चा यानातःगु दु । लःलिसे स्वापूदुगु नेपाःया थीथी समुदायदथुइ ल्यनाच्वंगु मे वा साहित्यिक परम्परायात नं थ्व सफुती दुथ्याकातःगु दु ।

थ्व सफुती नेपाःगाःया खुसि, तीर्थ, पूजापरम्परा आदिया विस्तृतरुपं च्वयातःगु मदु । लः व सांस्कृतिक परम्परा नं च्वयातःगु मदु ।

२.३.११ सभ्यताया प्रारम्भ लः

गौरी महलिकारं *The apotheosis of water and its inevitability in Indian culture* (सन् २००७) नांयागु कार्यपत्रय् सभ्यताया प्रारम्भ जूगु थाय् लः वा खुसि सिथय् जूगु खँ दुथ्याकातःगु दु । प्राचीन सभ्यताया उद्गम हे खुसि सिथय् जूगु खः । नाइल सभ्यता, सिन्धु सरस्वती सभ्यता, टिग्रीस सभ्यता विश्वय् नांजाःगु खुसि सिथय्या हे सभ्यता खः धयातःगु दु - ‘लः पवित्र व सभ्यताया चिं खः’ । *ब्रह्मपुराण* या वः कयाः लक्ष्मी व दरिद्रया दथुइ लखं पवित्रता हइ धइगु बाखं न्त्यथनातःगु दु । थ्व कार्यपत्रय् लः पवित्र जूगुलिं घःतकं प्याखं ल्हू वइगु प्रसंग थुकी दुथ्याः । जलचरजक व थीथी देवदेवीया लःलिसे स्वापु क्यनाः लःया दिव्यता ब्वयातःगु दु । पृथ्वीया सिंचन यानाः उत्पादन बृद्धि याइगुलिं हे देवमातृका व खुसियात नदीमातृका नामं संस्कृत साहित्यय् दुथ्याकातःगु प्रसंग कार्यपत्रय् दुथ्याः । खुसियात सभ्यताया केन्द्र व मांया रुप बियातःगु थ्व कार्यपत्रय् मचायात माःगु पोषणतत्व नं खुसि हे खः । लःया महत्ता लुमंकेकथं मांया दुरु व गर्भाशयया बालूगु थलय् तइगु प्रसंग कार्यपत्रय् दुथ्याः । पवित्र जूगुलिं हे महाद्यः, ब्रह्मा, विष्णु व देवीपितकं व हे कलशय् न्त्यंगु खँ कार्यपत्रय् दुथ्याः । महाद्यःया जटाय् प्याखं ल्हुयावःम्ह गंगा खुसिं भारतीय सभ्यता विकास

जूगु व सरस्वती खुसियात पवित्र जूगुलिं हे भिंम्ह मां, भिंगु खुसि वा भिंम्ह द्यःकथं नालातःगु दु । लिपावनाः थ्व दुसुनावंगु प्रसंग थुकी दुथ्याः ।

लखं हे संस्कृति न्त्याकी । उकिं शुद्धिकरणया ज्या व दक्वं संस्कृति व सभ्यतापाखे केन्द्रित लख्यु याइ । लःया महत्व न्हंकेमबीत पौराणिकबाखंया लिधँसा कयाः लख्यु नांगां म्वः ल्हुइमज्यू । याय्मजिउगु याःगुलिं दण्ड बीत याय्त गोपिनीपिनिगु चीरहरण याःगु घटना नं थुकी दुथ्याकातःगु दु । खुसि पवित्र जूगुलिं हे खुसियात पवित्रजनावर साया नामं प्रसिद्ध जूगु खँ च्वमिं दुथ्याकातःगु दु ।

कार्यपत्रया निगूगु ब्व्यु लः व संस्कृतियात स्वाकाः वःचाहाकलं च्वयातःगु दु । संस्कार धइगु हे थःके दुनेच्वंगु मभिंगु तत्व चीका भिंगु, बांलाःगु गुणयात दुथ्याकेगु खः । थ्व ज्या लखं याइ । उकिं ब्याक्क संस्कार लःलिसे स्वापू दु धयातःगु दु । नखःचखः नं लख्यु केन्द्रीत जुयाच्वंगु दु ।

थ्व कार्यपत्रयु लखं मनूया जीवनयु गुकथं गुहालि जुल, सभ्यताया विकास गुकथं जुल धैगु व्याख्या मदु । थःकेदुगु मभिंगु तत्व लखं चीकाछ्वइगु खँ च्वयातःगु थुगु कार्यपत्रयु विधि च्वयातःगु मदु ।

२.३.१२ वागमती खुसि व प्राकृतिक प्रकोप

दिनेशकुमार मिश्रया वागमती की सद्गति (सन् २०१०) सफू प्राकृतिक प्रकोपयु केन्द्रीत जुयाच्वंगु दु । थ्व सफुती हनुमानं द्रोणपर्वत ल्हवनायंकूबलयु प्याचायाः वागमतीया लः त्वंगु बाखं दु । हनुमानं लः त्वंबलयु पर्वत ल्हवनेमफुत । रामया नां कयातिनि ल्हवनायंकल । उकिं थ्व खुसियात बलरा नं धाइगु च्वयातःगु दु ।

चला जुयाः मृगस्थली चाःहिलाच्वंम्ह महाद्यःयात इन्द्र, विष्णु व ब्रह्मां ज्वन । चलाया न्यकू प्यकू जुल । उकी छकू वागमती खुसि सिथयु कुतुवन । थौंया पशुपति हे चलाया न्यकू खः । चन्द्रमां राजसूययज्ञ याःबले गुरुमां तारायात कुदृष्टि तल । उकिं रोगी जुयाः वागमती खुसी हे तप च्वनाः मुक्त जूगु बाखं च्वमिं न्त्यथंगु दु । लिसें, थ्व सफुती ब्राह्मण जुयाः नं मद्यपान व वेश्यावृत्तिइ तक्थंम्ह मनू प्रायश्चित याय्त चाःह्यु जूबले वागमतीखुसिं हे उदार याःगु खँ दु । नेपाःगालं पिनेया वागमतीया भौगोलिक अवस्थाया किपा च्वमिं ब्वय्फूगु दु ।

नेपालय् १९५ किलोमिटर ताहाकःगु वागमती खुसि अन्ततः गंगाय् ल्वाकज्याइ । च्वमिं थ्व खुसी गुलि लः बाः वनी, वागमती खुसिं हिलाच्वंगु लँपु व थुकिं हःगु समस्याया वैज्ञानिक अध्ययन जूगु दु । इलय्ब्यलय् वःगु खुसि बाः व थुकिं भारतय् न्यनाच्वंगु संकटया व्यवस्थित रुपं थाय् बियातःगु दु । च्वमिं नेपाःगालं वागमती खुसि पिहाँ वनेधुंकाः थीथी खुसि ल्वाकज्याइगु खँ च्वयातःगु दु ।

वागमती खुसिं भारतया थीथी थासय् गुलि सिंचाइ याइ, खुसिबालं हइगु फिं गुलि बुँ स्यंकूगु दु उकिया तथ्यांक बियातःगु दु । वागमती खुसिलिसे स्वापू दुगु बाँध व खुसिबाःया तथ्यांक बियाः थ्व सफुती भारतं वागमती खुसिं गुकथं लवः काय्फइ, उकिया योजना न्त्यब्वःगु दु । थ्व खुसि न्हिथं फोहर जुयावंगु खँय् नं च्यूताः प्वंकूगु दु । लिसें औद्योगिकरुपं थ्व खुसियात भारतंतकं प्रदुषित यानाच्वंगु दु । थ्व सफुती वागमतीया नामय् भारतय् जूगु थीथी घटना दुर्घटना व आन्दोलनयात तकं थाय् बियातःगु दु ।

२.३.१३ पुराण साहित्य

के.यु. सामुं श्री शंकराचार्य विश्वविद्यालय, भारतय् विद्यावारिधि उपाधि काय्त लःल्हागु शोधग्रन्थ *The motif of Tirtha in major purans - a study with special reference to Skandmahapuram* (सन् २०१४) । थुकी वैदिकसाहित्यया १८ गू पुराणया वर्णन लिसें पुराणसाहित्य जुइत माःमाःगु लक्षण न्त्यथनातःगु दु । थ्व मुक्कं प्यब्वय् थलातःगु दु । थुकी विशेष बः बियाः धयातःगु दु - पुराणसाहित्य जुइत प्रकृतिलिसे स्वापू दय्माः । थुकीमध्ये नं पुराणसाहित्यय् निगूकथंया लक्षण पंचलक्षण व दशलक्षणया प्रमुख थाय् दै । पुराण धइगु हे ज्ञान खः । शोधप्रवन्धय् *अमरकोश* नामनुलिंगानुशासनकथं पुराणय् न्यागू लक्षण दु । श्रीमद्भागवतकथं दश लक्षण दइ । थ्व अध्यायय् पुराणया च्वमि व पुराण साहित्यया जन्म ईया चर्चा यानातःगु दु । एस.डी ज्ञानीयात बःकयाः ईपू ४०० य् पुराण च्वय्गु ज्या न्त्याःगु व सन् १००० य् सिधय्कूगु न्त्यथनातःगु दु । थ्व शोधग्रन्थय् अध्येतां न्हय्गूगु शदी स्कन्दपुराण च्वयय् सिधय्कूगु खँ च्वयातःगु दु । थ्व हे अध्यायय् पुराणया वर्गिकरण नं यानातःगु दु । पुराणयात स्थलपुराण, कुलपुराण, बौद्धपुराण व जैनपुराणय् ब्वथल । लिसें प्रचलित १८ गू पुराणयात शिव, विष्णु व ब्रह्माया नामय् वर्गिकरण यानातःगु दु । सत्व, रज व तमगुणकथं नं च्वमिं वर्गिकरण यानातःगु दु । १८ गू पुराणया अध्याय व श्लोकया ल्याः न्त्यथनातःगु थ्व शोधग्रन्थ मूल रुपं स्कन्दपुराणय् सीमित खनेदु । कूल ८१ द्रः

श्लोक व निद्रः अध्याय, व न्हयगू खण्ड दु । स्कन्दपुराणय् महेश्वर, विष्णु, ब्रह्मा, काशी, अवन्त्य, नागर व प्रभास खण्ड दु । तीर्थया खँ नागरखण्डय् उल्लेख यानातःगु दु । उकी नं तःगुमछि कचामचा दु ।

अ) स्कन्दपुराणया ब्वथला

निगूगु अध्यायय् स्कन्द पुराणया विश्लेषणात्मक अध्ययन न्ह्यब्वःगु दु । न्हयगू खण्डय् ब्वथलातःगु स्कन्दपुराणया माहेश्वर खण्डय् स्वब्व दु । थुकी केदारखण्ड (३५ अध्याय), कुमारीकाखण्ड (६६ अध्याय) व अरुणाचलखण्ड (३७ अध्याय) दु । विष्णुखण्डय् गुब्व, ब्रह्मखण्डय् स्वब्व, काशीखण्डय् निब्व, अवन्त्यखण्डय् स्वब्व, नागरखण्डय् छब्व व प्रभासखण्डय् प्यब्व दु धयातःगु दु । नेपालय् लूगु अभिलेखकथं न्हयगू शदीपाखे च्वःगु थ्व पुराणयात थीथी विद्वानतसें थीथी इलय् च्वःगु धयातःगु दु । थ्व पुराणय् दक्षया यज्ञ, अमृतमन्थन, तारकासुरया बाखं, पार्वतीया महाद्यःलिसेया बाखं, कार्तिकेयया जन्म, परालम्बासुर बध, करमधमया न्ह्यसः, शुम्भ निशुम्भ व महिषासुरया वध, विष्णुकुण्ड, पद्मावतीया बाखं, ज्योर्तिलिंगया महत्व आदिया वर्णन यानातःगु दु ।

आ) तीर्थया ब्वथला

स्वंगूगु ब्वय् वैदिक व पुराणसाहित्यया आधारय् तीर्थया उद्देश्य च्वयातःगु दु । तीर्थया व्युत्पत्ति तृ धातुइ थ लितँसा च्वनाः निर्माण जूगु व थुकिया मूलमर्म पार तरेयाय्गु खँ च्वयातःगु दु । तीर्थ मानसिक वा आध्यात्मिकरुपं शक्ति सम्पन्न जुइगु पवित्र थाय् खः । थ्व ब्वय् तीर्थ स्वथी दइ धयातःगु दु । (१) *स्थावर* - गन खः अन हे च्वंगु (वाराणसी, वृन्दावन, गंगा, यमुना, जगन्नाथ, सोमनाथ, दक्षिणेश्वर), (२) *जंगम* (उखें थुखें वनीगु (ब्राह्मण) (३) *मानस* (मानसिक) ।

काशीखण्डय् तीर्थ, तसकं बांलागु प्राकृतिक विशेषतां जाःगु स्थानीयरुपं तःधंगु लःया स्रोत वा महान ऋषि आदिपिनिगु आश्रमया रूपय् कयातःगु दु । स्वथी धार्मिककृत्य दइगु खँ नं थ्व ब्वय् च्वयातःगु दु - (१) नित्य, (२) नैमित्तिक, (३) काम्य । तीर्थ प्राचीनकालनिसें धर्मया बःकयाः मनूया मानसिकतालिसे सत्तिगु थाय् धयातःगु दु । *अमरकोशय्* तीर्थ निपान (खुसि वा ह्वनागः), आगम व ऋषि वा तःधंपिं प्रमुख मनूतय्सं छ्यःगु लः दुगुथाय् धयाःगु दु । शतपथस्मृती ब्रम्हु च्वंगु थाय्, ब्रम्हुया तुति, साया लिउनेया ब्व, मचाया छ्यं व जव

न्हाय्पंयात तीर्थ नालातःगु दु । लिसें पृथ्वीया भिंपिं प्राचीन मनूतलिसे सम्बन्धित थाय्, हिमालय, गंगा, ह्वनागः, व समुद्र पवित्र नालातःगु दु । वेदय् लःयात दीव्य व पवित्र नालातःगु दु । तैत्तिरीयसंहिता, वाजसेनयीसंहिता, सतपथब्राह्मण, गोपथब्राह्मणय् लःयात तसकं उच्चरुपं कयातःगु दु । वेदय् थीथी थासय् लःया चर्चा यानातःगु छुं छुं ऋचा नं थ्व अध्यायय् बियातःगु दु । अध्येतां थ्व शोधग्रन्थय् वैदिक सामग्रीं लःयात प्रारम्भिक तीर्थकथं कयातःगु दु । दक्व हिमालय व खुसियात तीर्थ नालातःगु दु । तैत्तिरीयसंहिता व अथर्ववेदय् खुसियात पवित्र जक मखु सरस्वती व द्यःकथं पूजा यानातःगु दु । ऋग्वेदय् चाकलिं पहाडं भुनाच्चंगु गः (उपत्यका) व मदिक्क खुसि न्ह्यावयाच्चंगु थाय्यात नं तीर्थकथं कयातःगु दु ।

तीर्थया महत्व थ्व शोधग्रन्थय् तैत्तिरीयसंहिताया वः कयाः धयातःगु दु - 'अग्निस्टोम बलि बीम्हसिनं सँ खानाः खुसि वा पुखुली म्हदुनेमाः ।' अथे हे, महाभारतय् थीथी थाय्यात तीर्थ नालातःगु दु । महाभारतय् तुं, पुखू, सिमा, गुं, हिमाल, आश्रम, द्वीप, पवित्रभूमि, पवित्रनगू, लँ, सा, ताहाया थाय् व नगरयात तीर्थ नालातःगु दु ।

थ्व शोधग्रन्थय् तीर्थयात डुंगा धयातःगु दु । थुकिया अर्थ खः - 'मनूयात संसार नांगु समुद्र छिकेत तीर्थ भूमिका म्हिती ।' संहिता व खण्ड यानाः निब्व थलातःगु स्कन्दपुराणय् संहिता ब्वय् खुगू अध्याय दु । मुक्कं न्हय्गु अध्याय दुगु थ्व महापुराणय् सांस्कृतिक रुपं महत्वं जाःगु खुसियात तीर्थ धयातःगु दु । खुसियात तीर्थकथं परिभाषित याय्गु भवलय् ब्रह्माया कमण्डलं वःगु सरस्वती व थुकिं ब्वलंगु थीथी खुसिया चर्चा यानातःगु दु ।

प्राचीन इलय् १६ द्रः बस्तीयात तिबः बियाच्चंगु थ्व खुसि वातावरणीय ह्यूपालं नष्ट जूगु खँ शोधार्थी न्ह्यथनातःगु दु । फि ब्वय्काहःगु धाकुफसं सरस्वती खुसियात ल्हाकल । लिसें चिरिबाःगु पृथ्वीदुने थ्व खुसि दुसुनावन । उकिं विश्वय् थुकिया अस्तित्व न्हनावंगु खँ थ्व शोधय् दुथ्याकातःगु दु । कावेरीखुसिं तःधंगु ल्याखय् जंगली जीवन व मनूतय्गु जीवन निर्वाहयाय्त गुहालि यानाच्चंगु प्रसंग नं थ्व शोधय् दुथ्याः । शोधय् विष्णुया तुतिं पिदंगु धयातःगु गंगाखुसि स्कन्दपुराणय् तीर्थकथं कयातःगु दु । चीन, नेपाः, भारत व बंगलादेश जुयाः न्ह्याइगु खुसिया लँय्लाःगु वाराणसी व हरिद्वार नं छगू तसकं तःधंगु पवित्र धार्मिक स्थल जूगु खँ न्ह्यथनातःगु दु । भारतया थीथी थासय् न्ह्यानाच्चंगु खुसि व लःया स्रोतया वर्णन दुगु थ्व शोधग्रन्थय् थीथी पवित्र थाय्, देवदेवीया खँ नं च्वयातःगु दु ।

थ्व पुराण भारतीय कला, संस्कृति व वास्तुकलाया सांस्कृतिकपक्षय् महत्वपूर्ण खः । लिसें वाराणसी, विदिशा, उज्जैन, वलभी व द्वारकायात महत्वपूर्ण थाय् व वास्तुकलाया महत्त्वजाःगु थाय्कथं कयातःगु दु । भौगोलिक रुपं थ्व पुराणय् कुमारिकाखण्डय् ७२गु देशया वर्णन दुसा केदारखण्डय् हिमालय क्षेत्रया वर्णन दु । मेमेगु खण्डय् भारतया थीथी थाय्या वर्णन दु । थ्व बाहेक न्हय्गू द्वीप, भारतया लागाया वर्णन दु । थ्व सफू स्कन्दपुराणय् आधारित खःसां नेपाःया प्रसंग मदु । स्कन्दपुराणया हिमवत्खण्डया गुगु नं प्रसंग थ्व शोधय् दुमथ्याः ।

२.३.१४ नेपाःगाःया लःया स्रोतया अवस्था

सि स्पेदेक जोनाथनः : *APT Bulletin* य् पिदंगु Ancient Newari water - supply systems in Nepal's Kathmandu valley (विसं. २०५८ / सन् २००२) च्वसुइ नेपाःगाःया राजनैतिक व भौगोलिक अवस्थाया चर्चा यासें मनुखं दय्कूगु पुखू व हिति गंभीर अवस्थाय् थ्यनेधुंकूगु खँ कुलातःगु दु । लःया स्रोत तसकं कय्कुनावंगु व संजाल सेनावंगु न्हयथंगु दु । प्राकृतिक बाहेक मनुखं नगर दुनेपिने लःया रिर्जरभवाय्कथं पुखू दय्कातःगु खँ न्हयथंगु दु । अभिलेखया आधारय् दकले पुलांगु मानवनिर्मित पुखू रानीपुखू धयातःगु दु । नेपाःगाःया लः वितरणप्रणाली भूमिगत यानातःगु न्हयथंसे पुखू, तुं व ल्वहँहितिआ दथुइ थाय्थासय् स्वापु दूगु चर्चा दु । थ्व च्वसुइ तुं, बुंगाः जःधुंया सामाजिक व सांस्कृतिक महत्व आपालं दु धयातःगु दु ।

२.३.१५ वागमती खुसि व तीर्थ

विके चौबे, विलियम फोर्ब्सपिसं *The holy Bagmati river* (सन् २०१५) सफू स्कन्दपुराण हिमवत्खण्ड व नेपालमहात्म्य सफूया आधार कयाः अंग्रेजी रुपान्तरण यानातःगु खः । सफुती वागमतीया पवित्रताया व्याख्या याय्त थीथी च्वसु दुथ्याकातःगु दु । थ्व सफुती दकले न्हापां स्कन्दपुराणय् आधारित वागमती खुसिया उत्पत्तिया खँ च्वयातःगु दु । हिरण्यकश्यपुयात नरसिंहं स्याय्धुंकाः त्यानुयाः आराम काःवंबलय् लिउलिउ वंम्ह प्रह्लादयाततकं दर्शन मबिल । नरसिंहं थःत वेवास्ता याःगुलिं प्रह्लादं महाद्यःया ध्यान यात । प्रह्लादं थःगु ध्यान याःगुलिं महाद्यःया न्हिले वःबले म्हुतुं लः पिहाँवःगु बाखं थ्व सफुती नं दुथ्याकातःगु दु । हिमवत्खण्डया कुमारं अगस्त्य मुनियात वागमती व थीथी तीर्थया महात्म्य

कंगु खँ थ्व सफुती दुथ्याकातःगु दु । अथे हे, च्वमिं वागमतीया पवित्रतायात बःबीत हिमवत्खण्डय् हे दुगु वागमतीया १००८ नांया श्लोक व अर्थ बियातःगु दु ।

हिमवत्खण्डया हे वागमती खुसिलिसे स्वाःगु थीथी तीर्थया म्हसिका थ्व सफुती ब्यागलं बियातःगु दु । नेपाःगाःया वागमती खुसिया दकले लिपांगु निकास कोदुवाः (कुरुवा) निसें सिफुचोया वागद्वारतकया १६६ गू थीथी तीर्थ व तीर्थय् पुज्याय्गु ई, विधि व फलया खँ दुथ्याकातःगु दु । थ्व सफुती वागमतीलिसे स्वाःगु तीर्थया क्पिपा नं बियातःगु दु । छ्यलाबुलाय् वःगु थीथी नांया सांस्कृतिक महत्व पिज्वःगु अंग्रेजी अर्थ नं थ्व सफुती बियातःगु दु । सफुती नेपाःगाःया स्थानीय मनुतदथुइ ल्यनाच्चंगु परम्परा च्वयातःगु मदु ।

२.३.१६ नेपाःगाःया सम्पदा

राजनलाल जोशी (रास) या लः व घः संस्कृति व सभ्यता (नेसं.११३६) नेपाःगाःया थासंथाय् दुगु ल्वहँघः मूलविषय दय्का पिदंगु थ्व सफू प्यब्व थलातःगु दु । न्हापांगु ब्वय् लः व घःया पृष्ठभूमि, निगूगु ब्वय् लः संस्कृति, स्वंगूगु ब्वय् घः संस्कृति व प्यंगूगु ब्वय् लिच्चः बियातःगु दु । लःया उत्पत्तिया चिहाकलं चर्चा यानाः थीथी ग्रन्थय् दुथ्याःगु लःया नां न्ह्यथनातःगु दु । सभ्यता विकासय् विशेष थाय् दुगु लः ऋग्वेद व मेमेगु ग्रन्थय् वर्णन दु । रोहिणी खुसिया लः इनेगु खँय् विवाद वःगुलिं सिद्धार्थ गौतमं राज्यत्यागयाःगु प्रसंग दु । संस्कृतिया उद्गम हे लः खः । पंचतत्वया छगू तत्व लःया थीथी छ्यलाबुलां संस्कृतियात न्ह्याकेत गुहालि याइगु खँ थुगु सफुती दुथ्याः । भाषावैज्ञानिक रुपं नं लःयात कयाः च्वयातःगु दु । नेपाःगाः व जःखः लःलिसे स्वाःगु लोकवार्ताया प्रसंग, वास्तु परम्परा, औषध विज्ञान, शारीरिक शुद्धताया नं चर्चा थ्व सफुती यानातःगु दु । लःलिसे स्वाःगु सिथिनखः, दशहरा, भलभलअष्टमी, गथांमुगः, गुपुन्हि नखःया सामान्य रुपं चर्चा यानातःगु दु ।

खण्ड 'घ'य् ल्वहँघः तय्माःगु प्रयोजन कनातःगु दु । नेपाःगाःया वास्तु संरचनाकथं थीथी वस्ती स्वनातःगु घः परम्परा ग्वल वा माग्वलं विकास जूगु खँ थ्व सफूती दुथ्याः । पूर्वीय वास्तुपरम्पराकथं नगरय् घः स्वनेमाः । विशेषयानाः किल्ला दुगु लागाय् घः स्वनाः सामरिक रुपं बल्लाय्माःगु प्रसंग थुकी दुथ्याकातःगु दु । सांस्कृतिक व धार्मिक मूल्यमान्यताकथं घलय् च्वनीपिं घः, घःया ताजि वर्णन यानातःगु दु । नगरय् स्वनातःगु घलय् छगः जूसा महालक्ष्मी, निगः जूसा महाकाली व महालक्ष्मी, स्वंगः जूसा महाकाली,

महासरस्वती व महालक्ष्मीया प्रतीक जुइ । थुकथं हे थ्वँ, ह्याउँथ्वँ व अय्लाः तयाः सोधन याय्माःगु चर्चा यानातःगु दु ।

नेपाःगाःया मूलवासी नेवाःतय्त कयाः अध्ययन अनुसन्धान मदिकक जुयाच्चंगु दु । नेवाःतय्सं नालाच्चंगु धर्म, भाषा, जाति व नश्लयात कयाः थीथी सामग्री पिदंगु दु । नेपाःलिसें स्वापू दुपिं नेवाःतय्गु उद्भव, संस्कृति, सभ्यता, रहनसहनयात कयाः च्वयातःगु दु । अथे हे संस्कृतिया अध्येतातय्सं संस्कृतिया अर्थ सहित व्याख्या विश्लेषणया लिसें संस्कृतिया आवश्यकतायात कयाः व्याख्या यानातःगु दु । थ्व बाहेक थीथी अध्येतातय्सं लः व खुसिया मूल्य व मान्यताया चर्चा यासें वेद पुराणय् लःयात बियातःगु थाय्या चर्चा यानातःगु दु । नेपाःगाःया खुसि, नेपाःगाःया लः प्रविधियात कयाः चर्चा याःगु दु । नेवाःतय्के ल्यंदुगु लःलिसें सम्बन्धित ज्ञान अले लःया महत्वयात सुरक्षा याय् ल्याखं थुकिया महत्व उलेगु व छुं विशेष पर्व लिसें लःयात सामान्य रुपं स्वाकाः अध्ययन यानातःगु दु । अथे खःसां अध्येतातय्सं नेवाः संस्कृति, सभ्यतायात न्ह्याकेगु भूमिका मिहताच्चंगु लः व नेवाःदथुइया स्वापूयात कयाः अध्ययन यानातःगु मदु । नेवाः संस्कृती उत्तिग्यंक थाय् कयाच्चंगु वागमती व कचा खुसिया दथुइ स्वापूबारे अध्येतापिं सुकच्चंगु दु । नेपाःगाःया लः, खुसि व तीर्थया महत्व ब्वय्कथं अध्ययन नं जूगु मदु । नेपाः व नेवाःया थीथी पक्षया अध्ययन याःपिं अध्येतापिन्सं थनया आपालं संस्कृति, परम्परा व रहनसहनयात अध्ययन याःगु दु । उगु अध्ययनय् लःयात धाःसा थ्याकूगु मदु । नेवाः संस्कार संस्कृतिया कर्मकाण्डीय प्रसंग जक दुथ्याकातःगु दु । छु संस्कृति-संस्कारय् गुकथं लःया छ्यलाबुला यानातःगु दु धइगुया चर्चा मदु । नेपाःगाःया भौगोलिक विविधता, धार्मिक, सामाजिक, सांस्कृतिक व मेमेगु ख्यलय् लखं मिहताच्चंगु भूमिकायात कयाः छुंकथं लेखन जूगु मदु । जनचेतना थनेगु नं ज्या मजूगुलिं नेपाःगाःया संस्कृती विचलन वयाच्चंगु दु । संस्कार व संस्कृती लःया छ्यलाबुलाय् ह्युपाः वःगु दु । थुकियात कयाः नं थीथी लेखकपिन्सं छुंकथं न्ह्यथनातःगु मदु । थुगु शोधप्रवन्धय् थ्व शोध अन्तरालयात पूर्वकूगु दु ।

अध्याय ३

लः

३.० बान्कि

थ्व अध्याय लःलिसें स्वापू दु । थ्व अध्याय मुक्क भिंस्वंगू खण्ड जानाः निर्माण जूगू खः । खण्ड (३.१)य् म्हसीका दुथ्याः । खण्ड (३.२) लय् पौराणिक ग्रन्थय् लःया उत्पत्तियात कयाः पौराणिक विवेचना जूगू दु । खण्ड (३.३)य् लःया व्युत्पत्ति व थुकिया नां दुथ्याः । खण्ड (३.४)य् विज्ञानं लःयात गुकथं कयातल धकाः विज्ञानसम्मत लः दुथ्याः । खण्ड (३.५) य् लःया स्वरूप, खण्ड (३.६)य् लःया स्वभाव, खण्ड (३.७)य् लः च्वनीगु थाय् दुथ्याः । खण्ड (३.८)य् लःया आवश्यकतायात कयाः लःया महत्व दुथ्याः थुकिया उपखण्ड (३.८.१)य् शारीरिक रुपं लःया महत्व, उपखण्ड (३.८.२)य् आदि भौतिक अवस्था दुथ्याः । खण्ड(३.९)लय् लःया उपलब्धता दुथ्याः । खण्ड (३.१०)य् लः प्रदुषण, खण्ड (३.११), शुद्धिकरणया नितिं ल खण्ड (३.१२) दार्शनिक रुपं लःयात गुकथं कयातल धकाः दर्शनय् लः व खण्ड (३.१३) सार दुथ्याः ।

३.१ म्हसीका

ब्रह्माण्डया सृष्टी दकलय् न्हापांगु तत्व खः - लः । लः प्राणीतय्गु नितिं जीवनधारा खःसा खनेदुगु सकल वस्तुया मूल कारण नं लः हे खः । लः न्त्याथासं दु । फसं लः क्वबुयाः जूगू दु । मि (अग्नि)या उत्पत्ति व थुकिया नियन्त्रण लःलिसे तालमेलं हे जुयाच्चंगु दु । लखं हे पृथ्वीयात ग्वल्लागु आकार बीगु भूमिका म्हितूगु दु (नवलता, सन् २००४, पृ.१२)।

थ्व वनस्पती हा खःसा चेतनाय् जीवन । अथे हे रसायनय् रस खःसा वा (वर्षा)या उत्पन्नकारक खः । वनस्पतियात लखं आर्द्र (Humidity) तयातइ । पृथ्वीया योनीतय्गु स्रोत, जीव सृष्टिया न्हापांगु आश्रय अलय् स्वंगू लोकया धारककथं नालातःगु दु लःयात । थ्व हे कारणं लःयात ब्रह्मरूपकथं काय्गु याइ (नवलता, सन् २००४, पृ.३)। थुकथं ब्रह्म स्वरूपयात कयाः परिकल्पनां थाय् कयातःगु लःया महत्तायात प्रशंसा याय्कथं वेदया ऋचाय् पंचमहाभूत

धकाः सम्बोधन व प्रार्थनातकं यानातःगु दु । ऋग्वेदय् आपो हिष्ठा मयोभुवस्ता न ऊर्जे दधातन । (हे लः छि प्राणीयात सुख बीम्ह खः, सुखभोग व संसारय् चाःहिलाः जिम्त खःगु लँय् यंकेगु नितिं स्वस्थ या) धकाः आराधना यानातःगु दु (सरस्वती, सन् १९९५, पृ.२७९)।

लःयात सृष्टि, स्थिति व संभारया प्रतीककथं काइ (Baumer, A.D. 1996, Pp.303)सृष्टि अर्थात थुकिं जन्म बी । स्थिति अर्थात थुकिं जीवन रक्षाया नितिं भूमिका मिहती, संभार अर्थात खुसि बाः वयाः जूसां थुकिं प्रलय हइ । थुज्वःगु अन्तरघुलित विषयवस्तुं जाःगु लः जीवन व जगतयात मदय्क मगाःगु विषयवस्तु खः ।

सांख्य दर्शनया आधारय् प्रारम्भय् पुरुष व प्रकृतिं हे सत्व, रज व तम त्रिगुणात्मक प्रकृतिया निर्माण जूगु खः । थ्व त्रिगुण दथुइ हलचल जुयाः अहंकार जन्म जुल । अहंकारं स्वंगूकथंया अहंकार सृष्टि जुल । सात्विक अहंकार, राजस अहंकार व तामस अहंकार । थुकथं सृष्टि जूगु अहंकारमध्ये तामस अहंकारं हे पंचमहाभूत उत्पन्न जुल । थ्व हे पंचमहाभूतया हे छगू अंग खः लः । जीवन व जगतयात मदय्क मगाःगु तत्व जुयाः हे तैत्तिरीय संहिताय् लःयात सृष्टिया न्हापांगु तत्वया ल्याखय् न्ह्यथनातःगु दु । थ्व धुंकाः फय् व ल्वहँ (पृथ्वी)या सृजना जूगु खः (प्रकाश, सन् १९७४, पृ.१२६)।

३.२ लःया उत्पत्ति बारे पौराणिक विवेचना

लःया अधिस्थाता द्यः वरुण खः । ऋग्वेदय् वरुणयात थ्व खुसिया अधिपतिकथं (मिश्र, सन् २००५, पृ.१३०)। अथर्ववेदय् वरुणयात लःया नियन्त्रककथं (मिश्र, सन् २००५, पृ.१३२) यजुर्वेदय् लःया नायःकथं कयातःगु दु (मिश्र, सन् २००५, पृ.१३३)। विष्णुधर्मोत्तर पुराण व वराहमिहिरया बृहत्संहिताय् न्हय्म्ह हँय्या रथय् लःया द्यः वरुण च्वनी व वया प्यका ल्हातय् पद्म, पाश, शंख व रत्नथल ज्वनीगु च्वयातःगु दु (मिश्र,सन् २००५,पृ.१३५) । लःया अधिस्थाता द्यः वरुण खःसा नं मेमेपिं द्यःपिन्त नं लःलिसें स्वापु स्वाकाः थीथी पुराणय् वयान यानातःगु दु ।

अ) धार्मिक ग्रन्थकथं महाद्यः लः द्यः खः । उकिं थुक्रियात जलेश्वर नं धाइ । वायुपुराणकथं महादेवं ताण्डव प्याखं ल्हूबलय् वःगु चःति हे नर्मदा खुसि जूगु खः । विष्णुधर्मोत्तर पुराण (३।४८।१०३)कथं महाद्यःया न्यापा ख्वाःपाः सद्योजात, वामदेव, तत्पुरुष, इशान व अघोर मध्ये वामदेव ख्वाःपाः लःलिसें सम्बन्धित खः (प्रकाश, सन् १९७४,

पृ.१०५)^१। लःया पवित्रता अल्य महत्व अप्वयकेगु नितिं महाद्यःया अष्टरुद्रया धलख्य दुथ्याःमह भवरुद्रं लःया प्रतिनिधित्व यानाच्चंगु दु (प्रकाश, सन् १९७४, पृ.१०८)^२। भगीरथं थः पितृपिन्त मोक्ष यायूत स्वर्गं पृथ्वी आकाशगंगा हःगु इलय् महाद्यवं हे थःगु जट्टाय् गंगायात फयाकाःगु बाखं दु । नेवाः समाजय् नं महाद्यःयात लःया द्यःकथं नं कयातःगु दु । विशेष यानाः ताः ईतक वा मवलधाःसा पशुपति महाद्यः थाय् त्वःपवाः तिनाः वागमतीया लखं जाय्की । थथे लखं जाय्के धुंकाः वा वइ धइगु जनविश्वास दु ।

आ) विष्णुयात नं लः द्यःकथं कयातःगु दु । मनुस्मृति अध्याय १।१० याकथं लख्य च्वंमह द्यः जूगुलिं हे जलशयन नारायण (नर+अयन) नामं नं विष्णुयात म्हस्यु । ब्रह्मपुराणय् (६०/३४) नं विष्णुयात लःया द्यःकथं कयातःगु दु ^३। स्कन्दपुराणकथं विष्णुया वामन अवतारं हे गंगा, अलकनन्दा, सीता, चक्षुधारा व भद्रा खुसिया उत्पत्ति याःगु खः । दानवीर बलिराजां स्वपलाः दान वीगु भवल्य् दकलय् लिपांगु पलाः बलिराजाया छ्यनय् तःगु खः । थथे पलाः तःबलय् वामनया तुतिया लुसिं आकाश त्वगंबलय् वःगु लः हे गंगा जूगु व उगु गंगाया कचा हे च्वय् न्ह्यथनागु खुसिया रुप काःगु खः (मिश्र, सन् २००५, पृ.१८५) ।

इ) गणेशयात नं लःद्यः नालातःगु दु । रुद्रयामल तन्त्रय् लःया मालिक हे गणेश धयातःगु दु^४। नेवाः समाजय् नं क्वय्ना गणेशःयात जलविनायक धयाच्चंगु दु । थुम्ह द्यःया सेवा यातधाःसा लखं समस्या जुइमखु धइगु जनविश्वास दु ।

१. सद्योजात वामदेवघारं च महाभुजम् ।

तथा तत्पुरुष ज्ञेयमीशानं पञ्चम मुखम् ।

सद्योजातमही प्रोक्ता वामदेव तथा जलम् ।

तेजस्तत्वमघोरं विख्यातं वायुस्तत्पुरुषतम् ।

इशान च तथाकाशमूर्ध्वस्थ पञ्चम मुखम् ।

२. शिवया अष्टमूर्ति रुद्र, भव, शर्व, ईशान, पशुपति, उग्र, भीम, महादेव खःसा थुकियात सूर्य, जल, पृथ्वी, वायु अपि आकाश, दीक्षित ब्रम्ह व चन्द्रमाकथं नं काइ ।

३. आपो ह्यायतनं विष्णोः स च एवाम्भसां पतिः ।

तस्मादप्सु स्मरेन्नित्यं, नारायणमघापहम् ॥ (लः हे विष्णुया छें खः । विष्णु हे लःया स्वामी खः । उकिं न्ह्याब्ले पाप न्हंकेत लख्य विष्णुयात लुमंके माः)

४. आकाशस्याधिपो विष्णुः, अग्नेश्चैव महेश्वरी ।

वायोः सूर्यः क्षितेरीशो, जीवनस्य गणाधिपः ॥ आकाशया अधिपति विष्णु, आग्नेयया महेश्वर वायव्यया अधिपति सूर्य व जीवन (जल)या अधिपति गणेश) (अखण्डज्योति, सन् १९७७)

ई) धर्मग्रन्थय् लःयात इन्द्रलिसे नं सम्बन्ध क्यनातःगु दु । ऋग्वेदय् वा वय्के मब्यूम्ह वृत्रयात इन्द्रं बज्रं कय्काः वा वय्काब्यूगु व उगु वा हे लिपा सप्तसिन्धुया रूपय् वाः वंगु खः । थ्व हे खँयात अथर्ववेदं नं संकेत याःगु दु (मिश्र, सन् २००५, पृ.१४८)।

उ) नेवाः समाजय् सहकालया द्यः बृंगद्यःयात लःयाम्ह द्यःकथं नं नालातःगु दु । नेपाःगालय् १२ दँ तक वा मवय्वं लिच्छवि जुजु नरेन्द्रदेव, वन्धुदत्त व रथचक्र जानाः भारतया कामारुकामाक्षं हःम्ह बृंगद्यः नेपालय् थ्यनेवं वा वःगु लोकबाखं नेवाःतय् दथुइ प्रचलनय् दु ।

ऊ) जलद्यः (हरसिद्धि)यात नं लःद्यःकथं कयातःगु दु । फुल्चोकीं साधना यानाः हयातःम्ह जलद्यः च्वनीगु थाय् जुयाः उगु गांया नां हे जल जूवंगु दु । फुल्चोकीं कलशय् तयाः हइम्ह थुम्ह द्यवं हे थैव व जलय् लःया व्यवस्था यानाब्यूगु धइगु दु (श्रेष्ठ, नेसं. ११३१, पृ.१५)।

ए) गुह्यश्वरी द्यःयात नं नेवाःतय्सं लःया द्यःकथं थाय् बियातःगु दु । थुम्ह द्यःयात हिन्दू व बौद्ध समुदायं तान्त्रिक मतकथं पूजा याःसां ता ईतक वा मवलधाःसा थुम्ह द्यःथाय् वनाः आराधना याइ । वा मवयाः हाहाकार जुलधाःसा गुह्यश्वरी कुण्डय् जःखःच्वंगु दक्वं ह्वः प्वाः तिनाः वागमती खुसिया लः हयाः जाय्केगु याइ । कुण्डय् लः जाय्केवं वा वइ धइगु जनविश्वास दु ५।

ऐ) बासुकी नागयात नेवाःतय्सं लःद्यःकथं हनातःगु दु । बासुकी नागया बासिद्यः जूम्ह थुम्ह नाग कोप जुलधाःसा खुसिवाः वइगु जूगुलिं थुम्ह द्यःयात कपि (कपाँय्) पुँइ हायाः पुज्याइ । ताःईतक वा मवलधाःसा बासुकीयात निभालं खय्कल कि नं वा वइ धइगु मान्यता दु । वा मवयाः लः फवंवनीपिन्सं ख्वपया अनन्तलिंगेश्वरय् च्वंगु अनन्त कुण्डय् च्वंगु लः दक्वं इयाः बासुकीयात निभालय् गंक पाय्गु चलन दु । थुम्ह द्यःयात खुसि सिथय् छ्याकःगु ल्वहँतय् स्थापना याय्गु प्रचलन दु । थ्व बाहेक नं खुसि वा लःया स्रोत दुथाय् नागया वास दइ धइगु मान्यता नेवाःतय् दु । थीथी ल्वचं कलधाःसा नाग च्वनीगु थासय् नेवाःतय्सं पुँइ हाय्गु प्रचलन दु । म्हय् ज्वनाकै वलधाःसा इतुंबहालय् तुंथीच्वंम्ह ज्वनानागया पुँइ हाइ ।

५. रमेश कर्माचार्य (४३), जयवागेश्वरीया पुजारीलिसं वि.सं. २०७६असार ९ गते जयवागेश्वरी देगःलिक्कच्वगु सतलय् च्वनाः खँल्हाबल्हा ।

मह्य् कै वयाः मलन वा घोरी जुयावलधाःसा शोभाभगवती च्वंम्ह घोरीनागया पुँइ हाइ । उकथं हे मह्य् कै वयाः हीसे च्वनधाःसा स्वयम्भु बातँय् च्वंम्ह कर्कोटकनागयात पुँइ हाइ । सिथिनखःबलय् तुंथी च्वंम्ह नागयात व नागपंचमीं हिती च्वंम्ह नागयात पुँइ हाइ । थ्व बाहेक नं नेपाःगालय् थीथी नागयात लःया संरक्षककथं कयातःगु दु । नेपाःगालय् नांजाःगु द्वादशतीर्थ महात्म्यकथं पुण्यतीर्थ (गोकर्ण)य् तक्षकनागयात लःया संरक्षक चःकथं कयातःगु दु (वज्राचार्य, नेसं. ११२८, पृ.७)। शान्ततीर्थय् (गुह्यश्वरी) सोमशिखिनाग (वज्राचार्य, नेसं.११२८, पृ.१७), शंकरतीर्थ (शंखमुल)य् शंखपाल (वज्राचार्य, नेसं. ११२८, पृ.२६), राजतीर्थ (सानेपा) य् सुरुपनाग (वज्राचार्य, नेसं. ११२८, पृ.३६), मनोरथतीर्थ (तोखादुवाः)य् कुलिकनाग (वज्राचार्य, नेसं. ११२८,४०), निर्मलतीर्थय् (भचाखुसि) अपलालनाग (वज्राचार्य, नेसं. ११२८, पृ.४५), निधानतीर्थय् (लखुतीर्थ) उपलालनाग (वज्राचार्य, नेसं. ११२८, पृ.५१), ज्ञानतीर्थय् (कन्हखुसि) वासुकीनाग (वज्राचार्य, नेसं. ११२८, पृ.५६), चिन्तामणितीर्थय् (टेकु) वरुणनाग (वज्राचार्य, नेसं. ११२८, पृ.६८), प्रमोदतीर्थ (दानगाः खुसि)य् पद्मनाग (वज्राचार्य, नेसं. ११२८, पृ.७८), सुलक्षणतीर्थय् (भाजंगा) महापद्मनाग (वज्राचार्य, नेसं. ११२८, पृ.८४), जयतीर्थय् (नेखु) श्रीकान्तिनाग (वज्राचार्य, नेसं. ११२८, पृ.८९) लःया संरक्षककथं च्वनाच्वंगु दु ।

ओ) गरुडयात नाग नइम्ह चःकथं काइ । वं नाग नइगुलिं वयात कसाः याय् थें ख्वपय् गरुडयात वा वय्कीम्ह चःकथं नं कयातःगु दु । ख्वपय् वा मवलधाःसा ख्वपया चांगु व नासमनाय् च्वंम्ह गरुडयाथाय् वनाः लः पवनी । थ्व इलय् चांगुइ च्वंम्ह गरुडयात ज्यापुतय्सं न्वलं दाइ । अथे हे, नासमनाय् च्वंम्ह गरुडयात ध्याचलय् बुलातःगु सुप्वाचं दाइ ६।

औ) लः चःया भ्वलय् चःकथं कयामतःसां भगिरथयात विशेष थाय् बियातःगु दु । पुराबाखं कथं अयोध्याया इक्ष्वाकुवंशया जुजु भगीरथं लः त्वने मखनाः प्रेत जुयाच्वपिं ६० हजारम्ह पितृयात स्वर्गं गंगा खुसि हयाः लः त्वंकूगु खः (दुवे, सन् २०१६, पृ.१९१)। ब्रह्माया तपस्या यानाः गंगायात पृथ्वी हःम्ह भगीरथयात चःकथं पूजा मयाःसां ल्वहँहिति या क्वसं थुकिया मूर्ति तय्गु याः ।

६. मृगेन्द्रराज सुवेदी (६८), ख्वप तलेजुया पुजारीलिसें विसं २०७५ फागुन ५ गते वय्कःया छें सोमला गल्ली ख्वपय् च्वनाः खँल्हावल्ला ।

अं) लः घःया हे भवलय् गंगायात नेवाःतय्सं विशेष थाय् बियातःगु दु । भगीरथं स्वर्गं हःम्ह गंगाखुसिया बेगं पृथ्वी ह्वगनेफूगुलिं उकिया प्रभाव म्हो याय्त महाद्यवं थ्व खुसियात थःगु जटाय् क्यंकाः हःगु धइगु बाखं दु । नेवाःतय्सं दक्वं खुसियात गंगाकथं हे थाय् बियातःगु दु । तसकं पवित्र व पितृमोक्षया नितिं मदय्क मगाःगु जूगुलिं न्ह्यागुं संस्कारय् गंगायात प्रतिस्थापन यानाः जक ज्या न्ह्याकी । अथे हे, शुद्धि याय्गु ज्या व तर्पण बीत नं गंगायात हे आवाहन यानाः खुसिया लः छयली । प्रत्यक्ष रुपं खुसियात गंगाया रुपय् पूजा याः वनेगु मयाःसां थीथी इलय् याइगु पूजा परम्पराया स्वांसिन्ह खुसी हे विसर्जन याइ । पितृमोक्षया नितिं गंगाय् नौ चुइकेगु याइसा पितृयात देछाःगु पिण्ड नं खुसी हे चुइकी । नेवाःतय्सं थीथी संस्कार सम्पादन याय्गु भवलय् गंगा खुसी हे सँ व लुसि चुइकी । थुकथं थीथी धार्मिक व सांस्कृतिक ज्याभवलय् थाय् बियातःगु खुसी वने मफइगु अवस्थाय् छेंया पाखा हाइगु पिखालखुयात हे गंगाया रुपय् मान्यता बियाच्चंगु दु (योगेशराज, विसं. २०५५, पृ. १२३)।

अः) लःयात पितृलिसे नं स्वाकाः स्वय्गु याः । यम स्मृतिकथं पितृ लखय् च्वनीगु जूगुलिं पितृया नामय् लखय् हे तर्पण याय्माः^१

३.३ लः खँवःया व्युत्पत्ति व थीथी नां

नेपालभाषा खँवलय् तःमि । लः संस्कृतया लखुं वःगु खः । व छगू वस्तुया नेपालभाषाय् तःगु नां दुकथं लःयात नेवाःतय्सं थीथी नां बियातःगु दु । भौगोलिक रुपं ख्वपय् लःयात नाः धाइ । दोलखाय् लंखु, चित्लाडय् गोपालीभाषं ल्वाहां, तौथली लोखु धाइ । मचाभाषं आकु धाइगु लःयात सांस्कृतिक व सामाजिक रुपं छयलाबुलाय् थीथी नां बियातःगु दु । पवित्रताया आधारय् सुनां नं मथ्यूसें लाकां मन्ह्याःसैं हःगु लःयात नीलः धाइ । गथु प्याखँ स्वनेत टेकुदोभान, शोभाभगवति, लखुतीर्थ, कालमोचन व शंखमूलं हःगु लःयात यचिलः नां छुनातःगु दु । घःतय्त न्हवं याकेत हःगु लःयात न्हवंलः व सुथ न्हापां खेचाय्केत (ख्वाःसिलेत) हःगु लःयात नःलः धाइ । यदि उज्वःगु नीलःयात सुनां नं थिलधाःसा उकियात

१. आपो देवगणाः प्रोक्ता, आपः पितृगणास्तथा ।

तस्मादप्सु जलं देयं, पितृणां हितभिच्छ्रता ॥ (दशकर्मविधि थ्यासफू, ख्वप तलेजुया पुजारी मृगेन्द्रराज सुवेदी (६८) याके सुरक्षित)

पुलः धाइ । जा नय् धुंकाः न्वःस्युगु लःयात चिपलः धयाच्चंगु दु । उकथं हे वसःहीत साबुंया ज्या काय्गु नितिं छ्वाली/सु च्याकाः उकी लः प्वंकाः पिकाइगु लःयात खालः धाइ । अथे हे, खसुं वःगु लःयात सुतिलः, वर्षा वःगु लःयात वातिलः, क्वाःगु लःयात क्वाःलः, क्वसिकातःगु लःयात यनालः, होखाय् दुनेच्चंगु लःयात होखातिलः धाइ (माली, नेसं. ११३०, पृ.५०४) । लःया नां प्रकृतिया आधारय् नं छुनातःगु दु । ठोस आकारया लः जूसा प्व, पु, ग्यास लः जूसा हा, खसु, तरल अवस्था तर मुनाच्चंगु जूसा ख्व, ऱ्ह, वाः वनाच्चंगु अवस्थाया लःयात खु, ति, अलय् सर्गतं हाइगु जूसा वा धाइ ।

लःया प्रकृति वा गुणयात आधार दय्काः अमरकोशय् संस्कृतं २७ गू नां बियातःगु दु - गुगु थुकथं दु - आपः, वाः, वारि, सलिल, जल, कमल, पयः, कीलाल, तोय, अमृत, जीवन, भुवन, वनम्, कबन्ध, उदक, पाथः, पुष्कर, सर्वतोमुख, अम्म, अर्णः, पानीय, नीर, क्षीर, अम्बु, शम्बर, मेघपुष्प व घनरस (सिंह, सन् १९७०, पृ.४९)। अथे हे निघण्टुइ लःयात कयाः १०० ताजि नां बियातःगु दु । निघण्टु नं गुण, प्रकृति व उपयोगितायात ध्यानय् तयाः थुकथं नां बियातःगु दु । लःयात निघण्टुइ अर्ण, क्षोद, जलाष, जल, वारि, स्वधा, तेज, शुक्रम, कृपीटम, तूयम, तोयम, अम्बु, वपुः, अम्बम, शम्बरम, सर्गा, स्वः, हेम, इन्दु, अमृतम, पवित्रम, अपः, सर्पि, नाम, बर्हि, अंक्षितम, सर्वम, पूर्णम, सत्, रयि, नीर, सत्य, ऋतस्य योनि, ऋतम् योनि, सदन, सद्म, हवि, अन्न, इम, गम्भर, गभीर, नभः, कबन्ध, सलिल, वाः, वन, घृत, मधु, पुरीष, पिप्पल, क्षीर, विषम, रेत, कशः, जन्म, बृकूकम, बुसम, तुग्रा, बुर्बुरम, सुक्षेम, धरुण, सुरा, अररिन्दानि, ध्वस्मन्वत, जामि, आयुधानि, क्षपः, आहि, अक्षर, स्त्रोत, तृप्ति, रसः, उदकम, पयः, सरः, भषज, सहः, शवः, यहः, ओजः, सुख, क्षत्र, आवयाः, शुभ, यादुः, भुत, भुवन, भविष्यत, आपः, महत, व्योम, यशः, महः सर्णीकम, स्वृतीक, सतीन व गहन नां छुनातःगु दु (यस्काचार्य, सन् १९५२, पृ.७-८)।

लःया गुणयात कयाः संस्कृत साहित्यय् थीथी नां बियातःगु दु । यजुर्वेदय् ल्वय् लंकीगु लःयात वार्य्य, च्वय् वाः वनीगु (उत्तरपाखे न्ह्याइगु लः) उदकाम, न्ह्याय्मफूगु लःयात तिष्ठन्तीभ्य, खुसिया लःयात स्रवन्तीभ्य धाइ । अथे हे, न्ह्यानाच्चंगु लःयात स्यन्दमानाभ्य, तुंया लःयात कूप्याभ्य, भ्वालाया लःयात सूद्याभ्य, त्वनेबह जूगु लःयात धार्याभ्य, फिँज दुगु लःयात अर्णवाय, समुद्रया लःयात समुद्राय, म्हय्च्चंगु लःयात सरिराय धाइ । थुकथं हे वायात वार्षिकी, मरुभूमिया लःयात धन्वन्या, तुंख्यःयाः लःयात अनूप्या वा

जाङ्गल, बूंगा:या ल:या खनित्रिमा, घलय् तयात:गु ल:यात कुम्भ आभृता नामं म्हस्यु (कुमार, सन् २०११, पृ.१७०) । थ्व बाहेक नं सर्गतं व:गु ल:यात वर्षा, पहाडं व:गु ल:यात हेमवत्, तुं वा पुखू दय्का: व:गु ल:यात खनित्रिम, मुहानं अथे व:गु ल:यात स्वयंजात, ध:चाय् बा: वनीगु ल:यात परिचर, ल:यक्व दुगु देय्या ल:यात अनूप, त:कू वा कू छयला: व:गु ल:यात अनभ्रय, खुसिया धा: नं व्यागलं जुया: वा: वंगु ल:यात अपयत, भा: वा घाँसं सुरक्षित जूगु ल:यात निवेषय, सुर्द्य:या जलय् वइगु वायात आतपवर्षा, पुखुली मुंका:त:गु ल: वैशन्त, पुगाना: गालय् मुनाच्चंगु ल:यात पृष्व, सा:गु ल:यात मधु, मचाछेय् च्वंगु ल:यात गौरुत्व, दुरुइ च्वंगु ल:यात पायस, घ्य: नाय्केवलय् व्वयावनीगु हाया ल:यात विश्वभृत, हाया रुपय् व्वयावंगु तर निभालं ख:गु ल:यात मरीचि, तसकं वा व:गु ल:यात धराजनित, ल्वहँकापिं व:गु ल: करकाजनित, खसु वा पु गा:गु ल: तुषारजनित, च्वापुल: हिमजनित धाइ (कुमार, सन् २०११, पृ.१७१)।

३.४ विज्ञानसम्मत ल:

हरेक दृष्टिं उपयोगी ल: विश्वय् ७० प्रतिशत दु धइगु तथ्य सार्वजनिक जुयाच्चंगु दु गुगु पुखु, खुसि, समुद्र, हिमताल व च्वापुया रुपय् ख: । थुकथं विश्वय् दकलय् अप्व: थाय् काय्फूगु ल: मध्ये ३ प्रतिशत जक ल: त्वनेबह जू । मेगु चि ल्वाकज्या:गु कारणं याना: त्वनेबह मजू धाय्गु या: । थुकथं स्वंगू प्रतिशतजक त्वने बहजुगु ल:मध्ये नं स्वब्बय् निब्ब ल: च्वापुया रुपय् ल्यनाच्चंगु दु (Hemlata, सन् २००५, पृ.४७) । विश्वय् दकलय् अप्व: थाय् क:घानाच्चंगु ल:या संरचनाधा:सा निब्ब हाइड्रोजन अलय् छब्ब अक्सिजनया मिश्रणं जूगु ख: । ल:या वैज्ञानिक नां Dihydrogen Monoxide ख: । निताजि ग्याँस हाइड्रोजन व अक्सिजन ल्वाकज्याना: व:गु स्वरूपीय ह्युपा: ल:यात पूर्वीय ग्रन्थं नं समर्थन या:गु दु । ऋग्वेद(१।२।७)य् मित्रं हुवे पूतदक्षं वरुणं च रिशादसम् । धियं घृताचीं साधन्ता धका: मित्र व वरुण ल्वाकज्यात कि ल: जुइगु खँ न्ह्यथनात:गु दु । मित्र धयागु अक्सिजन ख:सा वरुण धयागु हाइड्रोजन ख: (Hemlata, सन् २००५, पृ.२६)।

३.५ ल:या स्वरूप

ल: गुब्बं नष्ट जुइमखु । मात्र थुकिया स्वरूप जक हिली । व हे हिलावंगु स्वरूप हे ति, हा व प्वं ख: । गुकियात लिंग पुराणय् नं थाय् वियात:गु दु । लिंग पुराणय् ल: गुब्बं क्षय जुइमखु मात्र स्वरूप जक हिलीगु च्वायात:गु दु (अज्ञात, मिति मदु ग, पृ.८५)। थुकथं स्वंगू

स्वरूप्य ल्यनाच्चंगु लःयात भौतिक रुपं ति, हा व कू खः । ति अवस्था नाइसे च्वनीसा कू स्वरुप प्रायः छाइ । तर कपाँय् थें च्वंगु च्वापु नं शुरुइ नाइसे च्वंसां च्वापुया घनत्व अप्वः दतधाःसा वा च्वापुयात अप्वः क्वत्यलधाःसा छाइ ।

अ) लःया छगू स्वरुप ति छगूकथं सर्वव्यापी खः । सिसाबुसानिसें सर्गतं वइगु लः तर्कं तिया स्वरुप खः । जीव व वनस्पतिया आधार हे ति खः । थुकथं थीथी वस्तुइ निहित तिया रुप्य ल्यनाच्चंगु लःया सवाःया ल्याखं नं ब्वथले छिं । थुकथं सवाःया ल्याख्य ब्वथले छिंगु ति अर्थात लः गुलिं खाइसे च्वनिसा गुलिं चाकु, पाउँ, चिसवाः, फाकु सवाः वःसां मूलतः थुकिया सवाःधाःसा मदु ।

आ) लःया मेगु स्वरुप खः हा । भूमि, लःया स्रोत वा गुगुं नं वस्तुइ ल्यनाच्चंगु लःयात क्वाजःया माध्यमं ब्वयावनीगु हे हा खः । लः १०० डिग्री सेल्सियस वा २१२ डिग्री फरेनहाइटतक क्वातकि बाफ / हा या रुप्य हिली । प्राकृतिक जीवनचक्र्य हाया तःधंगु भूमिका दु । यदि लः वा लःया स्रोतय् क्वाजः लाय्वं लः हाया रुप्य हिलाः मवनधाःसा थुकिं हाकनं वा वय्केगु नितिं भूमिका म्हितीमखु । खसुयात नं हाया रुप्य काय्गु याः । गुके लःया मात्रा तुलनात्मक अप्वः दुगुलिं यानाः मेमेगु हा (ग्यास)सिबें अप्वः भ्यातुइगुलिं यानाः थ्व प्रकृतिया ग्यास पृथ्वीया सतहलय् दकलय् क्वय्या तहलय् जक दइ ।

इ) लःया हे ठोस रुप खः प्वं । लख्य तापया कारणं हाया रुप्य हिली तर लः अप्वः ख्वाउँलधाःसा ठोस रुप्य हिली । विशेष यानाः समुद्र वा लःया स्रोतय् निभाःजः लानाः ब्वयावनीगु हा पृथ्वीया च्वय् तसकं ख्वाउँगु तहलय् थ्यनकि च्वापुइ हिली । लः शुन्य डिग्री सेल्सियस वा ३२ डिग्री फरेनहाइटय् थ्यन कि ठोस अर्थात बरफय् हिली । च्वापुइ ह्युगु लः हे प्वं खः । हिमाली लागाय् जूसा उगु लः कपाँय् थें च्वंगु छ्वासुगु ठोस आकारय् (च्वापु) वा गाइ । थ्व बाहेक नं कृत्रिम रुपं नं लःयात अप्वः ख्वाउँसे च्वंकाः धीचिंके ज्यु ।

३.६ लःया स्वभाव

जीव व जगतया नितिं पंचमहाभूत वरदान खः । पंचमहाभूतय् दुथ्याःगु लः, फय्, चा, मि व आकाश मध्ये छगूया जक मगाःमचाः जुलाधाःसां जीव व जगतया अस्तित्व दइमखु । थुकथं महत्वं जाःगु पंचमहाभूतया छगू तत्व खः लः । थुकथं विशिष्ट थाय् काय्फूगु लःया स्वभावधाःसा थीथीकथं दु । लःया स्वभाव तज्जाःथासं चिज्जागु थासय् बाः वनी । लःया

मात्रा अप्वः मन्तधाःसा शान्त प्रकृतिं बाः वनी । लःया मात्रा अप्वलधाःसा प्रलयकारी जुयाः किसिदुम्बः वय्क वेगवान जुइ । थुकिं जनधनय् आपालं क्षति याइ । अथे हे, समुद्र वा तालय् मुनाच्चंगु लखय् नं फसं गातधाःसा लः विचलित जुइ अलय् किसिदुम्बः वा लबु वइ । तज्जाःगु गुं (पहाड) वाः वइगु क्वब्बाःलः तसकं शक्तिशाली जुइ । गुके लःया धाः तसकं अप्वइ । थुजाःगु प्रकृतिया लखं हे मत पिकाय्त विशेष रुपं ज्या काइ । लःया वेग अप्वलधाःसा वा लःया मात्रा अप्वलधाःसां थुकिं विध्वंश याइ । अप्वः लःया वहावं खुसिवाः वइ व थुकिं चलः नं वनेफु ।

३.७ लः च्वनीगु थाय्

जीवन व जगतयात मदय्क मगाःगु लः च्वनीगु थाय्यात वर्गिकरण याय्बलय् निगूकथंया खनेदु ।

अ) प्राकृतिक

विश्वय् दकलय् अप्वः लः ल्यनाच्चंगु थाय्या धलखय् प्राकृतिक सम्पदात लानाच्चंगु दु । दकलय् अप्वः लः पृथ्वी तलय् ल्यनाच्चंगु दुसा अनलि समुद्रय् लः अप्वः ल्यनाच्चंगु दु । अथे हे, च्वापुगुं नं लःया बांलाःगु स्रोत खः । त्वनेगु लःया नितिं दकलय् बांलाःगु स्रोत नं च्वापुगुंया लःयात कयातःगु दु । च्वापुगुंया लखय् चि दइमखु । उकिं च्वापुगुं वःगु लःयात बांलाःगु स्रोतकथं काइ । च्वापुगुंया लः हे सुर्जःया जलं वा वातावरणीय रुपं तापक्रम थहाँ वनधाःसा च्वापु नाली । थथे नालावःगु च्वापु हे खुसिया रुपय् हिली । गुगु प्राकृतिक लःया स्रोत खः । च्वापुगुं धुंकाः त्वनेवहगु लःया स्रोत भूमिगत जलभण्डार खः । गुके चि दइमखूगु जूगुलिं थ्व लःया स्रोतयात नं ज्याख्यले दूगु स्रोतकथं काइ । तर थ्व स्रोतय् आर्सेनिक, नाइट्रेट, न (आइरन) थें जाःगु खनीज तत्वत अप्वः ल्वाकज्यानाः च्वनेफु । थुकिं यानाः उगु लः प्राणीतय्गु नितिं तसकं मनिं जुइफु ।

आ) कृत्रिम

लःया आवश्यकतायात वाःचाय्काः मनुतय्सं माःबलय् माःकथं लः छ्यलेगु नितिं दय्कातःगु सम्पदात हे कृत्रिम खः । थःत माःबलय् लःया पूर्ति याय्त दय्कीगु सम्पदाया धलखय् पुखू दकलय् न्ह्यःने लाः । लःया प्राकृतिक स्रोत खुसिं धः दय्काः नगरया सिथय् वा थीथी थासय् लः मुंकेगु याइ । थुकथं मुंकूगु लः हे मेगु शाखा धःचा वा भूमिगत रुपं निकास

दय्काः माःमाःथाय् इनेगु याइ । यलया सप्तपाताःपुखू यलया हे ट्यांकाभैरव (टिकाभैरव)निसें
धः दय्काः हयातःगु कृत्रिम पुखू खः । सप्तपाताः पुखूया लः न्हूपुखू, पलेस्वां पुखू, जाह्वलाख्यः
पुखू, पुल्चोक पलेस्वां पुखुली मुंवनी । उकथं हे उगु लः धःया माध्यमं गाःबहाः जुयाः
मंगःबजारय् यंकातःगु दु । थुकथं यंकातःगु लः शुद्ध याय्गु ल्याखं गाःबहालय् ख्वाय्बहीलि (
थौकन्हय् लोटस रिसर्च सेन्टर दुथाय्) च्वंगु खापुखुली नौद्वया माध्यमं लः शुद्ध याय् धुंकाः
यलया तुं व हिती वनीगु प्रवन्ध यानातःगु खनेदु । थ्व बाहेक यलय् प्यंगः थूरलागा लःया
पुखूया रूप्य् स्वनाःतःगु खः^८। यैय् नं लः इनेगु नितिं धः दय्काः तःगु दु । क्षेत्रकार्यया
आधारय् शिवपुरीया लःयात शितलनिवासया खोल्चापुखू, लाजिम्पाटया पानीपोखरी,
लैनचौरया पुखूत (शान्ति विद्यागृह, स्काउट भवन, भगवानबहापुखू व बहादुरभवनपुखू) व
रानीपुखुली मुंवनी । भगवानवहाःपुखू, बहादुरभवनपुखूया लः देय्धःया लँपू जुनाः इखापुखू,
थँहिति या खापुखू, खेचापुखुली वनी । हनुमानध्वाखादुने च्वंगु भुइजःसिनारांपुखूया लः नं
शिवपुरीनिसें हे हयातःगु खनेदु । थुकिया अवशेषकथं भुइजःसिं महाराजगंतक थीथी थासय्
देय्धःया अवशेष दनि । उकथं हे लैनचौर व जमः न्ह्यःने नं धःया अवशेष छुं दँ न्ह्यःतक
दनि । थुकथं हःगु लः थँबहि लागां थँहिति पाखे हयाः थाय्मरुं वंघलय् न्ह्याकातःगु खनेदु ।
थँहिति न्ह्याकातःगु लखं हे अन लःघः न्ह्याकाच्च्वंगु व उगु थाय्या नां हे लःघःछें तःगु
खनेदु । थथे निथासं हयातःगु देय्धःया मेगु कचा जमलं असनय् हयाः हनुमानध्वाखाय् व मेगु
थँहिति इनातःगु खनेदु । थँहिति व असनं यैया क्वःनेपाखे न्ह्याकातःगु लः वंघलय् स्वाःगु
खनेदुसा वंघःयात नेवाःतय्सं थौतकं त्वंगःकथं कयातःगु दु । थुकथं हनुमानध्वाखाय् यंकातःगु
लः हे यैया मरुहिति, बञ्जाहिति व भिंघःहिती लः बाः वनेगु व्यवस्था यानातःगु खनेदु ।
ख्वपय् चिसंखुया लः महादेवपुखुली मुंकाः नाल्दुमं कमलविनायकपुखुली लः मुंकी ।
कमलविनायकपुखुली लः मुंके धुंकाः नगर थीथी थासय् लः वितरण यानातःगु दु ।

कृत्रिम लः च्वनीगु थाय्या भवलय् पुखू धुंकाः तुंयात कयातःगु दु । राज्यपाखें वा
व्यक्तिगत रुपं नं न्हिथं छ्यलाबुलाया नितिं लः मालीगु जूगुलिं तुं दय्केगु प्रचलन दु । बस्ती
सिबें छुं भचा तापाक्क पुखू दय्कीगु जूगुलिं लःया आवश्यकतायात ध्यान तयाः वस्ती दुने हे
लःया स्रोतकथं तुंयात कयातःगु दु । थुकथं दय्कातःगु तुंयात नं धार्मिक व न्हिथं
छ्यलाबुलाकथं ब्वथले छिं । गुलिखे तुं धार्मिक प्रयोजनया नितिंजक छ्यलाः वयाच्च्वंगु दु ।

८. थौकन्हय् सप्तपाताः पुखूजक सार्वजनिक जग्गाया रूप्य् ल्यनाच्च्वंगु दु । पूच्वःया थूरया प्यखेरं पुखूया
छुं छुं अवशेष दनि, तेताथूर व ईबहीथूरय् पुखूया अवशेष हे न्हनेधुंक्गु दु ।

शहरी खानेपानी तथा सरसफाइका लागि एनजिओ फोरमं पितब्यूगु पोष्टरया आधारय् नेपाःगाया थिमि लागाय् जक ९८ गः तुं दय्कातःगु लूगु दु । लः च्वनीगु थाय्या धलखय् बूंगाः नं प्रमुख खः । बूंगाः विशेष यानाः वस्तिं तापाक्क वा बूँ दुगु लागाय् दय्कातइगु खः । प्राकृतिक रुपं भूमिगत जलभण्डारं सुलुं पिहाँ वःगु लःयात हे व्यवस्थित रुपं गाः खनाः दय्कीगु संरचना खः बूंगाः । थुजाःगु संरचना अप्वः यानाः लः त्वने जिउगु अवस्थाय् दु । बूंगाःचाय् तुति थुने मजीक अलय् फसं ब्वय्का हइगु फोहर व लप्तेहः थें जाःगु वस्तुत लःखय् लाकेमवीत पौ दय्कातइ ।

ल्वहँहिति नेपाःगालय् लः हाइगु वास्तु जक मखु सभ्यताया चिं नं खः । थुकिया नितिं भूमिगत जलभण्डारया लःयात संगु थें च्वंगु कचाय् ब्वथलाः हय्गु याइ । मूल थासय् थ्यंकाः ध्वंया व्यवस्था यानाः ल्वहँहितिं लः हाय्केगु याइ । थीथी थासं वःगु लःया कचायात छथाय् हे मुंकीगु थासय् तान्त्रिक प्रविधियात नं गनं गनं छ्यलातःगु खनेदु । तान्त्रिक विधिं लः मुनीगु थासय् सलिंचां त्वपुनाः उगु सलिं उलाः स्वय्मते धइगु संकेतकथं ल्हापाया चिं नं तया तःगु लूगु दु । यलया आलको हिति, नुगःत्वाःया लुँहिति या निकासाय् स्यंल्वं याःबलय् थुकथंया द्वाप्वःस्वां दुगु सलिं व निषेधात्मक ल्हाःचिं लुयावःगु खः । थुजाःगु संकेतयात वास्ता मयाःसें उलाः स्वःसा लः सुइ धइगु मान्यता दु । थुकथं दय्कातःगु ल्वहँहिति नेपाःगालय् लिच्छविकालनिसें हे खनेदु । नेपाःगालय् ६०४ धा ल्वहँहिति दु । येँय् १७९, ख्वपय् ९१, थिमी ८५, यलय् ७१, चन्द्रागिरि नगरपालिकाय् ४७, शंखरापुर नगरपालिकाय् ३०, गोदावरी नगरपालिकाय् ५०, टोखा नगरपालिकाय् १४, किपुली १२, व महालक्ष्मी नगरपालिकाय् २५ पु ल्वहँहिति दु (GoN, २०१९, पृ.१६-६१)। नेपाःगालय् गुलिखे ल्वहँहिति लोप जुइ धुंकल । गुलिं लः मवःगु अवस्थाय् दुसा गुलिखे हिती पाइप लाइन तयाः लः हाय्कातःगु दु ।

३.८ लःया महत्व

प्राचीनकालनिसें हे मनूया जीवनय् लःया महत्व उत्तिकं दु । प्राणीया जीवनय् ७० प्रतिशतं मल्याक लखं थाय् कयाच्चंगु ल्याखं नं लः मदय्क जीवन न्त्याइमखुगुयात वैज्ञानिक रुपं पुष्टि याय् धुंकूगु दु । थुकथं शरीर विज्ञानय् विशिष्ट थाय् कयातःगु लखं हे सभ्यता विकासय् नं उत्तिकं भूमिका दु । विश्वया प्रमुख सभ्यतायात दुवालेबलय् दक्वं धइथें नांजाःगु सभ्यता खुसि सिथय् वा लः जःखः हे विकास जूगु खनेदु । भारतय् सिन्धुघाटीया सभ्यता

थुकिया प्रमाण खःसा थ्व बाहेक न भारतय् प्राचीन सांस्कृतिक इतिहासय् गंगा, यमुना, सरस्वती व नर्मदाया नां न्त्यथनेबह जू । उक्तं हे चीनय् त्वाडहो खुसि जःखःया सभ्यता अलय् इजिप्तया नाइल खुसि सभ्यता थुकिया दसु खः । नेपाःगालय् नं वागमती खुसि जःखःया सभ्यता हे प्रारम्भ जूगु नालातःगु दु । हिजाखुसि अलय् भुइजःसि लुयावःगु प्रागैतिहासिक सामाग्रीया आधारय् थुकथं नेपाःगाःया सभ्यता खुसि सिथय् शुरु जूगुयात नालाकाःगु खः ।

३.८.१ शारीरिक रुपं महत्व

शारीरिक महत्व धयागु मनूया शरीर विज्ञानलिसे सम्बन्धित खः । मनूया जीवन निर्वाध रुपं संचालनया नितिं माःगु आहार, वासः अलय् शुद्धिकरणया नितिं लः मदय्क मगाः ।

अ) आहार

प्राणीया जीवनय् लः म्वाय्गु नितिं हे खः । प्याःचाःपिन्त तसकं अमूल्य द्रव्य लः त्वनेगु जक साधन मखसें नसाया रुपय् नं काय्गु याः । अप्रत्यक्ष रुपं अन्नय् लःया मात्रा ल्यनाच्चंगु दुसा प्रत्यक्ष रुपं लः त्वनाः वयाच्चंगु दु । थुकथं निगू स्वरुपय् ल्यनाच्चंगु लखं छखे शरीरयात बल बी, स्वस्थय् याइगु, गं ल्वय् लंकी । शरीरय् माःगु पोषकतत्व वा खनिज लवण नं त्वाकज्याइगु कारणं यानाः नं लःया महत्व अप्वः दुसा लखं अन्न वा मेमेगु पदार्थपाखें दइगु तत्व वा खनिजत शरीरया थीथी अंगय् तक यंकेगु ज्या याइगुलिं यानाः नं लःया महत्व विशेष दु । लखं जीवन बीगु जूगुलिं हे लःयात छयले सःसा अमृतया ल्याखय् तयातःगुलिं नं लःया महत्व स्पष्ट जू । लखं नःगु नसाया सारतत्व लिक्नाः शरीर विज्ञानयात स्वस्थ व चुस्त याय्गु नितिं तःधंगु भूमिका म्हिती । नःगु नसायात पचे याय्त अलय् प्वाथय् अग्नि बल्लाकेत नं लःया प्रमुख भूमिका दु ।

आ) औषध विज्ञानकथं

स्वस्थ जुइगु नितिं वासःया तःधंगु भूमिका दु । लःयात खःकथं छयःसा मनूया जीवन सच्छिदं म्वाइ । उकिं आशिका बीबलय् जीवेम शतम धाइ धाइ । थुकथं सच्छिदं तक म्वाय्गु नितिं शरीर विज्ञानयात माःगु पंचतत्वय् छुं नं कथंया मगाः मचाः मजुइमाः । मखु धइगु खःसा शरीर हे रोगया कारक वा रोगया छें हे शरीर जूगुलिं औषध विज्ञानय् लःयात दिव्यवासःकथं हे व्यवहार यानातःगु दु । उकिं अर्धवेदय् ल्वय् लंकेत, शरीरय् पोषणया नितिं,

मिखा ल्वय् लंकेत अलय् घा वा कैया छँ न्हंकेत लः मदय्क मगाः धकाः स्तुति यानातःगु दु (शर्मा, सन् १९८५, पृ.१६-१९)। यजुर्वेदय् त्रिदोष नाशककथं कयातःगु लः (शर्मा, सन् १९८६, पृ. ३५३-३५५) शरीर विज्ञानय् तसकं सम्बेदनशीलकथं कयातःगु मिखायात सुरक्षा बीगु व अन्न पचय् याय्त मू भूमिका म्हितीगु प्वाःयात नं लखं सुरक्षा बीगु जूगुलिं औषध विज्ञानय् लःयात वासः धयातःगु दु । नापं, प्रविधिया विकासलिसें चुम्बक वा मेमेगु प्रविधिं वासः याय्त नं लः मदय्क मगाः । नियमित रुपं न्ह्यानाच्चंगु लः शुद्ध जुइगु ल्याखं नं औषध विज्ञानय् उज्वःगु लःया विशेष थाय् दु । अथे हे बेग दुगु लखं उर्जा बीगु, खुसि सिथय् सिमा पिनातःगु लः वासलं युक्त जुइगु व पहाडं वइगु लः थीथी खनिज व लवणं युक्त जुइगु जूगुलिं थुकियात वासःया रुपय् तयातःगु दु । लः त्वनेवं हे नं थीथीकथंया वासः जुइगु जूगुलिं सुथ न्हापां उषापानया नामय् सिजःथलय् तयातःगु लः त्वनेगु प्रचलन थौतकं दनि । पृथ्वीया संक्रमण मजुइकथं सिँया द्यःने तयातःगु थलय् तुलसिया दँ तयातःगु लः सुथ न्हापां त्वंसा म्ह मनाःवःगु, संग्रहणी (नःगु पचय्मजुइगु ल्वय्), ज्वर, पुलांगु कोढि, च्वल्वय्, पित्तल्वय्, छयं स्याइगु, प्वाः स्याइगु, वात व कफ ल्वय्या नितिं वासः जुइ । नापं तुलसि तयातःगु लखं प्वाथय्च्वंगु की सी । सुथ न्हापां लः त्वंसा मलशुद्धि जुइ । उच्चरक्तचाप नियन्त्रणय् वइ । रुद्राक्ष फवयाः सुथ न्हापां लः त्वंसा चिनी ल्वय् (मधुमेह)नियन्त्रण जुइ धइगु दु । नेवाःतय् मधेसं वःम्ह मनूयात छँय् दुकाय् न्ह्यः कँय्खलाय् तयाः खालुलः त्वंकी । मलेरिया ल्वय् न्यनेफूगुलिं उम्ह मनूयात खालुलखं हे म्हय् पित्तु पीके बी ।

इ) शुद्धिकरणया ल्याखं

शरीर विज्ञानया पंगः मवय्क न्ह्याकेत शरीरया दुने व पिनेया फोहरयात चीकेमाः । थ्व ज्या खनेदय्क वा खनेमदय्क लखं हे याइ । वातावरणीय प्रदूषण अलय् चःतिं ब्वलनीगु खितियात सिलाः मछ्खल कि थीथी ल्वय् न्यनी । अथे हे म्ह दुनेच्वंगु साः (खि) यात स्वब्याकक पित्तछ्वय्फुसा ल्वय् न्यनीमखु । साः पिकाय्त लः त्वंनेगु याःसां व धुंकाः नं ल्वय् न्यनेफूगुलिं ल्हाः तुति व भवाकप्वाः (मलद्वार) बांलाक सिलेगु धयागु नं शुद्धिकरणया हे

चरण खः १। थ्व बाहेक चःति व च्वया रूप्य लखं म्ह दुनेच्चंगु विकार पित ह्यगु ज्या यानावयाच्चंगु दु । थुकथं शारीरिक शुद्धताया नितिं भूमिका म्हिताच्चंगु लखं सुथन्हापां म्वःल्लुलधाःसा अफ् अफ्वः फाइदा दइगु खँ आयुर्विज्ञानय् न्ह्यथनातःगु दु । नापं मत्स्य पुराणय् (१०१.१)नं थ्व खँयात बः बियाः न्हिथं व ज्या विशेषय् सुथ न्हापां म्वःल्लुत कि शरीरय् स्फूर्ति वइ व मन लय्ताइ ।

३.८.२ आदि भौतिक

वातावरण व प्रकृति विज्ञानय् नं लःया महत्व आपालं दु । पंचमहाभूतय् लः थें फय्या नं उत्तिकं महत्व व भूमिका दु । लः व फय् दत कि जक छुं नं कथंया सृष्टि जुइ । उकिं पर्यावरणया मेगु अर्थय् धाय्गु खःसा लः व फय्या संयोग हे खः, थुके चा, मि व आकाशं थप गुहालि बी । आदिभौतिक दुने नं थुकथं ब्वथले छिं ।

अ) जलवायु

जैविक प्रणालीया संचालनया मू घटक जलवायु नं खः । फसय् लःया कण दुसा खसु वइ, वातावरण सिच्चुसे च्वनी । च्वापुगुंया च्वापुलिसेया फय्या सम्पर्कं वातावरण चिकुसे च्वंकी । अथे हे, मरुभूमिया क्वाजलय् लः लाःसा वातावरण हे क्वाइ । फसय् लः च्वनेवं जलवायुइ वइगु ह्यूपालं मुक्कं पृथ्वीयात हे प्रभावित याइ, थुकिं यानाः वा वय्केत, अन्न वा सिसाबुसा सय्केत वा तापक्रमय् संतुलन याय्त नं लःया मू भूमिका खनेदु ।

आ) वनस्पति

वनस्पतिं हे मुक्कं पृथ्वीया वातावरण सुधार याय्गुनिसें कयाः जीवजगत म्वाय्गु आधार तयार याइ । खय्त ला वनस्पतियात पंचमहाभूतय् लाकातःगु मदु । अथे खःसां पंचमहाभूतया कारणं सृजना जुइगु वनस्पति वा वनस्पती सःगु सिसाबुसा वा अन्न नयाः हे जीवजगतं थःगु प्राण ल्यंकातःगु दु । थ्व बाहेक नं गुलिखे वनस्पति लखय् हे विकास व

९. न्ह्यःने लाःथाय् गालय् मुनाच्चंगु लः वा छेंय् छेंय् पाइपं इनाच्चंगु लखय् धः त्वाकज्याःगुलिं ल्वय् अप्वयाच्चंगु दु । नेपाःगालय् कोलेरा, भाडाबान्ता, डेंगु व मेनेन्जाइटिस थें जाःगु ल्वय् लखं हे वयाच्चंगु खः ।

विस्तार जुइ । वेत, सोमलता, इष्टमि, सःपि, पलेस्वां थें जाःगु वनस्पति लःलिसे हे सम्बन्धित खनेदु । वर्षाया इलय् लखं वनस्पतिया नितिं अमृतया भूमिका म्हिती । च्वापुया रुपय् ल्यनाच्चंगु लः हिमवनस्पतिया नितिं मदय्क मगाः । च्वापुया कारणं हे यार्चागुम्बा थें जाःगु वनस्पतिया सृष्टि जुयाच्चंगु दु । थुकथं वनस्पतिया विकासय् खुसि व समुद्रया नं उत्तिकं भूमिका दु । थुकिं यानाः चि दुगु लखय् ब्वलनीगु वनस्पति, चि मदुगु थासय् ब्वलनीगु वनस्पति व च्वापुइ ब्वलनीगु वनस्पतिं प्राकृतिक जैविक विविधता बियाच्चंगु दु । गुगु मानव जीवनय् जीवन निर्वाहया नितिं अन्नया निसें वासःया रुपय् तक ल्यनाच्चंगु दु ।

इ) जलजन्तु

आदिभौतिक दुने जीवजन्तुया नं उत्तिकं महत्व दु । थथे जीवजन्तु म्वाय्गु आधारमध्ये लः खः । अथे खःसां गुलिखे जीवजन्तुत लः मदय्क म्वाइ हे मखु । थथे लः मदय्क कल्पनातकं याय्मफइगु जीव न्या, गोही, शंखकी, ब्यांचा, काउले, ताहा, कःलि खः । लखं जीव जगतया जक उद्धार यानातःगु मखसें जैविक विविधता नं ल्यंकेगु भूमिका म्हिताच्चंगु दु ।

३.९ लःया उपलब्धता

जीवन व जगतय् मदय्क मगाःगु तत्व जूगुलिं लःयात कयाः वराहमिहिरं लः दइगु थाय्या भौगोलिक म्हसीकाब्यूगु दु । ज्योतिषविज्ञानया विद्वान वराहमिहिरं १५०० दँ न्ह्यः हे च्वःगु बृहत्संहिताय् (भा, विसं. २०६६, पृ. ख) सामान्य मनुखं लःया नितिं गाः खनेवं लः उपलब्ध जुइगु च्वयातःगु दु । लःयात धर्म व यशलिसे स्वानाः गथे मनूया म्हय् हिनू दु थें पृथ्वीया थीथी थासय् नं हिनू रुपी लः दइगु व्याख्या याःम्ह वराहमिहिरं च्यागू दिशाया स्वामीपिं इन्द्र, अग्नि, यम, नैऋत्य, वरुण, वायु, सोम व इशानया नामं पृथ्वीया चा तःलय् नं उकथं हे लःया धाः दइगु व गुंगूगु लः धाः दकलय् तःधाः जुयाः उकी सलंसः लःया कचा ल्वाकज्यानाच्चनीगु स्रोतयात महाशिरा धाइ । अथे हे पातालं थहाँ वयाः प्यख्यरं न्यनीगु लः हे बांलागु धइगु म्हसीका ब्यूम्ह वराहमिहिरं पृथ्वी दुनेया च्यागूकथंया लःधाःमध्ये आग्नेय कोणया लःधाःयात भिंगुकथं कयातःगु मदु (भा, विसं. २०६६, पृ. २५६)। थुकथं लःया धाः व दिशायात कयाः गुण व दोषबारे जानकारी ब्यूम्ह वराहमिहिरं लः मदुगु थासय् लः मालेगु प्रविधियात नं न्ह्यःने हःगु दु । वराहमिहिरं थीथी वनस्पतिया आधारय् सुख्खा वा लः मदुगु थासय् लः दइ जानकारी ब्यूगु दु । लः मालेगु भ्वलय् वराहमिहिरं जामुन, वंगलसिमा, अर्जुन,

निगुण्ड, वयर, अञ्जीर, रोहिणी, शोणाक, अरडसा, कोविदार, सप्तपर्ण, करञ्जक, महुआ, नैक्या वा ताड, अशमंतक, हरिद्र, छोकडामा, शमी, दुबःसि (डुम्री), पलाश, कं दुगु व कं मदुगु सिमा क्वय् लः दइगु संकेत ब्यूगु दु । थ्व बाहेक सिमाया कचाया आधारय्, बाफ व कुंया आधारय्, वा साःगुया आधारय्, जमीनया आधारय्, ल्वहँया आधारय्, तिमिला जःया आधारय् नं उगु थासय् लः दइगु ज्ञान बीगु कुतः याःगु दु ।

वराहमिहिरं बृहत्संहिताय् जामुनया सिमां स्वकु ल्हाः उत्तर निम्ह मनूया म्हधुद्धि गाः म्हुइवं अनं पूर्वपाखे लः लुयावइगु जानकारी ब्यूगु दु । जामुन माया क्वय् लः लुया वइगु खःसां अन गाः म्हुइबलय् चाय् नँया गन्ध वइ अनं लिपा म्हासुगु चा वइगु न्त्यथंसें छम्ह मनूया म्हधुद्धि गाः म्हुइवं चा तःलय् क्वय् ब्यांचा वइ धकाः भौगोलिक व प्राकृतिक ज्ञान नं वराहमिहिरं ब्यूगु दु (भा, विसं. २०६६, पृ. ३५६)। थुकथं जामुनया सिमायात केन्द्र दय्काः लः मालेगु भवलय् जामुन सिमाया पूर्वय् लिक्क कुमिचिया चाया छें दुसा उकिं स्वकु तापाक्क दक्षिणय् निम्ह मनूया म्हधुद्धि गाः म्हुइबलय् अन साःगु लः वइगु च्वयातःगु दु । थथे गाः म्हुइबलय् निकुत्या क्वय् न्या पिहां वइगु व अनं क्वय् वखुं रंगया ल्वहँ वइ उकिया क्वय् वँचुगु चा लुइ व उकिया क्वय् लः माक्व दइ धकाः उगु गाःया म्हसीका वराहमिहिरं ब्यूगु दु (भा, विसं. २०६६, पृ. ३५७) ।

लः मदुगु थासय् लः मालेगु भवलय् दुबःसिमां (डुम्री) स्वकु ल्हाः पश्चिमय् छम्ह मनूया छम्ह व बाम्ह मनूया म्हधुद्धि गाः म्हुइवं अन लःया मुहान लुइगु जानकारी वराहमिहिरं ब्यूगु दु । थुकथं दुबःसिमा दुथासय् गाः म्हुइबलय् न्याकु ल्हा क्वय् तुयूम्ह ताहा पिहाँ वइगु व अनं क्वय् हाकु ल्वहँया क्वय् साःगु लः लुइगु खँ बृहत्संहिताय् च्वयातःगु दु (भा, विसं. २०६६, पृ. ३५७)। नेपाःगालय् क्वंसिमा दुथाय् लः बुयावइ धइगु मान्यता दु । क्वंसिमां लः मुंकाःतइगु जूगुलिं उगु सिमा दुथाय् अप्वः थासय् थौतकं बुंगाः वा लःया मेमेगु स्रोत ल्यनाच्चंगु दु ।

३.१० लः प्रदुषण

थौकन्हय् दकलय् अप्वः ल्वय् न्यनीगु माध्यम हे लः जुयाच्चंगु दु । लखय् फोहर ल्वाकज्याय्वं थुकिं भाडाबान्ता, हैजा, टाइफाइड लगायत आपालं ल्वय् न्यनी । लिसें लखय् न्त्यःनेलाथे सीपिं पशुपंछि वांछ्वय्वं अनया लः दुषित जुइ । थुकियात वाःच्वय्का धार्मिक

ग्रन्थय् चिन्तन यानातःगु दु । आपस्तम्बस्मृती लखय् सीपिं जीवजन्तु गृद्ध, गधा, ऊँट, व ला नइपिं जीवजन्तुया लिसें ई, खि-च्च वांछवल् कि ल्वय् न्यनी (त्रिपाठी, विसं. २०५३, पृ.१३५)^{१०}। अथे हे, मनुस्मृती (४:४६-४८)लः दुगु पाखे स्वयाः व फसं पुइकीकथं खि-च्च हे फाय् मजिउ च्वयातःगु दु (भट्ट, सन् २०१५, पृ.४६-८९) । याज्ञवल्क्यस्मृती (१/३७) नं खि-च्च फाय्गु, ई फाय्गु, हि, वीर्य, फोहर, चिप व अपवित्र वस्तु, विष लखय् वांछवय् मजिउ नं च्वयातःगु दु (कुमार, सन् २००२, पृ.२९) । आपस्तम्बस्मृती व अत्रिसंहिताय् क्वय्, छयंगु, खि-च्च व ई नं यानाः लः दूषित जुइगु न्ह्यथसैं खिचा, गृद्ध, गधा, ऊँट व कचिगु ला नइपिं पशुं यानाः नं लः दूषित जुइगु च्वयातःगु दु (त्रिपाठी, विसं. १९६९, पृ.१३५)। लखं गंभीर प्रकृतिया ल्वय् लंकी तर लः प्रदूषित जुल् कि महामारी वय्फूगुलिं लः शुद्धिकरण याय्माःगु खँय् शास्त्रय् वः वियातःगु दु ।

३.११ शुद्धिकरणया नितिं लः

लःप्रति सम्बेदनशील जूगु धार्मिक ग्रन्थं लःयात शुद्धिकरणया नितिं नं छयःगु दु । न्हिथं खि-च्च फाय् धुंकाः अनिवार्य रुपं ल्हाः तुति सिलेमाः । खि-च्च फाय् धुंकाः ब्रह्मचारी व गृहस्थीपिन्सं शुद्धिया नितिं चा व लः छयले माःगु च्वयातःगु दु (कुमार, सन् २००२, पृ.१५६)। आशवालायनस्मृति ग्रन्थय् लखं शरीरय्च्वंगु खिति चुइकीगु तथ्ययात वः बीकथं कात्तिक महिनाय् छें नं पिने खुसि वा पुखुली म्वःल्हुइम्ह मनू दच्छितक थीथी पापं मुक्त जुइगु प्रसंग दुथ्याकातःगु दु (कुमार, सन् २००२, पृ.१४९) । थुकथं म्वःल्हुयाः शुद्ध जुइगु थ्व प्रक्रियायात कयाः कण्वस्मृती अभ् ध्वाथुइक च्वयातःगु दु । उगु ग्रन्थय् म्वःल्हुइबलय् म्हय् ब्वब्व स्याय्माःगु उल्लेख दु (कुमार, सन् २००२, पृ.१५६) । जीवन व जगतयात शुद्धतापूर्वक न्ह्याकेत माःगु लः हे अशुद्ध जूसा उकियात नं शुद्ध याय्माःगु प्रसंग पराशरस्मृती ७/५, आपस्तम्बस्मृती २/११ इ दु । उगु स्मृती बुंगाः, तुं, पुखूया लः छुंकथं अपवित्र जूसा सच्छिघः लः लिक्कयाः पंचगव्य तयाबीमाःगु खँ च्वयातःगु दु (त्रिपाठी, सन् २०५३, पृ.१३४) । आपस्तम्बस्मृतीयाकथं सूर्धःया जः खय्वं, फसं कय्वं, साच्च व सौ तयाः दूषित लःयात शुद्धि याइ (कुमार, सन् २००२, पृ. १७५)।

१०. कूपो मूत्र पुरीषेण हीवनेनापि दूषितः ।

श्वश्रृगाल खरोष्ट्रेश्च क्रव्यदैश्च जुगुप्सितः ॥ (आपस्तम्बस्मृति २/८,९)

३.१२. दर्शनय् लः

सांख्य दर्शनय् पुरुष व प्रकृतिं हे लःया सृष्टि जूगु न्त्यथनातःगु दु । सत्व, रज व तम गुणं जाःगु प्रकृती हलचल वय्वं अहंकारया जन्म जूगु व लिपा वनाः उगु अहंकार नं स्वव्वय् कुचादल । गुगु थुकथं दु - सात्त्विक अहंकार, राजस अहंकार व तामस अहंकार । थुकथं सृष्टि जूगु तामस अहंकारं हे लः, पृथ्वी, वायु, अग्नि व आकाश पंचमहाभूत उत्पन्न जूगु खः (प्रकाश, सन् १९७४, पृ.१२६) । पंचमहाभूतय् दुथ्याःगु लखय् सत्व व रज तत्व प्रधान जुयाच्चंगु दु । तम तत्वया उपस्थिति म्हो जक दु ।

तैत्तिरीय संहिताय् लः दकलय् न्हापां सृष्टि जूगुलिं थुकियात आदि महाभूतकथं नं कयातःगु दु । आदि महाभूतया रूपय् ल्यनाच्चंगु लः हे विश्व ब्रम्हाण्डय् न्त्याथाय् स्वःसां लः या लः जुयाच्चंगु इलय् हे लखं हिरण्यगर्भ धारण याय्धुंकाः विश्व ब्रम्हाण्ड सृष्टि जूगु धइगु मान्यता दु । थ्व हे छगू जक पंचमहाभूतय् शब्द, स्पर्श, रूप व रस दुगु पदार्थ नं खः । अलय् थुकिया धर्म धयागु हे जीवनदान बीगु खः । थ्व बाहेक नं लखं शरीरयात शान्ति, स्वाद, तृप्ति व सीत्यंमयसित जीवनदान बीगु जूगुलिं लःयात थीथीकथं सम्बोधन यानावयाच्चंगु दु ।

लखं नगर (पुरी)या रूपय् ज्यायानाच्चंगु शरीरयात शान्ति व सुख बीगु जूगुलिं थुकियात पुरीषम्, शरीरं धारण याइगु जूगुलिं धरणम्, प्याय् चाःमयसित तृप्ति बीगु जूगुलिं तृप्ति नामं सम्बोधन याय्गु याः । अथे हे लखं सवाः थकाइगु जूगुलिं रस, शरीरय् बल बीगु जूगुलिं ओज, अन्नया कारक हे लः जूगुलिं थुकियात अन्न नं धाः । लखं शुद्धिकरण वा पवित्र याय्गुलिं थुकियात पवित्रम्, सीत्यंमयसित जीवनदान बीगु जूगुलिं अमृतम्, वीर्य व बल दइगु जूगुलिं शुक्रम्, दक्कंथया दोष चीकिगु जूगुलिं वारि व लखं वासःया ज्या याइगुलिं भेषज नं धाः (पाण्डेय, सन् २०१५, पृ.२३३)।

३.१३ सार

सृष्टिया दकलय् न्हापांगु तत्व लः सर्वव्यापी व दक्क जीवतय् नितिं जीवनया आधार नं खः । लः मदय्क जीवन जक मखु वनस्पतिया नं अस्तित्व दइमखु । पंचतत्वया छगू तत्व लःया महत्वं यानाः थुकियात द्यःया ल्याखय् तयातःगु दु । द्यःपिनि कार्यविभाजनय् लः वरुण देवयाके लाःसा नं मेमेपिं आपालं द्यःपिं नं लःलिसें सत्तिक स्वापु दु । गथेकि जलशायी विष्णु, शिव (शिवया सहस्र नामय् छता नां लः खः), वा वय्कीम्ह इन्द्र, लखय् च्वनीम्ह नाग इ।

नेवाःतयसं लःलिसें स्वापू तयाः गणेद्यः, बुंगद्यः, जलद्यः, गुह्यश्वरी, वासुकीयात नं लःद्यःकथं कयातःगु दु । लः जीवनय् मदय्क मगाः धइगु महसुस यानाः त्वनेगु पदार्थ जक मखसं शुद्धिया नितिं नं छ्यलाच्चंगु दु । लखं आत्मिक व कायिक शुद्ध याइ धइगु चेतनावोधं हे संस्कारया भवलय् ध्यंगु लुसि व खानागु सँ खुसी वा लखय् विसर्जन यानाच्चंगु दु । थुकिं छखे वातावरणीय शुद्धता हइ, मेखे थुजाःगु जैविक पदार्थ पर्यावरणया संरक्षण याय्गु भूमिका म्हिती । लःया जीवनय् जक मखु मृत्यु लिपा नं विशेष महत्व दु । मनू सी धुंकाः पितृया मोक्षया नितिं नौ चुइकेगु, पिण्ड चुइकेगु ज्या लखय् याइ । लखं हे पितृयात तर्पण बीगु ज्या यानाच्चंगु दु ।

थीथी नां बियातःगु लः संस्कृत साहित्यय् जक मखु नेवाःतय् दथ्वी नं थीथी ज्याखंय् उकथं हे नां बियाः तःगु दु । ठोस, तरल व ग्यास प्रकृतिया लःयात कयाः भौगोलिक रुपं नं थीथी नां छुनातःगु दु । उकीसनं लः च्वनीगु थाय्या आधारय् नं थुकिया विविधता दु । प्राकृतिक रुपं न्ह्यानाच्चंगु तथा चलायमान समुद्र, खुसि, च्वापुगुं मुनाच्चंगु लः कृत्रिम रुपं दय्कातःगु पुखू, हिति, बुंगाः, जरुं थें जाःगु संरचनां यानाः हे मनूया जीवनय् लःया वितरण सहज जुयाच्चंगु दु । त्वनेत वा सफा सुग्घर याय्त थुजाःगु कृत्रिम संरचनां गुहालि जुइवं नेपाः गालय् ल्वहँहिति थें जाःगु संरचनाय् हे विशिष्टता खनेदु । वातावरणीय रुपं लखय् धू मवंक व न्ह्यानाच्चंगु लः नं शुद्ध जुयाः न्ह्याइगु ल्वहँहिति हाय्केत नेपाःगाःया छ्चाख्यरं भुनाच्चंगु गुँचों उत्तिकं गुहालि यानाच्चंगु दु । गुँचों हयातःगु देय् धः व नगरया थीथी थासय् दय्कातःगु पुखुलिं नं नेपाःगाःया लः प्रणालीयात जीवन्त यानातःगु दु । थुकिया उपज नेपाःगालय् जक ६०४ धा ल्वहँहिति निर्माण जूगु खनेदु । क्षेत्रकार्यया भवलय् येंय् १७९, ख्वपय् ९१, थिमी ८५, यलय् ७१, चन्द्रागिरि नगरपालिकाय् ४७, शंखरापुर नगरपालिकाय् ३०, गोदावरी नगरपालिकाय् ५०, टोखा नगरपालिकाय् १४, किपुली १२, व महालक्ष्मी नगरपालिकाय् २५ धाः ल्वहँहिति खनेदु । व हे ल्याखं तुं, बुंगाःया निर्माण जुयाच्चंगु ल्याखं नेपाःगालय् लःयात कयाः गुलि वैज्ञानिक व व्यवहारिक चिन्तन जू धइगु सी दु । (स्वयादिसँ लिताँसा २.१,२.२ व २.३)।

अन्न उत्पादनया आधार जूगुलिं अमृत नां तयातःगु लः औषध विज्ञानय् नं थुकिया महत्व उत्तिकं दु । लखं हे जीवन बी, लखं हे मृत्यु नालीगु जूगुलिं लःया उपयोग यात कयाः मनूत विशेष सतर्क जूगु खनेदु । उकिं मनूतय्सं शुद्धतायात बः

बीकथं सामान्य ख्वाःसिलेगु निसें कयाः म्वः ल्हुइगु व थीथी ल्वय्या निवारणया नितिं
 लःयात उपयोग यानाच्चंगु दु । थ्व हे कारणं लःयात वासःया द्यः भैषज्यकथं नं कयातःगु
 दु । लःयात थीथीकथंया उपयोग वा लखय् ल्वाकज्यानाच्चंगु खनीज तत्वं यानाः
 थुकियात वासःया प्रारम्भिक तत्वकथं कयातःगु दु । थ्व बाहेक नं लः जलवायु व
 पर्यावरण ह्यूपाया कारककथं काइ । थुकथं प्रकृती नं उत्तिग्यंक प्रभावकारी भूमिका
 म्हिताच्चंगु लःया उपयोगिताया कारणं यानाः हे १५०० दँ न्ह्यःनिसें थुकिया मदिकक
 खोज व संरक्षणया भूमिका म्हिताच्चंगु दु । ज्योतिषविज्ञानया आचार्य वराहमिहिरं जमीन
 तःलय् हिनू थें न्ह्यानाच्चंगु लःया न्ह्यथनाया आधारय् लःयात कयाः खोज मदिकक
 जुयाच्चंगु सी दु । अभला वं भूमिगत लखय्च्चंगु गुण व दोषतकं न्ह्यथंगु दु । थ्व
 थौतकं लःया अनुसन्धान वा खोज याइपिनिगु नितिं ज्याख्यले दु । थुकथं महत्वं जाःगु
 लःयात छखे सुरक्षा संरक्षण याय्माःगु अवस्था दु, लः मदय्क जीवन न्ह्याके फइमखु वा
 लः दूषित यातधाःसा थीथी संक्रामक ल्वय् न्यनीगु जूगुलिं हे प्राचीनकालनिसें हे समाज
 सचेत व सतर्क जुयाच्चंगु दु । उकिं आपस्तम्बस्मृति, मनुस्मृति, याज्ञवल्क्यस्मृति थें
 जाःगु जीवन-पद्धति न्ह्याकेत नियम दय्कातःगु ग्रन्थय् लः प्रदुषणं मुक्त याय्त वः
 बियातःगु दु । मल मूत्र, खै, वीर्य थें जाःगु पदार्थ लखय् लाके मते अथे हे सीपिं जनावर
 लखय् वांछवय् मते धकाः उगु सफुती गनातःगु दु । लः दूषित जुइकथं वा निभालं
 मखय्क कुनाः तय्मते धयातःगु दु । अय् धइगु लखं न्यनेफूगु संक्रामक रोगप्रति गंभीर
 जूगु खः । छुं गथे जुयाः लः फोहर हे जूसा गुकथं सफा याय्गु धइगु निर्देशनतकं
 बियातःगु दु । थ्व धयागु लःयात संरक्षण याय्गु सकसियां दायित्व खः धइगु खः ।
 जीवनया हरेक क्षेत्रय् उत्तिग्यंक थाय् दुगुलिं हे लःयात जीवनया संचालककथं कयातःगु
 दु । ऋग्वेदय् आपो हिष्ठा मयोभुवस्ता न ऊर्जे दधातन धकाः लः हे जीवनया आधार व
 स्वस्थ जीवनया विन्दूकथं कयातःगु दु । सृष्टि, स्थिति व संभारया प्रतीककथं कयातःगु
 दु । थ्व लःयात स्वय्गु दृष्टिकोण खः । उकिं हे लःयात सुख बीगु पदार्थ जूगुलिं
 पुरीषम्, शरीरं धारण याइगु जूगुलिं धारणम्, सवाः थकाइगु जूगुलिं रस, अन्नया कारक
 जूगुलिं अन्न, वासःया ज्या याइगु जूगुलिं भेषज धयातःगु दु । थ्व लःया दर्शन पक्ष खः ।

अध्याय ४

नेवाः

४.० बान्कि

थ्व अध्याय दुने नेवाःलिसें स्वापू दु । थ्व अध्याय मुक्कं न्यागूखण्ड जानाः निर्माण जूगु खः । खण्ड (४.१)य् नेवाःतय्गु म्हसीका उपखण्ड (४.१.१)य् भाषिक रुपं नेवाः, उपखण्ड (४.१.२)लय् वर्णाश्रम धर्म दुने नेवाः दुथ्याः । थ्व अध्यायया खण्ड (४.२)लय् नेवाः समाजय् जातीय व्यवस्था, उपखण्ड(४.२.१)य् नेवाः समाजया जातीय व्यवस्थाय् लः, उपखण्ड(४.२.२) लय् , नगर संरचनाय् लःया थाय् दुथ्याः । खण्ड(४.३)य् , लःया छ्यलाबुला, खण्ड(४.४)य् नेपाःगालय् लःया गुकथं इन धइगु दुथ्या । उपखण्ड(४.४.१)य् , यलया लः प्रणाली, उपखण्ड (४.४.२)लय् येँया लः प्रणाली व (४.४.३)य् ख्वपया लः प्रणाली व खण्ड (४.५) सार दुथ्याः ।

४.१ म्हसीका

नेपाःगाःया मूलवासी नेवाःत नेपाःया हे छगू महत्वजाःगु आदिवासी जनजातितय्गु छगू पुचः खः । विश्वय् लिंग व धर्मया आधारय् ब्वथलाःच्वंगु इलय् नेपालय् जातीय रुपं ब्वथलातःगु दु । उकिया हे छगू दसु खः नेवाः । थुकियात संयुक्त राष्ट्रसंघंया कथं नं थःगु हे म्हसीका दुपिं, मेपिनिगु पाखें अधिनस्थ जुइ सिबें न्ह्यःनिसें च्वनाच्वीपिं धलखय् नेवाःत लाःगुलिं नेवाःतय्त आदिवासी धाय्छिं । राष्ट्रसंघं आदिवासीया परिभाषा बीगु भवलय् थः च्वनागु जःखः बल्लागु प्राकृतिक स्रोत दय्माःगु, विशिष्ट सामाजिक, आर्थिक व राजनीतिक प्रणाली दय्माःगु, विशिष्ट भाय् व संस्कृति दय्माःगु, पैत्रिक वातावरण व व्यवस्थायात ल्यंकेगु कुतः याःपिं जुइमाःगु धइगु न्ह्यथनातःगु दु (www.un.org/esa/socdev/unpfii/documents/z) थ्व दक्वं नेवाःतय्सं नालाच्वंगुलिं नं नेपाःया आदिवासी नेवाः खः धाय्छिं । मूलवासी नेवाःतय्त छगू जाति विशेषया रुपय् कयातःसां थुकी दुने नं कचाजाति, उपकचाजातिया व्यवस्था दु । थुकिं यानाः सामान्य रुपं जातीय पुचःकथं नेवाःतय्त मुल्यांकन याय्गु पाय्छिं मजू । नेवाः दुने थीथी जाति-उपजाति दुसां राष्ट्रया रुपय् दक्वलिसें सहकार्य यानाः न्ह्याः वनेगु अभ्यास दु । नेवाः दुने

उच्चजातनिसें क्वय् धयातःगु जातजातिया व्यवस्था दु । उकीसनं थ्व समुदाय छगू हे नश्लयापिं नं मखु । उकिं नेवाःतय्त जाति विशेषसिबें नं समुदाय विशेषकथं काय्माः । थुकी प्रागैतिहासिक गोपाल, महिषपाल, किरातया लिसें लिच्छवि, वर्मा, कोली, वृज्जि, शाक्य गुप्त, मल्ल आदि दुथ्याः । थुकथं थीथी जाति उपजाति व नश्लया मंकाः स्वरूप हे नेवाः जुयाच्चंगु दु ।

नेवाःतय्त कयाः अध्ययन याय्बलय् थ्व शब्द तप्यंक नेपाःलिसें हे सम्बन्धित दु । नेपारय् च्वनीपिं मनूतय्त हे नेवार धाःगु खनेदु । नेपारया अपभ्रंश जुयाः नेवाल व उकिया नं अपभ्रंश जुयाः नेवाः जूगु धइगु धापू दु (आचार्य, विसं. २००९, पृ.३)। भाषाविज्ञानकथं प उच्चारण याय्बलय् म्हुतुसि थी थ्व वत्स्य खः व या उच्चारण याय्बलय् म्हुतुसि थीथे थीथे जुइ । उकिं प या व, व या प जुइफु । अथे हे, र या ल जुइफु । थुकिं यानाः हे नेपार ? नेपाल जूगु खः । थ्व बाहेक नेपालभाषाय् लिपांगु आखः लोप जुयाः दीर्घ जुइ । थुकिं यानाः नेवार या नेवाः जूगु खः । मेखे नेवाःयात कयाः गुलिखे इतिहासकारतय्सं नेवाः शब्द नेपालया हे व्यवहारिक रूप खः धाइपिं नं दु (रेग्मी, विसं. २०३५, पृ. १)। इङ्ग्लैण्डय् च्वनीपिं इंग्लिश, अफगानिस्तानय् च्वंपिं अफगानी जूसा नेपालय् च्वंपिं नेवाः जुइ (शर्मा, विसं. २०२७, पृ.३९) धकाः नेपाः व नेवाःलिसें स्वाय्गु कुतः याःगु दु । अथे ला आचार्य चाणक्यं च्वःगु कौटिल्यया अर्थशास्त्रय् नेपाःया नां न्ह्यथनातःगु दु । ईपू स्वंगूगु शताब्दीया उगु ग्रन्थय् नेपाःयात नेपार च्वयातःगु दु । उकथं हे इलाहावादया समुद्रगुप्तया अभिलेखय् नं नेपाःया नां च्वयातःगु दु । नेपाः व नेवाः दथुइ सम्बन्ध खनेदुगु थ्व शब्द नेपालय् हे दुने दकलय् न्हापां वसन्तदेवया अभिलेखय् लुयावःगु खः । वसन्तदेवया संवत् ४३४ या टिष्टुडया अभिलेखय् स्वस्ति नैपालभ्यः च्वयातःगु दु । नेपालय् च्वंपिन्त स्वस्ति यानाः च्वयातःगु थ्व अभिलेख धुंकाः अंशुवर्माया संवत् ३१ (सन् ६१६)या टिष्टुड भट्टवालया मेगु अभिलेखय् उकथं हे नेपालय् च्वंपिन्त स्वस्ति यानातःगु दु (वज्राचार्य, विसं. २०३०, पृ.३१०) । गोपालराजवंशावलीकथं गोपाल, महिषपाल, किरात धुंकाः लिच्छवितय्सं नेपाःगालय् शासन याःगु दु । लिच्छवितय्सं शासन यानाच्चंगु इलय् उम्त थकुरितय्सं बुकूगु व थकुरितय्त नं मल्लतय्सं बुकाः शासन याःगु उगु वंशावली च्वयातःगु दु । थुकथं छगूवंशया शासकं मेगु वंशया शासकयात बुके धुंकाः नं उपिं दक्वं हे थनया हे वासिन्दा जुयाच्चंगु खनेदु । भिन्हय्गूगु शदी वयाः नेपाःगालय् च्वंपिन्सं थःत नेवाः धाःगु खनेदु । मध्यकालय् जुजु प्रताप मल्लं नेसं ७७४य् हनुमानध्वाखाया अभिलेखय् दकलय् न्हापां नेवार शब्द छयःगु खः ।

अभिलेखय् छ्यलातःगु १५ लिपि मध्ये नेपाललिपियात प्रताप मल्लं नेवार आखर नां छूगु खः । थुकथं प्रचलनय् वःगु नेवार शब्द लिपांगु इलय् छगू जाति विशेषकथं म्हसिका ल्यंकेफूगु दु । थ्व शब्दय् वर्णाश्रमकथंया प्यंगुलिं वर्णया लिसें पेशागत रुपं व्यवस्था जूगु थीथी जातजाति न्ह्यनाच्चंगु दु ।

नेपाःगालय् केन्द्रित नेवाःतय्त थीथी नश्लया मंकाः रुपकथं काय्गु याः । नेवाःतय् दथुइ शासन न्ह्याकूपिं गोपाल, महिषपालत किराती खःसां लिपा वनाः आपालं आर्यत दुहाँ वय्वं थन थीथी नश्लयापिनिगु थाय्कथं विकास जूगु खनेदु । आपालं जाति उपजातिया उपस्थितिं नेवाःत गुगु जातीय नश्लयापिं धइगु हे म्हसीके मफइगु अवस्था थ्यंगु दु । अथे खःसां, नेपाःगालय् बुँज्या याइपिं ज्यापुतय्त व गुलिखे बौद्ध धर्मावलम्बीपिंत मंगोल नश्लकथं काइ । अथे हे बर्मुवाज्या, गुभाजु, जोशी, मिश्र, आचाजु थें जाःगु सांस्कृतिक रुपं विशेष जिम्मेवारी दुगु जातियात आर्यकथं कयातःगु दु । थ्व बाहेक स्यस्यः, राजभण्डारी, प्रधान, अमात्य थें जाःगु प्रशासकीय जिम्मेवारी कयातःगु जातियात नं आर्य नश्लकथं कयातःगु दु । अथे हे, कःमिकथंया शाक्य, नकःमि, कसाः राजकर्णिकार, शिलाकार थें जाःपिन्त नं आर्यकथं हे काय्गु याः । वसः हीपिं धोवी व चःलायात द्राविड नश्ल दुने लाकातःगु दु । अथे खःसां, नेपाःगालय् च्वपिं नेवाःतय्त मंगोल व आर्य पुचः दुने हे लाकाः अध्ययन यानाच्चंगु दु । उकीसनं नेवाःतय्सं छ्यलाच्चंगु भाय् नं थ्व हे निगू पुचः दुने तयाः विश्लेषण याय्गु यानाच्चंगु दु (आचार्य, विसं. २०५४, पृ.११)।

४.१.१ भाषिक रुपं नेवाः

नेवाःतय् दथुइ मंगोल व आर्यत गुलि दु धाय्मफुसां थ्व समुदायं छ्यलाच्चंगु भाय् नं ल्वाकःबुकः जुयाच्चंगु दु । नेवाःतय्सं ल्हाइगु भाषाय् अप्वः यानाः भारोपेली भाषाया प्रभाव दु । भारोपेली भाषाया शब्दावलीयात चीनसँय्भाय् खलःया व्याकरणिक प्रभावं यानाः थुकिया संरचना हे हिलावंगु दु । चीनसँय् भाय् खलःया व्याकरणिक प्रभावं यानाः थ्व भाषाय् एकाक्षरी प्रवृत्ति उन्मुख दु । अथे हे, व हे छगू वस्तुयात तःगु नां दुगु चीनसँय् खलःया मेगु लक्षण नं थुकी दु । थुकिं यानाः भारोपेली भाषाया व्युत्पत्ति मालेगु हे छगूकथंया अध्ययनया विषय थें जूवंगु दु । थुकथं भाषिक विविधता दुपिं नेपाःगाः केन्द्रित नेवाःतय्सं थःगु मांभाय्कथं नेपालभाषायात छ्यलाच्चंगु दु । नेपाःगालय् वैशालीं लिच्छवित दुहाँवय् न्ह्यः गोपाली, महिषपाल व किराततय्गु बाहुल्यतां यानाः उमिगु भाषायात लिच्छवितय्सं नं

नालाकाःगु अनुमान याय्फु । भारतया वैशाली लगायतया थासं वःपिं लिच्छवितय्गु मूल भाय् संस्कृत खःसां तवि उम्सं नेपाःगालय् छ्यलाच्वंगु भाय्यात चीके मफुत । वरु उम्सं नं थनयागु हे भाषा नालाकाल । थुकिया ज्वःमदुगु दसु लिच्छवितय्सं थाय्थासय् तयाथकूगु अभिलेखय् गैरसंस्कृत शब्दया छ्यला खः । गुंगूगु शदी उत्तर भारतं व्यापार याय्त दुहाँवःपिं थकुरीतय्सं लिच्छवितय्त बुकेधुंकाः राजकीय भाषाया रूपय् संस्कृतयात थाय् ब्यूसां नेपाःगाःया भाय्यात नं थाय्ब्यूगु खनेदु । थकुरीतय्सं नीस्वनाथकूगु अभिलेखय् गैरसंस्कृत भाय्या प्रभाव अप्वः दु । उकथं हे मल्लकालय् तिरहुतं वःपिं शासकतय्सं नं थन वयाः नेपाःगाःया हे भाय् नालाकाःगु दु । मल्लकालय् शासकतय्सं राजकीय भाय्या रूपय् संस्कृतयात थाय् ब्यूसां नेपाःगाःया भाय्यात उपेक्षा याय्मफयाः संस्कृतं जारी याःगु अभिलेखय् नं अथः देश भाषा धकाः नेपालभाषायात थाय् ब्यूगु दु । थुकथं थीथी थासं शासक वा नश्लयापिन्सं नेपाःगालय् वःसां भाषिक रूपं नेपालभाषायात हे नालाकाःगु दु । शासन सत्तां च्युत जुइ धुंकाः उज्वःपिं किरात, लिच्छवि, ठकुरी, मल्ल व्यागलं व्यागलं मजूसें नेवाःयात सामुहिकताय् न्ह्यंकूगु दु । थुकिं यानाः नेवाः धइगु नश्लसिबें नं भाषिक पुचःया ल्याखय् तय्फूगु अवस्था दु ।

मेखे, नेवाःतय् दथुइ धार्मिक विविधतां नं थाय् कयातःगु दु । हिन्दू मतालम्बी नेवाःतय् दथुइ शैव व वैष्णव मतं प्रभावित जुयाच्वंगु दु । बौद्धतय् दथुइ वज्रयानी व थेरवादीत दु । जुजु लक्ष्मीनरसिंह मल्लया शासनकालय् पोर्चुगलयाम्ह पादरी जुआन काब्रल नेपाल वय् धुंकाः क्रिश्चियन धर्मया बारे थनच्वंपिन्सं सीकूगु खः । जुजु रणजित मल्लया पालय् ख्वपय् गिर्जाघर चाय्के ब्यूगु दु । अथे हे जुजु जयप्रकाश मल्लया शासनकालय् दकलय् न्हापां यलय् गिर्जाघर चाय्कूगु खः । थुकथं क्रिश्चियन जूपिं नेवाःतय्सं नं थवंथवय् व मेमेगु पुचलय् खँल्हाबल्हाया नितिं नेपालभाषायात हे छ्यलाच्वंगु खनेदु । अथे हे इस्लाम धर्म नालाच्वंपिं मुस्मांतय्सं थःत नेवाः मुस्मां धाइ । उम्सं उर्दु व नेपालभाषा छ्यलाच्वंगु दु । थ्व बाहेक हिन्दू व बौद्धधर्म नालाकाःपिं नेवाःतय्सं पूजापद्धती संस्कृतयात थाय् ब्यूसां मेबलय् नेपालभाषायात छ्यलाच्वंगु दु । नेपालभाषायात मांभाय् नालातःगु दु । थ्व ल्याखं नं नेवाःत भाषिक पुचःकथं काय्माःगु खनेदु ।

४.१.२ वर्णाश्रम धर्म दुने नेवा:

थःपिनि तःताजि लिपि, ताहाकःगु लिखित परम्परा, साहित्यिक परम्परा, सांस्कृतिक महत्त्वं जाःगु भाय् दुपिं नेपाः देय्या गौरवशाली जाति खः नेवाःत । नेवाः समुदायदुने वर्णाश्रम अन्तर्गतया हे ब्राह्मण, क्षत्री, वैश्य व शूद्रया व्यवस्था दु । थुकिया चिं वसन्तदेवया आदेश्वरया अभिलेख खः । थुकियात कया धनवज्र वज्राचार्य थुकथं च्वयादीगु किरातकालनिसें हे थन वर्ण व्यवस्थाय् मन्थ्यपिं नं दु । थ्व हे कारणं प्यंगू वर्णदुने दक्वं जनतायात कःघाय् थाकुइगुलिं थनया दक्वं जातियात दुथ्याकेकथं लिपा चारवर्ण छत्तीसजात धाय् थें लिच्छविकालय् चारवर्ण अठार जातया व्यवस्था याःगु खनेदु' (वज्राचार्य, विसं. २०३०, पृ.१०५)। वसन्तदेवया अभिलेखय् थें हे नरेन्द्रदेवया अनन्तलिंगेश्वरया अभिलेखय् ब्राह्मण व चाण्डालया उल्लेख जुयाच्चंगु दु । अथे खःसां नेवाःतय् दथुइ पूर्वक वर्णाश्रम व्यवस्था लागू मजू । तर लिपा वयाः जयस्थिति मल्लं वर्णाश्रम व जातीय व्यवस्था लागू यानाब्यूगु दु (श्रेष्ठ, विसं. २०६१, पृ.२२७) । वर्णाश्रम व जातीय व्यवस्था दुगु नेवाःतय् दथुइ शारीरिक, मानसिक ज्याया वर्गिकरण यानातःगु दु । उकथं हे थीत्यः थीमत्यः थें जाःगु विभेद नं नेवाःतय् दथुइ ल्यनाच्चंगु दु । अथे खःसां, अभियन्तातय्सं याःगु वकालतसिबें नं नेपाल सरकारं पितब्यूगु ऐनकथं नेवाःतय्त आदिवासी जनजातिया धलखय् दुथ्याकातःगु दु ।

४.२ नेवाः समाजय् जातीय व्यवस्था

नेपालय् दुगु थीथी जातजातिमध्ये नेवाःयात नं दुथ्याकातःसां थ्व पुचलय् निश्चित छगू जक जातियापिं मनूत मदु । थीथी इलय् राजनीतिक ह्युपाः व थीथी थासं थन वयाः च्वंवाःपिं मनूत कालान्तरय् नेवाः हे जुल । थुकथं नेवाः हे जूपिं दथुइ नं थीथी नश्लयापिं दुथ्याय्वं जातीय व्यवस्थां हा काल धाय्छिं । नेपाःया इतिहासय् किरातकालनिसें हे जातीय व्यवस्था दुसां लिच्छवि जुजु वसन्तदेवदेवया पालनिसें जातीय व्यवस्थां नेवाःतय् दथुइ थाय् काःगु खनेदु । वसन्तदेवया संवत् ४२८ या थानकोटया अभिलेखय् १८ गू जातया व्यवस्था यानातःगु दु । उगु अभिलेखय् अष्टादश प्रकृतिया जात दुने द्रविड, कलिङ्ग, गौड, हूणोद्र, मेदान्ध्र, चाण्डालया व्यवस्था जूगु दु (वज्राचार्य, विसं.२०३०, पृ.१०४-१०५)। हिन्दू धर्मावलम्बी नेवाःतय् दथुइजक मखु बौद्ध धर्मावलम्बी नेवाःतय् दथुइ नं उकथं हे जातीय व्यवस्था दु । वसन्तदेवया अभिलेख धुंकाः नरेन्द्रदेवया अनन्तलिंगेश्वरया अभिलेखय् स्पष्ट रुपं ब्राह्मणनिसें चाण्डाल धइगु शब्द दुथ्याःगु आधारय् लिच्छविकालय् नेपाःगालय् जातीय

व्यवस्था अभ् अष्वः विकास जुइ धुंकल धाय्फु । थुकथं विकास जूगु जातीय व्यवस्थाय् मध्यकालय् जयस्थिति मल्लं सामाजिक सुधारया नामय् थीथी जातजातिया मेकथं व्यवस्था यानाबिल । प्यंगू वर्ण व ६४ गू जातया विभाजनया लिसें ज्याया आधारय् जातकथं ब्वथला बिल । मन्त्री जयत वर्मा, राजगुरु कीर्तिनाथ उपाध्याय, मैथिल ब्राह्मण रघुनाथ भा, रामनाथ भा दक्षिण भारतं वःम्ह श्रीनाथ भट्ट व मदीनाथ भट्टया गुहालि कयाः जुजु जयस्थिति मल्लं व्यवस्था यानाब्यूगु सामाजिक व्यवस्थां नेवाःतय् दथुइ ७२५ गू उपजातया विकास जुल (रेग्मी, विसं. २०३५, पृ.४) । ज्योति मल्लया पालय् हाकनं छकः सामाजिक संरचना जुल । थ्व इलय् थःलिसें नेपाः वःपिं गुरु पुरोहितयात बर्मुबाज्या वर्गय् तल । सिंह जात च्वइपिन्त वैश्यय् तय् यंकल । सिद्धिनरसिंह मल्लं नं जातीय संरचनायात क्वातुकेत स्थिति चिनाबिल । यलया जुजु सिद्धिनरसिंह मल्लं ४८ गू जातय् नेवाःतय् ब्वथला बिल (श्रेष्ठ, विसं.२०६६, पृ.५२-५३) । थुकथं व्यवस्था जूगु जात/उपजात जितामित्र मल्लया पालय् थ्यंबलय् ८० जात उपजाततक विकास जुल (वज्राचार्य, विसं. २०५३, पृ.१८-१९) ।

जातीय वर्गीकरणय् शुद्ध वा कर्मकाण्ड याइपिं दकलय् च्वय् ब्राह्मणया तगिमय् तःगु दु । अथे हे जुजु वा प्रशासनिक ज्या खँय् गुहालि याइपिन्त क्षत्रीय वर्ग, पेशागत रुपं श्रम याइपिं श्रमजीवि वर्ग व राज्ययात माःगु आर्थिक कारोबार याइपिन्त वैश्य व दकलय् क्वय् अशुद्ध धयातःपिन्त तःगु दु । थुकथं शुद्ध अशुद्ध, श्रमजीविया ल्याखं जातीय विभाजन याःसां उगु इलय् तप्यंक थीत्यःमत्यः बारे च्वयातःगु मदु ।

नेवाःतय् दथुइ व्यवसाय व जातीय कलाकारितां नं जातीय व्यवस्था दु । व्यवसायया ल्याखं स्यस्यः, उराय्तय्सं व्यापार याइ । अथे हे ज्यापुतय्सं वुँज्या, साय्मिं चिकंसाःया ज्या, जोशीं ज्योतिषीया ज्या, नौ नं लुसि ध्यंकेगु, सँ खाय्गु याइ । उकथं हे द्यःलां सफाइ, नाय् नं ला व दुरुया ज्या याइ, सापुं सा लही इत्यादि । जातीय कलाकारिताया ल्याखं सिँकःमिं सिँ बुट्टा की, ल्वहंकःमिं ल्वहंया द्यः दय्की, ताम्राकारं सिजःया बसजाः, कसाः नं कय्या बसजाः दय्की, बरें लुं वहया तिसा दय्की, पुं नं चित्र च्वइ इत्यादि । थुकथं नेवाःतय् दथुइ पेशागत रुपं छुं मदु धकाः मेपिन्के काय्माःगु अवस्था मदु (हृदय, नेसं.१०९२, पृ.४)।

नेवाः समाजय् थीत्यः-मत्यःया प्रथा दु । लिच्छविकालय् चाण्डाल शब्दया विकासया ल्याखं उगु इलय् नेवाःतय् दथुइ थीत्यः-मत्यः प्रथा दु जुइ धकाः अनुमान याय्फु । अथे खःसां मध्यकालय् तक घोषित रुपं थीत्यः-मत्यःया भेदभाव खनेमदु । अनन्तलिंगेश्वरया अभिलेखय्

न्त्यथनातःगु चाण्डाल व जयस्थिति मल्लं व्यवस्था याःगु स्थिति नं कुलु, द्यःला, नाय् आदि जातियात थीथीकथंया नियमं चिनाः ल्यूने लाःगु संकेत ब्यूगु दु । तर थीत्यः मत्यः च्वयातःगु मद्दु । जुजु सुरेन्द्रविक्रम शाहया विसं. १९०१ य् जारी याःगु पानी नचल्या जातया धलखय् नेवाःतय् दथुइ प्रचलित नाय्, जुगी, धोबि, द्यःला, कुलु व च्यामखलःयात लाकातःगु दु (पन्त, विसं.२०४७, ४३-४४) । विसं. १९१० य् जारी याःगु मुलुकी ऐनय् तागाधारी, नमासिन्या, मासिन्या जात, छिटो हालनपन्या, पानी नचल्या जात या व्यवस्था यानातःगु दु । ऐनय् धोबि, नाय्, जुगी, कुलुयात लः चलय् मजूपनिगु धलखय् दुथ्याकातःगु दु । अथे हे, थीमत्यःपनिगु धलखय् नेवाः समाजय् प्रचलित पो व च्यामखलःयात दुथ्याकातःगु दु (श्री ५ को सरकार, विसं.२०२२, पृ.२१५) । अघोषित रुपं थीत्यः मत्यः, लः चलय् जू मजूया प्रावधानयात ऐनं हे थाय् बीवं नेवाः समाजय् न्हापासिबे अप्वः थुज्वःगु प्रचलन खनेदत । नेवाः दथुइ जातजातियात ब्वथलेगु भवलय् लःयात हे मू लिधंसाकथं काःगु दु । मुख्य यानाः लः चलय् जू व मजू क्वःछिनाः सामाजिक, सांस्कृतिक व आर्थिक स्वापू तय्गु यानाच्चंगु दु । जात क्वःछीगु भवलय् लःया लिधंसा काःसां थुकी नं थीथीकथंया कचा खनेदु^१।

४.२.१. नेवाः समाजया जातीय व्यवस्थाय् लः

नेवाः समाजय् जातीय व्यवस्थां थाय् काय् धुंकाः थीत्यःथीमत्यःया अवधारणा नं विकास जूगु दु । थुकिं यानाः छगू हे समाज दुने नं तःगु कथं मापदण्ड तयार जूगु दु । विशेष यानाः थ्व समाज दुने थीज्यु/मज्यु, लः चले जू /मजू, तःखा चले जू/मजू, जा चले जू/मजू, हुखा चले जू/मजू, हलू चले जू/मजू धकाः क्वःछिनातःगु दु (वज्राचार्य, नेसं. १९०२, पृ.२१- २६)।

क) नेवाः समाजया दक्कय् क्वय्या जातय् प्वः, च्यामखलः, कुलु व मातंगी लाः । थुमित थीमत्यःगु ल्याखय् तयातःगु दु । थुमित वा थुमिसं थीवं च्वय्या जातं म्वःल्हयाः म्हय्

१. टिप्पणी अ) नेवाःत हिन्दू व बौद्धय् विभाजित दु । सर्वसाधारण नेवाःतय्सं शैव, शाक्त व वैष्णव स्वंगुलिं सम्प्रदाययात उक्तिकं थाय् बियातःगु दु । उक्तं सर्वसाधारणं बौद्धया महायान व थेरवादयात दथुइ भेद मतः । निगुलिं धर्मयापिन्सं जीवनय् माःगु देवदेवीजक मखु सा, खिचा, क्वः, व्याँचा, नाग आदियात इलय्व्यलय् पुजा यानावःगु दु । अथे खःसां निगुलिं सम्प्रदायया च्वय्या तगिमय् थ्यपिन्सं व्यागलं व्यागलं लँपू लीगु यानाच्चंगु दु ।

आ) हिन्दूतय् पुरोहितया म्थ्याय्मचा जजमानं इहिपा याय् मज्यु ।

लुंलखं हाहा याइ । लः चले मजूपिं धकाः क्वःछिना तःपिन्सं थलबल थिलधाःसां मि तयाः शुद्धि
याइ (वज्राचार्य, नेसं. ११०२, पृ.२३)।

ख) अनं छुं भचा च्वय्या जातय् धोबी, नाय्, जोगी वइ । थुमित थीत्यःसां थुपिलिसें
लः चलय् मजू । मतलब थुमिसं थिउगु लः त्वने मजिउ । नाय्तय्पाखें दुरुधाःसा चले जू ।

ग) थ्वयां नं छुं भचा च्वय् स्वंगूगु तगिमय् नौ, कौ, ल्वहँकःमि, साय्मि, सिँकःमि,
ज्यापु , छिपि, शिल्पकार आदि लाः । थुपिलिसें प्रत्यक्ष रुपं लः चलय् जूसां नं हुक्का चलय्
मजू । हुक्काय् दुने लः दुगुलिं अप्रत्यक्ष रुपं लः चलय् मजू धाय्माः । थुमित च्वय्या जातं
हुक्का लिक्कायाः चिलमय् जक वजां त्वंकी । ज्यापु जातिं क्वय्यापिन्सं दय्कूगु तःखा च्वय्
धयातःगु जातं नइमखु (वज्राचार्य, नेसं.११०२, पृ.२४)

घ) थ्वयां नं च्वय् प्यंगूगु तगिमय् पाँचथरिया नेवाःत वइ । थुमित छथरि नेवाःतसें
जा चलय् याइमखु । मतलब थुमिसं थूगु व थ्यूगु जा छ थरि नेवाःतसें नइमखु ।

ङ) थ्वयां नं च्वय् न्यातय् छथरि नेवाःत वइ । जोशी, महाजु, माय्केँ (मास्के),
पःमाय् (प्रधान) आदि वइ । थुपिं जातय् छुं खिनेथाय् मदुपिं बर्मुबाज्या नं जक क्वय्लाःपिं
खः ।

दक्कय् च्वय्या जातय् हिन्दूतय् पुचलय् बर्मुबाज्या व बौद्ध पुचलय् वज्राचार्य वइ ।
थुपिं धर्म कर्मया ज्या याइपिं गुरु पुरोहितय् लाः । हिन्दू समाजय् जयमाँपिलिसें
गुरुपुरोहितपिनि जा नं चलय् मजू, वैवाहिक सम्बन्ध नं तय्मजिउ । तर बौद्ध समाजय्
वज्राचार्यलिसें जयमाँपिं शाक्यजातया जा नं चलय् जू, थौकन्हय् वैवाहिक सम्बन्ध न
तय्जिउ । उकेँ सीदु बौद्धसमाज स्वयां हिन्दू समाज अप्वः नातिकृति १।

२. टिप्पणी - च्वय् वर्गीकृत पुचलय् क्वय्या जातपिं भन कट्टर खनेदु । पुचः क-ग या व व हे पुचलय्
दुथ्याःपिं थीथी जातमध्ये छगुलिं मेगुलिसें जा नं चलय् याइमखु, वैवाहिक सम्बन्ध नं तइमखु । थःगु
जात थःत तःधं धया थें थःपिनि जातलिसें जक वैवाहिक सम्बन्ध तइ ।

घ पुचलय् व ङ पुचलय् दुथ्याःपिं नेवाःतय् थःथःगु पुचःया थीथी जातय् लः, जा, हुक्का व वैवाहिक
सम्बन्ध चलय् जुइ । तर ङ पुचःयापिन्सं घ पुचःयापिं लिसें लः चलय् याःसां हुक्का, जा, चलय्
याइमखु, वैवाहिक सम्बन्ध नं तइमखु । बौद्ध समाजय् नं न्हापा वज्राचार्यया म्थ्याय्मचा शाक्ययात
बीमखु तर शाक्यतय् म्थ्याय्मचा काय्ज्यु । थुकिया मूल कारण वज्राचार्यतय्सं अभिषेक
कयातइगुलिं खः । पुरोहित जुलधाःसा वज्राचार्य -वज्राचार्य दथुइ नं वैवाहिक स्वापू तइमखु ।

थुपिं जातीय प्रथाया पःखाः म्हिगःयागु खः, थौ दुने धुंकूगु दु । अन्तरजातीय व्यवहारं थौ थाय् काय्
धुंकूगु दु ।

४.२.२ नगर संरचनाय् लः

नेवाः समाजयात व्यवस्थित याय्त वर्ण व जातयालिसें नगर वास्तुयात नं विशेष थाय् बियातःगु दु । नगरय् संभावित ल्वय् व मेगु राज्य युद्धया नितिं सैनिकत दुहाँ मवय्मा धकाः छ्चाखेरं गाः खनाः दय्कातःगु खाइ वा पुखू वा खुसिया व्यवस्था यानातःगु दु । नगरया छ्चाखेरं लःया स्रोतयात थाय् बीधुंकाः पःखा, कँभाः दय्के धुंकाः नगरय् दुहाँवय्गु ध्वाखाया व्यवस्था यानातःगु दु । थुकथं लःया स्रोत व खुसि जःखः श्रमजीवि वर्गया रूपय् चःला व नाय् जातिया वस्तिया व्यवस्था यानातःगु दु । उकथं हे ध्वाखां दुने जःखः कौ वा ल्वाभः दय्कीपिन्त वाय् बियातःगु दु । लिक्क हे साय्मितय्त थाय् बियातःगु दु । साय्मितय्सं तःतःजाः जुइक मचान दय्काः नगरं पिनेया गतिविधि स्वय्गु ज्या याइ । नगरया सुरक्षा व्यवस्था बल्लाकेगु भवलय् अवैतनिक सैनिकया रूपय् ज्यापुतय्त थाय् बियातःगु दु । लाय्कू केन्द्रविन्दु यानाः नगर विकास याय्गु भवलय् ज्यापुतय्गु बस्ती धुंकाः वन्जाः अनलि केन्द्रीय स्तरय् भारदार वर्ग, पुरोहित व जुजु च्वनाच्चंगु दु ।

तहगत रुपं दय्कातःगु थ्व संरचनाय् दकलय् अप्वः मान्यता खुसि जःखःयात बियातःगु दु । थुकिं प्रत्यक्ष रुपं नगरय् बाह्य शक्तिं आक्रमण याय्मफय्मा धइगु आशय खः । थुकियात कयाः ख्वपया नेसं. ५७३ या यक्ष मल्लया अभिलेखय् अफ्र स्पष्टं च्वयातःगु दु । अभिलेखय् देय्या छ्चाखेरं खाइ व पःखाः दय्कूगु उल्लेख दु । जनतालिसे जानाः दय्कूगु थुगु खाइ, पःखा व ध्वाखा सुरक्षा जनतां याय्माःगु व लहिना पशुं तकं न्हुइके बीमते धकाः संवेदनशीलता क्यनातःगु दु (वज्राचार्य, विसं.२०२१, पृ.२५)। देय्या सुरक्षाया नितिं संवेदनशील जुयाः न्ह्यथनातःगु अभिलेखय् पःखाः खाइ स्यंकलधाःसा दण्ड जरिवानाया प्रसंग दुगु ल्याखं नं मध्यकालय् नगर सुरक्षाया नितिं उगु ईया राज्य व्यवस्था तसकं गंभीर धइगु खनेदु ।

खुसि व खुसि जःखःयात विशेष थाय् ब्यूगु मेता कारण नगरयात माःगु लःया स्रोत खुसी फोहर जुयाः प्राकृतिक प्रकोप ब्वलंके मबीत खः । थुकिया नितिं लःया विशेषज्ञया रूपय् चःलातय्त व्यवस्था यानातःगु खनेदु । चःलातय्सं खुसि फोहर जुइके मबीत सफा याय्गु, खुसि वाः वइगु अवस्थाय् न्ह्यथ्याक्क सूचं बियाः बुँइ वनाच्चपिन्त पनेगु ज्या याइ । अथे हे चुइकाःहःपिन्त नं उम्सं उद्धार याय्गु भूमिका म्हिताच्चंगु दु । मेखे खुसि जःखः याकनं ल्वय् न्यनीगु जूगुलिं ल्वय् प्रतिरोधी क्षमता दुपिं चःलातय्त हे अनया जिम्मेवारी बियातःगु दु । थ्व

ल्याखं नं नेवाः समाजय् नगर वास्तुया संरचनाय् लःयात विशेष थाय् बियातःगु दु । अथे हे, नगरय् लःया अभाव जुइके मबीत ध्वाखां दुने व पिने पुखू व हितिया व्यवस्था यानातःगु दु । थुगु व्यवस्था नेपाःगालय् जक सीमित जुयाच्चंगु मदु । नेपाःगालं पिने तिष्टुडया वज्रवाराही, चित्लाडय् नं उकथं प्रवन्ध यानातःगु दु ।

वास्तु संरचनाय् भूगोल क्वःछीगु नं लखं हे यानाच्चंगु दु । नेपाःया गुलिखे जिल्ला व अंचल लखं वा खुसिं हे क्वःछिनातःगु दु । उकथं हे नेपाःगालय् छगू त्वाः व मेगु त्वाःया दथुइ ब्वथलेगु भूमिकाय् अप्वः यानाः लः व लःया स्रोतयात हे बियातःगु दु । यँय् व ख्वपय् थःने व क्वःने ब्वथला लखं हे यानातःगु खः । यँय् धःया आधारय् वंघलं च्वय् थःने व क्वय् क्वःने नालातःगु दु । थौकन्हय् वंघलय् धःया अवशेष मदुसां तबि वंघःआजुया हाथु हाय्कीबलय् धलय् लाकेमाः धइगु दु । ख्वपय् नं धःया आधारय् लागा क्वःछिनातःगु दु । ख्वपया स्वगःल्वहतं च्वय् थःने लागाकथं काइ । स्वंगःल्वहतय् धःया व्यवस्था दु । अथे हे मंगलाछें लागां क्वय् क्वःने कथं काइ । उगु थासय् नं धःया व्यवस्था दु । यलय् थःने क्वःनेया व्यवस्था मदु । अथेखःसां छगू त्वाः व मेगु त्वाःदथुइ धलं वा खुसिं क्वःछिनातःगु दु । उजाःगु खुसि वा धः चल्खु, वल्खु, क्वालखु, इखालखु आदि खः । न्हूगु संघीय व्यवस्था धुंकाः नेपाःगाःसहितया प्रदेशयात वागमती खुसिया नामं नां छूगु दु । अथे हे कर्णाली प्रदेश, कोशी प्रदेश व गण्डकी प्रदेश नं खुसिया नामं हे नां छुनातःगु दु ।

४.३ लःया छ्यला

नेवाःतय्सं पंचभौतिक पदार्थ लःयात जीवनय् मदय्क मगाःगु पदार्थकथं कयातःगु दु । संसार हे पंचभौतिकतत्वं दय्कातःगु व उकी मध्यय् छगू जक तत्वया अभाव जूसां सृष्टी असर लाकेमबीत नेवाःतय्सं लःयात कयाः उकथं हे अवधारणा दय्कातःगु दु । उकिं नेवाःतय्सं न्ह्यागु ज्याखँय् नं लःयात विशेष थाय् बियातःगु दु । नेवाःतय्सं लःयात त्वनेगु पदार्थया रुपय् जक मकाःसें शुद्धिया नितिं नं मदय्क मगाःगु तत्वकथं कयातःगु दु । बाह्य शुद्धिकथं म्वःलहुइत, वसः हीत व आत्मिक शुद्धिकरणया नितिं नं लःयात छ्यलाच्चंगु दु । लखं थीथी ल्वय् लंकी थुकियात वाःचाय्काः नेवाःतय्सं लखय् फोहर वाय् मज्यु धकाः गनातःगु दु । लः मुंकेमबीत ध्वम्प्वाःतकं बन्द याके बीमखु । पिथाः च्वने धुंकाः वा छुं नं धार्मिक, सांस्कृतिक व सामाजिक ज्या याय् न्ह्यः ल्हाःसिलाः जक ज्या न्हयाकाः वयाच्चंपिं नेवाःतय् दथुइ छें दुहाँ वय्त हे पिखालखुइ च्वनाः ल्हाःतुति सिलेमाःगु विधान दु । मस्तय्त थीत नं

ल्हा: सिला: जक थीमा: धइगु दु । थुकिं थीथी ल्वय् वा महामारी पनेत गुहालि या:गु दु । उकीसनं कोरोना थें जा:गु महामारी विश्वय् न्यनाच्चंगु इलय् साबुं थाना: ब्वब्व स्याना: ल्हा: सिलेत या:गु प्रचारं नं नेवा:तय्गु प्रचलन वैज्ञानिक धइगु खनेदु । न्हापा साबुं मद्गु इलय् नेवा:तय्सं नौ, इ:का प:काया खौ व हथं कया: ल्हा: सिली । ख्वपय् नौ वा इ:का प:का कया: ल्हा: सिलीपिं थौतकं खनेदनि । थ्व बाहेक नेवा:तय्सं आत्मिक शुद्धिया नितिं न्यास वा पूजा याइगु इलय् मेमेगु पूजा सामग्री मद्सां लखं हे ज्या काइ । अथे हे, पूजा वा भिंगु ज्याय् शुद्धिया नितिं नुसला काय्त व पितृयात तर्पण बीत नं ल: छयली । सी संस्कारया इलय् म्हय् प्यपुनाच्चपिं किटाणु चीकेत नं ल:यात हे माध्यम दय्कात:गु दु । लिसें मेमेगु संस्कारजन्य ज्याय् खा:गु सँ, लुसि व सी संस्कारय् सी उइ धुंका: ल्यंगु नौ खुसी चुइकी । सँ वातावरणीय प्रदूषण मन्यनेमा धइगु छगू आशय ख: । मेखे, थथे चुइकाछ्व:गु संय् ४५ प्रतिशत कार्वन दइ । थुकिं छखे ल: शुद्धिकरण याय्गु भूमिका म्हिती । मेखे खुसिया ल: यच्चुकेगु भूमिका म्हिती । खुसि सिथय् बुयाव:गु वा पिनात:गु न्हाय्पंकथि वा पंब्बया संरक्षण जुइ व चल: वनीमखु । खुसी चुइका छ्व:गु सँ न्हाय्पंकथि वा पंब्बया हाय् तक्यनेवं चल: पनी । थुकिं वा: वनाच्चंगु ल:यात प्रदुषित याके बीमखु । थ्व हे ल: बुँइ वनीबलय् सा:या ज्या याइ । उकथं श्राद्ध व मेमेगु पूजाया इलय् व:गु पिण्ड व पूजाया प्रसाद नं खुसी चुइकी । थुकिं जलचरयात नसाया व्यवस्था जुइ । थुकथं जैविक व प्राकृतिक विविधतायात ल्यंकेगु नितिं नेवा:तय्सं खुसि व ल:यात थाय् वियात:गु दु ।

४.४ नेपा:गालय् ल:या वितरण

नेपा:गालय् च्वापुगुं (हिमाल) मद्गु । थुकिं थन च्वापु नाया: मदिकक ल: वा: वनीगु स्रोत मद्गु । अथे ख:सां थन न्यंकरं भुनाच्चंगु गुँचो व उगु गुँचो न्ह्यानाच्चंगु खुसि हे नेपा:गा:या ल:या स्रोत ख: । मेगु स्रोत भूमिगत जलभण्डार नं ख: ।

४.४.१ यलया ल: प्रणाली

भौगोलिक रुपं दक्षिणं उत्तर पा:लूगु यलय् प्यख्यरं खुसि वा: वनाच्चंगु दु । पूर्वय् क:खु (कर्मनासा), दक्षिणय् नखु, पश्चिम व उत्तरय् वागमती खुसि न्ह्यानाच्चंगु यलय् ल:या मू स्रोतकथं फुल्चोकीं व:गु ल:यात कयात:गु दु । नेपा:गा:या दकलय् त:जा:गु गुँचो फुल्चोकीया ल: देय्ध:पाखें लगंख्य:या सप्तपाता:पुखुली मुंकेगु प्रणालीया विकास यानात:गु

दु । सप्तपाताःपुखुली मुंगु लःयात देय्धःया माध्यमं हे यल नगरया थीथी पुखुली विस्तार यानातःगु दु ।

लिच्छविकालया अभिलेख्य लः प्रणालीयात कयाः च्वयातःसां थनया दकलय् पुलांगु पुखूकथं गुइतपुखूयात कयातःगु दु । बौद्ध जातकय् जुजु सर्वानन्दया पालय् दय्कूगु धयातःगु थ्व पुखू धुंकाः अशोक वर्मा सप्तपाताःपुखू दय्कूगु धइगु दु (Shakya&Shakya, सन् २०१२, पृ.८)। उकथं हे अंशुवर्मा दय्कूगु प्यापुखू सिद्धिनरसिंह मल्लं जावलाख्यःपुखू, भनापुखू, तःपुखू दय्कूगु धइगु दु^३। यल नगर न्यंकरं लः इनेगु नितिं थीथी पुखू निर्माण यानातःगुली सप्तपाताःपुखू हे थनया मू पुखूकथं कयातःगु दु । थ्व पुखू धुंकाः सप्तपाताःया हे लखं सृजित नाय्ख्यःपुखू व नरिचापुखू यलया लःया स्रोतकथं कयातःगु दु । सप्तपाताःपुखूया लः देय्धःया माध्यमं लगंख्यःया न्हूपुखू, कुमारीपाटीच्वंगु कुमारीपाटीपुखू, जावलाख्यःपुखू, पूचो पुखू, ख्वाय्बहिपुखुली इनातःगु खनेदु । यलय् न्यंकरं ५१ गू पुखू दु, गुकी ३३ गू पुखू अस्तित्वय् दनिसा १८ गू पुखू न्हने धुंकागु दु । ल्यंगु ३३ पुखू मध्ये १५ गुली जक लः दनि १८ गू पुखुली लः सुइधुंकागु अवस्था दु (Shakya, सन् २०१२, पृ.११) ।

लः वितरण प्रणालीयात बल्लाकेगु ल्याखं पुखूया व्यवस्था यानातःगु यलय् पुंचलिपुखू व पिम्बहापुखुली सप्तपाताः व नरिचापुखूया लः मुनीगु खः । पुंचलिपुखू व पिम्बहाःपुखू ४० धाः ल्वहँहितिा लःया मुहानकथं कयातःगु दु । सप्तपाताःपुखूया लखं सृजित पुल्चोकया पलेस्वां पुखू, नाय्गःपुखू, ख्वाय्बहिपुखू यलया पूचोहिति, गाःहिति, छाबहाःहिति, नागबहाःहिति व तफाःहितिा मुहान खः । उकथं हे प्याःपुखू व तःपुखूया लः यलया आपालं ल्वहँहितिा लःया स्रोतकथं कयातःगु दु । च्यासः लागा व गुइत पुखूया लः नारायणहितिा स्रोतकथं कयातःगु दुसा गुइत द्वया लःयात गुइतहिति व भोलहितिा मुहान धाय्गु याः । यलय् १०४ धाः हिति मध्यय् ३५ धाः हिति न्हने धुंकागु अवस्थाय् दु । अथे हे लःया स्रोतकथं छ्यलाच्वंगु ६५ गू पुखू मध्यय् १५ गू पुखू न्हने धुंकागु, छगू पुखू लुइके मफुनि (GoN, सन् २०१९, पृ. ४२-४६)। उकथं हे यलया लुभुइ २० गू पुखू २५ धाः ल्वहँहिति दु । उकीमध्यय् खुगू पुखू व न्याधाः हिति लोप जुइधुंकागु खनेदु । गोदावरी ५० गू मल्याक पुखू व ५० धाः हिति मध्ये निगू पुखू लोप जुइ धुंकागु खनेदु (स्वयादिसँ लितँसा २.१ यलया ल्वहँहिति व पुखू)।

३. प्रयागराज जोशी (६६), राजकुलो विशेषज्ञलिसें विसं २०७६ असार १२ गते वय्कःया ज्याकुथि बबरमहलय् च्वनाः छँ सोमला गल्ली ख्वपय् च्वनाः खँल्हाबल्हा ।

४.४.२ यँया लः प्रणाली

नेपाःगालय् दकलय् तःधंगु यँ देसय् लः वितरण प्रणालीयात विशेष ध्यान बियातःगु दु । लिच्छविकालीन हाडिगां, नरः, ग्वल व मध्यकालय् विकास जूगु हनुमानध्वाखा लागा व जःखः लः इनेत थनया खुसि व शिफुच्चया लः मुहानयात छ्यःगु खनेदु । भौगोलिक रुपं उत्तरं दक्षिण पाःलूगु थन छचाखेरं खुसि न्त्यानाच्चंगु दु । पूर्व व दक्षिणय् वागमती, उत्तर व पश्चिमय् विष्णुमति न्त्यानाच्चंगु दुसा मेमेगु शाखा खुसित हिजाखुसि, तुकुचा, सामाखुसि, मनहराया लखं यँय् लःया आपूर्ति जुयाच्चंगु दु । थ्व बाहेक सिफुचोया लः देय् न्यंकरं इनेगु नितिं विष्णुमतियात छ्यलाच्चंगु दु । अथे खःसां लिच्छविकालय् हे कृत्रिम रुपं सिफुचोया लः बालाजु व भुइजःसिं देय्धः दय्काः नगरया थीथी थासय् लः इनेगु व्यवस्था यानातःगु दु । देय्धलं हःगु सिफुचोया लः लिच्छविकालीन राजधानी हाडिगां व नरःया तिसामालेपुखु, नागपुखू व कमलपुखुली मुंकेगु विकास यानातःगु खनेदु । अथे हे, भुइजःसिं हःगु देय्धःया लः महाराजगंज, शीतल निवास, पानीपुखू (थौकन्हय् खानेपानी विभाग), लैख्यःपुखू (लैनचौर), नारांहिति, लाजिम्पात (स्काउट भवन व समाजकल्याण कार्यालय), केशरमहल, थँवहि पलेस्वां पुखुली मुंकेगु व्यवस्था जूगु दुसा उगु लः थँहितिं न्त्याकेगु भवलय् खापुखू व इखापुखू जाय्काच्चंगु खनेदु । थ्व हे देय्धःया छगूकचा पिपल्स क्याम्पस लागाय् च्वंगु पुखुली नं वंगु खनेदु । थुकथं उगु लागया लः प्रणालीयात न्त्याकाच्चंगु देय्धःया लः थाय्मदु, खिल्लँया लँपुं जुनाः वंघलय् क्वन्त्याइ । शिवपुरीं हे हयातःगु थुगु देय्धः केशरमहलं तप्यंक तुंख्यः, रानीपुखू जुकातःगु खनेदु । रानीपुखुलिं धःमार्फत हयातःगु लः असनं वंघः जुयाः हनुमानध्वाखा दुनेया भुइजःसिं नारांघःपुखू यंकूगु खनेदु । थुकिया हे दथुइ लःलिसें स्वापू दुगु त्यौड त्वाः नं उगु हे लागाय् लाः । त्यौड शब्द तःधंगु धःपाखें विकास जूगु खः । देय्धःयात छ्यलाः निखेरं यँदेय्यात लः इनाच्चंगु थुगु प्रणाली वंघलय् स्वाइगु खनेदु । स्थानीयबासिन्दा थुकियात खुसिया ह्वंगःकथं कयातःगु दु । शिवपुरीं रानीपुखू जुयाः हयातःगु लखं हनुमानध्वाखाय्च्चंगु पुखू जाय्वं अप्वःगु लः खेचापुखू पाखे न्त्याःगु खनेदु । खेचापुखूया लःया मुहान हनुमानध्वालालागाकथं कयातःगु दु । हनुमानध्वाखाया पुखू जाय् धुंकाः उगु लः, भिन्ध्यःहिति, वन्जाःहिति व मरुहितिपाखे वंगु खनेदु । देय्धःमार्फत लः इनेगु भवलय् कोहिती चिकंमुगः जुयाः लः यंकातःगु खनेदु । चिकंमुगःया चिशिमण्ड धलं (वज्राचार्य, विसं. २०३०, पृ.५१६) यंकातःगु लः लगमय् तक विस्तार यानातःगु खनेदु । थ्व बाहेक तुंख्यःया लखं मिनागपुखू व कमलादि पलेस्वांपुखू विकास जूगु खनेदु । थुकथं विकास जूगु पुखूया लखं

क्वःनेया मचलिपुखू, कंगपुखू विकास जूगु खनेदु । जामाचो व स्वयम्भूया लखं भुइख्यःपुखू, छाउनीपुखू, ताहाचःपुखू निर्माण जूगु खनेदु । यँय् जक थुकथं देय्धःपाखें २२ गू पुखूया नां लूगु दुसां तबि थौकन्हय् आपालं पुखूया अस्तित्व न्हने धुंकूगु दु । थुकथं देय्धः व पुखूया माध्यमं लः इनातःगु यें देशय् लः इनेफूगु लसताय् हे जन्वहाद्यः जात्रा यानातःगु खनेदु । जमलं सालीगु थुगु द्यःया यात्रा देय्धलं सालीगु खनेदु^४ । न्हापांगु दिं खुनु जमलं असं, निन्हुखुनु असनं हनुमानध्वाखातक व दकले लिपा हनुमानध्वाखां लगमय् तक द्यः साली । मानदेवकालीन अभिलेखकथं नं जन्वहाद्यः सालीगु जन्वहाः लागाय् यच्चुगु लः हया धकाः च्वयातःगु दु (वज्राचार्य, विसं. २०३०, पृ.७१) ।

नगरयात व्यवस्थित याय्गु नितिं यें देसय् हे दकलय् न्हापां ल्वहँहिति दय्कूगु खः । आःतक लूगु प्रमाणकथं मानदेवया म्हायाय्-छय् भारविं हाडिगामय् दकलय् न्हापां ल्वहँहिति दय्केब्यूगु खः (वज्राचार्य, विसं. २०३०, पृ.१७९)। भारविं सन् ५५० य् ल्वहँ हिति दय्के धुंकाः यँय् आपालं ल्वहँहितिया विकास जूगु दु । यें देय् दुने यें १७९ धाः ल्वहँहिति संचालनय् वःगु दु (GoN, सन् २०१९, पृ.३०-३४)। थुकीमध्ये २५ धाः हिति तने धुंकल, २७ धाः हिति लुइके हे मफुनि । यँय् लः त्वनेगु व वसः हीगु नितिं व्यवस्था यानातःगु हितिया मू स्रोत पुखू हे खः । काठमाडौं उपत्यका खानेपानी वितरण व्यवस्थापन बोर्डया तथ्यांककथं १५ गू पुखू जक अस्तित्वय् दु । उकीसं छगू न्हने धुंकूगु दु । उगु तथ्यांकय् च्वय् न्ह्यव्वयागु रानीपुखू, तिसामाले पुखू, भुइख्यः पुखू, नाग पुखू, इखा पुखू व कमलपुखू बाहेकया मेगु नां दुथ्याकातःगु मदु । थुकथं थीथी थासय् दय्कातःगु पुखू व ल्वहँहितिया स्रोतकथं थनया खुसि व देय्धःपाखें संचालित खनेदु । (स्वयादिसँ लितँसा २.२ यँया ल्वहँहिति व पुखू) ।

यें जिल्लाया चन्द्रागिरी २० गू पुखू दु । उकी मध्यय् निगू पुखू तने धुंकल । अथे हे ४७ धाः हिति मध्यय् निधाः तने धुंकल । सक्वय् भिगू पुखू मध्यय् प्यंगू लोप जुइधुंकलसा ३० धाः हिति मध्यय् निधाः तने धुंकल । टोखाय् न्हय्गू पुखू मध्यय् छगू तने धुंकूगु अवस्था दु । अन १४ धाः हिति मध्यय् निधाः तने धुंकल । किपुली भिगू पुखू मध्यय् छगू तने धुंकूगु दु । अथे हे भिनिधाः हिति मध्यय् निधाः तने धुंकल ।

४. हनुमानध्वाखा लागया कालभैरव न्ह्यःने लँ विकास याःगु इलय् देय्धःया अवशेष लूगु खः । पुलांगु फोटोय् नं लँया निखेसिथय् धः खनेदु ।

४.४.३ ख्वपया लः प्रणाली

किरातकालय हे वस्तीया रुपय् अस्तित्वय् खनेदय् धुंकूगु ख्वपय् भौगोलिक रुपं उत्तर पूर्व पश्चिम दक्षिण पाः लू । पूर्व व दक्षिणय् तब्याखुसि वा ख्वन्ह (हनुमत्तीर्थ) व उत्तर व पश्चिमय् कासांखुसि न्त्यानाच्चंगु दु । थन खुसिं कृषि प्रणालीयात गुहालि याःसां त्वनेगु लःया नितिं महादेव पोखरीं हयातःगु देय्धःपाखें ज्या कयातःगु दु । ख्वपं निगू कोश पूर्व उत्तरय् लाःगु चिसंखु (नगरकोट)या कपीच्चंगु महाद्यः पुखूया लः घट्टेखुसिया बासुकीघाटय् बसितानाः (बाँध दय्काः) तेलकोट खरिपाटी जुयाः हःगु लः (पौडेल, विसं. २०६५, पृ.६४) दगलपुखुली मुंकातःगु खनेदु । दगलपुखुली लः मुंकेधुंकाः उगु लः कमलविनायक व थीथी थासय् वितरण याःगु खनेदु । नगरय् लःया अभाव जुइके मवीत व्यवस्था याःगु थ्व देय्धलं हे ख्वपया ४१ गू पुखू जाय्काच्चंगु दु ^५। ख्वपय् लः वितरणया नितिं दय्कूगु दगल पुखू ५० दँ न्त्यः वःगु चलखं ल्हानाः क्षति जुइ धुंकल ।

देय्धःयात लःया स्रोतकथं छयःगु ख्वपय् दगल पुखुलिं कमलविनायकय् लःया निकास छ्वयातःगु दु । उकथं हे कमलविनायकं निगू कचाय् ब्वथलाः उत्तरपश्चिमं व दक्षिणं धःपाखें थीथी पुखुली लः छ्वःगु खनेदु । उत्तरपश्चिम लागाया धःचां छ्वःगु लः दकलय् न्हापां ग्वंगपुखुली वनी । ग्वंगःपुखुली स्वाइगु देय्धः पश्चिम दिशाय् च्वंगु बेखालपुखुली व छगू कचा दक्षिण दिशाय् च्वंगु क्वाठन्डौपुखुली नं स्वाकातःगु दु । थुकथं देय्धःया थीथी कचाय् ब्वथलेगु भवलय् बेखालपुखूया लँपु जुनाः न्त्याइगु धः भौल्वापुखू अनलि नागपुखूपाखे न्त्याकातःगु खनेदु । उकथं हे क्वाठन्डौपुखूया लँपु जुनाः वइगु देय्धःया लः नं सालांगणेद्यः पुखुली जुकातःगु खनेदु ।

कमलपोखरीपाखें लः इनेगु प्रणालीया विकास यानातःगु ख्वपय् दक्षिणपाखें न्त्याकातःगु देय्धःया लः लामागाःपुखू, गरुडकुण्ड अनलि च्यामासिंहपाखे यंकातःगु दु । माहेश्वरीपुखू, गल्सीपुखू, यातापुखू, खंचापुखू व पुखुचाय् लः मुनी । थुकथं पुखुली मुंगु लः हे हाकनं मेगु पुखूया लःया स्रोत जुइकथं व्यवस्था यानातःगु ख्वपय् भौल्वापुखूया लःया छगू कचा भौगोलिक रुपं क्वथ्याःगु थाय् ख्यःपुखुली वनाच्चंगु दु । मेगु मू कचा ब्यासीपाखे वंगु अनुमान दु । भर्तिलातक वःगु देय्धःया लः गोमढि, चोछें जुयाः लाय्कुली दुनेच्चंगु

५. GoN (A.D.2019) या प्रतिवेदनय् ३८ गू जक दु । उगु तथ्यांकय् लिंगचा पुखू महालक्ष्मी, गाःहिति पुखू गाःहिति व मेय्फोंगःपुखू महाकाली क्षेत्रकार्य यानाः लुइकागु खः।

लुँहितिपुखू, दुमाजु पुखू व भण्डपुखूया स्रोतकथं विकास जूगु खनेदु । भण्डपुखू वा दुमाजु पुखुली लः जाय्धुंकाः उगु लःया छगू कचा नःपुखूपाखे न्ह्याकूगु अनुमान याय्गु याः । नःपुखू जाय्धुंकाः उगु लः तःपुखू (सिद्धपुखू) व नःपुखू फूचायाः भौगोलिक रुपं क्वथ्याःगु कालदह निर्माण जूगु खनेदु । उकथं हे तःपुखू जाय्धुंकाः लः रानीपुखू, इनमा पुखू (अस्पताल दुनेच्वंगु) व भान्ज्यांपुखुली लः छवयातःगु खनेदु । तःपुखू लिक्क हे तिंख्यः दु । तिंख्यःयात नं लःया स्रोतकथं काइ । उकिं तःपुखुली देय्धःया लिसें स्थानीय स्रोतं नं लः जाय्काच्वंगु अनुमान याय्फु । तःपुखूतक देय्धःपाखें लः वितरण लिपा उगु लः पूर्वय् क्वथ्याःगु लागाय् विस्तार जुयाच्वंगु खनेदु । पूर्वय् लाःगु तेखापुखू, मंगलकुण्ड, गाःहिति पुखू, भेलुख्यः पुखू थुकिया हे विस्तार खःसा देगःमना पुखू व थुगुचोपुखूया लःया स्रोत तेखापुखूया लः नालातःगु दु । ख्वप नगरय् जक ४१ गू पूखू मध्ये ४गू तने धुंकागु दुसा छगू लुइके हे मफूगु अवस्थाय् दु । ख्वप थिमी २०गू पुखू मध्यय् स्वंगू तने धुंकागु दु । (लितँसा २.३ ख्वपया ल्वहँहिति व पुखू ।)

ख्वप देसय् देय्धःया संजालपाखें लः वितरणया भवलय् लँदथुं नं धःया विकास याःगु दु । स्वंगःल्वहँतक देय्धःपाखें लः वितरण याय् धुंकाः स्वंगःल्वहतनिसें नासमनातक लँदथुं हे धः निर्माण याःगु खनेदु । थ्व हे देय्धःपाखें हे ख्वपयात स्वंगू लागाय् ब्वथलातःगु खनेदु । नगरया पश्चिमलागाय् महाद्यःलिसें सम्बन्धित शिवगल, पूर्व लागाय् चण्डेश्वरीलिसें सम्बन्धित चनिगल व उत्तर पूर्वय् लाय्कूलिसें सम्बन्धित वान्दिम (वाने लाय्कू)या दथुइ देय् धः खनेदु दु । त्रिप्रकोछें (टिबुक्छें), सुगल ध्वाखा (सुकुध्वाखा), चासुख्यः, क्वाछें, तलमण्डे (टौमढि) सहितया चनिगल लागा व चोछें, गोलमण्डे (गोमढि) यंछे, क्वठनभु (क्वाठडौं) लागाया शिवगल व जेंला, मूलँ (मुलालाँय्) युलँ (यालाछें), तवलाछें (तौलाछें) सहितया वान्दिमया (श्रेष्ठ, विसं.२०५८, पृ.६) देय्धलं ब्वथलातःगु दु^६ । थुकिया अवशेष गाःहितिनिसें भेलुख्यःतक वनीगु लँपुइ थौँतकं लँया जःखः धः ल्यंदनि । थुकथं दय्कातःगु धलं दँय्दसं विस्का जात्राया इलय् भैलःखः सालेगु यानाच्वंगु दु । विस्काजात्राय् घःया घःचा लँया जःखः दय्कातःगु धलय् लाकाः साली । उकथं हे राणाकालय्तक स्वंगःल्वहँनिसें नासमनातक घः सालीबलय् लँया

६. शिवगलय् चोछें, गोलमण्डे (गोमढि) यंछे, क्वठनभु (क्वाठडौं), चनिगलय् त्रिप्रकोछें (टिबुक्छें), सुगल ध्वाखा(सुकुलध्वाखा), चासुख्यः, क्वाछें, तलमण्डे(टौमढि) व वान्दिमय् जेंला, मूलँ (मुलालाँय्) युलँ (यालाछें), तवलाछें (तौलाछें) त्वाःयात दुथ्याकातःगु दु (श्रेष्ठ, विसं.२०५८, पृ.६) । ख्वपया नांजाःम्ह नवदुर्गा घःया न्यालाकीगु जात्राय् नं दकले न्हापां वान्दिम स्थानय् न्या लाकी । व धुंकाः चनिगल व दकले लिपा शिवगल लागाय् न्या लाकी । (श्रेष्ठ, विसं.२०६०, पृ.७४)

दथुइ हे दय्कातःगु धः त्वपुनाः घः सालीगु खः^१ थुकथं लँ दथुइ हे देय्धः दय्कातःगु ख्वपय् राणाकालय् लँ सीगु नामय् धः त्वपुयाः छ्वःगु व देय्धःया आपालं ल्वहँ छँय् छँय् यंकूगु धइगु दु । धलं धलं घः सालेगु परम्परा दुगु ख्वपय् स्वंगःल्वहतं च्वय् घः साली मखु । थ्व थासय् भर्तिला (भवाला) दूगुलिं उगु लागाय् दुर्घटना जुइफूगुलिं घःखः साले मजिउ धइगु मान्यता दुसां थौकन्हय् उकथंया मान्यतायात पालना याय्गु त्वःते धुंकल । लिसें लँ दथुइ व भर्तिलाय् देय्धःया अवशेष नं न्हनेधुंकूगु दु ।

महाघःपुखुलिं हःगु देय्धःया माध्यमं थीथी पुखुली लः जाय्कातःगु ख्वपय् उगु पुखू हे स्थानीय ल्वहँहिति या लःया स्रोत खः । आःतक लूगु तथ्यांक अनुसार ख्वपय् ९१ धाः हिति निर्माण जूगु दु । थिमी ८५ धाः हिति दय्कातःगु दु (GoN, सन् २०१९, पृ.१६-४९)। थिमी १३ धाः हिति लोप जुइधुंकल, १३ धाः हिति लुइके हे मफूगु अवस्था दु । सुर्यमठीच्वंगु तुलुतुलुहिति, गोलमठीहिति, हनुमानघाटया वाकुहिति, खौमाया धःवाहितिया निर्माण किरातकालय् ल्वहँहिति दय्के धुंकाः मेमेगु थासय् ल्वहँहिति दय्कूगु धइगु मान्यता दु । जुजु यक्ष मल्लं नेसं ५६० स टौमठी लुँहिति, नेसं ५९७ य गाःहिति व नेसं ५८८ य त्रिपुरासुन्दरीहिति दय्के ब्यूगु खः । जुजु यक्षमल्लं काय्भाजु जयराज मल्ल सीधुंकाः वया लुमन्ती हृषीकेशया मूर्तिया लिसें अग्निशाला, कुप, देगः, व त्रिपुरासुन्दरी हिति दय्के ब्यूगु खः (मुनकमी, विसं. २०५०, पृ.१८)। जुजु जितामित्र मल्लं नेसं ७९८ य ख्वपय् लः अभाव जुइवं चिसंखुं महाघः पुखुलिं लः हयाः देय्धःया व्यवस्था याःगु खःसा देय्धः संरक्षणया नितिं १० पी बुँ दान नं ब्यूगु खः ।

४.५ सार

नेपाःगाःया मूलबासी नेवाःतय्त थौं राज्यव्यवस्थां छगू जाति विशेषया रूपय् कयातःगु दु । थुकी दुने कचा व उपकचा जातिया व्यवस्था दु । आद्यऐतिहासिक (सभ्यताकाल/ प्रारम्भिकयुग) गोपाल, महिषपाल, किरातया लिसें लिच्छवि, वर्मा, कोली, वृज्जि, शाक्य, गुप्त, मल्ल आदिपिं दुथ्याःगुलिं नेवाःयात जातीय पुचःसिवें समुदायकथं काय्छिं । नेपारय् च्वनीपिं मनूतय्त हे नेवार परिभाषा बिउगुया लिधंसाय् नेपाःलिसें सम्बन्धितपिं नेवाःतय्गु इतिहास ईशापूर्वसिवें न्ह्यः हे खनेदु । ई.पू. स्वंगूगु शताब्दीया कौटिल्यया अर्थशास्त्र अथे हे

७. विनोदराज शर्मा (६७), ख्वपया पुरोहित, लास्कुढोका ख्वपय् वय्कःया छँय् च्वनाः २०७६ असार ७ गते खँल्हाबल्हा ।

इलाहाबादया समुद्रगुप्तया अभिलेखय् नं नेपाःया नां च्वयातःगु दु । नेपालय् दुने वसन्तदेवया संवत् ४३४ या अभिलेखय् स्वस्ति नैपालभ्यः अर्थात् नेपालय् च्वंपिन्त स्वस्ति यानातःगु दु । अथे खःसां भिन्हय्गूगु शदी वयाःतिनि नेपाःगालय् च्वंपिन्सं थःत नेवाः धाःगु खनेदु । प्रताप मल्लया नेसं ७७४ या अभिलेखय् दकलय् न्हापां नेवार शब्द छयःगु खः ।

नेपाःगालय् केन्द्रित नेवाःत थीथी नश्लया मंकाः रुपकथं कयातःगु दु । थुमि दथुइ आर्य, मंगोल व द्रविड नश्लयापिं नं दु । धर्मया आधारय् नं हिन्दू, बौद्ध, क्रिश्चियन व इस्लाम धर्मावलम्बीपिं थन दु । नेवाःतय्सं छ्यलाच्चंगु भाय् नं ल्वाकःबुकः अवस्थाय् दु । नेवाःतय्गु भाषाय् अप्वः यानाः भारोपेली भाषाया प्रभाव दु । भारोपेली भाषाया शब्दावलीयात चीनसंय्भाय् खलःया व्याकरणिक प्रभावं यानाः थुकिया संरचना हे हिलावंगु दु । चीनसंय् भाय् खलःया व्याकरणिक प्रभावं यानाः थ्व भाषाय् एकाक्षरी प्रवृत्ति उन्मुख दु । थुकथं भाषिक विविधता दुपिं नेवाःतय्सं नालाच्चंगु नेपालभाषायात थीथी इलय् नेपाःगालय् दुहाँवःपिं थीथी नश्ल व मूलापिं मनूतय्सं नं थ्व हे भाषायात नालाकाल । राजकीय भाषाया रुपय् छ्यलावयाच्चंगु संस्कृतया थासय् गैरसंस्कृत भाय् छ्यलाबुला जक मखु अथः देश भाषा धकाः नेपालभाषायात थाय् ब्यूगु दु । न्ह्याग्गु नश्ल वा धर्मयापिं जूसां भाषिक रुपं छधी जुयाच्चंगु आधारय् नेवाःत भाषिक पुचः धाय्फूगु अवस्था दु ।

भाषिक पुचःया ल्याखं म्हसीका बियाच्चंपिं नेवाःतय् मेगु छगू विशेषता थ्व पुचः दुने वर्णाश्रम व्यवस्थां थाय् काःगु दु । लिच्छविकालनिसें हे नेवाःतय् दथुइ ब्राह्मण, क्षत्री, वैश्य व शूद्रया व्यवस्था दु । जयस्थिति मल्लं नेवाःतय् दथुइ ल्यनाच्चंगु जातीय व्यवस्थायात व्यवस्थित याय्कथं अभ् अप्वः वर्गिकरण यानाविल । जयस्थिति मल्लं याःगु सुधार लिपा न ज्योति मल्ल, सिद्धिनरसिंहं मल्लपिन्सं सामाजिक सुधार याय्गु कुतः याःगु दु । थथे थीथी शासकपिन्सं सामाजिक सुधार याय्गु नामय् नेवाःतय् दथुइ जात व्यवस्थाया संख्या नं उकथं हे अप्वयावःगु खनेदु । नापं नेवाःतय् दथुइ थी त्यः व थी मत्यःया लिसें लः चले जू व मजू व छिटो हाल्नुपन्था, मासिन्या व नमासिन्या जात व्यवस्था नं विकास जुयावःगु खनेदु । थुकियात सुरेन्द्रविक्रम शाहं विसं. १९०१ य् जारी याःगु पानी नचल्त्या जातया धलः हे पिकाःगुलिं नं नेवाःतय् दथुइया प्रचलन बारे सी दु । मुलुकी ऐनय् हे थीथीकथंया जातीय व्यवस्थाया प्रबन्ध याय्धुंकाः नेवाःतय् दथुइ ऐनय् न्ह्यथनातःगु सिबें अप्वः जुइक थवंथवय् हे लः चले जू मजू आदिया विविधता खनेदत । नातिकृति पह अप्वया वल ।

विविधताया दथुइ थःगु व्यागलं म्हसीका बियाच्चंपिं नेवाःतय्सं नेपाःगाःयात व्यवस्थित याय्त लःयात फक्व अप्वः उपयोग जुइकथं छयःगु दु । नगरयात सुरक्षा याय्त देय्या छचाखेरं जलीय सुरक्षा प्रणालीया विकास याःगु दु । थ्व बाहेक जातीय चक्रीय प्रणालीया विकास यानाः थीथी जातयापिन्त च्वनेत थाय् ब्यूगु दु । थथे चक्रीय प्रणाली थाय् बीगु भवलय् सम्बन्धित लागाय् च्वपिन्त जीवन हनेत व उसाँय्या दृष्टिकोणं लःया अभाव जुइके मबीत नं लःया व्यवस्था याःगु दु । थ्व लःप्रति सम्वेदनशीलतां यानाः नेवाःतय्सं हरेक ज्याखँय् लः व लःजन्य स्रोतयात उत्तिकं थाय् बियातःगु दु । थीथीकथंया संस्कार याइगु इलय् सँ वा लुसि व द्यः पुज्याःगु स्वाँसिन्ह चुइकेगु ज्या तकं खुसी न्ह्यानाचंगु लखय् यानाच्चंगु दु । थुकिं छखे नगर दुने प्रदुषण नियन्त्रण याय्त गुहालि याइ सा मेखे थुजाःगु जैविक फोहरं नगरयात माःगु अन्न उत्पादन क्षेत्रकथं कयातःगु बुँइ साःया जूवनाच्चंगु दु । भूक्षय नियन्त्रण जुयाच्चंगु दु ।

नगरयात व्यवस्थित याय्गु भवलय् लः मदय्क मगाः धइगु महसुस यानाः नेपाःगालय् प्राकृतिक रुपं न्ह्यानाच्चंगु खुसियात लःया स्रोतया रुपय् उपयोग याःगु दु । यँय् प्रमुख रुपं वागमती, विष्णुमति, मनहराया लिसें तुखुचा, हिजाखुसि व मेमेगु कचा खुसिया उपयोग याःगु दु । यलय् वागमतीया लिसें कःखु, नखु व मेमेगु कचा खुसिया लःयात नगरया नितिं छयःगु दु । उकथं हे ख्वपय् तब्याखुसि, कासांखुसि व मेमेगु खुसियात छयःगु दु । थ्व बाहेक नगरयात अझ अप्वः व्यवस्थित याय्त लः मगाःमचाः जुइके मबीत नेपाःगाःयात भुनाच्चंगु गुँचोकाय् च्वंगु लःया स्रोतयात हे उपयोग याःगु दु । ख्वपय् चिसखुं (नगरकोट)या नाल्दुमं हःगु देय्धः, यलय् त्यांकाभैरवं हःगु देय् धः व यँय् सिफुचो हःगु देय्धः थुकिया हे दसु खः । थ्व बाहेक धिनाचो, जामाचो थें जाःगु गुँचोकाया लःया स्रोतयात उपयोग यानाः थन सलंसः हिति व पुखू दय्कूगु दु । यलय् जक देय् धः व प्राकृतिक लः छयलाः ११३ गू पुखू संचालनय् दु । ख्वपय् ६१ गू पुखू यँय् २२गू पुखू संचालनय् हःगु खनेदु । थ्व बाहेक नं गुलिखे पुखू न्हनेधुंकूगु अवस्थाय् दु । गुलिखे पुखू न्हनीगु क्रमय् दु । नगरय् लःया म्होति जुइके मबीत यलय् जक १०६ धाः ल्वहँहिति या निर्माण जूगु दु । यँय् २८२ धाः हिति, ख्वपय् १७६ धाः हिति निर्माण जूगु खनेदु । लिच्छवि जुजु मानदेवया म्हायाय् छय् भारविं सन् ५५० य् ल्वहँहिति दय्के धुंकाः मदिक्क ल्वहँहिति निर्माणय् गति काःगुलिं हे नेपाःगालय् जक सलंसः ल्वहँहिति निर्माण जूगु क्वःछिफु । थ्व बाहेक नेपाःगालय् अझ आपालं ल्वहँहिति निर्माण जूगु अनुमान याय्फु । इलय् व्यलय् अझ थन गाः खनीबलय् ल्वहँहिति लुयाच्चंगु दु ।

अध्याय ५

नेपाःगाःया खुसि व जलसम्पदा

५.० बान्कि

थ्व अध्याय नेपाःगाःया खुसि व जलसम्पदालिसें स्वापू दु । थ्व अध्याय मुक्कं खुगू खण्ड जानाः निर्माण जूगु दु । खण्ड (५.१)य् लः सम्पदाया म्हसीका, खण्ड (५.२)लय् नेपाःगाःया बागमती खुसि दुथ्याः । उपखण्ड (५.२.१)य् बागमती खुसिया उत्पत्ति, उपखण्ड (५.२.२)लय् बागमतीया नामकरण, उपखण्ड (५.२.३)य् बागमतीया माहात्म्य, उपखण्ड (५.२.४)य् बागमतीलिसे स्वाःगु मू तीर्थ व उपखण्ड(५.२.५)य् बागमतीलिसें स्वाइगु कचाखुसि दुथ्याः । थ्व अध्यायया खण्ड (५.३)य् खुसि वनाः याइगु खुसि यात्रा, उपखण्ड (५.३.१)य् तीर्थयात्रा, उपखण्ड (५.३.२)लय् नवरथ, उपखण्ड (५.३.३)य् पंचरात्र, उपखण्ड(५.३.४)य् वा वय्केत याइगु लंख्वा याः दुथ्याः । खण्ड (५.४)य् मानवनिर्मित कृत्रिम जलसम्पदा दुथ्याः । उपखण्ड (५.४.१)य् देय्घः, उपखण्ड (५.४.२)लय् नेपाःगाःया पुखू, उपखण्ड (५.४.३)य् तुं व बुंगाः, उपखण्ड (५.४.४)य् नेपाःगाःया ल्वहँहिति व उपखण्ड (५.४.५)य् लःसम्पदा जःरुं दुथ्याः । खण्ड (५.५)य् , धार्मिक व सांस्कृतिक जलसम्पदा दुथ्याः । थुकिया उपखण्ड (५.५.१)य् खास्ति व स्वयम्भू चैत्य, उपखण्ड (५.५.२) लय् धार्मिक व सांस्कृतिक महत्वं जाःगु पशुपति व गुह्यश्वरी, खण्ड (५.५.३)य् मंक्व व शान्तिपुर, उपखण्ड (५.५.४)य् अगिंमथः व उपखण्ड (५.५.५)य् मरुसतः सम्पदा व खण्ड (५.६)लय् सार दुथ्या ।

५.१ म्हसीका

मानवीय इतिहास अध्ययनया नितिं महत्वं जाःगु वस्तुयात हे सम्पदा धाइ । विश्व सम्पदा संघ (UNESCO)या कथं सम्पदा धयागु पुर्खा कन्हय्या पुस्ताया नितिं लःल्हानाथकूगु नासो खः । गुगु प्राकृतिक वा सांस्कृतिक जुइ । थुकियात मेगुलिं थाय् काय्फइमखु । थुकथं मेगु वस्तुं थाय् काय् मफइगु सम्पदा नं निगूकथंया दु ।

भौतिक व अभौतिक ।

भौतिक सम्पदा : प्रत्यक्ष अनुभूति याय् फइगु, थी फइगु सम्पदायात थ्व धलखय् दुध्याकेगु याः । थ्व कोटीया सम्पदाय् विशेषतः देगः, सतः, ल्वहँहिति थें शिल्पं जाःगु निर्माणयात थाय् बियातःगु दु ।

अभौतिक सम्पदा : थ्व ज्ञान, शीप, कला व मूल्यमान्यताय् आधारित जुइ । थुकिं समाजया ज्ञानयात कयाः अनुमान याय्फइ । थुकी विशेष यानाः समाजय् ल्यनाच्वंगु पुजापद्धति, भाय्, साहित्य थें जाःगु विषयवस्तु कय्च्यानाच्वंगु दइ ।

५.१.१ प्राकृतिक सम्पदा

नेपाःगाःयात भुनाच्वंगु थीथी गुँचवया विशिष्ट थाय् दु । नेपाःगाःया छ्चाखेरं भुनाच्वंगु फूचो, सिफुचो, धिनाचो, जामाचो व चिसंखु (नगरकोट) प्राकृतिक जैविक विविधतां जक जाःगु मखसें लःया दृष्टिकोणं नं उत्तिकं महत्वं जाः । थ्व गुँचो भूमिगत लः भण्डारया मूल स्रोतकथं काय्गु याः । नेपाःगाः भुनाच्वंगु गुँचो थनया मानव सभ्यतायात न्ह्याकेगुलि अहम भूमिका म्हिताच्वंगु दु । नेपाःगाःया सभ्यतायात हे न्ह्याकेत गुहालि याःगुलिं हे थुजाःगु सम्पदायात ल्यंकेत नेपाःगालय् च्वंपिन्सं नं दच्छी छकः जूसां थुजाःगु गुँचोकाय् वनेगु यानाच्वंगु दु । नेपाःगाःया भूमिगत जलभण्डारया लःया स्रोतकथं कयातःगु गुँचो फोहर जूसा थनया लःया स्रोत नं दूषित जुइफूगुलिं नेवाःत दच्छिया छकः गुँचोकाय् वनाः लःया मुहान व जःखः सुचुपिचु याःवनी । लःया स्रोतयात सुरक्षा बीत न्ह्याकूगु थ्व पलाःयात निरन्तरता बियाच्वंगु दु । विशेष यानाः थुजाःगु गुँचोकाय् धिनाचो व सिफुचोय् वैशाख १ गते वनी, होलिपुन्हिखुनु फूचो व ल्हुतिपुन्हिखुनु जामाचोय् वनी । नेपाःगाःया थीथी खुसिया मुहानकथं कयातःगु गुँचो वा मवइगु इलय् वा वय्केगु नितिं कुतः याइगु थाय् नं खः । राणा प्रधानमन्त्री श्री ३ चन्द्रशम्शेरया शासनकाल विसं १९७६ य् ताः ईतक वा मवय्वं नेपाःगाःया छ्चाखेरं च्वंगु गुँचोकाय् १०० /१०० तोप मुइकूगु धइगु दु । गुँचोकाय् तोप मुइकेवं छुं ई लिपा वा वल^१ । यलय् वा मवःसा लामाटार विहेवर क्षेत्रय् वनाः लः पवंवनेगु याइ । लः पवंवनीगु इलय् स्वकः बन्दूकया तोप मुइकाः दुगु स्याइ । थुकथं पूजा सम्पादन याःसा वा वइ

१. योगेन्द्रमान श्रेष्ठ (६८), इतिहासविद, क्षेत्रपाटी, येँय् वय्कःया छँय् च्वनाः २०७५ मंसिर १२ गते खँलाबल्हा ।

धइगु जनविश्वास दु । अथे हे, यलया फुल्चोकी नं लः फ्वंवेनेगु प्रचलन दु । थन असार १५ गते लः फ्वंवनीसा किपू लागाय् वा मवःसा धिनाचोय् वनाः लः फ्वंवनी । विसं. २०७६ असार १५ गते फूचो व धिनाचोय् लः फ्वंवंगु खः । बाजं थानाः लः फ्वंवंगुया छुं घौ लिपा हे नेपाःगालय् तसकं वा वःगु खः ।

५.२ वागमती खुसि

नेपाःगाःलय् तःधंगु वा चीधंगु खुसिलिसें आपालं धः दु । गुलिं खुसि वा धलय् मदिकक लः न्ह्यानाच्वंगु दुसा गुलिं धलय् वर्षा जक लः न्ह्याइ । विकासया नामय् गुलिखे थुजाःगु खुसि वा धःचा ल्हाकाः छवय् धुंकूगु दु । बागदुवाःनिसें कुरुवादहतकया दुने १६७ गू धः, खुसि आदि ल्वाकज्यानाच्वंगु दु । भौतिक रुपं गुलिखे धः व खुसिया अस्तित्व हे न्हने धुंकूगु दु । धार्मिक रुपं थ्व खुसी अमोघफलदायिनी, चन्द्रभागा, मारदायिनी, मणिरोहिनी, राजमंजरी, रत्नावति, चारुमति व प्रभावति खुसि नं स्वानाच्वंगु दु । पशुपति आर्यघाट लागाय् मृगेश्वर महाद्यःयाथासं वइगु लःयात मृगश्रृंगोदक खुसि, मृगस्थलिं वइगुयात खर्वरिका खुसि, तिलगंगा व चैलगंगा खुसि ल्वाकज्यानाच्वंगु दु । थौकन्हय् तिलगंगा खुसि धःया रुपय् ल्यनाच्वंगु दु । मेगु छुंकथंया खुसि थन खनेमदय् धुंकूगु दु । थुकिं यानाः थुजाःगु लःया स्रोतया नांजक ल्यनाच्वंगु दु । थुकथं आपालं लः बाःवइगु खुसि दुगु नेपाःगालय् दकलय् ताःहाकःगु खुसि वागमती हे खः । थ्व खुसी नेपाःगाःया दक्वं खुसि ल्वाकज्यानाच्वंगु दु ।

नेपाःगाः दुने यें, यल, मकवानपुर, रौतहत, सर्लाही जिल्ला जुयाः भारतय् न्ह्याइगु वागमती नेपाःगाःया दकलय् ताःहाकगु खुसि खः । सिफुचों वःगु लखय् दकलय् न्हापां स्यालमति व नागमति स्वाय् धुंकाः थ्व खुसि तब्या जुइ । उकथं हे थ्व खुसी मनहरा, हिजाखुसि, तुखुचा, विष्णुमति, बल्खु व नखुखुसि नं ल्वाकज्यानाच्वंगु दु । थुकथं थीथी खुसि ल्वाकज्यानाच्वंगु वागमती नेपाःगालय् दकलय् लिपांगु विन्दूकथं ३५.५ किलोमिटरया कुरुवादहयात कयातःगु दु (GoN/NTNC, सन् २००९, पृ. ८)। भारतया चम्पारण, सितामढि जुयाः गंगा खुसी ल्वाकज्याइगु थ्व खुसिया कूल लम्बाइ ५८९ किलोमिटर दु (मिश्र, सन् २०१०, पृ. ८) । नेपाःदुने जक थुकिया हाकः १५७ किमि दु (GoN/NTNC, सन् २००९, पृ. ७) । (स्वयादिसँ लितँसा ३ वागमती व कचाखुसि) ।

५.२.१ उत्पत्ति

सांख्यदर्शनकथं जगतया सृष्टि हे जडप्रकृति व चेतनपुरुष (आत्मा, ईश्वर) या योगं जूगु खःसा वागमती (जगतया छगू महत्वपूर्ण अंग)या उत्पत्ति जक गथे मेकथं जुइ । थन जड प्रकृति स्थूल जुयाः थुइके अःपुल, चेतन पुरुष भाव वस्तु जुयाः थुइके थाकुगुलिं वयात लेखकतयसं नं थीथीकथं मानवीकरण याय्त लिमच्यू । प्रकृतिया ज्वःमदुगु उपहार वागमती खुसिं सभ्यता, संस्कृति, जीवन व वातावरणयात हे जीवन्त यानातःगुलिं थुकियात लेखकतयसं महाद्यःया स्थिति विशेषय् पिज्वःगु कलकल सः (वाक्)कथं नं न्ह्यब्वगु दु । बौद्ध धर्मावलम्बीतसें आदिबुद्ध ऋकुच्छन्दया मन्त्र उच्चारणं पहाड चिरिबाया पिज्वःगु लः हे वागमती धाय्यंकूगु दु (Malla, सन् १९८३, पृ.६१-६२)। थथे खुसियात मानवीकरण याय् माःगुया मूल अभिप्रायः थ्व खुसिया उपयोगितायात ल्यंकाः तय्फय्मा धइगु हे खः । नेवाःतयसं थ्व खुसिया महत्वयात थुइकाः न्हिथं छयलीगु लःयात तकं वागमती खुसिया रुपय् थाय् बियातःगु दु । लिसें खुसियात जीवन्त व संरक्षण याय्त थुके धर्म ल्वाकछ्यानाः त्वंगः पतिकं तीर्थया परिकल्पना यानातःगु दु ।

अ) हिन्दू बाखं

वाराहीतन्त्रकथं हिरण्यकश्यपुयात नृसिंहं स्याय् धुंकाः उत्तेजित व उग्र जूम्ह नृसिंहया कोप शान्त मजुइवं कुंसः(शरभ) रुप कयावःम्ह महाद्यवं नृसिंहयात थाथामथा याय् धुंकाः वागमती उत्पत्ति जूगु खः । कोप जूम्ह नृसिंहयात थाथामथा याय्वं शान्त स्वरुपम्ह शिखरनारायणया रुपय् हिले धुंकाः कुंसः स्वय्म ततःसलं हालाःजूबलय् पहाड चिरिबायाः वागमती खुसि उत्पत्ति जूगु खः (राणा, मितिमदु, पृ.११३-११४) । नेपाल महात्म्यय् वागमतीयात महाद्यःया म्हुतुं उत्पत्ति जूगु धयातःगु दु । हिरण्यकश्यपुयात स्याय् धुंकाः त्यानुचाम्ह नृसिंह हिमाली लागाय् च्वंवेवं प्रह्लादं महाद्यःया आराधना याःबलय् थ्व खुसि उत्पत्ति जूगु खः (खनाल, विसं. २०२८, पृ.७३) । प्रह्लादं द्वःछिदँतक महाद्यःया आराधनां महाद्यः लय्तायाः न्ह्यूबलय् वःगु ई हे वागमती जूगु खः (खनाल, विसं. २०२८, पृ.४५) ।

पशुपति पुराणं नं च्वय् न्ह्यब्वयागु बाखंयात लिसा काःगु दु । पशुपति पुराणयाकथं प्रह्लादं महाद्यःया तप याःगु थाय् मृगेन्द्रशिखर (सिफुचो) खः (रिसाल, विसं. २०२९, ९)। थ्व बाहेक पृथ्वी जनसंख्या वृद्धि मजुइवं हरेक सच्छिदँया दिव्यवर्षय् थीथी ब्रह्मां जनसंख्या अप्वय्केत कुतः याःसां असफल जुइवं ब्रह्मां शिवया जटाय् च्वंम्ह गंगाया आराधना यानाः

नं सफलता ल्हातय् लाकेमफत । थुकथं जनसंख्या अप्वय्के मफय्वं गायत्री, सावित्री व ब्रह्मा स्वम्हेसिनं महाद्यःया हे आराधना याःगु इलय् वागमती उत्पत्ति जूगु धइगु दु । स्वम्ह द्यवं जनसंख्याया नितिं आराधना याःगु खनाः महाद्यःया न्हिले वःबलय् मेचं वःगु ई हे वागमती गंगा जूगु बाखं स्कन्दपुराणय् दु (योगी, विसं. २०१३ ख, पृ.१९०)।

आ) बौद्ध बाखं

स्वयम्भू पुराणय् क्षमावती नगरं वःम्ह आदिवुद्ध ऋकुच्छन्दं न्हय्सलं मल्याक शिष्यतय्त (गुणध्वज व ४००म्ह ब्राह्मण, अभयानन्द व ३०० म्ह क्षत्रीय व आपालं वैश्य व शूद्र) अभिषेक याय्त मन्त्र व्वंगु इलय् वागमती उत्पत्ति जूगु खः । ऋकुच्छन्द बुद्धं शिष्यपिन्त प्रवज्या वीगु भवलय् सँ खाय्त व म्वःल्हुकेत (अभिषेक) वागदुवाः थ्यंकाः मन्त्र व्वंगु इलय् पहाड चिरिबायाः वागमती उत्पत्ति जूगु खः (शास्त्री, सन् १८९४, २२६)। पुराणय् न्ह्यागु च्वयातःसां नं वागमतीया उत्पत्तिया प्रकृति हे मुख्य कारक तत्व खः ।

५.२.२ नामकरण

हिन्दूधर्मकथं आषाढ शुक्लपक्षया द्वादशीखुनु महाद्यःया म्हुतुं पिज्वःगु विश्वास यानातःगु वागमती खुसियात नेवाः खँग्वः नं छ्यलेगु याः । नेपालभाषाय् न्वया अर्थ खः म्हुतु । म्हुतु सिलेगुयात न्वसिलेगु, पूजाया इलय् स्वकःतक म्हुतुइ ल्हाः मलाक्क लः त्वनेगु (आचमन)यात न्वसला > नुसला धाःथें थ्व खुसियात शिवया म्हुतुं पिज्वःगु जूगुलिं न्वखु धाय्गु याः । थौंकन्हय् वागमती शब्द अप्वः प्रचलनय् वःगुलिं न्वखु धइगु शब्द थ्यंमथ्यं लोप जुइधुंकूगु अवस्था दु । थ्व बाहेक थ्व खुसियात म्हुतुं पिज्वःगुलिं ब्रह्मसरस्वती व शिवगंगा नं धाय्गु याःसा पार्वतीं म्वः ल्हूगुलिं आर्या नं नां छुनातःगु दु । नेवाःतय्सं थ्व खुसियात टेखु नं धाइ । थौंतक नं बल्खुनिसें चोभारतकया वागमतीयात टेखु व थुकिया सिथय्च्वंगु लागायात टेखुसि धाय्गु यानाच्वंगु दु । वागमतीयात कयाः स्कन्द पुराणया हिमवत्खण्डय् द्रुच्छि व च्यागू नां बियातःगु दु (Chaube & Forbes, सन् २०१५, पृ.३५-५९)। थ्व नां मध्ये पुण्यात्मा, ज्येष्ठिनी, शोकवति, आर्या, मणिमति, वीर, भद्रा, गोदावरी, गोमती, धर्मनदी, ब्रह्मनदी, प्रभावति, सरस्वती, विष्णुधारा, गोपदी, मातृनदी, नवधारा, हरिश्रवाया नां अप्वः छ्यलाच्वंगु दु । नेपाःगाःया सभ्यताय् ज्वःमदुगु भूमिका म्हिताः वयाच्वंगु वागमती खुसियात शिवया म्हुतुं पिज्वःगु जूगुलिं वाग्भवानी, वागेश्वरी, वाक्स्वरुपिणी, वागिश नं धाय्गु याः । ब्रह्मसरस्वती नां नं छ्यलातःगु वागमतीया द्रुच्छि व च्यागू नांमध्ये थ्व खुसिया लखं पोषण वीगु जूगुलिं

अनुरुपा नं धाय्गु याः । थुक्रियात दुरुया प्रतीककथं पयोमयी नां नं छुनातःगु दु । वागमतीयात शिव परिवारय् दुथ्याःपिं गंगा, पार्वती, चामुण्डा, चण्डिका, चण्डी, गिरिजा नामं नं थुक्रियात स्तुति याः । गणेशमाता, अपराजिता, जगतमाता, स्वच्छ थें जाःगु नामं नं वागमतीयात सम्बोधन याय्गु याः । गोपालराजवंशावली व लिच्छविकालीन अभिलेखय् वाग्वति, वाग्वत्या (प्रधानाङ्ग, विसं. २०७२, पृ.७९) नां छुनातःगु दु ।

५.२.३ माहात्म्य

वराह पुराणय् शिवगंगा धयातःगु वागमती खुसि मध्ये दकलय् पवित्रकथं कयातःगु दु । गंगासिबें सच्छिदुर्गाछि पवित्रगु थ्व खुसि दर्शनलिसें थुक्रिया लः त्वन वा म्वःल्लुतधाःसा न्हय्गू पुस्तां मोक्ष प्राप्त याइ धयातःगु दु (चतुर्वेदी, मिति मद्, पृ.७३४)। उकीसनं हिमवत्खण्डय् वागमती खुसी मनू सीसा उज्वःपिं मनूतय्सं हाकनं जन्म काय्मालीमखु न्ह्यथनातःगुलिं थौतल्यं सीत्यपिं मनूत थ्व खुसी यंकेगु यानाच्चंगु दु । कलियुग प्रारम्भ जूगु न्याद्वःदं लिपा गंगाया थाय् काइगु थ्व खुसिया पवित्रताया कारणं नेवाःतय्सं थौतल्यं सीसंस्कारया भवलय् वागमती यंकाः सीत्यंम्हेसित वा सी धुंकूम्हेसित लः त्वंकेगु यानाच्चंगु दु । लिसें, ब्रह्मनालय् तयाः सीत्यंम्हेसिया तुतियात खुसिया लखय् लाकाः जलजोग याय्गु चलन दु । थ्व बाहेक थीथी संस्कारया भवलय् खाःगु सँ, लुसि व सीसंस्कार धुंकाः ल्यंगु नौ नं थ्व हे खुसी चुइकी । थुकथं चुइकीगु सँ, लुसि व नलिं पितृयात स्वर्गय् वनेत लँपु चाली धइगु मान्यता दु । श्राद्धं वागमती चुइकूगु पिण्ड नं पितृयात वनी धइगु दु । उकिं नेवाः समाजय् थीथी संस्कारय् खुसी वनाः सँ, लुसि व नौ चुइकेगु परम्परा दु । वागमतीया रक्षाया नितिं बाज्यावजेपिन्सं खुसी च्वफाय्गु वा फोहर याय्मज्यु धकाः थःगु हे पहलं कुतः यानावयाच्चंगु खः। थुकथं पवित्र वागमती भौगोलिक रुपं तापापिन्सं संस्कार संस्कृति हंवय् मफइगु जूगुलिं सत्तिक लाःगु खुसी हे थुज्वःगु ज्या यानाच्चंगु दु ।

ग्याः ल्वय्, दुःखी, ग्रहपीडां कःपिं, अकालं सी त्यपिं, तिल्वय् वःपिन्त नं विधिपूर्वक वागमतीया लखं म्वःल्लुक कि उजाःगु दुःखं मुक्त जुइगु खँ स्कन्दपुराणय् दुथ्याकातःगु दु (योगी, विसं.२०१३ ख, पृ.१८६) । हिन्दूतय्सं विशेष थाय् वियातःगु न्हय्गू पुरी - अयोध्या, मथुरा, माया (पुरी) काशी, कान्ची, अवन्तिका व द्वारावतीसिबें नं वागमती-पाशुपतपुरीयात अभ्र अप्वः पुण्यक्षेत्रय् दुथ्याकातःगु दु (योगी, विसं.२०१३ ख, पृ.६१-६३) । पुराणय् थ्व खुसिया जल तसकं पवित्र व थुकिं महाद्यःयात लुकेबलय् तिच्चानंगु लःफुतिं कुलया उद्धार याइ व

रुद्रलोकय् च्वने दइगु खँ च्वयातःगु दु (योगी, विसं.२०१३ ख, पृ.१५९) । पवित्र जलकथं कयातःगुलिं नेपाःगाःया नेवाःतय्सं थ्व खुसियात हिन्दूधर्मय् विशेष थाय् कयातःगु न्यापु खुसि गंगा, सिन्धु, सरस्वती, कावेरी व नर्वदाया धलखय् तय्गु यानाच्चंगु दु । न्हिथं सनां वा म्वःल्हुइबलय् भारतय् लाःगु न्यापु खुसिलिसें वागमतीयात नं नां काइ । थ्व बाहेक गुलिसिनं भारतया न्यापु खुसिया थासय् वागमती, विष्णुमति, रुद्रमति, इच्छुमति व मनोहराया नां काय्गु चलन दु । भौगोलिक रुपं ख्वप लागायापिन्सं हनुमत्तीर्थयात न्यापु खुसिया धलखय् दुध्याकेगु याइसा सक्वयापिन्सं नारीखुसि व यलयापिन्सं नखु खुसियात दुध्याकाच्चंगु दु । थ्व बाहेक नं गुलिसिनं गुलि फु उलि खुसिया नां काइ ।

५.२.४ मू तीर्थ

शिफुच्वया वागदुवालं उत्पत्ति जूगु वागमती खुसी कुरुवादहतकया दुने आपालं कचाखुसित ल्वाकज्याःगु दु । वागमती खुसी आपालं कचाखुसि, धः व द्यःथाय् नं वःगु लः नं ल्वाकज्यानाच्चंगु दु । थुकथं खुसि व धः ल्वाकज्यानाच्चंगु दक्वं ह्वंगःयात धार्मिक रुपं हे पवित्र नालातःगु दु । वागदुवाःनिसें कुरुवादहतकया दुने धः व खुसि ल्वाकज्यानाः १६७ गू तीर्थ जूगु दु (Chaubey & Forbes, सन् २०१५, पृ. ८३-१९१) । थुकथं तीर्थ विकास जूगु थ्व खुसी विशेष यानाः यँया गोकर्ण, आर्यघाट, शंखमूल, टेकुदुवाःयात तःधंगु तीर्थकथं कयातःगु दु । बौद्ध धर्मावलम्बीपिन्सं १२ गू तीर्थयात थाय् बीगु भवलय् वागमतीलिसे स्वाकाः च्यागू थीथी थासय् तीर्थ हनाच्चंगु दु । थ्व वागमतीलिसें अमोघफलदायिनी खुसिया ह्वंगःयात शोधन तीर्थ (गोकर्ण), मारदायिनी खुसिलिसेया ह्वंगःयात शान्ततीर्थ (गुह्यश्वरी), मणिरोहिनी खुसिलिसेया ह्वंगःयात शंकरतीर्थ (शंखमूल), राजमंजरि खुसिलिसेंया ह्वंगःयात राजतीर्थ (धंतिल), विष्णुमतिलिसेंया ह्वंगःयात चिन्तामणितीर्थ (टेकुदुवाः), रत्नावतिलिसेंया ह्वंगःयात प्रमोदतीर्थ (दानगाःखुसि), चारुमतीलिसेंया ह्वंगःयात सुलक्षणतीर्थ (भाजंगाः) व प्रभावतिलिसेंया ह्वंगःयात जयतीर्थ (नखु) नां छुनातःगु दु ।

अ) गोकर्ण

नेपाःगाःया सभ्यताया विकासय् गोकर्णया तःधंगु भूमिका दु । नेपाःगालय् च्वंगु लः चोभारं पिहाँवने न्ह्यः दकलय् न्हापां गोकर्णय् ल्वहँया बाँध तज्याःगु धइगु मान्यता पुरातत्वविद्पिनिगु दु । थुकथं गोकर्णय् बाँध तज्याय्वं नेपाःगाःया मेमेगु लागाया तुलनाय्

दकलय् न्हापां वस्ति विकास जूगु धइगु दु । पुरातात्विक रुपं नं गोकर्ण लागाया लखं विकास काय्धुंकाः थ्व लागाय् मानववस्ति विकास जूगु धइगु दु । सन् १९७८ य् रुसया सेटेन्कोया नेतृत्वय् याःगु उत्खननय् भुइजःसिं पूर्व दक्षिण लागाय् लाःगु हिजाखुसि लागाय् ल्वहँया ज्याभः लुयावःगु खः गुगु पूर्वपाषाणयुग अर्थात् ३०द्वः दँ न्ह्यःयागु खः (अमात्य, नेसं. ११३८, पृ.२२)।

गोकर्ण तीर्थय् थ्व लागाय् वागमती व चन्द्रभागा खुसि त्वनाच्वंगु दु । पितामह तीर्थकथं कयातःगु थ्व थाय्यात उत्तरगयाकथं नं कयातःगु दु । थन पितृया नामय् पिण्ड व्यूसा गयाय् वनाः श्राद्ध याःगुसिबें सच्छिदुगं फल दइ धइगु दु । रावणं महाद्यःया तपस्या याःगु थाय्कथं नं नांजाःगु थ्व थासय् अबुया ख्वाःस्वइखुनु अबु मदुपिं श्राद्ध याय्त वनी । थन श्राद्ध याःसा सच्छिदंतक पितृ तृप्त जुइ, हाम्बःलखं तर्पण व्यूसा दच्छि व लखं जक तर्पण याःसां खुलातक पितृ तृप्त जुइ धइगु दु (योगी, विसं. २०१३ ख, पृ.२८१-२)। नेपाल माहात्म्यकथं चला जुयाः चाःहिलाच्वंम्ह महाद्यःयात ब्रह्मा, विष्णु व इन्द्र जानाः नियन्त्रणय् तय्त स्वःबलय् त्वःधूगु न्यकू मध्ये छकू थन नीस्वंगु धइगु धार्मिक बाखं दु । छपू जक न्यकू दुम्ह चलारूपी महाद्यःयात स्वम्ह द्यःपिं जानाः ज्वंगु इलय् उगु न्यकू प्यकू कुचा दंगु व उकी मध्ये ब्रह्माया ल्हातय् लाःगु न्यकूयात गोकर्णेश्वरया नामं थन नीस्वंगु धइगु दु (खनाल, विसं.२०२८, पृ.७) । स्वयम्भू पुराणकथं वागमती व अमोघफलदायिनी खुसिया त्वंगःयात पुण्यतीर्थ वा शोधनतीर्थकथं कयातःगु दु । कोढीम्ह तक्षकनागं न्हिथं फिया चैत्य दय्काः षडक्षरी मन्त्र ब्वनाः तीर्थ सेवा याःगुलिं वयागु ल्वय् लंगु थाय्कथं थ्व तीर्थयात कयातःगु दु (वज्राचार्य, नेसं. ११२८, पृ.२) । स्वयम्भू पुराणय् थ्व तीर्थय् अष्टवितराग द्यःया बाय् दुगु न्ह्यथनातःगु दु । वागमती म्वःल्हुयाः थन च्वंम्ह अष्टवितराग द्यःयात घ्यलं म्वःल्हुकल कि व्रतालु शिवलोकय् वने दइ धइगु दु । अष्टवितराग द्यःयात तुया तिं म्वःल्हुकल कि विष्णुलोक, नस्वाः अत्तर दुरु व सिचुगु पदार्थं म्वःल्हुल कि चन्द्रलोकय् वने दइ धइगु मान्यता दु (शाक्य व वज्राचार्य, नेसं. ११२१, पृ. ९९)।

आ) न्हवंगघाट (आर्यघाट)

नेपाःगाःया प्राकृतिक पुखूया लः पिहाँवनेगु भवलय् गोकर्ण धुंकाः थ्व लागां लः पिहाँवंगु धइगु मान्यता दु । धार्मिक रुपं महत्त्व दुगु थ्व थासय् मृगश्रृंगोदक व वागमती खुसिया त्वंगःकथं कयातःगु दु । पशुपति मृगस्थलि वइगु खर्वरिकाखुसि, पश्चिमं वइगु

मृगेश्वर महाद्यःया थासं वड्गु लः (मृगश्रृंगोदक) व वागमतीया त्वंगःकथं कयातःगु आर्यघाटय् पार्वतिं म्वःल्हूगु व तर्पण व्यूगु जूगुलिं नेवाःतय्सं थुक्कियात न्हवंघाट नं धाय्गु यानाच्चंगु दु । थौकन्हय् आर्यघाटकथं म्हसिकाच्चंगु थ्व तीर्थय् व मृगोदक तीर्थय् म्वःल्हूयाः वा कार्तिक पुन्हिखुनु तीर्थय् म्वःल्हूयाः पशुपति दर्शन याःसा पाप नास जुयाः हाकनं जन्म काय् मालीमखु धड्गु दु (योगी, विसं. २०१३ ख, पृ.३४६) । शंखमूलसिबें भिदुगं पवित्र व पुण्य दड्गु थाय्कथं कयातःगु आर्यघाटय् कार्तिक लच्छियंक वा पुन्हिखुनु म्वःल्हूसा ८४ लाख योनी याःगु पापं मुक्त जुइ व ब्रह्महत्या थें जाःगु पंचमहापापं मुक्त जुइगु प्रसंग स्कन्दपुराणया हिमवत्खण्डय् दु । थ्व ग्रन्थयाकथं आर्यघाटय् म्वःल्हूतधाःसा इहिपा याय् धुंम्ह मिसाया सिन्च स्थीर जुइगु व सन्तान सुख दइ (योगी, विसं. २०१३ख, पृ.३१२) । दँय्दसं माघ औंशीखुनु माधवनारायणया परदेश यात्राया भवलय् थन हयाः म्वःल्हूकेमाः । न्हवंघाटय् माधव नारायणयात म्वःल्हूके धुंकाः पशुपति महाद्यः देगः लागाय् दुत यंकी । उक्कियां कन्हय्खुनु माधवनारायण द्यःयात फंपी यंकी । अथे हे, वैशाख शुक्ल पारुनिसें न्याय्कीगु वागमती यात्राय् नं आर्यघाटय् पूजा याय् हे माः धड्गु दु । वागमती खुसि सिथं-सिथं न्यासिवनाः हनीगु थ्व यात्राय् वागमतीया स्वपु खुसि ल्वाकज्यानाच्चंगु आर्यघाटय् साम्बसदाशिव भट्टया पुस्तां पुज्याय्वं यात्रा न्ह्याइ । ग्वल महाद्यः (पशुपति)या मूल पुजारीया नियुक्ति लिपा आगमय् यंकाः देखा वीगु ज्या यानाच्चंम्ह साम्बसदाशिवया वंशजं न्ह्याकीगु वागमती यात्राय् वनीपिन्सं ग्वः ग्वय्, सितु, स्वां, ग्वाः तयाः गुरुयात ग्वय्दां तयाः याइगु थ्व यात्राय् फंपिया शेषनारायण थासंनिसें थ्व यात्रा न्ह्याइ । लाकां मन्ह्याःसे खुसि सिथं सिथं बाःछितक याइगु थ्व यात्राय् २९ गूगु तीर्थय् म्वःल्हूइमाः (टण्डन, विसं. २०५३, पृ.५३६)।

थुकथं सांस्कृतिक महत्वं जाःगु थ्व तीर्थया भौतिक विकास याय्गु ज्या यँयाम्ह जुजु लक्ष्मीनरसिंह मल्लं याःगु खः । थुम्ह जुजुं थःम्हं हे श्रम यानाः मुंकूगु ध्यबां नेसं ७०५ य् न्हवंघाट (आर्यघाट) दय्कूगु खः । लक्ष्मीनरसिंह मल्लं आर्यघाट दय्केगु भवलय् ग्वलमहाद्यः (पशुपति) यात अभिषेक याःगु जल पिहाँवड्गु निकासलिक्क हे ब्रह्मनाल नं दय्कातःगु दु । वागमती लखय् तुति थुनाः सीसा पापं मुक्त जुइ धड्गु धार्मिक मान्यतायात पूर्वकेत जुजु मल्लं थुकथं व्यवस्था यानाब्यूगु ब्रह्मनालय् सीत्यंम्हेसित तयाः जलजोग यानाच्चंगु दु (योगी, विसं.२०१३ क, पृ.९७) । राजपरिवारया सुं सीसा न्हवंघाट (आर्यघाट)य् दय्कातःगु राजदिपय् सी उइ । सी उइ धुंकाः उगु दिपय् १३ न्हु तक सुयातं थीकीमखु । मल्ल जुजु अनन्त मल्ल

सीबलय् छ्यःगु (वज्राचार्य व मल्ल, सन् १९८५, पृ.९८) थ्व दिपय् तयाः जुजु वीरेन्द्र व दिपेन्द्रया सीसंस्कार याःगु खः । थ्व घाटय् सीमय्सिया जव ल्हाःया अस्थि चुइकेगु विधान दु^२ ।

सांस्कृतिक महत्वं जाःगु आर्यघाटयात विशेष यानाः ख्वपय् च्वंपिनिगु घाटकथं काय्गु याः । सीसंस्कारय् खुसि पुलाः सीम्ह यंकेमाःगु व थुकथं यंकूगु सीम्ह उइत ह्वंगः नं दय्माः धइगु दु । आर्यघाट स्वपु खुसिया ह्वंगलिसें खुसि पुलेमाःगु अवस्था दु । मेखे दिप जुइत क्वसिमा, महाद्यः, गणेद्यः व पीठ नं दय्माः धइगु दु । आर्यघाटय् थुकथंया व्यवस्था यानातःगु दु । आर्यघाटय् पीठया रूपय् वत्सला, महाद्यःया रूपय् लखु महाद्यः (पशुपति) (Bajracharya, सन् २०१९) व मृगेश्वर व मेमेपिं महाद्यः दुसा पंचगणेद्यः नं दु । थ्व घाटलिक्क सौभाग्यतीर्थ, कुबेरतीर्थ, गौरीतीर्थ, पर्वरीकातीर्थ, ब्रह्मोदकतीर्थया नं व्यवस्था यानातःगु दुसा लिक्क भष्मेश्वर घाटया नं व्यवस्था यानातःगु दु ।

बौद्ध धर्मावलम्बीपिन्सं आर्यघाटयात शान्ततीर्थया धलखय् लाकातःगु दु । आर्यघाटं छुं भचा च्वय् शान्ततीर्थ (गौरीघाट) वागमती व मारदायिनी खुसिया ह्वंगःकथं कयातःगु दु ।

इ) शंखमूल

हिन्दू व बौद्धतय्सं विशेष थाय् बियातःगु शंखमूल वागमती व मणिमति (मनोहरा) व रुद्रधारा खुसिया ह्वंगः खः । ख्वपं वइगु हनुमत् खुसी मनोहराय् ल्वाकज्याय् धुंकाः वागमतीलिसें स्वाइगु थ्व ह्वंगः नेपाःगाःया दकलय् अप्वः लःया मुहान दुगु तीर्थकथं कयातःगु दु । स्कन्दपुराण हिमवत्खण्डय् थथे च्वयातःगु दु -

तासां च संगमं तीर्थं शंखमूलदाहृतं ।

तिस्रः कोटयोऽर्द्धकोटीनां पवित्रं परमं कलौ ॥ (योगी, विसं. २०१३ख, पृ १९३)

स्वंगूकरोड पचासलाख लःया स्रोत दुथ्याः गु शंखमूल महाद्यःया छ्यनं वःगु मणिमति (मनोहरा), म्हुतुं पिज्वःगु वागमती व तुतिं वःगु रुद्रधारा (भोगमति)या ह्वंगः (पौडेल, विसं. २०२०, पृ.१७) जूगुलिं नं थ्व तीर्थयात विशेष महत्व बियातःगु दु । हिन्दूतय्सं सक्वया

२. आशा सफूकुथी सुरक्षित जुयाच्चंगु नेसं ८४४ या थ्यासफुति शंखमूलय् छ्यंया अस्थि, न्हवंघाटय् जव ल्हा, चसोह्व (कालमोचन?)खव ल्हा, जव कोखया अस्थि तेषोह्व (टेकु), खव कोखया अस्थि नषुह्व य् चुइकेगु च्वयातःगु दु ।

मणिचूडं वःगु मनोहरायात महाद्यःया छ्यनं वःगु लःकथं काइ बौद्धतयसं मणिचूड महाराजं
थःगु छ्यं फायाः मणिदान बीगु भवलय् वःगु लःकथं काइ । ल्वचं कःपिनिगु ल्वय् लंकेगु नितिं
मणिचूड महाराजं थःगु छ्यनय् च्वंगु मणि फायाव्यूगु वाखं दु (अमात्य, विसं. २०६०, पृ.३४) ।
थ्व खुसियात भागीरथी गंगासिवें सच्छिदुगं मल्याक पवित्रकथं कयातःगु दु । थ्व तीर्थयात
गयालिसें नं तुलना याय्गु याः । हिमवत्खण्डय् थथे च्वयातःगु दु -

फलं विद्धि च वागमत्याः भागीरथ्याः शतं गुणं

शंखमूले च देवेड्ये त्रिमासानां च पर्वसु ।

स्नानमहं करिष्यामि शंखमूलेऽद्य चेतसा

पदे पदे फलं विद्याद्वाजपेयाश्वमेधयो

गंगायां दशधा स्नानात्तत्फलं लभते हि सः । (योगी, विसं.२०१३ख, पृ.१९४)

भागीरथी म्वःलहुइबलय् गुलि पुण्य दइ शंखमूलय् म्वःलहुइबलय् उकिया सच्छिदुगं
पुण्य दइ । गया तीर्थय् भिकः म्वःलहुइगु सिवें अप्वः थन छकः म्वःलहुइबलय् उलि पुण्य दइ,
पलाः पलाःपतिं वाजपेय व अश्वमेधयज्ञ याःगुया पुण्य दइ ।

स्वयम्भू पुराणय् भिनिगू तीर्थय् लाकातःगु शंखमूलायात वागमती व मणिरोहिनी
खुसिया ह्वंगः व शंखपाल नागया वासस्थानकथं नं कयातःगु दु (वज्राचार्य, नेसं. ११२८,
पृ.२४) । विभिषणं थः लंकाया जुजु जुइत अगस्त्यया आश्रम धयातःगु थ्व तीर्थय् म्वःलहुयाः
कोटेश्वरय् तपस्या च्ववनी धइगु धार्मिक मान्यता दु (खनाल, विसं. २०२८, पृ.१५५)। थन
शंखासुरं १२ दँ तक महाद्यःया तपस्या याःगु धइगु नं दु । थ्व तीर्थय् म्वःलहुलकि
जन्मजन्मान्तरतक पापं मुक्त जुइ, म्वःलहुइ मफुपिन्सं म्वःलहुइगु इलय् नां जक काःसां गाःगु
प्रसंग स्कन्दपुराणया हिमवत्खण्डय् दु । शंखमूलय् श्राद्ध याइम्ह मनूयात तःधंगु पुण्य लाइगु
व वया २१ कूलया उद्धार जुइगु धइगु नं दु । थ्व तीर्थय् दान याय्बलय् मेथाय् दान
याःगुसिवें करोड गुणा फल दइ धइगु मान्यता दु (योगी, विसं. २०१३ख, पृ.२०१)।

वृहस्पतिया कलाः तारायात हरण याःम्ह चन्द्रमा (तिमिला)या पापमोचन शंखमूलय् हे
जूगु वाखं दु । तिमिलां राजसूय यज्ञया भवलय् गुरु वृहस्पतिया कलाः तारा खनाः मोहित
जुल व संसर्ग यात । तिमिलाया कुबुद्धियात कयाः सुनां नं विरोध याय्मफूगु इलय् महाद्यः हे
चन्द्रमाया विरुद्धय् ल्वात । युद्धय् कुहांवःम्ह महाद्यवं चन्द्रमायात खड्गं पालेत स्वःबलय्

ब्रह्मां पंगु खः । चन्द्रमायात स्याय्मते अनर्थ याय्मते धकाः ब्रह्मां पनेवं तिमिलां नं
वृहस्पतिया कलाः तारायात लितय्वं युद्धं दिपा काल । तिमिलां गुरुपत्नी तारालिसेया
संसर्गपाखें जूगु अशुद्धिं मोचन मजुइवं वागमती म्वःल्लुयाः वत्सला व पशुपति दर्शन यानाः
पापया प्रायश्चित्त याय्गु कुतः यात । तिमिलाया थ्व कुतः ताःमलाय्वं अगतस्य मुनिया
आश्रम दय्कातःगु शंखमूलय् वनाः द्यांलानाः तपस्या च्वनाः महाद्यःया आराधना याय्धुंकाः
तिनि पापं मुक्त जूगु खः (खनाल, विसं. २०२८, पृ.१५५) ।

धार्मिक व सांस्कृतिक रूपं महत्वं जाःगु शंखमूलय् च्वंगु मसानयात आर्यघाटया
विकल्पकथं कयातःगु दु । ख्वपयापिं आर्यघाटय् सी उइ यंकेगु परम्परा दुसां तबि जुजु
रायमल्लयात आर्यघाटय् सी संस्कार याके मबीवं शंखमूलय् यंकूगु खः (जोशी, नेसं. ११३६,
पृ.१२) । थन सी संस्कारया नितिं माःगु दिपया लिसें महाद्यः, पीठ, गणेद्यः, ह्वंगः व क्वसिमा
थौतल्यं दनि ।

ई) टेकुदोभान

वागमती व विष्णुमतिया ह्वंगः टेकुया सांस्कृतिक व धार्मिक महत्त्व दु । पंचनद
तीर्थया नामं नं नांजाःगु थ्व ह्वंगलय् म्वःल्लुसा शिवलोक वनेदइ धइगु उल्लेख स्कन्दपुराणया
हिमवत्खण्डय् दु (योगी, विसं. २०१३ख, पृ.१८८) । चैत्रया शुक्ल व कृष्णपक्षया अष्टमीखुनु
थ्व तीर्थय् म्वःल्लुसा स्वर्गय् वने दइ व आश्विन शुक्ल पंचमीखुनु म्वःल्लुसा न्यागू जन्मतक
याःगु पापं मुक्त जुइ धइगु मान्यता दु । पंचनदी म्वःजक ल्लुइवं नं भिगू अश्वमेध याःगु
बराबरया फल व रुद्रलोक वनेदइ धइगु दु (योगी, विसं. २०१३ख, पृ.३१०) । थुकथं
पापमोचनया नितिं नांजाःगु पंचनदतीर्थय् दय्दसं मोहनीया पंचमिं नवरथ वनीखुनु पंचनादी
हे म्वःल्लुयाः पचलीभैरव दर्शन याइ । न्याम्ह महाद्यः दुगु थाय् जूगुलिं पंचलिंगपाखें पंचनद
जूगु टेकु दोभानय् सतीदेवीया पुलि पतन जूगु थाय्कथं नं कयातःगु दु (खनाल, विसं.
२०२८, पृ.१२६) । बौद्ध धर्मावलम्बीतय्सं भिनिगू तीर्थमध्ये गुंगूगु भवल्य् दुथ्याकातःगु थ्व
थाय्यात चिन्तामणितीर्थ नां बियातःगु दु । थ्व तीर्थय् वागमती, विष्णुमति (केशावति)या
लिसें कनकमति नं स्वानाच्चंगु मान्यता दु । स्वयम्भू पुराणकथं तुयूम्ह वरुण नागराजं वास
यानाच्चंगु थ्व थासय् धलं दंसा धन सम्पत्ति दइ धइगु दु (वज्राचार्य, नेसं. ११२८, पृ.६८)।

यँया दक्षिणी लागाय् च्वंपिं नेवाःतय् सी संस्कार याइगु थ्व थासय् मसान जुइत माःगु दक्कंथया पूर्वाधारत दु । मसानयात माःगु खुसिया त्वंगःया लिसें महाद्यः (टंकेश्वर, भीममुक्तेश्वर, जलेश्वर, वमविकटेश्वर, पंचलिंगेश्वर), पीठया रूपय् तख्तिअजिमा व सिकालीअजिमा दुसा गणेद्यः व क्वंसिमा नं दु । थुकथं क्वंसिमा दुथाय् अप्वः यानाः लःया स्रोत नं दुगुलिं नेवाःतय्सं उगु सिमा दुथाय् कुमारी द्यः वा पीठ नं स्वनाः धार्मिक रुपं विशेष मान्यता वियाच्चंगु दु ।

५.२.५ कचाखुसि

अ) विष्णुमति

नेपाःगाःया मू खुसि वागमती स्वाइगु थीथी कचाखुसिमध्ये विष्णुमति छगू नं खः । यँया टेकुइ वागमतीलिसें स्वाइगु थ्व खुसिया हाकः १७.३ किमि दु (GoN/NTNC, सन् २००९, पृ.८)। शिवपुरीया तारेभीरं वःगु थ्व खुसी सलंखुसि (१०.७ किमि), महादेव खोला (९.२ किमि), छरछरे, लुदि, सामाखुसि (६.४ किमि), भचाखुसि, मनमति (६.१ किमि) ल्वाकज्यानाच्चंगु दु । स्कन्दपुराणया हिमवत्खण्डय् विष्णुया तुतिं वःगु खुसिकथं कयातःगु थ्व खुसियात विष्णुपदी नं धाः । स्वयम्भू पुराणय् क्षमावती नगरं वःमह क्रकुच्छन्द बुद्धं न्हय्सलं मल्याक थः शिष्यतय्त प्रवज्या बीत सँ खाके धुंकाः उगु सँ चुइकेत थःगु पतिंचां पहाड त्वखना थ्व खुसिया उत्पत्ति याःगु खः (प्रधान, विसं. २०४७, पृ.६)। सँ चुइकेत छयःगु खुसि जूगुलिं थ्व खुसियात सँल खुसि, केशावति, केशमतिया नामं नं नांजाः । सँल खुसि (थौकन्हय् सांग्ला) व भुइजःसिं वःगु विमलावति (विष्णुमति/विष्णुपदी)लिसें ल्वाकज्याय्वं थ्व खुसिया नां विष्णुमति जूगु खः।

नेपाल माहात्म्यय् थ्व खुसियात फिंज दुगु, लबुं तुइसे च्वंगु विष्णुमति व वागमतीया दथुइ च्वंगु लागायात सिद्धभूमि व थन पाप मद्गु थाय्कथं नं कयातःगु दु (खनाल, विसं.२०२८, १२५)^३। स्कन्दपुराणय् थ्व खुसिया उत्पत्तियात कयाः खास चर्चा यानातःगु मद्गु । अथे खःसां विष्णुमतिलिसें स्वापू दुगु थीथी तीर्थया महत्वयात उलातःगु दु । उगु ग्रन्थय्

३. नदीं विष्णुपदीं पश्य फेनोर्मिधवलां शुभम् ।

यत्र स्नानेन मनुजो विष्णुलोकं प्रपश्यति ॥

वाग्मत्या विष्णुमत्याश्च मध्ये या वर्तते मही ।

सिद्धिभूमिस्तु सा प्रोक्ता तत्र पापं न विद्यते ॥

भचाखुसि व विष्णुमतिया ह्वंगः अर्थात् निर्मलतीर्थय् पितृमोक्षया नितिं तर्पण याय्गु थाय्कथं कयातःगु दु । पितृमोक्षया नितिं ल्हातय् लः कयाः आपो हिष्ठा मन्त्र ब्वनाः स्वकः वा न्याकः वा न्हय्कः तक छ्यनय् लखं पियाः प्राणायामया लिसें गायत्री मन्त्र ब्वनाः तर्पण ब्यूसा पितृमोक्ष व थःम्हं मनंतुंगु ज्या पूवनी । द्यःयात व पितृयात निर्मल तीर्थया लखय् तर्पण बीत निर्देश यानातःगु उगु ग्रन्थकथं छुं गथे जुयाः इहिपा वा कय्तापूजा मयाय्क सीपिं जूसा उमिगु नामय् बँय् तर्पण बीत धयातःगु दु (योगी, विसं.२०१३ख, पृ.२७)। विष्णुया तुतिं वःगु खुसि वा सँ चुइकेत छयःगु खुसि जूगुलिं हिन्दूतय्संजक मखु बौद्धतय्सं नं थुकियात विशेष थाय् बियातःगु खनेमदु । विष्णुमतिया उद्गमनिसें मनोहरतीर्थतक थ्व खुसियात पवित्र तीर्थकथं कयातःगु मदु । सपनतीर्थया लः मनोहरतीर्थय् ल्वाक ज्याय्वं जक छुं भचा धार्मिक रुपं थाय् ब्यूसां स्वयम्भूं वःगु भचाखुसिलिसे ल्वाकज्याय्वं तिनि थ्व खुसियात धार्मिक व सांस्कृतिक थाय् ब्यूगु खनेदु । भचाखुसिलिसें विष्णुमति ल्वाकज्याय्वं निर्माण जूगु निर्मलतीर्थया लः जन्वहाद्यःयात न्हवं याय्त् छयली । अथे हे, विज्यासःद्यःयात भिनिदँय् छकः थ्व हे तीर्थय् लः कुनाः म्वःल्हूकी । विष्णुमति व वया कचाखुसि लुदि (सुवर्णवति)^४(स्वयम्भूया गुँचों वःगु लः, थौकन्हय् लोप जुइधुंकल)या ह्वंगः लखुतीर्थ (लक्ष्मीतीर्थ)य् म्वःल्हूसा दरिद्र जुइमखु धइगु दु (योगी, विसं.२०१३ख, पृ.१४०)। थन अष्टमी धलं दनेत येंयापिं बौद्ध धर्मावलम्बीपिं वनेगु याः ।

स्वयम्भू पुराणय् दुथ्याःगु भिनिगू तीर्थमध्ये विष्णुमतिलिसे सम्बन्धित प्यंगू तीर्थ खनेदु - अ) विमलावति व विष्णुमतिया ह्वंगः मनोहर (टोखा दुवाः), आ) भद्रमतिलिसेया ह्वंगः निर्मलतीर्थ (शोभाभगवति), इ) स्वर्णावतिलिसेया ह्वंगः निधानतीर्थ (लखुतीर्थ) व ई) पापनाशिनीलिसेंया ह्वंगः ज्ञानतीर्थ (तख्तिअजिमा) ।

आ) हिजाखुसि

संसारयात पवित्र याय्गु ल्याखं उत्पन्न जूगु रुद्रमतियात नेवाःतय्सं हिजाखुसि धाइ । वागमतीया कचाखुसि हिजाखुसि शिवपुरीं हे उत्पन्न जूगु खः । थुकिया हाकः १८.२ किमि

४. स्वयम्भू पुराणय् विष्णुमतिलिसे ल्वाकज्याइगु सुवर्णमति वा कनकमति हे लुदि जुइमाः । लुंयात संस्कृतं कनक धाइ । उकिं थ्व खुसियात संस्कृतं कनकमती व नेपालभाषां लुदि धाइ धकाः अनुमान याय्फु । थौकन्हय् लुति धाइ । भचाखुसि व विष्णुमति ल्वाकज्याइगु थाय्यात लुदि मधाः । तर थ्व हे खुसिया पारी लुतिअजिमाया देगः दु ।

दु । यैया बबरमहलय् वागमती खुसिलिसें ल्वाकज्याइगु थ्व खुसियात नेपालीं धोवीखोला धाइ । खहरे खोला, चखुंचा खोला ल्वाकज्यानाच्चंगु हिजाखुसि व थुकिया त्वंगःयात कयाः धार्मिक ग्रन्थय् खास चर्चा यानातःगु मदु । नेपाल माहात्म्यय् वागमती व हिजाखुसिया त्वंगलय् म्वःल्हूसा सूर्यः लय्ताइ धइगु दु (खनाल, विसं. २०२८, पृ.१२५) । अथे खःसां थ्व खुसिया त्वंगःया नां बियातःगु मदु ।

इ) तुखुचा

तुया ति पिकाइगु थाय् तुसाः (टुसाल) व तु पीगु थाय् तुप्यां वःगु तुखुचाया मुहानयात थौकन्हय् महाराजगंजं वःगु धाय्गु यानाच्चंगु दु । संस्कृतं इच्छुमति नां बियातःगु तुखुचायात प्रभावति नं नां बियातःगु दु । वागमती खुसिया कचाखुसि तुखुचाया हाकः ६.४ किमि दु (GoN/NTNC, सन् २००९, पृ.८)। यैया कालमोचनय् ल्वाकज्याइगु थ्व खुसी तं व कामयात त्वःता म्वःल्हूसा हरिद्वारय् म्वःल्हूया ति ग्यनीगु व विष्णुलोकय् वनेदइ धइगु धार्मिक मान्यता दु (योगी, विसं. २०१३ख, पृ.१८८) । स्वन्तिबलय् न्याय्कीगु पंचरात्र मेलाया भवलय् किजापूजाखुनु वागमतीलिसेंया थ्व खुसिया त्वंगः कालमोचनय् वनाः म्वःल्हू वनी । थुखुनु थ्व तीर्थय् म्वःल्हूसा अकालं सी मखु धइगु मान्यता दु । अथे हे, थ्व थासय् पुषया नवमीखुनु म्वःल्हूसा भिकःतक गंगाय् म्वःल्हूयागु ति पुण्य दइगु व दाजुकिजा स्याःगु पाप नं नष्ट जुइ धइगु दु । थुकथं धार्मिक मान्यता दुगु थ्व थासय् जंगबहादुर राणां सहभोजया ग्वसाः ग्वःगु खः । थः सत्ताय् वय्गु नितिं आपालं हत्या याय्धुंकाः कालमोचन घाटय् लक्ष्मीनारायण द्यः स्वनाः उकथंया सहभोजया ग्वसाः ग्वःगु खः । तुखुचा व वागमतीया त्वंगः कालमोचनय् जुजु त्रिभुवनया नामय् न्हय्नुमा तःगु खःसा जुजु वीरेन्द्र सीबलय् भिन्खुखुनु खस ब्राह्मणयात काट्टो नकेगु नामय् भवय् नकाः किसि म्हय् गय्काः वागमती छिका छ्वःगु खः । उगु इलय् जुजु वीरेन्द्र छयःगु वसः, वसजाः नं उम्ह ब्राह्मणयात दान ब्यूगु खः ।

ई) मनोहरा

वागमती खुसिया कचाखुसिकथं कयातःगु मनोहरा खुसि कचाखुसिमध्ये दकलय् ताःहाकः । सक्वया मूल रुपं सालीनदी (नारीखुसि), असंखुसि (मनमति) स्वानाः हे मनोहराया निर्माण जुइ थुकी बुढीखुसि नं ल्वाकज्याइ । थ्व बाहेक मनोहराय् सक्वया धःचिया रुपय् ल्यनाच्चंगु अजिखुसि, कोलागालखुसि, न्यामासिमाखुसि, वापाखुसि, कुमाःखुसि, पालुवारीखुसि,

लुंखुसि, वहखुसि व मेमेगु खुसि नं ल्वाकज्याइ^५ । मनोहरा खुसि ख्वपया ल्वहँकिन्थली थ्यंकाः ख्वपया हनुमत खुसिलिसें ल्वाकज्याइ । हनुमत् खुसिलिसें ल्वाकज्याय् धुंकाः नं थ्व खुसी यलं वःगु कःखु (१४.९ किमि)लिसें ल्वाकज्याइ । हनुमत् खुसि व मनोहरा ल्वाकज्याइगु थाय्यात डरुडतीर्थ धाइ । थ्व तीर्थय् म्वःल्हूयाः नारायण दर्शन याःसा नागया भय दइमखु धइगु दु । शंखमूलय् वागमतीलिसें ल्वाकज्याइगु थ्व खुसिया हाकः २३.५ कि.मि दु (GoN/NTNC, सन् २००९, पृ. ८)।

सक्वया मणिचूड गुँचों वःगु मनोहरायात शैवमार्गीतय्सं शिवया छ्यनं वःगु धाइ (रिसाल, विसं. २०२९, पृ.१४)। ब्रह्माया आवाहनय् पुखुली मणि दुम्ह शिव उत्पत्ति जूगु व अनं बाःवःगु लः हे मणिमति जूगु धइगु दु । थ्व थासय् सूर्य मेष राशी लानाच्वंगु व अष्टमीबलय् थन दान यानाः म्वःल्हूसा द्वःछि सादान याःगु फल दइगु व शिवलोकय् च्वने दइ धइगु दु । श्रावण पुन्हि (गुंपुन्हि) बलय् म्वःल्हूसा कोटि सादानया फल दइ । होम, श्राद्ध जप दान याःसा न्हय्गू पुस्ताया पापं मुक्त जुइ धइगु धार्मिक मान्यता दुगुलिं श्रावण महिनाय् मणिमती (मनोहरा)या मुहानय् वनेगु प्रचलन दु । थ्व मुहानय् मिस्तय्सं म्वःल्हूसा बांलाम्ह भाःत दइगु व इहिपा जुइ धुंकूम्ह जूसा काय् दइ धइगु विश्वास दु (योगी, विसं.२०१३ख, पृ.२००) । नेपाल माहात्म्यय् थ्व खुसियात बुद्धया चःतिं उत्पन्न जूगु न्ह्यथनातःगु दु (खनाल, विसं.२०२८, पृ.१०)। मणिचूडावदानकथं मणिचूड महाराजं थःगु छ्यं फायाः मणिदान बीधुंकाः उगु मणि सिलेत छ्यःगु लः हे मणिमति वा मनोहरा धाय्गु यानाच्वंगु दु ।

हनुमत् : मनोहरा खुसिया कचाखुसि हनुमत ख्वपया मू खुसि खः । ख्वपया चिसंखुं (नगरकोट) न्ह्याःवःगु थ्व खुसि ल्वहँकिन्थली थ्यंकाः मनोहरा खुसिलिसे ल्वाकज्याइ । शुरुइ तब्याखुसिया नामं म्हस्यूगु थ्व खुसी हनुमानघाटय् थ्यनेवं चखुंखुसिलिसे ल्वाकज्याय् थुकिया नां हनुमत् तीर्थ जूगु दु । थ्व खुसी सिपाडोलखुसि, डा (कय्ता)खुसि, गखुखुसि, चखुंतिखुसि, घट्टेखोला, काल्हांचाखुसि व कासांखुसि ल्वाकज्यानाच्वंगु दु । ख्वपया बालकोटय् हनुमत्लिसें यलं वःगु गोदावरीखुसि (१४.८ किमि) (GoN/NTNC, २००९, पृ.८)(थुकी घट्टेखोला, चखुंति, लुभुखुसि दुथ्यानाच्वंगु दु) ल्वाकज्यानाच्वंगु दु । नेपालभाषाय् तब्याखुसि नां छुनातःगु थ्व खुसी ख्वंन्हय् डा (कय्ता)खुसि व भूमि तःलं वःगु तमसा ल्वाकज्याय् हनुमत् नां जूवंगु खः । धार्मिक बाखंकथं रावणलिसेंया युद्धय् समुद्रय् तापु दय्केत हनुमानं ल्वहँ ज्वनाः वय्-वने

५. प्रकाशमान श्रेष्ठ (६७), संस्कृतिविद्, सक्वय् वय्कःया छेंय् च्वनाः २०७५माघ ६ गते खँल्हाबल्हा ।

यायां त्यानु चाय्वं थ्व खुसि सिथय् भासुलंगु खः । थन हे लः नं त्वनावंगु बाखं दु । थुकथं हनुमान हे थन वयाः भासुलनावंगु थाय् जुयाः थुकियात हनुमत् नामं नं म्हस्यू । हनुमानं थन हनुमन्तेश्वर महाद्यः नं स्वनाथकूगु धइगु दु । अथे हे, थ्व खुसिलिसें हनुमान व वाल्मीकिया नं स्वापू दु । डाँका रत्नाकरं थः कलाः व मचाखाचाया जीवन निर्वाहया नितिं नारदयात स्याय् त्यंगु खः । थःत स्याय् त्यंगु इलय् थुकिया पाप सुनां कुबीगु छकः न्यनाः वा धकाः नारदं रत्नाकरयात लितछवल । रत्नाकरं छैय् वनाः न्यंबलय् मचाखाचा व कलातं हिंसाया पाप जिम्सं कुबीमखुगु लिसः बियाहल । मचाखाचा व कलातं थुकथं लिसः बीवं रत्नाकरं थःम्ह हत्या थें जाःगु मखुगु ज्या याय्लाःगुलिं प्रायश्चित्त यानाः थ्व खुसि लिक्क च्वनाः तपस्या याःगु खः । ज्ञान काय्गु नितिं रामया नामं जप याःम्ह रत्नाकरं ज्ञान प्राप्त याय् धुंकाः वाल्मीकि ऋषिया नामं नांजाःगु खः । थुम्ह ऋषिं थन हे च्वनाः रामायण च्वःगु धइगु दु (खनाल, विसं.२०२८, पृ.२३)। थ्व खुसिया हाकः २३.३ कि.मि. दु (GoN/NTNC, सन् २००९, पृ.८)। शिवगंगाया रुपय् मान्यता प्राप्त बागमती खुसी देय् दक्किसिया चःबिया निकास जुकेवं थुकथं समस्या वःगु खः । थुकिं यानाः गुलिखे सामाजिक, सांस्कृतिक व धार्मिक ज्याखँय् वागमतीया फोहर लः छ्यलेगु त्वःतूगु दु ।

बागमती खुसि थें गंगासिबें पवित्र कयातःगु शंखमूलय् प्रदुषण बाहेक नं मानीय अतिक्रमणं यानाः थुगु तीर्थया अस्तित्व हे न्हनीगु अवस्था दु । खुसि सिथय् लखं त्वःतूगु थासय् लँया विस्तारं खुसि कय्कुंगु दु । खुसि सिथय् सुकुम्बासी वस्ती व अव्यवस्थित फोहरं बागमती व शंखमूलया अस्तित्व हे न्हनीगु अवस्था दु । थ्व बाहेक नं नेपाःया राष्ट्रिय सम्पदा पुखू, देय् धः व त्वहँहिती राज्य व स्थानीय मनुतय्सं अतिक्रमण यानाः छें दंगुलिं त्वहँहिती लः हाय्गु दिनावंगु दु पुखू व धः नं न्हनावंगु दु ।

५.३ खुसि यात्रा

नेपाःगालय् खुसियात हे कयाः थीथीकथं मेला हनेगु प्रचलन दु । लः व पर्यावरणया महत्व ल्यंकातय्त धार्मिक व सांस्कृतिक महत्व बियाः निश्चित दिखुनु खुसी वनाः म्वःलहुइगु व लिक्क च्वंम्ह द्यः पूजा याय्गु यानाच्वंगु दु ।

५.३.१ तीर्थयात्रा

धार्मिक बाखंकथं विरुपाक्षं मचाबलय् निसें व्यागलं जुयाच्वंम्ह मां म्हमसियाः उमि दथुइ जूवंगु शारीरिक सम्पर्कया पापमोचन व प्रायश्चित्त स्वरुप वागमती खुसी त्वंगः पतिकं

वनाः म्वःल्ह्याः शुरु याःगु पर्वकथं वागमती तीर्थयात्रायात काय्गु याः । थौकन्हय् जीवनय् चाय्कं वा मचाय्कं जूगु द्विविद्वया पापं मुक्त जुइगु व प्रायश्चित याय्गु नितिं वागमती तीर्थयात्रा यानाच्चंगु दु । थ्व वैशाख शुक्ल प्रतिपदानिसें लच्छियंक थीथी १६५ तीर्थय् म्वःल्ह्याः वागमती तीर्थयात्रा न्ह्याकी (Chaubey & Forbes, सन् २०१५, पृ. ७८)। थ्व तीर्थयात्रा याय्त पशुपति शंकराचार्य मठया मठाधिशथाय् वैशाख कृष्ण चर्तुदशीखुनु सितु, स्वां, ग्वाः ग्वय् तयाः ग्वय्दां तय्धुंकाः थ्व यात्रा शुरु जुइ । ग्वय्दां तय् धुंकाः तीर्थयात्रा याइम्ह छैय् मवंसे तप्यंक बुंगया कार्यविनायक दर्शन यानाः फंपी शेषनारांघःथाय् मुं वनी । उकियां कन्हय्खुनु अन हे च्वंगु दामोदरकुण्डय् वनाः म्वःल्ह्याः सँ खानाः शेषनारांघः दर्शन यानाः वज्रयोगिनी व दक्षिणकालीया दर्शन याइ । थ्व धुंकाः फंपिया गोपालेश्वरकुण्डय् वनाः म्वःल्ह्याः गोपालेश्वर पारुखुनुनिसें औपचारिक रुपं वागमती तीर्थयात्रा न्ह्याकी । पारुखुनु कुरुवाया सेतुबन्धतीर्थय् वनाः म्वःल्ह्याः सेतुबन्धमहाद्यःया दर्शन याइ । अनं बासुकीतीर्थय् वनाः दुर्गेश्वर दर्शन याइ । दुर्गातीर्थय् म्वःल्ह्याः व्याघ्रेश्वर महाद्यःया दर्शन याइ । थ्व धुंकाः हनुमततीर्थय् वनाः हनुमदीश्वर महाद्यःया दर्शन याइ । थुकथं १६५ गू वागमती व वागमतीया मूकचा खुसिया ह्वंगलय् तीर्थ पूजा धुंकाः दकलय् लिपा वज्रयोगिनी वइ व चांगुनारांघःथाय् बासं च्वनेधुंकाः थ्व यात्रा क्वचाइ । गोकर्ण, सुन्दरीजल, पशुपति, गुह्येश्वरी, भुइजःसि व वाक्दुवाः (बागद्वार) यात्राया भवलय् थीथी थासय् थीथीकथंया दान दक्षिणा बियाः न्ह्याइगु थ्व वागमती यात्राय् तीर्थपतिकं म्वःल्ह्युइमाः । न्हिं छ्छः जक नयाः याइगु थ्व यात्राय् लाकां मन्त्याःसैं खुसि सिथं सिथं यात्रा याइ ६।

५.३.२ नवरथ

नेवाःतय् मोहनीबलय् नःलास्वांकुथी नःलास्वनाः पूजा याइ । नापं थीथी खुसिया ह्वंगलय् वनाः तीर्थसेवा नं याइ । तीर्थय् वनाः म्वःल्ह्याः देवीया दर्शन यातधाःसा पुण्य लाइ धइगु धार्मिक विश्वासं आश्विन शुक्ल प्रतिपदाखुनुनिसें चालं (दशमी) तक खुसिया ह्वंगलय् वनाः म्वःल्ह्याः अष्टमातृका द्यःया पीठय् पुज्याय्गु प्रचलन । यैय् आश्विन शुक्ल प्रतिपदाखुनु शंखमूलया शंखतीर्थय् म्वःल्ह्याः सिकबही द्यःया दर्शन याइ । दुतियाखुनु शोभाभगवतिया निर्मलतीर्थय् म्वःल्ह्याः शोभाभगवति दर्शन याइ । तृतियां गोकर्णया पुण्यतीर्थय् म्वःल्ह्याः

६. रमेश कर्माचार्य (४३), जयवागेश्वरीया पुजारीलिसें विसं २०७६असार ९ गते जयवागेश्वरी देगःलिक्कच्वंगु सतलय् च्वनाः खँल्हाबल्हा ।

रुद्रायणी पुज्याइ । चौथिं कालमोचनतीर्थय् वनाः द्वालाअजिमा, पंचमिं पचलिया पंचनादी तीर्थय् वनाः पचलीभैरव पुज्याइ । षष्ठिं तोखादुवाःया मनोरथतीर्थय् वनाः इन्द्रायणी पूज्याइ । सप्तमिं ग्वलय् न्हवंगघाटय् म्वःल्लुयाः वत्सलाद्यःथाय् वनी । अष्टमिं टेकुदुवाःया चिन्तामणितीर्थय् वनाः सिकालीअजिमा पुज्याइ, नवमिखुनु दोकाद्यःया भवानीतीर्थय् वनाः तलेजु वनीसा दकलय् लिपांगु दिंखुनु दशमी गुह्येश्वरीया शान्ततीर्थय् म्वःल्लुयाः गुह्येश्वरी दर्शन याइ । थुकथं नवरथ वनीबलय् थीथीकथंया स्वां व ज्वलं दान याय्गु प्रचलन दु १ ।

थुकथं हे ख्वपय् नं नवरथ वनेगु प्रचलन दु । ख्वपय् पारुखुनु ब्रह्मायणीघाटय् वनाः ब्रह्मायणी पुज्याइ । दुतियां माहेश्वरीघाटय् वनाः माहेश्वरी, तृतियां पसिख्यःघाटया कुमारी, चौथिं चुपिंघाटया भद्रकाली, पंचमिं मंगलतीर्थया वाराही द्यः पुज्याइ । अथे हे षष्ठिखुनु सिद्धपुखूया इन्द्रायणी, सप्तमिखुनु खासांखुसी म्वःल्लुयाः महाकाली वनी । अष्टमिखुनु कमलपुखू वनाः महालक्ष्मी वनी । नवमीखुनु ख्वःह्य म्वःल्लुयाः त्रिपुरसुन्दरी दर्शन याइ । दकलय् लिपांगु न्हि दशमीखुनु ब्रह्मायणीघाटय् वनाः म्वःल्लुयाः ब्रह्मायणी पीठय् तयातःपिं नवदुर्गा द्यः दर्शन याइ । येंय् व ख्वपय् थुकथं नवरथ वनेगु प्रचलन दुसां यलय् थुज्वःगु परम्परा मदु ।

५.३.३ पंचरात्र

खुसिया ह्वंगलय् वनाः म्वःल्लुयाः द्यः दर्शन याय्गु भवलय् स्वन्तिबलय् नं तीर्थ सेवा वनेगु प्रचलन दु । येंय् स्वन्तिया क्वःपूजानिसें खुसिया ह्वंगलय् वनाः म्वःल्लुयाः द्यः पुज्याइ । कार्तिक कृष्ण त्रयोदशी क्वपूजाखुनु भचाखुसि म्वःल्लुयाः लुति अजिमा दर्शन याइ, चतुर्दशी खिचापूजाखुनु टेकु दुवातय् म्वःल्लुयाः सिकालीअजिमा दर्शन याइ । औंशी लक्ष्मीपूजाखुनु महेन्द्र तीर्थ (मय्ति) म्वःल्लुयाः मैतीदेवी दर्शन याइ । कार्तिक शुक्ल पारु म्हपूजाखुनु विष्णुमति लखुतीर्थ म्वःल्लुयाः कंगअजिमाया दर्शन याइ व दुतिया किजापूजाखुनु कालमोचन ह्वंगलय् म्वःल्लुयाः दोलाअजिमा दर्शन याइ ।

७. प्रचण्डधर राजोपाध्याय (५९) थ्व अध्येताया पुरोहित, लगं यें लिसें २०७६ साउन ७ गते वय्कःया छेंय् च्वनाः खँल्हावल्ला ।

५.३.४ लंख या:

नेपा:गालय् प्राकृतिक रुपं वा मव:सा थीथी गुँचोय् वना: ल: फवनेगु सांस्कृतिक विधान दु । थ्व हे विधानयात वंशावली लंखया: नां छुनात:गु दु । यल लागाया जल, थेचो, थैव लागायापिं फूचो वना: ल: फवंनी । किपू लागाय् वा मव:सा धिनाचो वना: ल: फवंनी । विसं. २०७६ असार १५ गते जलमित हरसिद्धि द्य:गणया ज:पिं व पुजारीपिं ज्वना: फुल्चोकी ल: फवंगु ख: । बाहाँ स्याना: ल: फवनेवं छुं ई लिपा हे वा व:गु ख: । जलमित ल: फवंखुनु हे किपूया पांगा, नगांमय् च्वपिं नं धिनाचोय् वना: ल: फवंगु ख: ।

गोपालराजवंशावली नं ता: ईतक वा मव:बलय् ल: फवंगु घटना न्ह्यथनात:गु दु । ने.सं. ४९७ भाद्रकृष्ण त्रयोदशीखुनु पन्ती लंखया:या नामय् ल: फवनेगु जात्रा या:गु ख: (वज्राचार्य व मल्ल, सन् १९८५, पृ.११३) । अथे हे, ने.सं. ५०० सालय् ख्वपय् पुवाचा पीत हे ल: मदय्वं लंखया: या:गु ख: (वज्राचार्य व मल्ल, सन् १९८५, पृ.११५) । नेसं ५०४ य् नं वा: मवय्वं लंखया या:गु ख: (वज्राचार्य व मल्ल, सन् १९८५, पृ. ११८) । थौकन्हय् ता:ईतक वा मवलधा:सा टौदहलय् व यलय् च्वंम्ह बासुकीनाग पूजा याइ । थथे याना: नं वा मव:सा येंया ब्रह्मुत्वालय् च्वंगु जपतुं चाय्केगु, स्वयम्भूया शान्तिपुर चाय्केगु, फुचोमाइ पूजा याइ (टण्डन, विसं २०५३, पृ.२१२)। वा वय्केगु नितिं यलया लुभुइ विस्ककथं ल: फवनी । यलया थीथी थासय् च्वपिन्सं ल: फवने धुंका: वा हरिशयनी एकादशी तकया दुने वा मव:सा लुभुइ च्वपिन्सं फुचो अन्तर्गतया लामाटारय् ला:गु वीभुँती वना: ल: फवनी । थुकिया नितिं आषाढ शुक्ल एकादशीखुनु क्वँयन:तय्सं विभुँती च्वंम्ह बासुकी नागयात कुलिंचाय् सादुरु तया: छाय् यंकी । थुकियां प्यन्हुखुनु गुरुपुन्हिखुनु देय्छि हे जाना: द्य:पतिकं मत व्यूवनी । द्य:यात मत वीधुंका: वा व:सां मव:सां ल: फवनेगु ज्या न्ह्याके हे मा: धइगु दु (गुभाजु, नेसं. ११३७, पृ.४९)। द्य:यात मत वीधुंका: देशय् ल: फवनेत छेंखां छम्ह वय्त नाय्खिं च्वय्की व पूजाया नितिं ल्हापं म्हइ । थुलि धुंका: श्रावण कृष्ण चौथिखुनु लुभुमित ल: फवनेगु नितिं भव:छुना: क्वय्लाछि बासुकी छें (नागयात छकू क्वथा फ्यानात:गु छें) न्ह्य:ने थ्यंक: वनी । क्वँयन:तय्सं नेतृत्व याइगु थ्व पूजाय् ल: फवनेत लँ मफिउसें कछ्छाडजक हिना:व:पिं क्वँयन: व मेमेपिं मिजंतय्सं क्वय्लाछि दिकात:गु ज:सिया लखं बासुकी द्य:छेंया क:सी च्वनाच्वपिं क्वँयन: मिसातय्त छ्वाकी । उकथं हे द्य:छेंया क:सी च्वनाच्वपिं नागकन्या रुपी क्वँयन: मिसातय्सं नं लखं छ्वाकी ।

लुभुया महालक्ष्मी गुथिया न्हय्म्ह नायः रोहबरय् न्ह्याइगु थ्व यात्राय् नाग वनीगु लंपु हे जुयाः भवःछुनाः वनेमाः । थथे वनीबलय् लय् लाःगु छें, पःखाः थुनाः वा भ्यालं जूसां दुहाँ वनाः वा सिमा आदि पालाः जूसां यात्रा पूर्वकी । लः फवनेगु भवलय् बीभूती, चःख्यलय् व चुन्देवी पाःलाक्क पूजा याइ । थुकिया नितिं तुयूगु ध्वाँय्या व्यवस्थाया लिसें पाःलाक्क लापा थाय्गु व हा हा यानाः हाली । लः फवनेगु जात्राय् भ्वँया भैलः व चुन्देवीयाथाय् पाःलाक्क दुगु नं स्याय्माः । लुभुइ दकलय् लिपा वंगु विसं. २०५२ सालय् थुकथंया लः फवंगु खः । ताः ईतक वा मवलधाःसा चोपुमितय्सं अनन्तलिंगेश्वरय् वनाः लःफवं वनी । अनन्तलिंगेश्वरय् विसं. २०६१ असार १९ गते चोपुरयापिं 'हर हर महाद्यः वा वय् चः' धकाः हालाः अलालि महाद्यः (अनन्तलिंगेश्वर) थासय् बाजं थानाः वंगु खः । लः फवनीबलय् गणेद्यः, अनन्तलिंगेश्वर व बासुकीनाग पुज्याय् धुंकाः अनच्वंगु अनन्त कुण्डया लः सुचुकक लिक्कयाः बासुकीनागयात निभालय् पाइ । उगु इलय् लः फवनेत वीपिं थवंथवय् ध्याचलं छ्वाकलधाःसा प्यन्हुया दुने वा वइ धइगु दु (श्रेष्ठ, विसं. २०६४, पृ.१४४) । अनन्तलिंगेश्वरय् वा मवल धकाः राजल्लदेवीं चतुर्द्ध यत्र नं याःगु खः (श्रेष्ठ, विसं. २०६४, पृ.१३७) । यलया पिलाछेंय् नं वा मवलधाःसा लः फवनी । पिलाछेंया ल्वखचा खुसी (थौकन्हय् धः)वनाः लः फवनेगु प्रचलन दु (महर्जन, नेसं. १९३६, पृ.१८) ।

५.४ कृत्रिम जलसम्पदा

नेपाःगालय् च्वंगु थीथी सम्पदायात मात्र सम्पदाया ल्याखय् जक तय् मछिं । धार्मिक, सांस्कृतिक व सामाजिक महत्वं जाःगु थीथी सम्पदाय् सुलाच्वंगु थीथी पक्षयात कयाः अध्ययन याय्बलय् थुजाःगु सम्पदात लःलिसें सम्बन्धित खनेदु ।

५.४.१ देय्धः

मानव सभ्यता न्ह्याकेत वा नेपाःगालय् लः मगाः मचाः जुइके मवीत दय्कूगु देय्धः अर्थात राजकुलो नं नेपाःगाःया मूर्त सम्पदाया धलखय् लाकेछिं । लिच्छविकालं निसें हे थीथी न्यागू चो व उगु चोपाखें उत्पत्ति जूगु खुसिया लःयात मानव निर्मित धःपाखें नगरया सिंचाइ वा त्वनेगु लः प्रणालीया विकास यानाच्वंगुलिं नं थुकियात नेपाःगाःया विशिष्ट सम्पदाकथं काय्माःगु आवश्यकता दु । थौकन्हय् अतिक्रमण व उपेक्षाया कारणं थ्यंमथ्यं न्हनीगु अवस्था थ्यनाच्वंगु देय्धः नेपाःगाःया विशिष्ट कलाकारिता व प्रविधिं जाःगु ल्वहँहिति, तुंगाः, बुंगाः व पुखूया लःया स्रोतकथं कयातःगु दु । भौगोलिक रुपं यँदेय् उत्तरं दक्षिण पाः लूगु, यल देय्

दक्षिणं उत्तर पाःलूगु व ख्वप देय् पूर्व पश्चिमदक्षिण पाःलूगुलिं नगर दुने लःया व्यवस्थापन याय्गु नितिं देय्धःयात विशेष थाय् बियातःगु दु । गोपालराजवंशावलीकथं देय्धःया भिंकेगु नितिं खर्च व्यवस्थापन याय्त् जुजु जयस्थिति मल्लया शासनकाल नेसं ५०१ तक लःया नितिं नं ध्यवा पुलेमाःगु व्यवस्था दु । दस्तुरकथं म्यालखा देय्धःयानितिं सर्वसाधारणपाखें १२०० पाथी वा संकलन याःगु खः (वज्राचार्य व मल्ल, सन् १९८५, पृ. ११६)। देय्धःया सुरक्षाया नितिं इलय् व्यलय् भिंकेगु नं प्रचलन दु ।

नेपाःगाःया लःया स्रोतयात निरन्तरता बीत लिच्छविकालय् हे यलया फूचोपाखें न्ह्यानाच्वंगु नल्लुखुसि (टीकाभैरव)यात हे बाँध दय्काः यलया सप्तपाताल- कुमारीपाटी- तफाल्वहं - जावलाख्यः- पूचो - ईवही - तेता थूरया लंपू जुनाः लः प्रणालीया विकास याःगु खंकेफु । यलय् मेगु स्वंगू देय्धःया व्यवस्था दु । नख्खु- सुनाकोठी खुमलटारतक हयातःगु साँध देय्धः, नख्खु- बुंगमति यंकातःगु भोर्ले कुलो व नख्खु- खोना यंकातःगु देय्धः दु । थुगु देय्धःयात हाकनं नं संचालनय् हय्गु तयारी गोदावरी नगरपालिकां याय् धुंकूगु दु^८ । क्षेत्रकार्यया आधारय् सिफुचोया लःयात देय्धःया माध्यमं भुइजःसि जुयाः पानीपोखरी- रानीपुखू-न्हूपुखू- हनुमानध्वाखातक देय्धःया विकास यानाः येंय् लः प्रणालीया विकास याःगु खनेदु । थुकथं विकास याःगु लः प्रणालीया कारणं यें देसय् थथ्याःगु लागाकथं कयातःगु थौंहिति, मरुहिति, भिन्ध्यःहिति व बन्जाःहिति लः हाय्के सफल जूगु खंकेफु । थौंकन्हय् उगु लागाय् धः न्हने धुंकूसां मरुहिति, भिन्ध्यःहिति, बन्जाःहिति भचा भचा लः हायाच्वंगु आधारय् उगु लागाय् धः बाहेक मेगु नं लःया स्रोत छयःगु धइगु अनुमान दु । बन्जाहिति लागाय् ३० दँ न्ह्यः गाः म्हूगु इलय् अन धः न्ह्यानाच्वंगु खँ स्थानीय वासिन्दां कनेगु याः^९ ।

लिच्छविकालय् हे सिफुचोया लःयात देय्धःपाखें नरः व हाडिगाँ थें जाःगु प्राचीन नगरयात सिंचन व त्वनेगु लखं परिपूर्ण याःगु प्रमाण थौंतकं उचाइलय् लानाच्वंगु उगु लागां स्पष्ट याः । उगु लागाय् हिजाखुसि व सत्यनारायण देगःलिक्क थुकिया अवशेष थौंतक ल्यं दनि । उकथं हे जामाचोया लःयात देय्धःपाखें हे येंया उत्तर पश्चिम लागाय् ल्हुति, स्वयम्भू, डल्लु, सितापाइला लागाय् सिंचन यानाः वयाच्वंगु दुसा धिनाच्वया लःयात देय्धःया माध्यमं

८. गजेन्द्र महर्जन (४४) गोदावरी नगरपालिकाया मेयर लिसें विसं.२०७७ जेठ १९ गते टेलिफोनय् खँल्हाबल्हा ।

९. भाइकृष्ण महर्जन(८३) । ख्यःक्यव, येंलिसें विसं. २०७५ पुष ४ गते येंया वसन्तपुर दबली च्वनाः खँल्हाबल्हा ।

हे किपू व दक्षिण-पश्चिम लागाय् सिंचन व त्वनेगु लःकथं वितरण यानाः वयाच्चंगु दनि । ख्वपय् नं मानव सभ्यतायात मदय्क मगाःगु लःया नितिं चिसंखु महादेवडाँडा(नगरकोट)य् लः कुनाः देय्धःमार्फत ख्वप देशय् लः वितरण यानाच्चंगु दु । लः-प्रणालीयात असर लाकेमबीत मल्लकालीन इलय् ख्वप दँय् छकः देय्धः सुचुपिचु याय् हे माःगु नियम दय्कूगु दु (पौडेल, विसं.२०६५, पृ.६८) । मेखे जितामित्र मल्लं चिसंखुया लखं लाय्कू दुनेच्चंगु लुँहितिं हाय्कूगु खः (पौडेल, विसं.२०६५, पृ.६५) ।

५.४.२ पुखू

लःया आवश्यकतायात वाःचाय्काः मनूतय्सं माःबलय् माःकथं लः छ्यलेगु नितिं दय्कातःगु सम्पदात हे कृत्रिम खः । थःत माःबलय् लःया पूर्ति याय्गु नितिं दय्कूगु सम्पदाया धलखय् पुखू दकलय् न्ह्यःने लाः । न्ह्यानाच्चंगु खुसी बसि (बाँध) तानाः वा लःधाःयात देय्धया माध्यमं नगरया सिथय् वा थीथी थासय् लः शुद्धिकरण यानाः वा मयाःसें नं मुंकी । थुकथं मुंकीगु लः शाखा धःया मार्फत नगर न्यंकरं इनेगु याइ । यलया सप्तपाताःपुखू यलया हे ट्यांकाभैरव (टिकाभैरव)निसें धः दय्काः हयातःगु कृत्रिम पुखू खः । गुकिया लः सप्तपाताःपुखूमार्फत न्हूपुखू, पलेस्वांपुखू, जावलाख्यःपुखू, पुल्चोकय् च्वंगु पलेस्वांपुखू जुयाः वितरण जुइ । पुल्चोक पलेस्वां पुखुली लः मुने धुंकाः उगु लः धः मार्फत मंगलबजाः व मेमेगु थासय् न्ह्याकातःगु खनेदु ।

यलय् प्यंगःथूर नं पुखूया दथ्वी स्वनातःगु खः^{१०}। यँय् नं न्हूपुखू (रानीपुखू) शिवपुरीनिसें लः हयाः दय्कातःगु पुखू खः । अथे हे, इखापुखू, थँहितिआ खापुखू, खेचापुखू स्थानीय मनूतय्त लः पूर्ति याय्गु नितिं दय्कातःगु पुखू खः । हनुमानध्वाखा दुने च्वंगु भुइजःसिनारांपुखूया लः शिवपुरीनिसें हे हयातःगु व उगु पुखुलिं हे यँया मरुहिति, बञ्जाहिति व भिंघःहिती लः वाः वनेगु व्यवस्था यानातःगु खनेदु । ख्वपय् नं थीथी थासय् कृत्रिम पुखू दय्काः नगरयात लःया व्यवस्था यानातःगु दु । देय्धःपाखें पुखुली लः मुंके धुंकाः नगरया थीथी थासय् लः इनेगु प्रणालीया विकास जूगु नेपाःगालय् लः निर्मलीकरणया नितिं नं प्रविधि स्वनातःगु दु । यँया थँहितिआ खापुखू व यलया गाःबहाःया खापुखू लः निर्मलीकरणया नितिं स्वनातःगु पुखू खः । थ्व पुखुली नौद्वं मुनाः तइ, गुके लः तय्वं लः फिल्टर जुइ । थुकथं फिल्टर जूगु लः थीथी तुं व हिती वनीकथं व्यवस्था यानातःगु दु ।

१०. थौकन्हय् लगंख्यः थूर सप्तपाताःपुखूया दथ्वी लानाच्चंगु खनेदु ।

अ) अशोक थूर

प्यंगः थूर धार्मिक रुपं बुद्धधर्मलिसे सम्बन्धित खनेदु । थुकियात सम्राट अशोक नेपालय् वःगु इलय् स्थापना याःगु धइगु स्थानीय मान्यता दु । अथे खःसां थ्व थूरयात कयाः दुवालेबलय् प्यंगुलिं थूर लःलिसे सम्बन्धित खनेदु । यलया त्यांकाभैलःनिसें देय्धःपाखें हयातःगु लःयात दकलय् न्हापां सप्तपाताःपुखुली मुंकी । लगंख्यःया सप्तपाताःपुखुली मुंकूगु लः हे न्हूपुखू कुमारीपाटी व पाटन अस्पताल ल्युनेच्चंगु पुखू जुयाः जावलाख्यःपुखु व पूचोपुखुली^{११} यंकाः तःगु खनेदु । लगंख्यःथूरं वितरणय् वःगु लः हे धःया माध्यमं तेताथूर^{१२} व यम्पथूर^{१३} तक न्ह्याः वनाच्चंगु दु । थुकथं नगरया थीथी थासय् दय्कातःगु थूरं यलय् लःया सुरक्षा याय्त पुखूया दथुइ दय्कातःगु प्रतित जू । यलया प्यंगू थूरयात ज्यामितीय दृष्टिकोणं छगू व मेगु थूरया गजूयात स्वाना स्वय्बलय् नं लःलिसे सम्बन्धित प्राकृतिक लःया स्रोतलिसे सम्बन्धित खनेदु । गथे कि, यम्प व तेताथूर गुलि तापा लगंख्यः व पूचोथूरया दूरी नं उलि हे दु (१.५४ किमि) । अथे हे, लगंख्यः - तेताथूर व पूचो - यम्पथूरया दूरी नं बराबर दु (१.२० किमि)। स्वयादिसँ लिताँसा २.१यलया प्यंगू थूरयात थवंथवय् स्वाय्बलय्या रेखाचित्र) ।

यलया प्यंगः थूरयात थवंथवय् स्वानाः स्वय्बलय् नेपाःगाःया लःया स्रोतकथं कयातःगु गुँचोलिसें सम्बन्धित खनेदु । लगंख्यः व यम्पया गजूयात नक्सा मार्फत ध्वःकीबलय् उगु ध्वः सिफुचो (शिवपुरी चोकाय्) केन्द्रित जुयाच्चंगु दु । थुकथं हे यम्पथूरया गजू व तेताथूर गजूयात नक्सा मार्फत ध्वः कीबलय् फूचो चोकाय् उगु ध्वः केन्द्रित जुयाच्चंगु लुइकेफु ।

११. पूचथूरया पूर्वी लागाय्च्चंगु पूचव पुखूया अस्तित्व मदय् धुंकल । थौकन्हय् थन यल महानगरपालिकाया भवन दय्कातःगु दु । पुखूलिकक च्वंगु पलेस्वां पुखुली नं यल महानगरपालिकां पार्किंग दय्कातःगु खनेदु दु । थ्व बाहेक थूरया ल्युने भूतपूर्व सैनिक लागाय् च्वंगु पुखू, मदनस्मारक व्वनेकुथिया पुखू व लाविम मलया पुखू न्हने धुंकल । थौकन्हय पुचवः थूरया दक्षिण लागाय् बंगुच्चः दय्कीगु पुखूजक ल्यनाच्चंगु खनेदु ।

१२. तेता थूर यल देय्या पूर्वय् लाःगु पुखूया दथुइ स्वनातःगु खनेदु । यल देय्या दकले क्वथ्याःगु थासय् लाःगु तेताथूर चाःहुइकातःगु पुखुली यलया लगंख्यःथूर व पूचव थूरया पुखुलिं धःमार्फत जुयाः वइगु लः यलया नुगः लागा जुयाः जाइगु खनेदु । तेताथूरय् लः जाय्वं लिक्कच्चंगु खुसी लः क्वन्त्याइगु अवस्थाय् खनेदु ।

१३. यम्प थूरयात ईबहीथूर नं धाइ । यलया उत्तरलागाय् लाःगु थ्व थूरया लः लगंख्यःथूर व पूचव थूरया पुखुलिं धःमार्फत जुयाः वइगु लः यलया मंगः- कोन्ति जुयाः यम्पथूर चाहुइका दय्कातःगु पुखुली लः जाइगु खनेदु । यम्पथूरय् लः जाय्वं लिक्कच्चंगु वागमती लः न्ह्याइगु अवस्था खनेदु ।

तेताथूरया गजू व लगंख्यःथूरया गजूयात नं नक्सा मार्फत ध्वः कीबलय् उगु ध्वः धिनाचो केन्द्रित जुयाच्चंगु दुसा लगंख्यःथूर व पूचोथूरया गजू स्वाय्बलय् जामाचो केन्द्रित व पूचोथूर व यम्पथूरया गजूयात नक्सामार्फत ध्वः कीबलय् चिसंखु (नगरकोट) या चोकाय् उगु ध्वः केन्द्रित जुयाच्चंगु दु (Panta & Shuji, सन् २००७, पृ.१६०)। प्यंगुलि थूरयात कयाः थवं थवय् ध्वः कीबलय् नं यलया मंगः लिक्क हःखालागाय् थ्वं थ्वय् क्रस जुयाच्चंगु लुइकेफु । गुगु थासय् थौतकं बुंगद्यः सालीबलय् हःखा छिकाः सांस्कृतिक गतिविधि यानावयाच्चंगु दनि । (स्वयादिसँ लितँसा २.२ यलया प्यंगूथूरयात थवंथवय् स्वाय्बलय् गुँचोलिसे स्वाइगु रेखाचित्र)

५.४.३ तुं व बुंगाः

लः च्वनीगु कृत्रिम थाय्या भवलय् पुखू धुंकाः तुंयात कयातःगु दु । राज्यपाखें वा व्यक्तिगत रुपं नं न्हिथं छ्यलाबुलाया नितिं लः मालीगु जूगुलिं यानाः तुं दय्केगु प्रचलन दु । लःया आवश्यकतायात ध्यानय् तयाः वस्ती दुने हे लःया स्रोतकथं तुंयात कयातःगु दु । त्वनेगु नितिं व सांस्कृतिक प्रयोजनकथं द्यःयात खेचाय्केत छ्यलीगु थ्व तुं वासः याय्त नं छ्यः । यँया इतुंबहालय् च्वंगु तुंथी ज्वनाकै वःपिन्सं पुँइ हाय्त छ्यली । थनया लः प्रसादकथं यंकेगु प्रचलन दु । ताः ईतक वा मवःसायँया ब्रह्मूत्वालय् च्वंगु जपतुं ईगु याइ । नेपाल संवत ७७५ य् जामन गुभाजुं जप ध्यान यानाः दय्कूगु थ्व तुंयात थौकन्हय् ज्यापु तुं धाय्गु यानाच्चंगु दु । सर्वसाधारण दुहाँवने मजीक तालं ग्वयातइगु थ्व तुं भिनिदँय् छकः जुजुया उपस्थिती वा राजखड्ग न्ह्यःने तयाः सफा याइ । तुं सफा याइगु इलय् तुंथीच्चंगु कलश लिक्कयाः मेगु थापं याय्माः । तुं सफा याय्धुंकाः थुकिया लः लाय्कुली नं बियाछ्वय्माः । तुं सफा याःगु स्वः वइपिन्सं नं थनया लः थीथी ल्वय्या वासः याय्त यंकाच्चंगु दु (अमात्य, विसं.२०६०, पृ.८२)।

लःया स्रोतया धलखय् बुंगाः नं प्रमुख खः । बुंगाः विशेष यानाः वस्तिं तापाक्क वा बुँ दुगु लागाय् दय्कातइगु खः । प्राकृतिक रुपं भूमिगत जलभण्डारं सुलुँपिहाँवःगु लःयात हे व्यवस्थित रुपं गाः खनाः दय्कीगु संरचना खः। थुजाःगु संरचना अप्वः यानाः लः त्वने जिउगु अवस्था दु । बुंगाःचाय् तुति थुने मजीक अलय् फसं ब्वय्का हइगु फोहर व लप्ते हः लखय् लाकेमबीत पलिं चिनाः वा ग्वाखंचा थें दय्का तइ । थुकियात ओपी धाइ ।

५.४.४ ल्वहँहिति

लः सम्पदाया धलखय् नेपाःगालय् च्वंपिन्त लः त्वंकेया नितिं दय्कातःगु ल्वहँहिति नं उक्तिकं महत्वं जाः । बँ तःलय् (भूमिगत) च्वंगु लःया थीथी चिचीधंगु स्रोतयात विशेष रुपं संकलन व शुद्धिकरण यानाः त्वनेबहजुइक ल्वहँया कलात्मक हितिं हाय्केगु यानावयाच्वंगु दु । नेपाःगाःया इतिहासय् आःतक लूगु प्रमाणकथं दकलय् न्हापांगु (संवत् ४७२) ल्वहँहिति यँया नक्सालया खः । थ्वधुंकाः नीदँ लिपा यलया मंगः हिति दय्कूगु खः । हाडिगांया दबुलीच्वंगु अभिलेखय् मानदेवया म्थ्याय्छय् भारविं ख्वाउँक लः त्वंकेया नितिं हिति दय्के ब्यूगु खः (वज्राचार्य, विसं. २०३०, पृ.१८०) । मंगःबजाःया मंगःहितिया अभिलेखय् मनूया जीवन ताहाक मजू धइगु शब्दय् बःवियाः अबुया कीर्तिया नितिं थुगु हिति दय्कागु खः धकाः च्वयातःगु दु (वज्राचार्य, विसं.२०३०, पृ.२१०)। थुकथं दय्कूगु ल्वहँहिति लः त्वनेगु प्रयोजनया नितिं जक मखसें थीथीकथंया वासः व तन्त्र आदि याय्त नं छयलाच्वंगु दु । यलया मंगःया स्वधाः हितिया लःयात छसिकथं खवं जवय् हि हिति, वासः हिति व दुरु हिति नां बियाः छयलाच्वंगु दु । ब्वलने मफुपिं मस्तय्त दुरु हितिया लः, ल्वचं कःपिन्त वासः हितिया लः व तन्त्रमन्त्र याय्त हि हितिया लः छयली । अथे हे कात्तिकय् क्यनीगु कात्तीप्याखनय् नरसिंहं हिरण्यकश्यपुया वध याय् धुंकाः वेहोस जूम्ह हिरण्यकश्यपुया भूमिकाय् प्याखं ल्हूम्ह पुंयात होसय् हय्त मंगःहितिया लः त्वंकेगु यानाच्वंगु दु(जोशी, विसं २०६५,१३) ।

हितिया धलखय् हे नेपाःगालय् थीथी थासय् अस्वाभाविक रुपं ल्वहँहितित धंकातःगु खंकेफु । गुकियात थस्वःहिति धाइ । थथे अस्वाभाविक रुपं ल्वहँहिति धंकाःतःगुलिं लः हायाः मवःसां थ्व हिति नं सांस्कृतिक रुपं लःलिसे हे स्वापू दुगु हिति खः । विशेष यानाः गथु प्याखं क्यनेधुंकाः दकलय् लिपांगु न्हिखुनु सीजा त्वली । सीजा त्वलेधुंकाः ख्वापाः पुयातःपिं द्यःगण बेहोस जुइ । थथे मचायाः वंपिं द्यःपिन्त थस्वः हित्ती यंकाः नुसीके यंकी । पचलीभैरवया द्यःप्याखं जूसा यँया मरु सतः ल्यूने धंकाः तःगु थस्वः हिति व भद्रकाली द्यः प्याखं जूसा असंमरुअजिमा लिक्क धंकातःगु हित्ती यंकाः नुसीकी । अनं लिपा तिनि बेहोस जूपिं द्यःगणयात सिथं यंकी । भद्रकालीप्याखंया ख्वाःपायात कालमोचनय् व पचलीभैरवया प्याखंयात ख्वाःपायात पचली टेकुदुवातय् दाहसंस्कार याइ ।

५.४.५ जःरुं

लःया स्रोत ल्वहँहिति, तुं वा बुंगाः मदुगु थासय् लँजुवाःपिन्त लः त्वंकेत दय्कातःगु ल्वहँया त्यांकी नं नेपाःगाया मौलिक सम्पदा खः । लिच्छविकाल व मल्लकालय् तक विशेष छयलाबुलाय् दुगु जःरुं हिती ल्युनेया व्वय् लः तय्त त्वः दय्कातःगु दइ । लः तय् धुंकाः लखय् धू मछवय्त उगु त्वः त्वःपुइगु व्यवस्था नं याय्गु याः । थुकथं जरुं हिती तःगु लः हितिया न्त्यःनेच्वंगु व्व दुरुप्पः थें च्वंक हितिप्वः दय्काः लँय् वइपिनिगु प्याःचाः तंकेगु ज्या यानावयाच्वंगु दु ।

५.५ धार्मिक व सांस्कृतिक जलसम्पदा

५.५.१ खास्ति व स्वयम्भूचैत्य

धार्मिक रुपं खास्ति व स्वयम्भू यें देय्या नांजाःगु चैत्य खः । थ्व निगुलिं चैत्य धार्मिक व सांस्कृतिक बाहेक लःलिसे सम्बन्धित सम्पदा खः । खास्ति चैत्ययात १२ दँ तक वा मवःगु इलय् नं खसुयात कापः प्यनाः मुंकाः वःगु लखं दय्कूगु धइगु मान्यता दु । थ्व बाहेक थ्व चैत्य नीस्वनेत नं लःलिसे सम्बन्धित बाखनं थाय् काःगु दु । बाखंकथं लिच्छवि जुजु मानदेवया अबु धर्मदेवं लःया नितिं नारांहिति दय्काः नं लः मवय्वं तान्त्रिकतलिसे सहलह याःगु इलय् ३२ लक्षणयुक्तम्ह मनूया बली ब्यूसा जक लः वइगु खँ कन । थथे ३२ लक्षण दुम्ह मनू मालाः स्वःगु इलय् अन धर्मदेव व मानदेव हे जक ध्वदुल । धर्मदेवं थः काय्यात बलि बीगु सत्ता थःत हे बलि बीकेगु क्वःछित । हिति फुसय् थःम्ह हे तुयूगु कापतं त्वपुयाः ग्वारातुलाच्वन । धर्मदेवं थः काय्यात ब्यूगु निर्देशनकथं हिति फुसय् तुयूगु कापतं त्वपुना ग्वारातुलाच्वंम्ह मनूयात तरवारं चनक्क पालाबिल । मानदेवं नरबलि बीवं हितिं लः हाल तर अबुया हत्या याःगुलिं ल्वहँहितिया हितिमंगः हे फस्वयावन । थथे अबुया हत्या याःगुलिं पश्चाताप स्वरुप सक्वया उग्रतारायाथाय् वन । द्यवं अबुया हत्याया प्रायश्चित स्वरुप स्मारक दय्का ब्यु धकाः निर्देशन बिल । स्मारकया थाय् ल्यय्गु नितिं उग्रतारां हे गुँखा व्वय्काः छ्वल । थुकथं व्वय्काः छ्वःम्ह गुँखा थौया खास्ती जूवःगु खः धइगु दु । थुकथं गुँखा जूगु थासय् दय्कूगु चैत्य जूगुलिं थौतकं महायानी बौद्धधर्मावलम्बीपिन्सं भेरुड खास्योर धाइ । गुकिया अर्थ खालिसे सम्बन्धित चैत्य खः ।

थुकथं हे यँया स्वयम्भू नं प्राकृतिक पुखूया द्यःने दय्कातःगु सम्पदा मध्ये खः । प्राकृतिक पुखूया रुपय् ल्यनाच्वंगु स्वयम्भू द्रँय् लुँ खानी नापं दुगु व मनूतय्सं गुगु नं इलय्

उगु खानी क्षति याय्फूगुलिं पुखू ल्हाकेगु वा त्वपुयाः स्वयम्भू दय्कूगु धइगु दु । स्वयम्भुइ लुं खानी दुगु खँ खानी विभागं नं प्रमाणित याय् धुंक्कूगु दु (शाक्य, नेसं. १०९८, पृ.३५३) ।

५.५.२ पशुपति व गुह्यश्वरी

वागमती खुसि सिथय् स्थापना यानातःगु पशुपति व गुह्यश्वरी धार्मिक व सांस्कृतिक रुपं जक महत्व मखसें लःया दृष्टिं नं महत्वं जाः । वा मवःसा पशुपति त्वः प्वाः दक्वं तिनाः वागमतीया लखं महाद्यः दुगु गर्भगृहलय् जाय्कल कि वा वइ धइगु दु (टण्डन, विसं.२०५३, पृ.२१३)। नापं, साउन महिनाय् सुन्दरीजलनिसें नीलः हयाः थन लुके हइ । गोपालराजवंशावलीयाकथं लिच्छवि जुजु गणदेवया पालय् स्वदंतक वा मवय्वं पशुपती महानाग साधना यानाः मणि छाःगु खः । थथे मणि छाय्वं वा वःगु धइगु दु^{१४}। अथे हे, गुह्यश्वरी कुण्डय् नं थुकथं हे लखं जाय्कल कि वा वइ धइगु दु । प्राकृतिक कुण्डया रुपय् ल्यनाच्वंगु गुह्यश्वरी कुण्डया गहिराई गुलि दु धइगु थौतक धाय् मफुनि । तःकै वयाः रानी कान्तिवती सीवं जुजु रणवहादुर शाहं तमं गुह्यश्वरी कुण्डय् पं तियाः स्वःगु खः । कुण्डय् स्वपु प्यपु पं ती धुंकाः नं पं दुहां वनेगु क्रम मद्यु । पं तिया छवःगु इलय् कुण्डं हि वय्वं कुण्डया जाः स्वय्गु दिक्कूगु धइगु दु (जोशी, नेसं. ११२९ ख, पृ.६७)। बौद्धमतय् स्वयम्भूया उत्पत्ति हे गुह्यश्वरी कुण्डं बुयावःगु पलेस्वांया द्यःने जूगु धइगु दु ।

५.५.३ मंक्व व शान्तिपुर

लःलिसे स्वापू दुगु सम्पदाया धलखय् यँया शान्तिपुर व यल मंगलबजाःया मंक्व दुथ्याः । प्राकृतिक रुपं वा मवःसा शान्तिपुरय् वा यलया मंक्वय् तान्त्रिक विधिं दुहाँवसा वा वइ धइगु दु । यँया स्वयम्भु लागाय् च्वंगु शान्तिपुरय् प्रताप मल्ल धुंकाः मेपिं दुहां मवनि (शाक्य, नेसं.१०९८, पृ.२०१) । जुजु रणवहादुर शाहं रानी कान्तिवती तःकैचं सी धुंकाः विसं. १९५६ य् उगु पुरय् दुहां वनेगु कुतः याःगु इलय् मिखां मखनाः वंगु धइगु दु (शाक्य, नेसं. १०९८, पृ.२६१) । यलया मंक्वय् विसं. १९९१ य् तक दुहाँवंगु वर्णन थ्यासफुती दु (जोशी, विसं.२०६५, पृ.३९) ।

१४. राजा श्री गणदेव वर्ष ४५ ॥ तस्य राजें नेपालभूमि वर्षत्रयम अनावृष्टिा वारिषोवृष्टिआकांक्षणाय् कामेनः श्री पशुपति भटारिकाय महानाग निर्ज्जित्यः तस्य मनियुक्ते गणदेवनाम कोष कृतम प्रढोक्तितम् तत्प्रभावात् महावृष्टि कृतम् प्रजा सुखी भवति (वज्राचार्य व मल्ल, सन् १९८५, पृ.२९)।

५.५.४ अगिंमथः

यलया अगिंमथःया स्थापनाया तिथि थौतकं क्वःछीफूगु मदुनि । वेदकालीन धइगु मान्यता दुगु थ्व अगिंमथः मिलिसें सम्बन्धित खः । अगिंमथः दुनेच्वंगु न्यागू कुण्डय् मदिक्क मि च्याकातःगु दु । अथे खःसां अगिंमथःया मू कुण्डया मि लःलिसें नं सम्बन्धित खनेदु । थ्व मठया मूपूजारी जुइम्ह ज्याथःम्ह अग्निहोत्री बर्मुबाज्या सीसा अगिंमथः दुनेच्वंगु दक्वं कुण्डया मि विसर्जन याइ । न्हूम्ह मू पूजारीया व्यवस्था लिपा उगु हे थासय् गाः म्हुयाः वःगु लखय् मि पिकयाः अगिंमथः नीस्वनी । अगिंमथः दुने गाःम्हूगु थाय्यात नखु व वागमतीया त्वंगःकथं नालातःगु दु । थुकथं जलाग्नि पिकाय् धुंकाः उगु मि विष्णुकुण्डय् स्वनी । जलाग्नि पिकाःगु थाय्या लखं हे अगिंमथः दुनेया दक्वं कुण्ड दय्केमाः धइगु दु । थुकथं मि पिकाय् धुंकाः अग्निहोत्री बःमुनि बज्येया तेपुचां पिदंगु मि (जठाराग्नि)यात सभ्यकुण्डय् स्वनी । अथे हे, सूर्धःया जलं पिकाःगु सूर्याग्नि सूर्यकुण्डय्, ल्वहँ ल्वाकाः पिकाःगु मि (पाषाग्नि)यात रुद्रकुण्डय्, सिं चुलाः पिकाःगु मि (काष्ठाग्नि)यात ब्रह्मकुण्डय् नीस्वनी (शर्मा, विसं. २०७२, पृ. ४९)। थुकथं मि स्वने धुंकाः अग्निहोत्री बर्मुबाज्यां जीवकाःछि कुण्डय् मि ल्यंकातइ । थ्व अगिंमथलय् न्हिथं होम याइगु इलय् लःया द्यः मित्रावरुणयात दकलय् न्हापां पूजा याइ । अथे हे, थ्व अगिंमथलय् पुलांपिं मू पूजारीया नामय् (दिवंगत जुइ धुंकूपिं) श्राद्ध याय्गु याइ (शर्मा, विसं. २०७२, पृ. ५९)। थुकथं श्राद्ध याय्धुंकाः खुसी पिण्ड विसर्जन याय्माःगुलि अगिंमथः हे खुसिया त्वंगया खः धकाः पिण्ड अन दुने हे विसर्जन याइ ।

५.५.५ मरुसतः

पुरातात्विक अन्वेषणं थ्यंमथ्यं निद्वःदं न्ह्यः मरुसतः क्वय् ह्यंग्वाः लुयावःगु व न्हय्गूगु शताब्दी सतः स्थापना जूगु लूगु दु । अथे खःसां सतः दय्केत छ्यःगु मेथः (थां) न्यागूगु शदीयागु खनेदु । मरुसतः सांस्कृतिक, राजनीतिक व सामाजिकलिसें लःया दृष्टिं नं उत्तिकं महत्वं जाः । लिच्छविकालय् थीथी त्वाःया प्रतिनिधित थ्व थासय् वयाः सभा च्वनीगु व राज्यं जारी याइगु सनदत थ्व हे थासय् तिकाः सार्वजनिक याय्गु याइ । उगु थासय् भिगू अभिलेख मुंकातःगु दु ^{१५}। भिनिदय् छकः पचलीभैरव व जुजुया दथुइ खड्ग हिलाः

१५. राजेश शाक्य (४९), वागमती प्रदेशया सभासद एवं काष्ठमण्डप पुननिर्माण समितिया अध्यक्षलिसें विसं. २०७७ मंसिर ११ गते टेलिफोनय् खँल्हाबल्हा ।

खड्गसिद्धि याइगु भुतिसः लिक्क लाःगु मरुसतलय् थनातःगु थां फूचासा न्यंकरं वा वः धइगु सीकी १६।

५.६ सार

नेपाःगाःया भौतिक सम्पदाया धलखय् प्राकृतिक व कृत्रिम जल स्मारकया विशेष थाय् दु । प्राकृतिक रुपं थनया गुँचो, खुसि थें जाःगु सम्पदां थनया सभ्यतायात थकाय्गु ज्या याःगु दु । प्राकृतिक सम्पदाया रुपय् ल्यनाच्चंगु नेपाःगाःया गुँचो पर्यावरणीय चक्रयात तिवः बियाच्चंगु दु । थनया गुँचो नेपाःगालय् लःया आपूर्तिया लिसें अनावृष्टिया इलय् वा वय्केत नं गुहालि यानाच्चंगु दु । ता ईतक वा मवःसा लः फवंनेगु व तोप मुइकाः वा बाजं थानाः वा वय्केगु ज्या नेपाःगालय् याय्गु प्रचलन दु । नेपाःगाःया सभ्यताया विकासय् वागमती नं छगू थनया प्राकृतिक सम्पदा खः । शिफुचो उद्गम जुयाः भारतया गंगाय् ल्वाकज्याइगु थ्व खुसि नेपाः दुने जक १५७ कि.मि. ताहाक । नेपाःगाः दुने ३५.५ कि.मि ताहाकःगु वागमती खुसी नेपाःगाःया विष्णुमति, मनहरा, हनुमत्, नखु लगायत दक्वं खुसि ल्वाकज्याइगु जूगुलिं थ्व खुसियात मूलखुसिकथं कयातःगु दु ।

च्वापुगुं नायाः वा मेमेगु गुं पिज्वयाः छगू निश्चित थासं न्त्याइगु जल-प्रवाह नदि खः गुगु मेमेगु लँय् ध्वःदुगु धः वा कय्च्यानाः समुद्रय् ल्वाकज्याइ । नेपाःगाःया उत्तरय् लाःगु वाग्द्वारं पिज्वःगु वागमती छगू तस्सकं नांदुगु खुसि खः । धार्मिक रुपं विशेष मान्यता दुगु वागमतीयात हिन्दूतय्सं अयोध्या, मथुरा, माया (पुरी) काशी, कान्ची, अवन्तिका व द्वारावतीसिबें पुण्य क्षेत्र नालातःगु दु । वागमती खुसियात गंगा, सिन्धु, सरस्वती, कावेरी व नर्वदाया समकक्षय् तयातःगु दु । गंगासिबें पवित्र व गयालिसें तुलना याय्गु यानाच्चंगु वागमती खुसियात हे केन्द्रविन्दू दय्काः नेपाःगालय् गोकर्ण, आर्यघाट, शंखमूल, टेकुदुवाः वल्खु व चोभार लागायतया थाय्यात बौद्ध धर्मावलम्बीपिन्सं भिनिगू तीर्थया धलखय् दुथ्याकातःगु दु । हिन्दूतय्सं नं वागमती खुसि वा धः ल्वाकज्याइगु प्रत्येक थाय्यात तीर्थया रुपय् श्रद्धा तयाच्चंगु दु । थ्व हे कारणं वागमतीया उद्गमनिसें अन्त्य जुइगु थाय् कुरुवादहतकया दुने १६७गु थासय् तीर्थया रुपय् विकास जूगु दु ।

१६. भाइकृष्ण महर्जन(द३) ,ख्यःक्यव, यैलिसें विसं. २०७५ पुष ४ गते बसन्तपुर दबली च्वनाः खँलाबल्हा ।

उकीसनं थ्व खुसिलिसें सम्बन्धित थीथी बाखं, मेला व पूजा परम्परां याना: थ्व खुसि हे जीवित सम्पदाया रूप्य ल्यनाच्चंगु दु ।

वागमती थें हे सलंखुसि, महादेवखोला, छरछरे, सामाखुसि, भचाखुसि, मनमति खुसि ल्वाकज्याइगु विष्णुमति नं नेपा:गा:या महत्वंजा:गु खुसि ख: । वागमती खुसिलिसें टेकुइ स्वाइगु विष्णुमति स्वयम्भू पुराणकथं ऋकुच्छन्द बुद्धं शिष्यतयत् प्रवज्या वीत सँ खाके धुंका: उगु सँ चुइकेत पतिंचां पहाड ह्वखना उत्पन्न या:गु धयागु दु । सँल खुसि, केशावति, केशमति नामं नं म्हस्यूगु विष्णुमतियात कया: स्वयम्भू पुराणय् नं वर्णन यानात:गु दु । विज्यास:द्य: व जन्वहाद्य: न्हवं याय्त छ्यलीगु थ्व खुसी स्वयम्भुं वइगु ल: नं ल्वाकज्यानाच्चंगु दु ।

वागमतीलिसें बबरमहलय् ल्वाकज्याइगु हिजाखुसि धार्मिक सिबें नं सरसफाइलिसें स्वापू दुगु खुसि ख: । उकथं हे तुप्यां व:गु तुखुचा कालमोचनय् वागमतीलिसें ह्वनाच्चंगु दु । सक्व लागां वा: व:गु मनोहरा खुसी ख्वपं व:गु हनुमत् व यलं व:गु क:खु, गोदावरी खुसि ल्वाकज्याइ । शंखमूलय् थ्यंका: मनोहरा खुसि वागमती हे विलय जुइ । मनोहरा विलय जुइगु शंखमूल गंगासिबें भिदुगं पवित्रकथं कयात:गुलिं नेवा: समाजय् थ्व लागायात पवित्र तीर्थकथं कयात:गु दु ।

बाखं व उपबाखं स्वानाच्चंगु नेपा:गा:या खुसि सम्पदायात थनया थीथी परम्परा नं थप जीवन्त यानाब्यूगु दु । वागमती खुसि सिथय् सिथय् यात्रा याना: न्याय्कीगु वागमती तीर्थयात्रा, मोहनीबलय् नवरथ व स्वन्तिं पंचरात्री मेला खुसी केन्द्रित जुयाच्चंगु दु । थ्व बाहेक नेपा:गालय् ता ईतक वा मव:सा गुँचोय् वा थीथी धार्मिक ख्यलय् वना: ल: फवनेगु वा धार्मिक गतिविधि याइ । वा मवइगु इलय् पशुपति, गुह्यश्वरी ल: थनेगु, गुँचोय् वना: पुज्याय्गु, शान्तिपुर वा मक्व प्रवेश याय्गु यानाच्चंगु दु । खसुलिसें सम्बन्धित खास्ति व पुखुली दय्कात:गु स्वयम्भू थनया ल:सम्पदा ख:सा खुसिया ह्वंगलय् दय्कात:गु अगिंमथ: व स्वनिगलय् वा व: मव: स्वय्त छ्यलीगु मरुसत: नेपा:गा:या ल: सम्पदा ख:।

खुसि व गुँचोया लिसें लिच्छविकालय् विकास जुइधुंकूगु देय् ध: मानव सभ्यताया ज्व:मदुगु सम्पदा ख: । देय्ध: यें, यल व ख्वपया थीथीथासय् दु । देय्ध:या माध्यमं जक मखु थथ्या:थासं क्वथ्या:रिखे न्ह्याइगु ल:या स्वभावकथं नं नेपा:गा:या न्यंकरया पुखू व थनया मौलिक ल्वहंहीति संचालनय् वयाच्चंगु दु । थुकथं नेपा:देय्यात ल:या प्रवन्ध याय्फूगुलिं नेपा:गा: समृद्ध

थाय्कथं विकास जूगु धाय्फु । थनया पुखू मात्र लः मुंकेत जक सीमित मजू । प्रदुषित लः गुकथं सफा याय्गु धइगु प्रविधि नं छयलाबुलाय् दु । सम्पदायात मूर्त बीगु ज्या पुखुलिं यानाच्चंसां पुखूयात संरक्षण याय्त यलया थीथी स्तूपं तःधंगु भूमिका म्हितूगु दु । यलया प्यंगू स्तूपं प्रत्यक्ष रुपं भौतिक सम्पदापाखे केन्द्रित जुयाच्चंगु दु । अप्रत्यक्ष रुपं नेपाःगाः न्यंकरं भुनाच्चंगु गुँचोलिसें सम्बन्ध क्यनाच्चंगु दु । आधुनिक विज्ञानया विकास मजूगु इलय् उत्तिग्यंगु ज्यामितीय रेखाय् निर्माण जूगु स्तूप लः अर्थात यलया पुखूलिसें सम्बन्धित खनेदु । थ्व सम्पदा मात्र सम्पदाया ल्याखय् जक मखु नेपाःगालय् च्वंपिनिगु सभ्यताया म्हसीका नं खः ।

अध्याय ६

नेवाःसंस्कृति व गुथि

६.० बान्कि

थ्व अध्याय दुने नेवाः संस्कृति व गुथिलिसें स्वापू दु । खुगू खण्ड जानाः थ्व अध्याय निर्माण जूगु खः । खण्ड (६.१)य् म्हसीका, खण्ड (६.२)ल्य् नेवाः संस्कृतिया स्वरूप, खण्ड (६.३) य् दच्छियंक न्याय्कीगु वर्षकृत्यय् लः, खण्ड (६.४)य् दच्छियंक न्याय्कीगु नखःचखःया ब्वथला दुथ्याः । उपखण्ड (६.४.१)य् ताल्लां न्याय्कीगु नखः, उपखण्ड (६.४.२)ल्य् चर्तुमासं न्याय्कीगु नखः, उपखण्ड (६.४.३)य् चिकुलां न्याय्कीगु नखः व उपखण्ड(६.४.४)य् नेवाःतय्सं न्याय्कीगु संस्कृतिया ज्याभ्वःकथं नखःचखःया ब्वथला दुथ्याः । खण्ड (६.५)य् गुथि दुथ्याः । थुकिया उपखण्ड (६.५.१)य् लःगुथि, उपखण्ड (६.५.२)ल्य् धःज्या गुथि, उपखण्ड (६.५.३)य् धःपाःगुथि व खण्ड (६.६)ल्य् सार दुथ्याः ।

६.१ म्हसीका

मानव सभ्यतालिसें तप्यंक स्वापू दुगु संस्कृति शब्द ईया विकासलिसें हे थुकी नं विविधता व व्यापकता वःगु दु । शुरुइ मनूयात सुसंस्कृत व संस्कारित याय्गु अर्थय् कयातःगु संस्कृतियात लिपा वयाः शिक्षण-प्रशिक्षणं पिदंगु लिच्चः वा सामाजिक शिष्टता, बौद्धिकता, नैतिकता व क्वमालिपनयात नं संस्कृती दुथ्याकाहल । संस्कृतियात थीथीकथं परिभाषा बीगु याःसां थुकिं मनूया जीवनय् प्रत्यक्ष वा अप्रत्यक्ष रुपं लानाच्चंगु भिंगु प्रभावयात हे संस्कृति थुइकेगु याः ।

संस्कृतया कृ धातुं क्तिन प्रत्यय व सम् उपसर्ग स्वानाः निर्माण जूगु संस्कृति शब्द मनुखं याइगु कृति अर्थात् ज्याखँ, व्यवहार व आचारयात नं संस्कृतिकथं नालातःगु दु । मेगु शब्दय् धाय्गु खःसा मनुखं याइगु थीथी बांलाःगु, भिंगु ज्या, व्यवहार व आचारया ल्याःचाः हे संस्कृति खः । ज्या, व्यवहार व आचारया ल्याःचाःयात संस्कृतिधाःसां थ्व थुली जक सीमित

मजू । मनूया रहनसहन, सोच व थुइकेगु क्षमता न्ह्यव्वइगु शैली, साहित्य, धर्म, मनोरंजन थें जाःगु थीथी अभिव्यक्तिकलाया सामूहिकतायात नं संस्कृतिकथं हे काइ ।

संस्कृतियात कयाः इ.बी. टेलरं थुकथं धाःगु दु -‘संस्कृति ज्ञान, कला, विश्वास, नैतिक मूल्य, आचार विचार व मेमेगु क्षमता व बानि दथुइया मिश्रण खः, गुगु मनुखं समाजया दुजः जूगु नातां काय्फयाच्चंगु दु ।’ मार्गरेट मीडं समाजं सय्कूगु व्यवहारयात संस्कृतिकथं व्याख्या याःगु दु । थ्व ल्याखं नं संस्कृति धयागु सय्के सीकेगुया उपज खः धइगु सीदु (Tylor, A.D. 1920,१)।

संस्कृतियात मनूया आन्तरिक दृष्टिकोण व विचाःलिसें सम्बन्धित यानाः क्यनेगु याः । थुकियात दृष्टिकोण व विचाःलिसे जक सम्बन्धित मयाःसें संस्कृतियात भूत वर्तमान व भविष्यया म्हसीकाकथं नं काय्गु याः । संस्कृतिया विकास व विस्तार धयागु ईकथं न्ह्याइ । गुलि गुलि ई न्ह्यात उलि हे ज्ञान, शुद्धि अल्य् मस्तिष्कया नं विकास जुइ, थुकथं विकास जूगु स्वरुप हे संस्कृति खः । संस्कृति निगूकथं दु ।

अ) अभौतिक संस्कृति

आ) भौतिक संस्कृति

अ) अभौतिक संस्कृति

वस्तुलिसे स्वापू मदुगु, परलोक व आध्यात्मिक जगतलिसे स्वापूदुगुयात अभौतिक संस्कृति धाइ । थुकी सलंसःदँ न्ह्यःनिसें मनूतय्के ल्यनाच्चंगु ज्ञान, विचाः, मूल्य-मान्यता, परम्परा, उपाय, नखःचखः थें जाःगु पक्षयात दुथ्याकातःगु दु । थुजाःगु संस्कृतिं सम्बन्धित समुदाय दथुइ ज्ञान लनाः स्वय्गु ज्याय् भूमिका म्हिती ।

आ) भौतिक संस्कृति

स्वतन्त्र रुपं अस्तित्वय् दुगु, जीवन व जगतयात परिवर्तनशील व विकासशील थुइकीगु संस्कृतियात भौतिक संस्कृतिया धलखय् तयातःगु दु । गुगु चेतना छ्यलाः मनुखं देगः, मूर्ति, छें, भ्याः थें जाःगु वस्तु दय्कूगु दु उकियात हे भौतिक संस्कृति धाइ ।

६.२ स्वरूप

एसियाय् चीन व सिन्धुघाटीया सभ्यताया विशेष थाय् दु । नेवाःत सिन्धुघाटी व चीनया सभ्यतां प्रभावितपिं खः । सिन्धुघाटीया सभ्यताया प्रभाव नेवाःतय् दथुइ धार्मिक, सांस्कृतिक, रहनसहनय् लाःगु दुसा चीनया सभ्यता भाषिक रुपं लाःगु खनेदु । उकीसनं थीथी इलय् दक्षिणं व उत्तरं नेपाःगालय् वःपिं नेवाःतय्सं व हे कथंया संस्कृति व संस्कार नालाच्वंगु दु । निगू अलग अलग सभ्यतां प्रभावितपिं जूसां नेवाःतय्सं थःत ब्यागलं म्हसिका बियाच्वंगु दु । सिनाज्यायात हे मू संस्कृतिकथं कयातःपिं नेवाःतय्सं थुकिया नितिं स्वला ई फ्यानाः ल्यंदुगु इलय् नं आरामं मच्चंसें थःके दुगु शीप व ज्ञानयात छ्यलाः चीन व भारतय् मदुगु संस्कृतियात जन्म ब्यूगु दु । नेवाःतय्गु थ्व कुतलं हे निगू अलग अलग सभ्यताया दथुइ थःगु हे ब्यागलं सभ्यताया विकास याय्फूगु दु । जीवनयात सुथालाकेत आध्यात्म दर्शन व विज्ञानसम्मत ढंगं मचा जा नकेगु, कय्तापूजा, इहि, जंकु, सी संस्कार हनाः थःगु हे कथंया संस्कारया नं विकास याःगु दु ।

६.३ वर्षकृत्यय् लः

धार्मिक व सांस्कृतिक रुपं दच्छियंक न्ह्याकीगु थीथी ज्याभवःयात वर्षकृत्य धाइ । थुकिं थीथी समाजय् पुराण आदि ग्रन्थ बःकयाः न्ह्याकाच्वंगु सांस्कृतिक गतिविधियात जक थाय् मब्यूसें पुर्खानिसें न्ह्याकाच्वंगु पर्वपूजा आदियात नं दुथ्याकातइ । थुकिं छगू सांस्कृतिक गतिविधि लिपा मेगु सांस्कृतिक गतिविधिया नितिं तयारी वा सचेत याकेगु भूमिका म्हिताच्वनी । दच्छियंकं चाहिला वइगु सांस्कृतिक ज्याखँयात नेवाःतय्सं नखःचखःया धलखय् दुथ्याकातःगु दु । नखःया व्युत्पत्तियात कयाः अध्ययन याय्बलय् संस्कृतया नक्षत्र शब्दपाखें नखः शब्दया विकास जूसां थुकियात नेवाःतय्सं थःगु हे शब्दावलीकथं छ्यलावयाच्वंगु दु । थीथी तिथि, बार वा पक्षय् नक्षत्रया योगकथं क्यंवइगु पर्वकालयात हे नखःकथं कयाच्वंगु दु । थुकिया दसु जेठय् जेष्ठा नक्षत्रखुनु ज्यापुन्हि, असारं पूर्वाषाढा वा उत्तराषाढाखुनु गुरुपुन्हि, श्रावणं श्रवण नक्षत्रखुनु गुंपुन्हि, भाद्रं भद्रा नक्षत्रखुनु यंलापुन्हि जुइ । कात्तिकय् औंशी व स्वाति नक्षत्रया योगं स्वन्ति जुइ, माघं मघा नक्षत्र व पुन्हिया योगं सिपुन्हि, फागुनं फाल्गुणी नक्षत्रखुनु होलीपुन्हि जुइ । थुकथं नक्षत्र, तिथि, गते आदिया कारणं नखःया सृजना जूसां गुलिखे नखःचखः

राशी प्रवेशया कारणं नं जुयाच्चंगु दु । राशी प्रवेशकथं वडुगु नखःचखःया धलखय् खाइसंलू व हाम्बःसंलू खः ।

नेपाल प्रज्ञा प्रतिष्ठानं पिथंगु नेपाली वृहत शब्दकोशय् पूजाआजा, भवय्, कासा आदिपाखें न्ह्याइपुकेगु, खास-खास ताजिया धार्मिक ज्याखँ वा पर्वयात नखः च्वयातःगु दु (नेप्रप्र, विसं. २०७५, पृ. ३८३) । बःचाधंगु नेवाः खँग्वः धुकू सफुती धार्मिक सांस्कृतिक ब्वय् सामाजिक पर्व विशेषयात नखः व चीधंगु नखःयात चखः च्वयातःगु दु (जोशी, नेसं. ११०७, पृ.१५०) । थ्व खँग्वः धुकू सफुती शब्दया द्वित्वकरणं नखःया लिउने चखः जूगु खँ न्ह्यथनातःगु मद्दु । नखः चखः नखःया द्वित्वकरणया^१ कारणं नखःचखःया विकास जूगु खनेदु । ठाकुरलाल मानन्धरं नखत्या ब्वनेमाःगु व ब्वनेम्वाःगु आधारय् नखःचखः क्वःछ्युगु दु (Manandhar, सन् १९८६, पृ.१२४)। थुकथं म्ह्याय्मस्तय् सःता नकीगु पर्व विशेष यानाः शुक्लपक्षं लाः । उजाःगु नखः तःजिक हनेमाः । अथे हे, कृष्णपक्षया पर्व तःजिक हनेम्वाः । थ्व आधारय् नं तःजिक हनीगु नखःयात नखः व चीधंक हनीगु नखःयात चखःकथं काय्गु याः । निश्चित तिथि वा योगय् आधारित थुजाःगु नखःचखः मात्र नय्त्वनेगु नितिं जक सीमित जुयाच्चंगु मद्दु । धर्मया लिधँसाय् जूसां थुकिया अभिप्रायः प्राकृतिक परिवर्तनया ज्ञान बीत, शारीरिक क्षमता अप्वय्केत, वातावरण शुद्धि यानाः लाभ काय्गु नितिं नं छ्यलाच्चंगु दु । दच्छियंक न्याय्कीगु नखःचखः दुने ब्वथला स्वय्बलय् आपालं लःलिसे सम्बन्धित खनेदु । थन न्याय्कीगु नखःचखःया भवलय् गथामुगलं नखःया प्रारम्भ जुइ, अलय् भलभलअष्टमीखुनु (भगस्थि) नखः क्वचाइ । थुकथं गथामुगःनिसें भलभलअष्टमीतकया दच्छिया चक्रयात हे नेवाः वर्षकृत्यकथं काय्फु । गथामुगःखुनु महाद्यःया उत्पत्ति जुइगु व भलभलअष्टमीबलय् द्यःपिं जलय् विज्याइगु कारणं यानाः सांस्कृतिक रुपं थ्व निगू नखःयात विशेष थाय् बियातःगु दु ।

६.४ नखःचखःया ब्वथला

नखःचखःया मूल आधार हे धर्म खःसां नेवाःतय्सं हनावयाच्चंगु नखःचखः मात्र धार्मिक मान्यताय् जक लिकुनाच्चंगु मद्दु । स्थानीय मूल्य मान्यताया लिधँसाय् वातावरणीय

१. नेपालभाषाय् द्वित्वकरण जुयाः सृजित शब्द पूजापाजा, आलुइलु, ग्वजागिजा, ख्वाःपाखिपा, ग्वःजागिजा, मचामिचा आदि जुइ ।

स्वच्छतारिखे नं न्ह्यानाच्चंगु दु । वातावरणीय स्वच्छता व बुँज्याय् केन्द्रित नखःचखःयात ईकथं व्वथले छिं, ।

६.४.१. ताल्ला

पाहाँचःहेनिसें सिथिनखःतक वातावरणीय रुपं तसकं तांन्वइगु ई । थ्व इलय् प्राकृतिक रुपं भ्वल्वय् वय्फूगु संभावना आपालं दु । थुक्कियात ध्यानय् तयाः पाहाँचःहेबलय्निसें साः ईगु व वासःया गुण दुगु नसाज्वलंया सुरक्षा याइ । थ्व इलय् त्वनेत माःगु लःया सुरक्षाया नितिं जुइगु व त्वाःत्वालय् व साःगालय् मुनाच्चंगु साः इयाः पंचिनेगु याइ ।

अ) पाहाँचःहे

सूर्यःया जलं न्हिथं ताप अप्वयाः वनीगु थ्व इलय् छें जःखः व साःगाःया फोहरं ल्वय् न्यनीगु अवस्थायात ध्यानय् तयाः नेवाःतय्सं पाहाँचःहे नखः न्याय्केगु यानाच्चंगु दु । तान्त्रिक रुपं आगमय् वनाः चापुजा याइ । थुखुनु लुकुमाःद्यः पुज्यानाः भ्वय् नय्गु नं याइ । भूमीच्चंगु लः व मेमेगु लःया मुहान नं सुनाः वनीगु थ्व इलय् ल्यंदुगु लःया स्रोत प्रदुषित जुइके मवीत व ताल्लां न्यनीगु भ्वल्वय्यात ध्यानय् तयाः छेंय् जःखः व साःगाःया साः मुनी । पाहाँचःहेबलय् नेवाःतय् दथुइ फोहरया द्र्यं वा दुवातय् भूमितःलय् च्वंम्ह लुकुमाःद्यः उलाः लाभा छाय्गु (लाभा स्याय्गु)नं याइ । थथे लुकुमाःद्यःयाथाय् लाभा छाय् धुंकाः भ्वल्वय् वइबलय् वासःयाय्त माःगुलिं लाभाया सुरक्षा याइ । शास्त्रीय रुपं थुखुनु शिवया लिक्क वा गंगाय् वनाः म्वःल्हुइगु नं प्रचलन दु । थथे महाद्यःया लिक्क वा गंगाय् वनाः म्वःल्हुसा उज्वःम्ह मनू प्रेत जुइमखु धइगु दु (शर्मा, सन् १९९०, पृ.१२८)।

आ) ल्हूतिपुन्हि

चित्रा नक्षत्र अर्थात चिल्ला पुन्हिबलय् नेपाःगालय् सांस्कृतिक रुपं हे लःया स्रोतया सुरक्षा याय्गु ज्या न्ह्याकी । ताल्लाया कारणं नेपाःगालय् लःया स्रोत न्हिं न्हिं गनाः वनाच्चंगु यात ध्यानय् तयाः नेवाःतय्सं थ्व पुन्हियात लःया स्रोतयात सुरक्षा याय्गु नखःकथं न्याय्काः वयाच्चंगु दु । विशेष यानाः नेपाःगाःया लःया स्रोतकथं कयातःगु प्यंगू चोमध्ये जामाचो, सक्वया गुँबहाः, काभ्रेया नमरा, पलाञ्चोके व कालिन्चोकया गुचो गःवनी । गुँचो गः वनीगु इलय् गुँचोकाय् च्वंम्ह द्यःया दर्शन यानाः थ्व लागाय लाःगु लःया स्रोतय् च्वंगु फोहर, लप्ते आदि नं सफा याइ । थुखुनु

नेवाःतयसंजक मखसें तामांग समुदाययापिन्सं नं गुँचो गःवनेगु, लःया स्रोत सफा याय्गु व पितृया लुमन्ती स्वयम्भुइ तिमाल जात्राखुनु जा थुयाः श्राद्ध याइ । ल्हुतिपुन्हिखुनु ल्हुती मेला हे जुइ । सक्वय् ल्हुतिपुन्हिखुनु वज्रजोगिनीया जात्रा याय्गु याइ । सक्वया लःया स्रोतकथं कयातःगु गुँविहारय् च्वंगु थीथी लः कुण्ड व मुहान सफा याय् धुंकाः वज्रजोगिनीया जात्रा याइ । अप्रत्यक्ष रुपं लःलिसें स्वापू दुगु थ्व जात्राय् वा वय्क, प्वं वय्क बाजाया बोल थाइ ।

शास्त्रीय रुपं चैत्र शुक्ल पुन्हिखुनु थीथी चित्र विचित्र वसः दान बीबलय् सौभाग्य दइगु न्ह्यथनातःगु दु । अथे हे, शनिवार, आइतवार व विहीवारखुनु चैत्रपुन्हि लातधाःसा म्वःल्हुयाः याइगु श्राद्धं अश्वमेघया पुण्य दइ धइगु दु (शर्मा, सन् १९९०, पृ.१२७) ।

थ्व खुनु हाडिगामय् ल्हुतिपुन्हिखुनु तिसामालेगु जात्रा लखय् हे द्यःखः चाःहिकाः जात्रा याइ । मांखःचा (महालक्ष्मी) थः मां त्वरःअजिमायाथाय् वनीगु इलय् द्यःलालिसें जुयाच्वंगु खंकाः तंचायाः लिहाँवंबलय् तंगु तिसा मालेगु नितिं थ्व जात्रा याइ । जात्राय् त्वरःअजिमां पुखुली कुहाँवनाः तिसा माली । मांम्ह तिसामाले पुखुली तिसा मालाः च्वनीबलय् मांखःचा पुखू जःखः चाहिलाच्वनी । तिसामाले जात्रालिसें स्वापू दुगु हाडिगांया थ्व पुखुली शिफुचों तप्यंक लः हयातःगु खनेदु । देय्धलं थ्व पुखुली लः मुंकाः जात्रा याइगु खःसां थौंकन्हय् देय्धः स्यने धुंकूगुलिं डिपबोरिड यानाः जात्रा यानाच्वंगु खनेदु ।

इ) खाइसंलू

सूर्यः मेषराशी दुहाँ वनीगु वैशाख १ गतेयात नेवाःतयसं सांस्कृतिक रुपं विशेष थाय् बियाच्वंगु दु । विशेष यानाः ख्वप व ख्वपमूलयापिं नेवाःतयसं सूर्यः मेषराशी दुहाँवनीखुनु विस्काः जात्रा न्याय्काः वयाच्वंगु दु । ख्वपया भेलुख्यलय् खाइसंलू न्ह्यखुनु थंगु यःसिं थुखुनु क्वःथइ । थुकथं यःसिं थनेगु व क्वःथय्गुलिसें जक सम्बन्धित खनेदुसां थ्व जात्राय् यःसिया छ्यनय् गाइगु पुया आधारय् दच्छियंक वइगु वा (वर्षा) व बुँज्यालिसे स्वापू दुगु भविष्यवाणी याय्गु प्रचलन दु । तसकं तांन्वइगु थ्व इलय् ताल्लालिसें न्यनीगु ल्वय्या निर्मुलीकरणया नितिं खाइक्वाति त्वनेगु नं प्रचलन दु । अथे हे, खाइसंलूखुनु नेपाःगाःया थीथी लःया स्रोतया सुरक्षार्थं थीथी गुँचो गः वनेगु नं चलन दु । ताल्लाया इलय् नेपाःगाःया लःया स्रोत न्हिथं म्हो जुयावनाच्वंगु व उगु इलय् ल्यंगु लःया स्रोतकथं कयातःगु थीथी खुसि नं प्रदुषण जुइके मबीत नेपाःगाःया थीथी गुँचोकाय् वनाः लःया स्रोत सफा याः वनेगु यानाच्वंगु दु । थुखुनु

नेपाःगाःया भूमिगत जलभण्डारया स्रोतकथं कयातःगु फूचोः, धिनाचो व सिफुचो वनाः अनया लःया स्रोतय् मुनाच्चंगु फोहर मुनेगु चलन दु ।

शास्त्रीय रुपं खाइसल्लूखुनु सुथ न्हापां म्वःल्लुइमाः धइगु दु । थुखुनु म्वःल्लुयाः यज्ञ यायूत तयातःगु अन्न नयाः ब्रम्हचर्य पालन याःसा महापातकं नष्ट जुइ (शर्मा, सन् १९९०, पृ.१२८) । वैशाख स्नान शुरु जुइगु तिथिकथं कयातःगु वैशाख १ निसं लच्छियंक सुथ न्हापां म्वःल्लूसा मधुसुदन लयताइ धइगु मान्यता दु । थ्व बाहेक खाइसल्लुबलय् व वैशाखं महानदी, खुसि, तीर्थ थें जाःग लः दुगु थासय् हरिया नां कयाः गुगु तीर्थय् म्वःल्लुयागु खः व हे तीर्थया नां काय्माः । यदि थीथी तीर्थया नां मस्यूसा विष्णुतीर्थ धकाः नां काय्माः ।

वैशाखं सुथन्हापां म्वःल्लुयाः वंगलसिमाय् लः बीमाः । उगु इलय् दक्वं चःपिं वंगलसिमाय् दयाच्चनी । थुकिं चर, अचर, पितृ व मनूयात तकं तृप्ति बी । साया म्हाय् च्वसु म्वय्के धुंकाः म्वःल्लुयाः वंगलसिमा क्वय् लः बियाः गोविन्दया पूजा याःसा मनू दुर्गती वनीमखु धइगु धारणा दु (शर्मा, सन् १९९०, पृ.१३०) । खाइसल्लू (वैशाख १) शुरुइ हे लः जाःगु घःचा व सत्तु वा भोजन दान बीगु प्रचलन नं दु । लखं जाःगु घःचा व सत्तु दान ब्युःसा पापं मुक्त जुइ धइगु दु । दातायात परमगति लाइ धइगु दु (शर्मा, सन् १९९०, पृ.१३१) ।

ई) गंगादशहरा

ताल्लालिसे सम्बन्धित थ्व तिथियात नं लः नखःकथं काय्गु याः । गंगा खुसि उत्पत्ति जूगु दिंकथं कयातःगु थ्व तिथिखुनु (हस्त नक्षत्र, जेष्ठ शुक्ल दशमीखुनु) चान्हय् जागं च्वनाः थीथी ज्वलं तयाः गंगाया पूजा याय्माः । भिकःतक म्वःल्लुयाः हाकु हाम्वः लखय् चुइकेमाः धइगु दु (रिछारिया, सन् १९९३, पृ.८७) । नेवाःतय्सं गंगा दशहरां सिलु तीर्थय् वनाः म्वःल्लू वनी । सिलु वनाः म्वःल्लुइमफुपिन्सं थःगु हे लिक्क लाःगु खुसि वा कुण्डय् वनाः म्वःल्लुइ । थुकिं स्वंगूकथंया कायिक, प्यंगूकथंया वाचिक व प्यंगूकथंया मानसिक पापं मुक्त जुइ धइगु मान्यता दु (शर्मा, सन् १९९०, पृ.१४१) । थुखुनु भिताजि न्हूगु तरकारी छथाय् हे तयाः नय्गु याइ । थुकिं दच्छितक पचे मजुइगु ल्वय् जुइमखु (वज्राचार्य, साल मद्दु, पृ.४८) । वराहपुराणय् जेठ शुक्ल, दशमी, बुधवार, हस्त नक्षत्र, व्यतिपात योग, गरकरण, आनन्द, कन्या राशीया

चन्द्रमा व वृष राशीया सूर्य थुलि योग चूलाइखुनु दशहरा गंगास्नान याःसा पापं मुक्त जुइगु खँ न्ह्यथनातःगु दु (दत्त, सन् २००४, पृ.२६८)।

उ) मांया ख्वाःस्वय्

जन्म ब्यूम्ह मांयात कृतज्ञता प्वंकेकथं काय्म्याय्पिन्सं खँसगं व मरिचरि लगायतया नसात्वँसा ज्वनाः मांया ख्वाःस्वः वइ । मां मदुपिन्सं मातातीर्थय् वनाः श्राद्ध वा अन म्वःल्हुयाः बर्मुबाज्यायात सिरा बीगु याइ । थुखुनु थन म्वःल्हुसा पाप नाश जुइ धइगु दु (अमात्य, विसं. २०६०, पृ.३४)माताति वने मफुपिन्सं सायात हे तीर्थ भाःपियाः भागियानाः नसा नकी । नापं हिन्दूतय्सं बर्मुबाज्यायात व यँया बौद्धतय्सं जन्वहाद्यःया निसलाः छाइ । अथे हे गुरुजुयात निसलाः बी ।

ऊ) अक्षयतृतिया

सांस्कृतिक रुपं विशेष थाय् वियातःगु अक्षयतृतिया त्रेतायुगया प्रवेश जूगु दिंकथं काइ । थुखुनु गंगाय् म्वःल्हुइगु विधान दु (रिछारिया, सन् १९९३, पृ. १६५)। नारदीयपुराणकथं थुखुनु विष्णुया पूजाया लिसें सत्तुं म्वःल्हुयाः सत्तु हे नय्माः धइगु दु । थथे याःसा विष्णुलोक वनी ।

वैशाखशुक्ल तृतिया युगादि नं खः । थुखुनु श्राद्ध याःसा निद्वः दँ तक पितृ तृप्त जुइ (शर्मा, सन् १९९०, पृ.१३३) । गंगाजलं म्वःल्हुसा दक्कथंया पापं मुक्त जुइ । थुखुनु तछ्व होम यानाः तछ्वं हे विष्णु पूजा याय्माः । लिसें तछ्व हे दान यानाः तछ्व हे नय्माः । भविष्यपुराणय् लुँ, अन्न, लःघः, तछ्व, छ्व, चना, सत्तु, धौ, जा व तांन्वःगु इलय् छ्यलीगु सामान दान बीगु भिं धइगु च्वयातःगु दु । देवीपुराणय् अक्षयतृतिया व रोहिणी नक्षत्रय् लःघः पूजा यानाः दान यातसा शिवलोक प्राप्त जुइगु खँ च्वयातःगु दु । थुकथं दान याइगु घलय् शिव, ब्रह्मा व विष्णुं वास याइगुलिं उज्वःगु घःया लखं पितृ तृप्त जुइ व हाम्वःलः व अन्न दान याःसा गुब्सं क्षय मजुइगु पुण्य दइ धइगु दु (शर्मा, सन् १९९०, पृ.१३५)।

अक्षयतृतियाखुनु जप ध्यान तप याइमय्सिया दक्कं तप अक्षय जुइ । थुखुनु पितृया नामय् याइगु तर्पण अक्षय जुइ व पाप नाश जुइ । लिसें लःघः, तछ्व, सत्तु, दान याःसा

शिवलोक्य वने दइ (शर्मा, विसं. २०६७, पृ.१२५)। सत्ययुगया प्रारम्भकथं कयातःगु अक्षयतृतियाखुनु नेवाःतय् द्यःयात म्वःल्हुकाः आखे छाइ । बर्मुबाज्यायात नं आखे हे दान याइ । पितृयात जल तर्पण याःसा अक्षय जुइगुलिं लः तर्पण याइ । लँजुवाःतय्त नं साखःति त्वंकी । थुखुनु त्वनीगु साखःतिं सिनाज्याया नितिं दुनेनिसें फुर्ति वइ धइगु दु (जोशी, विसं. २०७०, पृ.२६)।

ए) सिथि नखः

सिथि नखःयात नेवाःतय्सं लः नखःकथं हनाच्चंगु दु । दिगु पूजा क्वमचाःनिपिन्सं थुखुनु दिगु पूजा न्याय्की । प्राकृतिक रुपं सकल प्राणीयात सुरक्षा व संरक्षण बियाः वयाच्चंगु पृथ्वीयात हनेकथं सौबँ इलाः उकी द्यःने पले च्वयाः पुज्याइ । दिगु पूजा याइपिन्सं देसं पिने लःवाः वइगु लागाय् स्वनातःगु दिगुद्यःयाथाय् वनाः पूजा याइ । दिगुद्यः पुज्याइवलय् सिन्हाज्याया नितिं वा गुबले वइगु दिं नं अनुमान याइ । पूजाया भवलय् दिगुख्यलय् स्वनीगु भ्वंया फय्लिया गति स्वयाः थुकथं वा वइगु ई क्वःछीगु खः । थुकथं वा वइगु ई क्वःछी धुंकाः खुसि वा देय्धः (राजकुलो) वाःवय्फूगुयात विचाः यानाः स्यंल्ह्वं याय्गु नं याइ । सिथिनखःखुनु छेंय् छेंय् अष्टमंगल च्वयातःगु फय्लिं नं स्वनेगु याइ । थ्व फय्लिं गुलि चाःहिल उलि शुभ ज्वी व वज्रमलःया भय दैमखु धइगु मान्यता दु (वज्राचार्य, साल मद्दु, पृ.४८)।

सिथिनखःखुनु देसं पिनेच्चंगु लःया स्रोतय्या लिसें देसय् दुने नं लःया स्रोतत सफा याइ । थुखुनु ल्वहँहिति, बंगाः, तुं आदि लःया स्रोत सफा याइ । नापं, देया छचाखेरं न्यनाच्चंगु खाइ नं सफा व स्यंल्ह्वं याइ । सिथिनखःखुनु लःया स्रोत सफा मयातधाःसा वखां वइगुं वां उगु लःया स्रोत प्रदुषित जुइफूगुलिं थुखुनु लः व लखय् केन्द्रित जुयाः पर्व न्याय्काः वयाच्चंगु खनेदु । लखय् केन्द्रित जुयाः न्याय्कीगु थ्व नखः प्रत्यक्ष छन्हुजक न्याय्काः वयाच्चंसां अप्रत्यक्ष रुपं थ्व च्यानुयंकं हनाच्चंगु दु । सिथिनखःखुनु लःयात उपासना, साधना व आह्वान याय् धुंकाः प्यन्हुतक उगु लःया स्रोतयात मथ्यूसें तय्गु याइ । च्यान्हुखुनु (दशहरा) खुसि वा लःया स्रोतयात पुज्यानाः लः थकाय्गु याइ । सिथिनखःयात कुमार जन्म जूगु दिंकथं नं कयातःगु दु । थुखुनु कुमारयात पुज्यातधाःसा मातृसुख दइगु खँ नारदीय पुराणय् न्ह्यथनातःगु दु (रिछारिया, सन् १९९३, पृ.१८६)।

६.४.२. चतुर्मास

ताल्ला व्वचाय्वं वर्षा ऋतु (हरिशयनी) निसें हरिवोधिनी एकादशीतकया प्यलातक विशेष याना: ल: व बुँज्यालिसे स्वापू दुगु नख:चख: हनी । थ्व इलय् बुँज्यायानितिं मा:गु ल:या प्रवन्ध याय्गु व लखं न्यनेफूगु ल्वचं सुरक्षा बीगु नितिं थीथीकथंया नख: हनाच्चंगु दु । थ्व इलय् प्राकृतिक रुपं जमीन त:लय् व द्य:ने नं ल:या मात्रा अप्वइ । थुकथं अप्व:गु ल:या मात्रा वनस्पती जक लिमकुंसे मनूया म्हय् नं प्रभाव ला: वनी । थुकिं अल्लिछ चाइगु, शारीरिक रुपं असन्तुलित जुइगु व म्ह भ्यातुइ । थुजा:गु प्रभावं मुक्त जुइगु नितिं नं थ्व इलय् शारीरिक रुपं ल:या मात्रा म्हो जुइकथंया नसा छ्यलीगुकथंया नख: न्याय्का: वयाच्चंगु दु । शारीरिक रुपं अप्व:गु ल:या मात्रां त्यानुचा:गुयात लंकेगु नितिं धार्मिक अनुष्ठान व प्रोटिन अप्व: दुगु नसा नय्गु यानाच्चंगु दु ।

अ) हरिशयनी एकादशी

चर्तुमासया प्रारम्भ हरिशयनी एकादशीखुनु धार्मिक रुपं नारांच: जलय् द्यनीगु धइगु मान्यता दु । नारांच: द्यनीगु न्हि अर्थात हरिशयनी एकादशीनिसें चर्तुमास प्यलातक सत्वगुण म्ह्व: जुया: रजोगुण व तमोगुण अप्वइ, भोगविलास प्रवृत्ति, न्ह्य:, अल्लिछपह अप्वइ धइगु मान्यता दु (दत्त, सन् २००४, पृ.३४२) । चर्तुमास प्यलातक प्राकृतिक रुपं पृथ्वी व शरीरय् नं ल:या मात्रा अप्वइगु, बुँ पाला: व:गु अन्नय् ल:या मात्रा अप्वइगुलिं एकादशीपतिकं अन्न (जा) नय्मजिउ धइगु दु । एकादशीबलय् सूर्य: व तिमिलाया कोणीय कारणं नं लखय् ज्वारभाटा वइ । थुकिं मानसिक व शारीरिक चंचलता नं अप्वइ । थुकथं नकारात्मक प्रभाव लाके मबीत ल: अप्व: दुगु नसा नय् मजिउ धइगु मान्यता दु (दत्त, सन् २००४, पृ.३४३) । थुखुनु हे लखं व्वलनीगु ल्वय् लंकेत तुलसी नं पी ।

आ) गथांमुग:

सांस्कृतिक रुपं नेवा:तय्सं न्याय्का: वयाच्चंगु नख:चख:या धलखय् गथांमुग: दकलय् न्ह्य:ने ला: । गथांमुग:यात नख:चख:या लुखाकथं नं परिभाषित याय्गु या: । चर्तुमास प्यला शुरु जुइन्ह्य:या थ्व नख:खुनु विशेष याना: छें, त्वा:बहा: व ल:या स्रोत (खुसि व पुखू) लागाय् हे सुचुकुचु याइ ।

श्रावणकृष्ण त्रयोदशीखुनु त्वाः-त्वालय् न्हाय्पंकथि, गजिमा वा छ्वालिया गथांमुगः दय्काः बहनी सार्वजनिक रुपं च्याकाः खुसी विसर्जन याइ । देखा दुपिनिधाःसा गथांमुगःयात भूतया रुपय् मकाःसें आगंघःया रुपय् हनाच्चंगु दु । तुयू वर्ण, स्वंगः मिखा, धंवा दुम्ह म्ये ल्त्वयाच्चंम्ह व १८ का ल्हाः दुम्ह गथांमुगलं गं, वज्र, मुगः, अंगू, मुशल, वालाचक्र, दण्ड, खड्ग ज्वनातःगु व न्हाय्पनय् गं घानातः ल्याखं नं थ्व द्यः खः धइगु सी दु (Gudrun & Mushasi, सन् १९९०, पृ. १४७-१४८)। उकीसनं येँया वंघलय् व न्यतय् थनीम्ह गथांमुगःयात छ्सीकथं वंघः आजु व न्यतमरुअजिमायाकथं कयातःगु दु । थुखुनु आगमय् चन्हे पूजा यानाः अमय् (ला, अय्लाः, खें तयाःतःगु समय्) फुके याइ । भलभलअष्टमी धुंकाः बन्द जूगु सांस्कृतिक गतिविधि व नखःचखःयात थुखुनुनिसें न्ह्याकी । भलभलअष्टमीनिसें सिनाज्याया कारणं छेंय् व जःखः सुचुकुचु याय्मफयाच्चंगु यात नं थुखुनु सफा यानाः भू वाइ । भू वाइगु इलय् देखादुपिन्सं आगमय् आगंघःया आराधना यानाः (मेपिन्सं छेंय् छेंय्) कुं कुलामय्च्चंगु धू मुनी । थ्व धुंकाः ईकापःका कुं गालाः बौपाःचाय् प्यंस्वाँ बौस्वाँ, हाकुमुस्या, हाकुमाय्, आखे कः, हिम्ब, लाभा, छाः, वाकिजाकिया जा, हि, आँय्ला तयाः उकिया द्यःने भैराःद्यःया कipa तयाः छ्वासय् वा दुवातय् थनातःम्ह गथांमुगःया न्ह्यःने तय्यंकी । थुखुनु छेंय् बँ थिलीबलय् त्याकिं वंगु थासय् नं न्यागः आखेजाकि तयाः स्यूचां इलाः पर्की (जोशी, नेसं. ११२९क, पृ.१०५)। थुकथं बौ वाय् धुंकाः छेंय् दुहाँवइबलय् लुखाफुसय् स्वकिं ताइ । बौ तयाः वःमय्सित चोकाबजिं पीका जक दुकाइ । थुखुनु सिनाज्या व्यंकेगु नं याइ । अक्षयतृतिया छन्हु न्ह्यः सिनाज्याया नितिं भूत दुकाइपिन्सं थुखुनु सिनाज्या क्वचाय्काः बौजा दय्काः त्वाःत्वालय्च्चंपिं द्यःथाय् बौ ह्वली (श्रेष्ठ व जुजु, नेसं. ११०८, पृ.८६)।

दुवातय् थनातःम्ह जूसा मिजंम्ह व छ्वासलय् थनातःम्ह जूसा मिसाम्हकथं कयातःम्ह गथांमुगःया स्वपा तुति तय्गु प्रचलन दु । सृष्टि, स्थिति व संहारया प्रतीककथं स्वपातुती दनाच्चनीम्ह थुम्ह गथांमुगःया ख्वाःपाः ग्यानापुक्क धंवा पिहांवयाच्चंम्ह भैरव ख्वाः तिकी । न्ह्यःने मिजं प्रजनन अंग व ल्यूने मिसा प्रजनन अंग घाकीगु गथांमुगःयात शिवशक्तिकथं काय्गु याः । नेपाःगाःया नेवाःतय्सं विशेष रुपं हनाच्चंगु थ्व नखःयात कयाः गोपालराजवंशावलीतकं न्ह्यथनातःगु दु ।

धार्मिक रुपं गथांमुगःखुनु बौ वाय्गु ज्या याःसां थुकिया अभिप्रायःधाःसा त्वनेत माःगु लःया सुरक्षा याय्त जूगु खनेदु । त्वाःत्वालय् थनीम्ह गथांमुगः विशेष यानाः न्हाय्पंकथि (

यै व यल), छ्वालि (ख्वप), गजिमा (यैय् तलेजु), विजाहः (सक्व) यागु जुइ । थ्व इलय् तक सिनाज्या क्वचाय् धुंकीगु व त्वनेत माःगु खुसि वा पुखूया लःया शुद्धिकरणया नितिं छ्यःगु न्हाय्पंकथि वा विजाहः तत्कालया नितिं आवश्यक मजुइवं गथांमुगः दय्काः विर्सजन याःगु खनेदु । थ्व इलय् छैँ जःखः ब्वलनाच्चंगु गजिमा व असाः जुयाच्चंगु छ्वालि च्याकाः नं वर्षाया इलय् अप्वः वाष्पीकरण जुयाः व निभाः बांलाक त्वय्मफयाः ब्वलपिं कीटाणुयात स्याय्गु भूमिका म्हिती ।

इ) नागपंचमी

चतुर्मास प्यला दुने लाःगु नागपंचमी नेपाःगालय् विशेष रुपं हनाच्चंगु दु । श्रावण शुक्ल पंचमीखुनु नेपाःगालय् नेवाःतय्सं छैँय् छैँय् लुखा फुसय् वा लुखाया जःखः नाग तिकी । भ्वंतय्कापतय् वा सौया नाग दय्काः वरुण नाग स्वरुपया पूजा यातधाःसा दछितक नागदोष दइमखु, बुद्धियुक्त ज्वी (वज्राचार्य, मिति मद्, ५१)। गरुड पुराणय् नागया किपा च्याः तिकलधाःसा मलः व लःया भय दइमखु धइगु खँ न्त्यथनातःगु दु । थ्व बाहेक वातावरणीय रुपं फसय् न्यनाच्चंगु विषाणुयात सर्प व विच्छि थें जाःपिं जीवतय्सं नयावीगु जूगुलिं नागपंचमीबलय् सर्पयात पुज्याय्गु चलन दु ।

वैदिककालीन परम्पराकथं कयातःगु नागपंचमीया प्रारम्भ वेदं हे शुरु जूगु धइगु मान्यता दु । अथर्ववेदय् पितृ, सर्प, गन्धर्व, लः व वासःयात पंचजनय् तयातःगु ल्याखं नं वेदकालनिसें थ्व परम्परा न्ह्याःगु खनेदु (जोशी, विसं.२०६०, पृ.७४)। हिन्दू व बुद्ध धर्मय् विशेष थाय् कयातःगु नागयात थीथी द्यःया वाहाँ वा तिसाकथं जक कयातःगु मखु । नागयात जीवनरक्षक व लःया रक्षककथं नं कयातःगु दु । नेपाःगालय् विशेष यानाः कर्कोटकनाग, वासुकी नाग, घोरीनाग, ख्वाँय्नाग थें जाःपिं नागतय्सं लःया सुरक्षा व जीवनरक्षायाम् भूमिका म्हिताच्चंगु दु । बृंगद्यःया धःमालय् कर्कोटक नाग, क्वखानातःम्ह सत्यनाग, नारांद्यःयात कुइकाच्चंम्ह शेषनाग, महाद्यःया ककुइ वासुकीनागयात थाय् बियातःगु दु । ख्वपया विस्काजात्राय् बी अर्थात नागयात हे थाय् बियातःगु दुसा यलया भोटोजात्रा कर्कोटक, पन्तिया इन्द्रेश्वर जात्राय् वासुकीयात थाय् बियातःगु दु । वर्षाया कारक कयातःम्ह नागयात नेवाःतय् दथुइ घोरी त्वचंकलधाःसा शोभाभगवती च्वंम्ह घोरीनाग पुज्याइ । अथे हे, ज्वनाकै वलधाःसा इतुंबहालय् च्वंम्ह ख्वाँय् नाग व ध्वम्प्वालं पुनाहलधाःसा ध्वम्प्वालय् नागया आकृति वय्क पुँइ हाइ । म्हाय्

मिं पू थें हीसे च्वनधाःसा येंया लुँहिति लिक्कच्वंगु मिनागथाय् पुँइ हाइ । थ्व बाहेक नं लःया सुरक्षाया नितिं नाग साधन यानाः वासुकी व कर्कोटकनागयात आवाहन याइ । ताः ईतक वा मवलधाःसा स्वयम्भूइ च्वंगु शान्तिपुरय् दुहाँवनाः नवनागया हिं च्वयातःगु पौ पितहय्गु प्रचलन थन ल्यनाच्वंगु दु । नागपंचमीखुनु नेपाःगालय् टौदह व धापाख्यः, नक्साःया नागपुखुली विशेष मेला नं जुइ ।

ई) गुंपुन्हि

गुंपुन्हियात नेवाःतय्सं विशेष थाय् बियातःगु दु । सिनाज्या क्वचाय् धुंकाः वइगु थ्व नखःयात नसात्वँसालिसे सम्बन्धित यानातःगु दुसां तबि बुँज्यायात विशेष थाय् बियातःगु दु । बुँज्या याइपिं नेवाःतय्सं थुखुनु सुथन्हापां म्वःल्हुयाः ब्याँजा नकी । ब्याँजाया नामय् लैया चक्का, जा, क्वाति व लप्तेय् भुइसिन्ह तयाः बुँया घामय् तय्यंकी । थुकथं ब्याँजा तय्गुयात बुँ पालेगु भवलय् कू वा तःकू थें जाःगु ज्याभलं सीपिं ब्यां लगायतया बुँइ च्वनीपिं की आदिया श्राद्धकथं काय्गु याः । ब्याँजाया नामय् तइगु जाया पिण्ड व लैं चाः ज्वलान्हाय्कंया प्रतीककथं कयातःगु दु । गुलिसिनं ब्याँजा नकेगु धयागु सिनाज्या सिधय् धुंकाः नं मदिक्क तर उपद्र मजुइकथं वा वयाच्वनेमा धइगु कामना याय्कथं नं खः धैगु धापू दु^२ । बुँइ च्वपिं की नइपिं ब्याँचा बुँइ वा पीगु भवलय् आपालं क्षति जुइ व बुँइ की नं म्हो जुइगु जूगुलिं ब्याँचा व बालियात माःपिं की म्हो जुइके मवीत थुकथं नसाया व्यवस्था यानाब्यूगु धइगु दु । बुँइ च्वनीपिं ब्याँचा हाःसा वा वइ धइगु दु ।

बुँज्या याय्म्वःपिं नेवाःतय्सं नं गुंपुन्हिखुनु नीची यानाः शारीरिक, मानसिक व आत्मिक शुद्धिया ज्या याइ । विशेष यानाः नेवाः ब्रम्हुतय्सं थुखुनु उपाकर्म याइ । दच्छितक थीथी थासय् कर्मकाण्डया भवलय् चाय्कं वा मचाय्कं जूवंगु द्विविद्वंया प्रायश्चित याय् थें खुसि सिथय् वनाः म्हछिं सौ थानाः म्वःल्हुइ । कुशया चोकां कमण्डलुइ तयातःगु खुसिया लखय् थीकाः जिं मानसिक, भौतिक वा वाच्यं (मन्त्र अशुद्ध व्वनाःगु वा त्वःफ्यूगु) याय्लाःगु गुगु नं गलितया प्रायश्चित यानाच्वना धकाः संकल्प यानाः म्वःल्हुयाः ज्वना हिली । थथे म्वःल्हुइ धुंकाः ल्हातं प्वलातःगु तछ्वया खीर थुयाः व हे खीर यज्ञकुण्डया मी देछाइ । थुखुनु नेवाःतय् खुसि वा पूर्व स्वःगु ल्वहँहिती वनाः म्वःल्हुइगु वा ख्वाः सिलेगु परम्परा दु ।

२. कृष्णहरी त्वाति (८०), किसान, याछें, ख्वपलिसें विसं. २०७५मंसिर २८ गते सुकुलध्वाखाय् च्वनाः खँल्हाबल्हा ।

गुधाः हिति सीकीबलय् दकलय् न्हापां म्हय् चां इलेमाः । ओम जलमिति भस्म स्थालमिति भस्म मन्त्र ब्वनाः म्हय् चां (बुँज्याया इलय् म्ह सिले मखनाः न्यनीगु ल्वय् पनेत) इली । म्वःल्हुइ धुंकाः कुश, सितु व अपामार्गं छ्यनय् बुत्तुबुले माः (दत्त, सन् २००४, पृ. ३१७) । थुकिं मस्तिष्कय् सिचुसे च्वनी । थथे याय् धुंकाः आखे, हलु, इका व जडिबुटी तयाः प्वःचिनाः दय्कातःगु गुंपुचः (रक्षावन्धनय् का जक छ्यली) वर्मुबाज्यां चिकी ।

न्यंकरं वा वयाः पृथ्वी दुने व पिने लःया मात्रा मदिक्क अप्वइगुलिं त्यानुचायाच्वंगु म्हयात बल वीकथं छुचुंमरि नयाः इमू ह्वानातःगु तःता बूबःया क्वाति त्वनाः स्फूर्ति जायकेगु याइ । सिनाज्या व वर्षाया लखं ख्वाउँ त्यलावनाच्वंगु शरीरयात थ्व क्वातिं क्वाकेगु याइसा मेखे थ्व ईया लखं न्यनीगु कफ, बाथ व पित्तयात नं पनेत गुहालि याइ । गुंपुन्हियात छेंय् छेंय् न्हूगु नीलः दुत यंकेगु पर्वकथं नं काइ । गुंपुन्हि न्ह्यःतक खुसिया लः बुलुयाच्वनीगु थुथाय् लःया स्रोत शुद्धि जुइधुंकी^३। खुसिया लः शुद्ध जुइवं खुसी म्वःल्हुयाः चः, पित्तया नामय् तर्पण वीगु प्रचलन दु । थ्व धुंकाः तिनिं नेवाःतय्सं खुसिया लःयात नीलःकथं छेंय् छेंय् यंकी । गुंपुन्हिबलय् विशेष यानाः लखय् च्वंम्ह महाद्यःयात हे पूजा याइ । थुखुनु सिलु, क्वन्ति महाद्यःयाथाय् विशेष मेला हे जुइ ।

उ) चोलेचा जात्रा

श्रावण शुक्ल दुतियाखुनु यलया खोनाय् चोलेचा पुखुली क्वफानाः जात्रा याइ । थुखुनु खोनाया सिकाली देगः न्ह्यःनेच्वंगु पुखुली कुमारी चोलेचा क्वफाइ । स्थानीय बाखंकथं न्हापा उगु पुखुली दैत्यं सुलाः-सुलाः लः काः वंपिन्त सालाः काःगुलिं थ्व जात्रा शुरु जूगु खः । पुखुली लः काः वंपिं सुं हे लिहाँ मवय्वं सिकाली द्यवं हे दैत्य स्यानाः ब्यूसां उगु पुखुली स्थानीय मनूत मवनेवं कुमारी चोलेचा उगु पुखुली क्वफानाः पुखुया लः सुरक्षित जूगु क्यनेत थ्व जात्रा यानाः वयाच्वंगु खनेदु । थुकथं क्वफाःम्ह चोलेचा स्थानीय मनूतय्सं पुखुली हे वनाः लानाः हइ व भ्वय् न्याय्की ।

३. श्रावणया मध्यय् खुसिया थीमज्यु जुइ । छुंकथंया भिंगु ज्या याय्मते । म्वः नं ल्हुइमते (शर्मा, सन् १९९०, पृ. १६०) । गुंपुन्हि न्ह्यःतक खुसिबाः वयाः वा बुँज्याया भ्वलय् बुँया द्यां तज्याना वःगु लखं खुसिया लः नं बुलुसे च्वनी ।

ऊ) सिंहअस्थ मेला

तिथि व नक्षत्रसिबें सूर्य सिंह राशी वनीगु थ्व संलहूयात पर्यावरणीय दृष्टिकोणं विशेष थाय् बियातःगु दु । प्रकृती लः या लः जुयाच्वंगु इलय् यलया गोदावरीया पहाडया मूल तज्यानाः वइगु लखय् हे सिंहअस्थ मेला हनी । भिनिदँय् छकः लच्छयंक जुइगु थ्व मेलाय् गोदावरीया गुधाः हिति व कुण्डय् मन्ह्यं मन्ह्यं लः पिहाँवइ धइगु मान्यता दु । नापं थ्व इलय् लःसिबें नं चिकं भ्यातुइ धइगु मान्यता दु ।

ए) अबुया ख्वाःस्वय्

चतुर्मास प्यलाया दुने अबुया ख्वाःस्वय्गु पर्व लाःसां थ्व नखः चतुर्मासलिसे सम्बन्धित मखु । जन्म ब्यूम्ह अबुयात कृतज्ञता प्वंकेकथं काय्मह्याय्पिन्सं खँसगं व मरिचरि लगायतया नसात्वंसा ज्वनाः अबुया ख्वाःस्वः वनी । अबु मद्दुपिन्संधाःसा गोकर्णय् वनाः गोकर्ण श्राद्ध वा अन म्वःल्हूयाः बर्मुबाज्यायात सिरा बी । गोकर्णय् म्वःल्हू वने मफुपिन्सं सायात हे गोकर्ण तीर्थ भाःपियाः भागियानाः नसा नकी ।

ऐ) चथाः

नेवाःसमाजय् गणेद्यःया बुदिकथं कनाच्वंगु भाद्रशुक्ल चौथिखुनु चन्द्रदोषं मुक्त जुइगु नितिं नेवाःतय्सं सनिलय् गणेद्यः पूजा याइ । धार्मिक बाखंकथं थुखुनु प्वाः तग्वःम्ह गणेद्यः ल्हातय् लड्डु ज्वनाः बुलुहुँ न्यासि वंबलय् चन्द्रलोक थ्यन । थथे थःगु लोकय् वःम्ह गणेद्यःयात चन्द्रमां हिस्याय् थें प्वाः तग्वःम्ह स्वं दुम्ह धाःगुलिं गणेद्यः तंचायाः चौथिखुनु छंगु ख्वाः सुनां मस्वय्मा । यदि सुनां नं चन्द्रमा स्वलधाःसा उम्ह मनूयात मखुगु द्वपं लाय्मा धकाः सराः बीवं चन्द्रमा मछालाः ख्वाः ख्युंकाः लखय् सूवंगु धइगु दु (शर्मा, विसं.२०६७, पृ.२०६)। अथे हे थुखुनु विष्णुलिसें व्याहा याय्मालीगु ग्याचिकुं भालय् सुलाच्वंम्ह पार्वतीयात तिमिलाया जलं लुइकूगु दिं खः । धार्मिक बाखंकथं विष्णुलिसे व्याहा याकावीत तयारम्ह पार्वती तृतियाखुनु सूवंगु व चौथिखुनु तिमिलाया जलं लुयावय्वं पार्वती तंचायाः थुखुनु तिमिला स्वःपिन्त खँ पाः याय्मा धकाः सराः ब्यूगु धइगु दु । उकिं थुखुनु तिमिलाया जलं मखय्केत मनूत छँय् दुने सुलाच्वनी । नापं मस्तय्त पासि, मल्ता थें जाःगु पुतुलनय् घाकी । थुकथं हनाः वयाच्वंगु चथाःबलय् सुथ न्हापां हाम्वः ल्वाकज्याःगु लखं म्वःल्हूयाः न्हिनय् गणेद्यःया पूजा याइ (शर्मा,

विसं.२०६७, पृ.१९१) । अथे हे, थुखुनु वा वलधा:सा मोहनीया कूछि भव्यखुनु नं वा वइ धइगु दु ।

ओ) यँया:

यँया:यात नेपा:गा:या त:जिगु नख:कथं कयात:गु दु । सिनाज्या सिधय्धुंका: वइगु थ्व नख:यात सीमय्सिनं मोक्ष लाय्मा धइगु उद्देश्यं न्याय्काच्चंगु दु । भाद्रशुक्ल द्वादशीखुनु यँया हनुमानध्वाखाय् य:सिं थनेधुंका: न्ह्याइगु थ्व नख:बलय् सीमय्सिया नामं उपाकु उलेगु (पुलांगु यँया सीमानाय् मत विया: चा:हुलेगु), चतुर्दशीखुनु यँया क्व:ने लागाय् कुमारीमाजु, गणेद्य: व भैरवया ख: साली । पुन्हिखुनु थ:ने लागाय् ख: साली । थ्वखुनु समय् व थ्वँ अय्ला: नं इनेगु प्रचलन दु । थुकथं इनीगु समय् व अय्ला: थ्वँयात तान्त्रिक श्राद्धकथं कयात:गु दु । सीपिनिगु उद्धारया नितिं देखा कयात:पिं नेवा:तय्सं श्राद्धपतिकं मत पूजा याय्गु नामय् आगमय् च्वना: भैरवया म्हतुप्वालं थ्वँ, अय्ला: हाय्का: समय् नय्गु याना: वयाच्चंगु ली दच्छिया छक: देखा कयामत:पिनि छँज: व सर्वसाधारणया सीपिनिगु उद्धार याय्गु नितिं थ्व नख: न्याय्का: वयाच्चंगु खनेदु (जोशी, नेसं. ११३५, पृ.४८) ।

यँया: जात्राया पृष्ठभूमी छपु न्यँकँ बाखं थुकथं दु - पालिजा: स्वां (ख्वपय् खाइसि, दोलखाय् तुसि) खूव:म्ह इन्द्रयात (ख्वपय् इन्द्रया काय् जयन्तयात) थामय् चिनातइ । पुलुकिसिं इन्द्रयात मुक्त याय् मफय्वं इन्द्रया मां दागिं नं मा: वइगु धइगु दु । जात्राया भवलय् यँया:या मूजात्रा अर्थात चर्तुदशीखुनु द्य:ख: साले क्वचाइ थें च्वनेवं इन्द्रयात वया मां दागिं नं मा: वय्गु याइ । थ्व इलय् सीपिनिगु छँज:पिं दागिंया ल्यू ल्यू वनीगु व बाला उलेगु थें थीथी बीब: ह्वला: नगर चा:हिली । दागिंया यात्रा कुमारी सालीगु लँपूया बच्छि थ्यनेवं बौमत न्ह्याकी । चतुर्मासया भवलय् ला:गु थ्व नख:यात ल:लिसें स्वाका: स्वय्गु याइ । ल:या छगू स्वरुप खसुं सिनाज्याया इलय् प्युगु वामाय् वा ग्व: जाय्की धइगु दु । सिनाज्या धुंका: ब्वलनाच्चंगु वामाय्च्चंगु दुरुयात खसुं ख्वाउँका धीचिंका: बी । थथे वा ग्व: खाय्केगु भूमिका म्हितूम्ह थामय् चिनात:म्ह इन्द्रयात मुक्त या:व:म्ह दागिं नं या:गु धइगु जनविश्वास दु । दागिं नं इन्द्रयात मुक्त याय्धुंका: वाया दुने जाकि सय्केगु नितिं खसु उपहार वियाथकूगु बाखं प्रचलनय् दु । यँया:या भवलय् चर्तुदशीखुनु दागिंलिसे ल्यू ल्यू नगर चा:ह्यूपिं सीपिनि छँज:पिं मरुहिति वा थानकोटया यंकिदहलय् वना: म्व: ल्हू वनेगु प्रचलन दु ।

औ) मोहनी

वर्षा ऋतु क्वचाय्वं शरद ऋतुया शुरु जुइगु मोहनीया इलय् मचाय्क लखं दुःख बी । विशेष यानाः वर्षा ऋतुया इलय् न्यंकरं न्यनाच्चंगु लखं वाष्पीकरण जुयाः शरद ऋतुया प्रारम्भय् स्वास्थ्यय् प्रतिकुल असर लाकी । थुकिं छत्थुं हे म्हय्च्वंगु हि ख्वाउँसे च्वनाः कफ बात पित्तय् प्रभाव लाकी व ल्वय् न्यनीगु जूगुलिं थुकिया निराकरणया नितिं मोहनी नखः न्याय्काः वयाच्चंगु खंकेफु । ल्वय्या जुजुकथं कयातःगु शरद ऋतुइ ल्वचं मुक्त जुइगु नितिं गुन्हुतक व्रत व तीर्थ सेवा यानाः शारीरिक शुद्धि याइ । थथे याइबलय् स्वच्छ फय् व थ्व इलय् याइगु साधनां मानसिक शक्ति संचय याय्गु कुतः जुइ (दत्त, सन् २००४, पृ.३३७) । ल्वय् न्यनीगु ईकथं कयातःगु मोहनीयात नेवाःतय्सं विशेष थाय् बियातःगु दु । धार्मिक ग्रन्थय् व्याख्या यानातःगु पार्वतीया थीथी अवतार शैलपुत्री, कात्यायनी लगायत गुम्ह देवीयात पूजायाय्गु सिबे नं थुखुनु नेवाःतय् आगंचःया पूजा याइ । कुमारीया पूजा याइ । विशेष यानाः सप्तमीखुनु तलेजु द्यः कुहाँबिज्याके धुंकाः अष्टमीखुनु तलेजु व छँय् छँय् आगंक्वथा वा नःलास्वांकुथी मोहनी फयाः पुज्याइ । नापं थुखुनु हे थापिं स्वनी, कन्हय्खुनु (नवमी) नेवाःतय् थःगु जीवनय् माःगु थीथी ज्वलं पुज्याय्गु व स्याकोत्याकों आगं वा नःलास्वांकुथी बाहाँ स्याइ । थथे नःलास्वांकुथी स्याःम्ह बाहाँया ला स्वन्तिया इलय् लक्ष्मीद्यः पुज्याइगु इलय् घासाता दय्केत व गुंगू मकः थनेत छयली । थुकियात खँला धाइ । अथे हे, दशमीखुनु छँय् छँय् पिनातःगु नःलास्वां क्वकाइ । चालं नं धाइगु थुगु दिं खुनु नःलास्वां हे प्रसाद बियाः मोहनी सिन्ह तिकी । थुकथं न्याय्कीगु मोहनी जःछि हे नेपाःगालय् थीथी तीर्थय् तीर्थसेवा याःवनेगु प्रचलन दु । तीर्थ सेवाया भवलय् नःलास्वनीखुनु शंखमूल वागमती, दुतियां निर्मल तीर्थ भचाखुसि, तृतियां पुण्यतीर्थ गोकर्ण, चौथिं कालमोचन, पंचमिं पंचनादि पचली, षष्ठिं मनोरथ तीर्थ टोखादुवाः, सप्तमिं आर्यघाट पशुपति, अष्टमिं चिन्तामणितीर्थ टेकुदुवाः, नवमिं भवानीतीर्थ दोकाधः व दशमिं शान्ततीर्थ गुह्यश्वरी (वज्राचार्य, नेसं. ११२०, पृ.११६) वनाः तीर्थ सेवा याःवनी । थथे तीर्थ सेवा वनीगु इलय् थीथी तीर्थय् थीथी स्वां व पीठय् च्वंम्ह देवीया पूजा नं याइ । उकथं हे ख्वपय् नं मोहनी जःछि थीथी तीर्थय् वनाः म्वःल्हुयाः पीठ चाःहिली । ख्वपय् नःलास्वनीखुनु ब्रह्मायणीघाट, दुतियां माहेश्वरीघाट, तृतियां पसिख्यलघाट, चौथिं चुपिंघाट, पंचमिं मंगलतीर्थ, षष्ठिं तःपुखू (सिद्धपुखू), सप्तमिं कासांखुसि, अष्टमिं यातुबहारेपुखू, नवमिं हनुमानघाट व दशमिं ब्रह्मायणीघाटय् वनाः म्वःल्हुयाः थीथी देवीया आराधना याइ ।

अ) स्वन्ति

स्वाति नक्षत्रलिसे स्वापू दुगु स्वन्ति नखः लःलिसे हे सम्बन्धित दु । वर्षा ऋतुइ न्यंकरं वःगु वा प्रकृती लःया मात्रा अप्वइगु व निभाः नं बांलाक्क त्वय् मफइगुलिं त्वय् न्यनीगु ईकथं शरदयात कयातःगु दु । थ्व इलय् निभाः क्यातुइगु व वाष्पिकरण जुयाः न्यनाच्वंगु लःया मात्राय् ओस अप्वःया किटाणु अप्वइगुलिं थुकियात म्हो याय्त स्वन्ति नखलं तःधंगु भूमिका म्हिताच्वंगु दु । स्वन्तिबलय् छें छखां मत च्याकेगु धयागु हे की नष्ट याय्गु खः (दत्त, सन् २००४, पृ.३५८) । लखं न्यनेफूगु त्वय्लिसे त्वाय्त खनेमदय्क भूमिका म्हिताच्वंगु स्वन्तिनखः नेवाःतय्सं विशेष रुपं न्याय्काच्वंगु दु । क्वःपुजानिसें किजापुजातकयात स्वन्तिनखःधाःसां मूल नखःधाःसा स्वाति नक्षत्रलिसे स्वापू दुगु लक्ष्मीपुजा, म्हपुजा व किजापुजा हे खः । स्वन्ति नखःया निन्दुखुनु अर्थात् खिचापुजा कार्तिककृष्ण चतुर्दशीखुनु हाम्वःचिकं बुयाः म्वःल्हुइमा धइगु मान्यता दु । खिचापुजाखुनु लक्ष्मीद्यः चिकं व गंगाजलय् च्वनेत वइ धइगु मान्यता दु । उकिं चिकं बुयाः म्वःल्हुइमह यमलोक वने मालीमखु धइगु शास्त्रीय मान्यता नं दु (दत्त, सन् २००४, पृ.२८१) । थथे चिकं बुयाः म्वःल्हुइगुधाःसा ब्यांचुलि इलय् हे जुइमाः । हाम्वःचिकं बुयाः म्वःल्हुइगु यात यमतर्पणकथं नं कयातःगु दु । यमतर्पण याइबलय् हाम्वः लः व कुश कयाः यमराजया मन्त्र ब्वनेगु प्रचलन दु ।

कार्तिककृष्ण औंशी व स्वाति नक्षत्र छन्हुं हे लाःखुनु नेवाःतय्सं आगंचःया प्रतीक लक्ष्मीद्यः पुज्याइ । लक्ष्मीपूजाखुनु सुथ न्हापां चिकं बुयाः म्वःल्हुतधाःसा अलक्ष्मी नष्ट जुइ धइगु धार्मिक मान्यता नं दु । थ्वखुनु गुलिसिया वंगलसिमा, उदुम्बर, वर व वरया ख्वला दाय्काः नं म्वःल्हुइ (दत्त, सन् २००४, पृ.२८३) । सनिलय् लक्ष्मीद्यःया प्रतीक आगंचःयात चय्प्यता घासाया भव्यव्व छायाः लक्ष्मीपूजा याइ । थ्व इलय् खँलाया गुंगू थनी नापं घासाता नं ज्वरे याइ । थुकथं लक्ष्मी द्यः पुज्याइपिं नेवाःतय्सं पुंतय्सं भ्वंतय् च्वयातःम्ह लक्ष्मीद्यःया किपा तिकाः हे पुज्याइ ।

नेवाःतय्सं विशेष रुपं हनाः वयाच्वंगु म्हपूजाया इलय् नं लःया साधना याय्गु व थःम्हं थःत पुज्याय्गु यानाच्वंगु दु । सम्बत्सर हिलीगु कार्तिकशुक्ल प्रतिपदाखुनु चिकं बुयाः म्वः मल्हुतधाःसा नरकय् वनी धइगु मान्यता दु (शर्मा, विसं.२०६७, पृ.९२)। प्रतिपदाखुनु बहनी न्याताजि रंगं मन्दः च्वयाः अन्ती स्वनातःम्ह आगंचःयात पूजा याय्माःगु व व धुंकाः

थःत हे पूजा याय्माः धइगु दु । थुकथं आगं द्यःयात पूजायाय् धुंकाः सिन्हपतिं (अंगूपतिं) बःपूगु ख्यलुइताः च्याकाः खँ, ला, न्या, वः व अय्लाः सगंया रुपय् काय्माः धइगु दु (सुवेदी, नेसं. ११३६, पृ.६७)।

कार्तिकशुल्क दुतियाखुनु यमुना खुसी म्वःल्हुयाः सनिलय् यमया पूजा यातधाःसा यमलोकय् वनेमाली मखु धइगु धार्मिक मान्यता दु । यमराजयात तृप्ति जुइक नकल कि मनं फ्वंगु फल बी (शर्मा, विसं. २०६७, पृ.१०४) धइगु मान्यता दुगुलिं थ्वखुनु यमतीर्थय् म्वःल्हुयाः पितृ व द्यःतय् नामय् तर्पण यानाः न्हिनय् यम, निहन्ता, पितृराज, धर्मराज, वैवस्वत, दण्डधर, काल, भूताधिप, दत्तकृतानुसारी व कृतान्तया नां कयाः जप याय्गु व किजायात तताया ल्हातं नकी । थथे किजापूजाखुनु तःकेहें मदुसा सत्तिक लाःपिं केहें नालेगु उलि नं मदुसा सा वा खुसियात जूसां केहें नालाः उकिया लिक्क च्वनाः नय्माः धइगु दु (शर्मा, विसं. २०६७, पृ.१०६) । नेवाःतय्सं किजापूजाखुनु म्हपूजाखुनु थें हे मन्दः च्वयाः आगंद्यः, जन्मराज व यमराजयात साक्षी तयाः किजायात पूजा याइ । म्हपूजां थें हे ख्यलुइताः च्याकाः खँसगं बी । थुखुनु किजाया आयुआरोग्यया कामना यानाः सितुया गुहालिं छय्नय् चिकं तिकी ।

थुकथं विशेष उत्सवकथं न्याय्काः वयाच्वंगु स्वन्ति नखःबलय् मोहनीया इलय् थें तीर्थ सेवा नं वनेगु प्रचलन नं दु । स्वन्तिया न्यानुतक यँया थीथी थासय् च्वंगु तीर्थय् म्वःल्हुयाः शक्ति पीठ व महाद्यःया उपासना याय्गु याइ । क्वःपुजाखुनुनिसें शुरु जुइगु पंचरात्रय् क्वपुजाखुनु भचाखुसिया लुतिअजिमा, खिचापुजाखुनु टेकुया सिकाली, लक्ष्मीपुजाखुनु महेन्द्र तीर्थ मय्ति, म्हपुजाखुनु लखुतीर्थया कंगअजिमा व किजापुजाखुनु कालमोचन तीर्थया दोलाअजिमा दर्शन याइ ।

अः) हरिबोधिनी एकादशी

धार्मिक रुपं लखय् द्यनाच्वंम्ह नारांद्यः न्ह्यलं च्वइगु मान्यता कुबियाच्वंगु थ्व तिथिनिसें औपचारिक रुपं चर्तुमास क्वचाःगु संकेत याइ । प्रकृती अप्वःगु लःया मात्रा थ्व इलय्तक गाक्कं म्हो जुइ धुंकीगुलिं थुखुनु प्रकृति दुने ब्वलनाच्वंगु हि सकि थें जाःगु कन्दमूल नयाः चर्तुमास क्वचाःगु घोषणा याइ । अथे हे, हरिबोधिनी एकादशीखुनु प्राकृतिक रुपं लखं उत्पादन जूगु न्हूगु जाकियात दुरु व थीथी मसलाय् फ्वयाः दय्कूगु नवांगी नइ । गुकें तप्यंक

लः मत्वंसां अन्नय् दुगु लःयात शरीरय् माःकथं उपयोग याय्गु यानाच्चंगु दु । चर्तुमास प्यलातक पृथ्वी लःया मात्रा अप्वइगु अवस्थाय् एकादशी पतिकं सूर्यः व तिमिलाया कोणीय गुरुत्वाकर्षणं प्रभाव लाइगुलिं थ्व न्हि लिपा उज्वःगु प्रभाव म्हो जुयावनी धइगु दु ।

६.४.३. चिकुला

चर्तुमास प्यलातक अप्वयाच्चंगु लःया मात्रा चर्तुमासया अन्त्यलिपा हे म्हो जुयावनी । सूर्यः दक्षिणायन जुइगुलिं तापमान नं म्हो जुयावनी । सर्गतं नं खसुया रुपय् कुहाँ वःगु लः ख्वाउँयाः धी चिनाः थप चिकुसे च्वनी । वातावरण ख्वाउँसे च्वंगुलिं च्वापुगुँइ च्वंगु च्वापु नाले मफय्वं न्ह्यानाच्चंगु खुसियात तकं प्रभाव लाः वनी । थुकथं लखं ब्वलंगु थुज्वःगु कष्टकर अवस्थालिसे संघर्ष याय्त् थीथीकथंया नखः हनाच्चंगु दु । चिकुलाया इलय् ख्वाउँगु वातावरणलिसे संघर्ष याय्कथं पोचुंया यःमरि, चाकुहि व सकि नयाः नखः हनी । अथे हे घ्यःचाकु थें जाःगु अप्वः क्यालोरी व चिल्लो दुगु नसायालिसें चिकुलाया इलय् लः त्वनेगु म्हो जूगुयात पूर्ति याय्कथं तरुल नयाः नखः हनी । थुकिं प्रत्यक्ष रुपं ख्वाउँत्यलाः वंगु म्ह क्वाकेगु ज्या याइ । मेखे शारीरिक रुपं म्हो जुयावंगु लःया मात्रायात पूर्ति याइ ।

अ) सकिमिला पुन्हि

कृतिका नक्षत्रखुनु न्याय्कीगु सकिमिला पुन्हि (कार्तिक पुन्हि)यात नेवाःतय्सं प्रकृतिया अवस्थायात ध्यान तयाः नखः न्याय्काच्चंगु दु । थ्व तिथिखुनु नेवाःतय्सं बुँइच्चंगु चाकुहि व सकियात मनाः नइ । नापं कःनि, मुस्या आदि बूबः व माल्पा स्वारि छ्यलाः घ्नः न्हयःने वा देगलय् प्रतिकृति च्वइ । प्राकृतिक रुपं थ्व इलय् वाष्पीकरण जूगु लःया मात्रा म्हो जुयाः वनीगु व ख्वाउँया मात्रा अप्वय्वं शरीर विज्ञानय् लाइगु प्रभावयात असर लाके मवीत थ्व नखः न्याय्काः वयाच्चंगु खनेदु । वातावरणीय रुपं लःया मात्रा म्हो जुयाः वनाच्चंगु थ्व इलय् लःया हे मेगु स्वरुप खसुया मात्रा अप्वइ । थुकिं ब्वलनीगु ख्वाउँल्वचं मुक्त याय्त् चा तःलय् सुरक्षित जुयाच्चंगु लःया मेगु स्रोत चाकुहि व सकि नइ । थुकिं छखे शरीर विज्ञानय् मगाःमचाः जुयाच्चंगु लः पूर्ति याइ । मेखे वातावरणीय रुपं ख्वाउँया वनाच्चंगु शरीर विज्ञानय् ताप व कार्बोहाइड्रेड नं संचार याइ । थ्व इलय् वइगु वां प्राकृतिक रुपं सःगु चाकुहि सकियात स्यंकीगु जूगुलिं उकिया उत्खनन यानाः छ्व ह्वलेगु नितिं बुँ पालाः मेगु बालीया नितिं तयारी याइ ।

आ) बालाचःहे

मंसिरकृष्ण चतुर्दशीखुनु सांस्कृतिक रुपं सीमयूसिया मोक्ष प्राप्तीया नितिं पशुपतिया कैलाश, श्लेषमान्तक, गुह्यश्वरी जःखः स्वाँवा, वा, मुस्या, माय्, ईका, पःका, हाकु हाम्वः, तछ्व, चिग्वः कय्गु, चाकुहि, सकि, लै, सितिबयर आदि त्वलाः चाःहिली । धार्मिक रुपं थथे बालाउलेबलय् सीमयूसिनं मोक्ष प्राप्ति याइगु व वीवः त्वलीमयूसित पलाः पतिकं लुं दान यानाया फल दइ धइगु मान्यता दु (वज्राचार्य, सन् २०२५, पृ.१०५)। सीमयूसिया मोक्षया नितिं न्याय्काः वयाच्वंगु थ्व पर्व लःलिसें सम्बन्धित खनेदु । थ्व इलय् वातावरणीय रुपं वाया मात्रा मगाइगु व प्राकृतिक घाय्या अभाव जुजुं वनीगु अवस्थाय् वनचरयात लाइगु नकारात्मक प्रभावपाखें मुक्त याय्गु नितिं बाला उलेगु याःगु खनेदु । मेखे थुखुनु यँया लुतिअजिमा (इन्द्रायणी) या न्ह्यःने सर्पाहुति यज्ञ याइ । तान्त्रिक पूजापद्धति यानाः चखुं, बुँइचा, न्या, सर्प, म्येय् छ्यं व थीथी वीवः होम याइ । थुकियात लुतिअजिमा लय्ताय्काः वयापाखें सिद्धि प्राप्ति याय्गु नितिं थ्व साधना याःगु धइगु दु । प्राकृतिक रुपं जलचर, थलचर व सरसृप जातिया उपस्थितिं वातावरणय् असर लाय्फूगुयात ध्यानय् तयाः थुकथं बालाचःहेखुनु प्राकृतिक सन्तुलनया नितिं थुकथं साधना याय्माःगु धइगु धारणा दु । बालाचःहे जःखः प्राकृतिक रुपं तापक्रम म्हो जुयाः वनीगु व उगु इलय् पश्चिम वायु सक्रिय जुयाः मेरिटेरियन समुद्रं नेपाःगालय् फय् वइगु ई खः । थ्व फय् हिमाली लागा जुयाः वइगुलिं ख्वाउँगु नं अप्वया वइसा छुं भचा वा वइगु संभावना नं उत्तिकं हे अप्वयाः वइ^४ ।

इ) यःमरि पुन्हि

मृगशिरा नक्षत्रं पुन्हि प्रवेश याइखुनु न्याय्कीगु यःमरिपुन्हि (मंसिर पुन्हि)यात नेपाःगालय् विशेष रुपं न्याय्काच्वंगु दु । प्राकृतिक रुपं लखय् उत्पादन जूगु वाया सुरक्षाया नितिं भण्डारण याइगु थुखुनु नेवाःतय्सं मायो, बायो, खँसगं व समय् तयाःकुथिलक्ष्मी पूजा याइ । वातावरणीय रुपं जमीन तःलय् लःया मात्रा म्हो जुइगु तर ख्वाउँ अप्वः थहां वइगु ईकथं कयातःगु यःमरि पुन्हि जःखः लःया मेगु स्रोत खसु अप्वगु ई नं खः । थुकिं यानाः चिकुया मात्रा अप्वया ख्वाउँल्वय् न्यनीगु थ्व इलय् यक्व लः छ्यलाः उत्पादन जूगु जाकि व

४. मणिरत्न शाक्य (६१) मौसमविद्, लगं, यँ लिसें विसं.२०७६वैशाख १६ गते टेलिफोनय् खँलाबला ।

चाकु तथा: दयकात:गु य:मरि नइ । थुकिं शरीरय् क्वाज:या म्होति याके बीमखु । य:मरि पुन्हि व पुष महिनाया ख्वाउंगु ल: प्राकृतिक रुपं तसकं निं धइगु मान्यता नं दु । सनां फीत व अय्ला: काय्त थ्व ईया ख्वाउंगु ल: विशेष रुपं ज्या व: धइगु धारणा दु ।

ई) घ्य:चाकु संल्हू

तिथि व नक्षत्रसिबें सूर्य मकर राशी वनीगु थ्व संल्हूयात पर्यावरणीय दृष्टिकोणं विशेष थाय् बियात:गु दु । छखे वातावरणय् ल:या मात्रा म्हो जुया: वनीगु ई मेखे खसुया मात्रा अप्वयाच्चनीगु थ्व इलय् सूद्यं नं उत्तरायण जुइ । थुकिं म्हय् क्वाज: अप्वयावइ । थुकिं म्हय् त्यलाच्चंगु ख्वाउंया थासय् क्वाज: नं थाय् काइ । खसुं ख्वाउंयाच्चंगु शरीर संचालनय् अप्व: खर्च जूगु कार्वोहाइड्रेड व चिल्लो पूर्ति याय्कथं प्रत्यक्ष रुपं घ्य:चाकु नइ । थुखुनु खसु जुया: म्हय् दुहाँवनाच्चंगु ख्वाउंगु ल: पिकाय्गु नितिं चिकं बुइगु नं चलन खनेदु । माघ १ गते न्याय्कीगु थ्व नख:खुनु चिकुला ज:छि ल: त्वनेगुपाखें तापानाच्चंगुयात पूर्ति याय्कथं तरुल नइ । थुकिं ख्वाउंसे च्वनाच्चंगु म्हयात क्वाकेगु व कार्वोहाइड्रेड पूर्ति याय्गु भूमिका म्हिती धइगु मान्यता दु ।

धार्मिक रुपं थुखुनु सुथ न्हापां म्व:ल्हुया: ब्रम्हचर्य पालन यानाच्चनधा:सा महापातकं नष्ट जुइ धइगु मान्यता दु । थुखुनुनिसें सूर्य मेषय् च्वंबलय् तक न्हिथं सुथ न्हापां म्व:ल्हुलधा:सां मधुसुदन नारांघ: लय्ताइ धइगु दु (शर्मा, सन् १९९०, पृ.१२८)। घ्य:चाकु संल्हूबलय् नेपा:या देवघाट, शंखमूल, रिडीया रुरु तीर्थय् विशेष मेला जुइ । अथे हे, पन्ती भिनिदँय् छक: लच्छितक जुइगु मकर मेला नं थुखुनुनिसें शुरु जुइ । उगु मेला पुण्यवति, लीलावति (रोशी) व रुद्रावति खुसिया ह्वंगलय् स्नान याना: शुरु जुइगु ख: । लच्छियंकं जुइगु थ्व मेलाय् म्व:ल्हुलधा:सा छ्यंगू ल्वचं मुक्त जुइ धइगु दु (ताम्राकार, विसं. २०६६, पृ. ६१)।

उ) मिलापुन्हि

तिष्य नक्षत्रं पुन्हि प्रवेश याइखुनु नेपा:गा:या नेवा:तय्सं मिलापुन्हि हनी । प्राकृतिक रुपं भूमि तसकं ख्वाउंसे च्वनीगु व सर्गतं नं ख्वाउंक खसु कुहाँवया: तसकं चिकुसे च्वनीगु थ्व इलय् ल:या घ: नारांघ:या हे आराधना याइ । तुलनात्मकरुपं थ्व इलय् लखं पिनेसिबें लखं

दुने क्वाइगुलिं मिलापुन्हिबलय् लखय् हे दुनेच्चनाः व सहस्रधारा लः हाय्काः माधवनारांचःया आराधना याइ । थुखुनुनिसें स्वस्थानी बाखं कनेगु प्रचलन नं दु ।

ऊ) लगला चुइके

माघशुक्ल सप्तमी (अचला सप्तमी)यात नेवाःतय्सं नखःकथं महंसें व्रत चवनेगु तिथिकथं कयातःगु दु । अचला सप्तमीखुनु म्वःल्हुलधाःसा मनोरथ पूवनीगु, सौभाग्यशाली जुइ धइगु मान्यता दु । थुकिया नितिं षष्ठिखुनु छछाः नयाः सप्तमिखुनु सुथय् न्हापां दनाः पुखुली वनाः (सुनां नं मसंकूगु लखय्) म्वःल्हुयाः छ्यनय् लौका दुने मत तयाः उगु मत लखय् चुइके माः धइगु दु (शर्मा, विसं.२०६७, पृ.३३१) । भविष्यपुराणय् लगला चुइके धुंकाः म्वःल्हुयाः पितृयात तर्पण बीगु व चन्द्रनं च्याहः दुगु पले दय्काः शिव पार्वतिया पूजा याय्मा (आचार्य, सन् १९६९, पृ.४३७) । नेवाःतय्सं थुखुनु गंगु ग्वारालौका (चिण्डो) ह्वखनाः उकी दुने मत तयाः चुइकी । उगु मत गुलि अप्वः न्त्याःवन उलि हे भिं जुइ धइगु दु । मत चुइके धुंकाः खुसी हे वनाः खीर पालं याइ । थौकन्हय् थ्व चलन यलया थेचोय् जक ल्यनाच्चंगु खनेदु ।

ए) सिपुन्हि

स्वस्थानी बाखं कने ब्याइगु थ्व पुन्हियात नखःकथं मकाःसां व्रतकथं काय्गु याः । पुन्हिखुनु लखय् च्वंम्ह माधवनारायणया आराधना याइ । न्त्यानाच्चंगु खुसिया लखय् दुनाः वा सहस्रधारा लः हाय्काः माधवनारांचःया आराधना यातधाःसा मनंतुंगु पूवनीगु व आयुआरोग्य नं दइ धइगु मान्यता दु । सिपुन्हि पुन्हिया प्यन्हु न्त्यः एकादशीखुनु यलया थेचोय् नं माधवनारांचःया जात्रा याइ । उगु जात्राय् कछाड जक हिनातःम्ह नांगांम्ह मनूयात खासी तयाः स्थानीय द्यः चाःहीकि । खासी च्वनाः शंख पुयाः वइम्ह उम्ह मनूयात स्थानीय भक्तजनपिन्सं घलं लः प्वंकाः अभिषेक याय्गु प्रचलन दु । उगु जात्राय् सहस्रधारा लः हाय्केगु नं प्रचलन दु । थुकथं सहस्रधारा हाय्काः याइगु थ्व जात्राय् पंचामृत व निरामीष फल पालं यात कि पापमोचन जुयाः आयुवृद्धि जुइ धइगु दु (वज्राचार्य, साल मदु, पृ.३१) । थ्व पुन्हिलिसें हे प्राकृतिक रुपं खसु वा पुया कारणं ख्वाउँसेच्चंगु नं न्हावनी धइगु दु ।

ऐ) सिलाचहे

महाद्यःलिसे सम्बन्धित सिलाचहेयात नखःकथं महंसे व्रतकथं हनाच्वंगु दु । नारदीय पुराणकथं न्हिच्छि लः हे मत्वंसें द्यांलानाः चान्हय् व्याःह व नैवेद्य तयाः महाद्यः पूजा याय्माः धइगु दु (रिछारिया, सन् १९९३, पृ.१५२)। नेवाःतय् थुखुनु महाद्यःया बाखं कनेगु व बहनी मिच्याकाः सिलाचा च्वनी । थुकथं सिलाचा च्वनीबलय् कःनि मुस्या सियाः प्रसादकथं काय्गु चलन दु । चिकुलाया अन्त्य व म्हय् दुनेच्वंगु ख्वाउँ पिकाय्गु नितिं सिलाचहेबलय् चःति वय्क मि पनेमाः धइगु दु ।

ओ) होलि

पुन्हि व फाल्गुणी नक्षत्रया संयोगं जुइगु होलियात विज्ञानय् आधारित पर्वकथं न्याय्काः वयाच्वंगु दु । चिकुला व ताल्ला ऋतुया सन्धिकथं काइगु थ्व इलय् च्वसु कै, मलेरिया थें जाःगु संक्रामक ल्वय्या कीटाणु अप्वयाः च्वनीगु व उजाःगु किटाणु विरुद्ध ल्वाय्गु नितिं थाय् थासय् मि च्याकाः वायुमण्डल क्वाकाः कीटाणु स्याय्गु नितिं थ्व पर्व भूमिका म्हिताच्वंगु दु (दत्त, सन् २००४, पृ.३१९) । थुखुनु लखय् म्हिताः म्हय् प्यपुनाच्वं पिं कीटाणु चुइका छ्वय्गु याइ । शरीर विज्ञानकथं शिशिर ऋतुइ मुनाच्वंगु खै व वसन्त ऋतुइ न्यनीगु सेखं, मुसु, दम व सासःया ल्वय्यात होलिया लखं क्वलाकी धइगु दु । होलीखुनु म्हितीगु रंगं शरीरय् थीथीकथंया वासःया ज्या याइ धइगु मान्यता दु । थुखुनु विशेष यानाः पलासया स्वांया रंग छयली । थ्व रंग सँया हाय्तक दुहाँ वनाः नसाय् प्रभाव लाकाः संक्रामक ल्वय् वय्के बीमखु । अथे हे, थ्व स्वां कुष्ठ, दाह, वायु, च्वल्वय्यानिंतिं तःधंगु वासःकथं कयातःगु दु । होलिं छयलीगु ह्याउँगु सिन्ह (रक्तचन्दनं दय्कीगु) व भुइसिन्ह नं वासःकथं कयातःगु दु (दत्त, सन् २००४, पृ.३२१)।

औ) चोलेचा जात्रा

होली पुन्हिखुनु यलया थैवय् चोलेचाजात्रा याइ । फूचोमाइया प्रतीककथं कयातःम्ह हाकुम्ह दुगुचित ल्वाभः मछ्यःसें प्वाथय् च्वंगु दुला दक्वं लिकयाः प्यपां चुइकाः याइगु जात्रा लःलिसें सम्बन्धित खनेदु । स्थानीय मनूतय्सं लः द्यःकथं कयातःम्ह फूचोमाइयाथाय् तान्त्रिक विधिं पूज्याय् धुंकाः फूचोया गुंइच्वंगु घाँय्म्वः व लः हयाः जात्रा याइ । थुकथं हःगु लःयात

हाकुम्ह दुगुया म्हय् दुने तयाः जात्रा याइ । थुकथं हःगु लःयात जलद्यःया नामय् द्यः छैय् नं स्वनी । ५

६.४.४ ज्याइवःकथं नखःचखःया ब्वथला

नेवाःतय्सं धर्म, सांस्कृतिक ज्याखँ, व पेशागत ज्याय् लिधनाः हनाच्चंगु नखःचखःया अभिप्रायः वातावरणीय स्वच्छता व थ्व सम्बन्धी ज्ञान वीगु ल्याखं खनेदु । जीवनय् मदय्क मगाःगु लः व पर्यावरणया सुरक्षाया नितिं न्याय्काच्चंगु नखःचखःयात गतिविधिया आधारय् नं ब्वथले छिं ।

अ) पर्व

तिथि विशेषं वइगु नखःचखःयात थुके दुथ्याके छिं । पक्ष (शुक्ल वा कृष्ण), तिथि, बार, नक्षत्र, योग, महिना विशेषं वइगु पुण्यकालयात पर्वकथं काइ । थुकथं वइगु पुण्यकाल धार्मिक, सांस्कृतिक व सामाजिक रुपं महत्वपूर्ण जुइगु जूगुलिं थ्व इलय् द्यः पूज्यानाः नखः हनेगु याइ । लिसें थीथीकथंया घासा ज्वरे यानाः भ्वय् नय्गु नं याइ । गथेकि - मोहनी, स्वन्ति, घ्यःचाकु संलहु, गथांमुगः, चथाः आदि ।

५. टिप्पणी अ) कृषि प्रधान देय् जूगुलिं थनया नखःचखः कृषि उत्पादनय् आधारित जुयाच्चंगु दु । सिथिनखःबलय् माय्वः, कःसुवः व मूवः छुनाः नइ । चथाःबलय् न्हूगु कःनिमुस्या सियाः नइ । गुंपुन्हबलय् न्हूगु बूवः फवयाः क्वाति त्वनी, ल्यंगु बुवः यैय् पंचदान खुनु बुराक्वाति (गंक्वाति) त्वनी । कार्तिक भाः सइगु तःसि, सुन्तला, खाइसि, धालय्, खोसिं, स्याङ्गुलि, अम्बः स्वन्तिं मदय्क मगाः । यःमरिपुन्हबलय् न्हूगु जाकिया हे यःमरि नइ, घ्यःचाकु संलहुबलय् नकतिनि दुहाँवःगु तुया चाकु दय्काः घ्यःचाकु संलहु हनी ।

आ) गथांमुगःबलय्तक सिनाज्या ब्यंके धुंकी । त्वनेत माःगु लःया स्रोत खुसि वा पुखू यचुकेत छयःगु न्हाय्पंकथि वा विजाहःया आवश्यकता पूवने धुंकीगुलिं प्रकृती न्यनाच्चंगु उगु वनस्पति छयलाः गथांमुगः दय्काः विसर्जन याइ । थ्व इलय् छै जःखः ब्वलनाच्चंगु गजिमा व असाः जुयाच्चंगु छ्वालि च्याकाः कीटाणु स्याय्गु भूमिका म्हिती ।

इ) नेवाःतय्सं दच्छयंकं थीथी नखःचखः न्याय्केगु भ्वलय् भ्वय्या नितिं हे आपालं ई व सम्पत्ति खर्च याय्माःगु अवस्था दु । थुज्वःगु अवस्थायात ध्यानय् तयाः ईब्यःयात ल्वय्क सरलीकरण याय्गु नितिं मज्जिमगाःगु नखःबाहेक मेमेगुलि भ्वय् न्याय्केगु बन्द यानाहय् धुंकल ।

आ) जात्रा

निश्चित न्हिखुनु द्यः विशेषया पूजायानाः देशय् चाःहुइकेगुयात जात्रा धाइ । थुजाःगु जात्रा मुक्कं नेपाःगालय् एकरूपता दय्माः धइगु मद्दु । गुलिखे जात्रा स्थानविशेषय् जक लिक्नुनी । थुजाःगु जात्रा गुलिं तिथि विशेषय् न्ह्याकी, गुलिं बार वा गते विशेषं नं न्याय्की । तिथि विशेषय् - यलया बुंगद्यः जात्रा, सक्व जात्रा, यँया जन्माद्यः जात्रा, तिसामाले जात्रा, चोलेचाजात्रा जुइसा बार विशेषय् टिप्पुडया वज्रवाराही जात्रा जुइ । थ्व जात्रा शनिबार लाकाः जुइ । गते विशेषं हनीगुली जात्राय् विस्का जात्रा, बाघभैरव जात्रा लाः ।

इ) मेला

द्यः वा धार्मिक महत्वं जाःगु थीथी पवित्र थाय् वा तीर्थय् मुनेगु नं छगूकथंया नखःचखःया धलखय् लाः । विशेष यानाः तिथि वा गते (सौर्यमास) वा ग्रहणया इलय् थुकथंया मेला जुइ । ग्रहणया इलय् खुसी मेला जुइ । सौर्यमासकथं सिफुचो व टोखाया सपनतीर्थय् मेला जुइ । तिथिकथंया जामाचो, ल्हुति, नमरा व लेले मेला जुइ ।

ई) तीर्थ

थीथी धार्मिक महत्वं जाःगु तीर्थ वा आराध्य द्यः वा महापुरुषया जन्म जूगु थाय् वा आश्रमय् वनेगु नितिं नं निश्चित दिं हे क्वःछिनाः हनाच्चंगु दु । विशेष यानाः तिथि विशेषय् वा चतुर्मासय् लः व लःया स्रोत दुगु तीर्थय् वनी, गथे कि - चखुंति, कोन्ति, सिलु वनेगु निश्चित दिंखुनु यानाः वयाच्चंगु दु ।

उ) धलं

तिथि विशेषय् आराध्य वा इच्छित द्यःया आराधना याय्गु ल्याखं अपसं च्वनेगु नं नेपाःगालय् विशेष धार्मिक पर्वकथं काय्गु याः । नेपाःगालय् अष्टमी धलं, वसुन्धरा धलं, स्वस्थानी धलं, माय्अप्सं नांजाः । धलं दनेत म्वःल्हुइ माः । माय्अप्सं च्वनीबलय् यँया चोवहाःद्यःथाय् न्यान्हुतक च्वनी । कार्तिकशुक्ल एकादशीनिसें सकिमिला पुन्हितक च्यान्हु च्वनीगु थुगु अपसं च्वनाजःछि चोवहाद्यःया कलशय् च्वंगु जलजक त्वनी मेगु छुंकथंया नसात्वँसा छयलीमखु । अपसंजःछि थीथी तीर्थय् वनाः म्वः ल्हुइमाः । कार्तिकशुक्ल एकादशीखुनु क्वँय्ना खुसि, द्वादशीं न्यखु खुसि, त्रयोदशीं जनक्व पुखू, चर्तुदशीं क्वय्गाः पुखू

व पुन्निखुनु च्वय्गाःपुखुली म्वःल्लुइ । अपसं क्वचाइखुनु चोवहाःया पान्जुं चोवहाः द्यः न्ह्यने मन्दः च्वयाः म्हपुजा याः थें याइ । थथे याय् धुंकाः उमिगु छेंजः वयाः थनाः यंकेमाः (वज्राचार्य, विसं. २०३०, पृ.९९-१००)। माय्अप्सं च्वंम्ह इहिपा जुइधुंम्ह मिसायात भाःतं थं मवलधाःसा थुगु सांस्कृतिक ज्यायात हे पारपाचुकूगुकथं नं काइ ।

ऊ) बाखं कने

नखःचखःया भवलय् बाखं कनेगुयात विशेष धार्मिक ज्याकथं काय्गु याः । नेपाःगालय् बुद्ध धर्मावलम्बी व हिन्दूतय्सं थीथी तिथि वा अवसरय् लच्छियंकां वा छगू निश्चित ईया लागी बाखं कनेगु याइ, गुगु बाध्यात्मक मखु । अथे खःसां आस्थाया कारणं विशेष नियमय् च्वनाः बाखं कनेगु व न्यनेगु याइ । नेपाःगालय् चतुर्मास प्यला थीथी धार्मिक ग्रन्थय् आधारित बाखं कनी । अथे हे, शिवरात्रीं सिलाचाबाखं, माघं स्वस्थानी, अष्टवितरागया बाखं कनेगु प्रचलनयात नेपाःगालय् धार्मिक उत्सवकथं काइ । धार्मिक बाखनय् जनरुचि व जनविश्वासं भाषा साहित्य व संस्कृतिकथं ब्वलन । गद्यगुरु निष्ठानन्द वज्राचार्य बुद्धधर्म सम्बन्धी बाखंकनीम्ह मनू खयां नं गद्य गुरु नामं नेपालभाषा साहित्यया प्यंगःथामय् छगः धिसिलाःगु थांकथं नांदन । धार्मिक बाखं कनेगुली नं कनीमय्सिया भाषाशैलीया विशेष महत्व दइ । थुकिं यानाः साहित्यया महक दइ, अलय् व नं संस्कृतिया छगू महत्वपूर्ण अंग जूवंगु महसुस याय्फु ।

६.५ गुथि

नेपाःया इतिहासय् दकले न्हापां गुथिलिसें स्वापू दुगु शब्दया न्ह्यथना चाःबहिया अभिलेखय् जूगु दु (वज्राचार्य, विसं. २०३०, पृ.२) । थ्व धुंकाः संवत ३८६या चांगु अभिलेखय् नं गुथिलिसें स्वापू दुगु विषयवस्तुयात थाय् ब्यूगु दु । थुकथं नेपाःया लिखित इतिहासया प्रारम्भनिसें हे गुथियात थाय् दु । औपचारिक रुपं अभिलेखय् गोष्ठी धकाः गुथिया उल्लेख संवत ४५५या पशुपति भस्मेश्वरया अभिलेखय् जूगु दु । उगु अभिलेखय् स्वजन गोष्ठिका च्वयातःगु दु (वज्राचार्य, विसं. २०३०, पृ.१५५-१५७) । गुथियात लिच्छविकालय् दत्त नं धाइ । संवत ४६२ पशुपतिया अभिलेखय् आभिरी गोमिनीया अभिलेखय् गोष्ठीया थासय् दत्त छयःगु दु (वज्राचार्य, विसं. २०३०, पृ.१७०)। थुकथं नेपाःया मौलिक परम्पराया रुपय् दंवःगु गुथि शब्दया दकले अप्वः छयला अंशुवर्माया अभिलेखय् जूगु दु । लःया उल्लेख दकले न्हापां

टोखाया शिवदेव अंशुवर्माया संवत् ५१९या अभिलेख्य जूगु खः (वज्राचार्य, विसं.२०३०, पृ.२६९) । थ्व धुंकाः लःलिसें स्वापू दुगु गुथिया उल्लेख अंशुवर्माया लेलेया संवत् ५२६या अभिलेख्य जूगु खः । उगु अभिलेख्य ब्राह्मणगोष्ठी, प्रदीपगोष्ठी, मल्लयुद्धगोष्ठी, धूपगोष्ठी, इन्द्रगोष्ठी, वादित्रगोष्ठी, अर्च्चागोष्ठी, ध्वजगोष्ठी, प्रणालीगोष्ठी, ब्राह्मण सानात्थ्यगोष्ठी, प्रवहणगोष्ठीयालिसें पानीयगोष्ठीया नां दुथ्याका तःगु दु (वज्राचार्य, विसं.२०३०, पृ.२८४)।

धार्मिक, सामाजिक व सांस्कृतिक ज्याखँय् मंकाःकथं पूर्वकेगु नितिं ग्वसाःग्वःगु संगठन हे गुथि खः । लिपांगु इलय् थुगु मंकाः ज्याय् नं आर्थिकरूपं थवंथवय् ग्वहालि याय्गु ल्याखं नं गुथिया विस्तार जूगु खनेदु । दसुया नितिं फैंचागुथि । थ्व गुथि आर्थिक रूपं ल्यूने लाःपिन्त सितिकं फैं बियाः उम्ह फैंपाखें जीविका निर्वाह याके वीगु खः । विशेष यानाः थ्व गुथि ख्वपलागाय् किसानतय् दथ्वी प्रचलनय् दु । समाजय् च्वंपिं दक्वं सबल जुइत व छम्हेसिनं मेम्हसित गुहालि याय् ल्याखं दय्कूगु गुथि लःगुथि नं खः । यल पट्कोया ध्रुवदेव व जिष्णुगुप्तया संवत् ४८या अभिलेख्य लःगुथिया स्पष्ट चर्चा मदु । अथे खःसां उगु अभिलेख्य अंशुवर्मा दय्कूगु लःधः सुनां नं स्यंल्हवं मयाःगुलिं जीर्ण जूगु व सामन्त चन्द्रवर्मा जाहेरी याःगुलिं वयात हे लःधः दय्केत जिम्मा ब्यूगु च्वयातःगु दु । थुकथं धः दय्के धुंकाः उगु धःयात लिपा लिपा नं भिंकाः च्वनेगु नितिं थम्बु, गाड्शुल व मूलबाटिका गांयापिन्त जग्गासहित जिम्मेवारी ब्यूगु न्ह्यथनातःगु दु (वज्राचार्य, विसं.२०३०, पृ.४०१-४०३)। थ्व ल्याखं उगु व्यवस्था लःगुथि खः धइगु अनुमान याय्छिं । यलय् थुकथं लःगुथिया व्यवस्था जू थें येंय् नं ध्रुवदेव व जिष्णुगुप्तया पालय् उकथं हे लःगुथि दय्कूगु अनुमान याय्छिं । येंया वन्देत्वाःया अभिलेख्य महासामन्त जीवदेवं लःधः दय्कूगु च्वयातःगु दु । धः दय्के धुंकाः उगु लागाय् कुत कयाः उकिया भिब्वय् छव्व धःया नितिं हे खर्च याय्त व भ्वय् नय्माःगु च्वयातःगु दु (वज्राचार्य, विसं. २०३०, पृ.४०९) लिच्छविकालीन अभिलेख्य गुथिया अस्तित्वय् खने दय् धुंकाः लँय् वःपिन्त लः त्वंकेगु नितिं संवत् १५१ य् न्हूघःलय् जरुंया व्यवस्था याःगु खः । लँजुवाःतय्त लः त्वंकेया नितिं बुँसहितया गुथि संचालयन् हःगु खः (वज्राचार्य, विसं.२०३०, पृ.५४७) । लः व्यवस्थापनयात कयाः दकले स्पष्ट रूपं व्याख्या यानातःगु अभिलेख यलया चुकवहाद्यःया अभिलेख खः । अभिलेख्य धःया लः न्हय्ब्वय् ब्वथलाः उकी यूग्वलय् च्वंपिन्त स्वब्व, गीग्वल, जाज्जे, तेग्वल व मेगु छगू पाञ्चालय् च्वंपिन्त छव्व छव्व लः इनेगु व्यवस्था याःगु दु (वज्राचार्य, विसं. २०३०, पृ.५४४-५४५)।

थुगु अभिलेखय् स्पष्ट रूपं गुथि शब्दया व्याख्या मयाःसां लः इनेगु खँय् विवाद वःसा थवं थवय् हे समाधान याय्माः धकाः न्ह्यथनातःगु ल्याखं थ्व गुथिया हे प्रारूप धाय्छिं ।

लः इनेगुयात कयाः थुकथं व्यवस्था जूगु नेपाःगालय् पूर्वमध्यकालय् नेसं १५९ या यलया छगू अभिलेखय् लः त्वंकेगु नितिं जरुंया व्यवस्था यानाः दान यानाव्यूगु खनेदु (वज्राचार्य, विसं. २०६८, पृ.४३)। थ्व धुंकाः नेसं २२२ या नरदेवीया अभिलेखय् देवगुप्तं जरुं दान याःगु दु (वज्राचार्य, विसं. २०६८, पृ.६७) । यँया ब्रह्मत्वालय् च्वंगु अभिलेखय्धाःसा लँय् वःपिन्त लः त्वंकेगुया थासय् पितृ तर्पणयानितिं जःधुंया व्यवस्था याःगु दु । नेसं २५९ या अभिलेख दुगु उगु जरुं जाय्केगु नितिं मदिकक खुसिं लः हय्माःगु आधारय् थ्व व्यवस्था लःगुथिया छगू दसूकथं काय्छिं (वज्राचार्य, विसं. २०६८, पृ.७४)। थ्व धुंकाः लँजुवाःतय्त लः त्वंकेया नितिं जरुं तयाः लःया व्यवस्था याःगु गुथि नेसं २९२या खः (वज्राचार्य, विसं. २०६८, पृ.१०३)।

मध्यकालय् वयाः लःया नितिं धकाः स्पष्ट रूपं लःगुथिया व्यवस्था नेसं ७३१ या च्यासःया अभिलेखय् जूगु दु । उगु अभिलेखय् च्यासःहितिया लिगमपुखुली धोनख्यलया लःया निकास चाय्कूगु व लःधः दय्कूगु उल्लेख दु । थुकिया नितिं श्रीबुंग सक्रान्ति गुथिया १४ म्हेसिनं ज्या याःगु न्ह्यथनातःगु दु (वज्राचार्य, विसं. २०५६, पृ.४७) । थुगु अभिलेखया आधारय् मध्यकालय् लःचाय्केगु गुथि व्यवस्था जुइ धुंकेगु खनेदु ।

त्वनेत, सुचुकुचु याय्त व बुँज्या याय्त मदय्क मगाःगु लः सुरक्षाया नितिं मध्यकालनिसें गुथिया व्यवस्था यानातःगु खनेदु । गुथि जनस्तरं दय्कातइगु जूगुलिं अभिलेखया व्यवस्था मदुसां स्थानीय स्तरय् थुकिं निरन्तरता काःगु खनेदु । लःया सुरक्षाया नितिं थीथी गुथिया व्यवस्था दु ।

६.५.१ लःगुथि

जात्रापर्वया भवलय् थीथी थासय् खःमुलि लःघः तयाः लः त्वंके यंकेगु गुथि यल व ख्वपय् प्रचलनय् दु । विशेष यानाः बुंग जात्रा, विस्का जात्रा, तिष्ठुडया वज्रवाराही जात्राया भवलय् घलय् लः तयाः त्वंकेगु याइ । क्षेत्रकार्यया भवलय् धर्मचित्तं प्रभावित जुयाः जात्रा स्वःवःपिं व जात्रा न्याय्काच्चपिन्त लः त्वंकेया नितिं यलया खोनाय् निगू व ख्वपय् छगू लःगुथि प्रचलनय् दु । लँय् जुइपिन्त लः त्वंकेया नितिं यलया दुपाःत्वालय् खाइसंलुखुनु खुन्थु

पौ पूजा धकाः गुथि न्याय्की । अनया भंगिननी जरुं व पुखूसिच्चंगु जरुं सुचुपिचु यानाः नाग च्वयाः लँय् वःपिन्त लः त्वंकेया नितिं जरुं जाय्की (महर्जन, नेसं. ११३६, पृ.५२)। नेसं ७७७ या यलया क्वालखुया अभिलेखय् जरुं जाय्केगु नितिं अप्रत्यक्ष रुपं गुथिया व्यवस्था यानातःगु दु । उगु अभिलेखकथं रामजु व लेछमनजुपिन्सं न्हिथं जरुं जाय्क लः थनेमाःगु व उम्त न्हिं निगू प्रस्त जाकि बीमाःगु व्यवस्था यानातःगु दु (वज्राचार्य, विसं. २०५६, पृ.१०९) । नेसं ७९७ या फंपीया अभिलेखय् लःया इनेगु व धः दय्केगु नितिं देय्छि दनाः वनेमाःगु च्वयातःगु दु (वज्राचार्य, विसं. २०५६, पृ.१९६)।

६.५.२ धःज्या गुथि

बुँज्याया नितिं माःगु लःधःया स्यंगु ल्ह्वनेत बुँज्यामिपिन्सं धःज्या गुथि न्ह्याकाच्चंगु दु । यलया दुपाः, लुँखुसि-हकत्वाः, त्यागः, धालाछेँ, सःको, सुबाहाः, गुइतः, पिँछेँ व पिलाछेँया ज्यापुतय्सं असार १५ गते स्यंगु धः भिंकः वनी । विशेष यानाः बथः (बाडेगाँ)या फ्वनाधः (यलय् लः मदयाः फ्वनाः हःगु धः) व खुन्थु धः (थैबया सन्तानेश्वर) भिंकः वनीगु इलय् दुपाःत्वाःयापिं निम्ह वनाः धलय् कपि (कपाय्) नाग दय्काः सा दुरु तयाः पुज्याइ । व धः ज्यानाः वइ । थथे धःज्या वंपिन्त त्वालं छुचुंमरि व छ्याला नकेगु चलन दु (महर्जन, नेसं. ११३६, पृ.१४) । धःज्या गुथियात कयाः नेसं ७८७ या दुपातय् च्वंगु अभिलेखं थप स्पष्ट याःगु दु । वा पीत माःगु लःया नितिं सकलें जानाः खोना धःज्या (थौकन्हय फ्वनाधः) याः वनेमाःगु बन्देजया व्यवस्था यानातःगु दु । जुजु जितामित्र मल्लं जारी याःगु उगु अभिलेखय् बुँज्याया नितिं लः मुं वनेगु धःज्याया भवलय् सुनां नं ल्वाभः ज्वनाः वनेमदुगु, धः ज्या मवःपिन्त स्वंगः दां वं पुइकेमाःगु न्ह्यथनातःगु दु । निभाः मब्यूतले धःज्या याय्माःगु व पालंपाः धःया लः इनेमाःगु ल्वापुख्यापु याय्मदु धकाः नियम दु (कायस्थ, नेसं. ११२२, पृ.३०) । धःज्या याय्त् यंकीपिन्सं ज्यामितय्त् शोषण याय्फूगुयात नं ध्यान तयाः अभिलेखय् थाय् बियातःगु दु । अभिलेखय् ज्यामियात ज्यामि नायं (परमान) थःगु छेँया ज्या याकेमज्यूगु, छुसि व ध्यवा नं काय्मदु धइगु नियम धःज्या गुथिलिसें स्वापु दुगु उगु ल्वहंपती दु ।

थुगु हे व्यहोरा ख्वपया नेसं ८०३या अभिलेखय् नं दु । जुजु जितामित्र मल्लया अभिलेखय् नखःचखः मलाःबलय् बुँज्याया नितिं लःमाःपिं सकलें न्हिच्छि ज्या याय्माःगु उल्लेख दु । धःज्यावःपिन्त चिंकथं ध्यवा बीमाःगु प्रवन्ध यानातःगु थुगु गुथि धःज्याय् मवःपिन्त स्वदां वं काय्गु व लः इनेबलय् नं यःमयः मयासें छिसिकथं लः इनेमाःगु च्वयातःगु

दु । थुकथं धः ज्याय्गु नितिं वा पीत लःमाःपिं सकलसिनं छपिया निजवाः (आधादाम) दस्तुर बीमाःगु प्रावधान नं उगु अभिलेख्य दु (पौडेल, विसं. २०६५, पृ.४७-४८)।

६.५.३ धःपाः गुथि

बुंज्या व त्वनेगु लःया नितिं धःया व्यवस्था याय् धुंकाः समानुपातिक रुपं लः इनेगु व लःधः स्यंकाः बीफूगुलिं धलय् चान्हिं पाः च्वनेगु नं गुथिया व्यवस्था दु । लिच्छविकालीन अभिलेखकथं चुकवहाद्यःया अभिलेख्य दकले न्हापां लः इनेगु व्यवस्था यानातःगु दु । उगु अभिलेख्य धःया लः न्हय्व्वय् ब्वथलाः उकी यूग्वलय् च्वंपिन्त स्वव्व, गीग्वल, जाज्जे, तेग्वल व मेगु छगू पाञ्चालय् च्वंपिन्त छव्व छव्व लः इनेगु व्यवस्था याःगु दु । लः इनेगु नितिं पाञ्चालीं भूमिका म्हितेमाःगु धकाः च्वयातःगु ल्याखं उगु पाञ्चाली स्थानीय गुथि धइगु खनेदु (वज्राचार्य, विसं. २०३०, पृ.५४४-५४५)। यलया दुपाःयापिं ज्यापुत खुन्थु पौ धलय् धःपाः च्वंवनी । यलया सुवहा व पिन्छेयापिं थैबय् धःपाः च्वं वनेगु याः । नेसं ८०३या अभिलेख्य देय्धःया लः सुरक्षाया नितिं धःपाः च्वंवनेमाःगु व्यवस्था यानातःगु दु । लः इनेगु खँय् कचिंग मवय्मा धकाः धःपाः च्वनीम्ह सचेत जुइमाःगु न्ह्यथना तःगु दु । जुजु जितामित्र मल्लया कालय् नीस्वंगु उगु ल्वहंपती धःपाः च्वंम्हेसिनं लः इनेगु खँय् कचिंगः थनधाःसा वयात हे खुतका वं पुइकेमाःगु न्ह्यथनातःगु दु (पौडेल, विसं. २०६५, पृ.४८)।

६.६ सार

सांस्कृतिक रुपं न्ह्यःने लाःपिं नेवाःत सिन्धुघाटी सभ्यता व चीनया सभ्यतां प्रभावितपिं खः । सिन्धुघाटीया सभ्यताया प्रभाव इमि धार्मिक, सांस्कृतिक, रहनसहनय् लाःगु खनेदु । चीनया सभ्यता प्रभाव भाषिक रुपय् लाःगु खनेदु । निगू अलग अलग सभ्यतां प्रभावितपिं जूसां नेवाःतय्सं थःत ब्यागलं म्हसीका बियाच्वंगु दु । सिनाज्यायात हे मू संस्कृतिकथं कयातःपिं नेवाःतय्सं सिनाज्यालिपाया ल्यंगु ईयात शीप व ज्ञानया उपयोग याय्गुलि छयलाच्वंगु दु । जीवनयात सुथां लाकेत आध्यात्म व विज्ञानयात बःकयाः थीथी नखःचखः हनाच्वंगु दु ।

पुराण वा धार्मिक ग्रन्थय् लिधनाच्वंगु दु । नेवाः संस्कृती लःयात विशेष थाय् बियातःगु दु । पाहांचन्हेनिसं सिथिनखःतक तांन्वइगु इलय् न्यनेफूगु भ्वल्वय्यात ध्यानय् तयाः साः मुनाः भूमिगत जलभण्डारया सुरक्षा याय्गु याइ । ल्हुतिपुन्हि व खायुसंल्लुबलय्

लःया स्रोतकथं कयातःगु गुँचोय् वनाः सुचुकुचु याइ । खुसी म्वः ल्हल कि शारीरिक शुद्धि जुइ धइगु चेतना दुपिं नेवाःतय्सं गंगा उत्पत्ति जूगु दिं दशहराखुनु शुद्ध जुइगु नितिं म्वः ल्हइगु याइ । लः जीवनय् मदय्क मगाःगुयात वाःचाय्काः सिथिनखःखुनु लःया स्रोत बांलाकेत तुं ईगु, ताल्लां शरीरय् चिनी व लःया अभावं न्यनीगु ल्वचं मुक्त जुइत साखःति त्वंकेगु याइ ।

सिनाज्याया ईकथं कयातःगु चर्तुमास प्यला दुने एकादशिं लः अप्वः दुगु नसा नइमखु । थ्व इलय् वर्षाया कारणं लःया स्रोत प्रदुषित जुइके मवीत छें जःखः सफा याइ । त्वाःत्वालय् अस्तव्यस्त जुयाच्चंगु न्हाय्पंकथि, छ्वालिया व्यवस्थित रुपं विसर्जन यानाः ल्वचं मुक्त जुइत गथांमुगः थ नेगु याइ । नागपंचमिं वातावरणीय प्रदुषण याइपिं जीवत नइपिं सर्प लःया नं सुरक्षा याइगुलिं उमिगु सम्मान याय्गु प्रचलन नेपाःगालय् दु । थुकिया निरन्तरता गुंपुन्हिबलय् तक नं बियाच्चंगु दु । गुंपुन्हि बुँइ च्वपिं की नइपिं व्याँचा व बुँज्याया नितिं माःपिं जीवया संरक्षण याय्गु नितिं व्याँजा नकेगु निसें कयाः शारीरिक व मानसिक शुद्धिया नितिं तीर्थस्नान याइ । लखय् दैत्य सुलाच्चंगु मद्दु, लः सुरक्षित जूगु क्यनेत चोलेचाजात्रा, गोकर्णस्नानलिसें चथाखुनु हाम्वःलखं म्वःल्हइगु प्रचलन नेपाःगालय् दु । थुकथं वातावरणलिसें सत्तिक च्वनाः नखः हनाच्चपिं नेवाःतय्सं सिनाज्यां प्यूगू वामाय् वा ग्वः जाय्कीगु ई येंयाःबलय् खसुयात हे च्वाःभाःपी । वर्षा न्यंकरं न्यनाच्चंगु लखं वाष्पीकरण जुयाः शरद ऋतुया प्रारम्भय् हि ख्वाउँसे च्वनाः कफ, बात व पित्तया ल्वय् न्यनीगु जूगुलिं थुकिया निराकरणया नितिं मोहनी नखः न्याय्काः वयाच्चंगु खनेदु । प्राकृतिक रुपं वातावरणय् लःया मात्रा अप्वयाच्चंगु स्वन्तिबलय् निभाः नं क्यातुइ । थुकिं यानाः लःया मात्राय् अप्वःगु ओसं किटाणु अप्वइ । वातावरण नं नवइ । वातावरणय् च्वपिं किटाणु स्याय्त हनीगु स्वन्तिबलय् रोग प्रतिरोधात्मक क्षमता अप्वय्केगु नितिं चिकं बुयाः म्वः ल्हइगु व तीर्थ वनेगु प्रचलन नेपाःगालय् दु ।

चिकुलां ख्वाउँ मात्रा अप्वयाच्चंगु यात नियन्त्रण याय्त प्राकृतिक रुपं सःगु तापवर्द्धक हि सकि नय्गु, यःमरि घ्यःचाकु थें जाःगु पौष्टिक नसा नय्गु याइ । थीथी इलय् हनीगु व न्याय्कीगु नखःचखः खास यानाः पर्व, जात्रा, मेला, तीर्थयात्रा आदि यानाः न्याय्की । मेखे लःयात त्वनेगु, सुचुकुचु व बुँज्याया नितिं जक छ्यलाच्चंगु मखसे परोपकारया नितिं नं छ्यलाच्चंगु दु । समाजसेवा याय्गु हे धर्मया लँपू लीगु धइगु भावनां यानाः लँजुवाःतय्त त्वनेगु लःया व्यवस्था, बुँज्याया नितिं लःया स्रोतया सुरक्षा व समुचित व्यवस्थाया नितिं गुथिया प्रवन्ध नं जूगु दु ।

अध्याय ७

जीवनसंस्कारयु लः

७.० बान्कि

थ्व अध्याय जीवन संस्कारलिसें स्वापू दु । खुगू खण्ड जाना: निर्माण जूगु थ्व अध्यायस खण्ड (७.१)य् संस्कारया म्हसीका, खण्ड (७.२)लय् संस्कारया महत्व, खण्ड(७.३) य् संस्कारया विकास दुथ्या: । थ्व अध्यायया खण्ड (७.४)य् संस्कारया ब्वथला दुथ्या । थुकिया उपखण्ड (७.४.१)य् जन्मसंस्कार,(७.४.२) लय् किशोर संस्कार, उपखण्ड (७.४.३) य् नेवा:तय्सं याइगु इहिपा दुथ्या: । खण्ड (७.५)य् नेवा: संस्कारया जंकु व खण्ड (७.६) लय् सार दुथ्या: ।

७.१ म्हसीका

शरीर व आत्माया शोधन व न्हूगु गुणं जाय्केगु नितिं याइगु परिष्कारयात संस्कार धाइ । थीथीकथंया जीवनय् वइगु दोषपाखें मुक्त जुइगुनितिं याइगु ज्याखँयात नं संस्कार हे धाय्गु या: । उकिं गुगु नं धर्म सम्प्रदायया मनूतय्सं थुकियात जीवनया हे छगू मज्जिमगा:गु अंगकथं थाय् बियात:गु दु । गुलिसिनं संस्कारयात धार्मिक क्रियायात अनुशासित अनुष्ठानकथं कयाच्चंगु दु । गुलिसिनं थुकियात आडम्बर, खाली कर्मकाण्डया नामय् कर्मकाण्ड जक धाइपिं नं दु (पाण्डेय, विसं. २०१४, पृ.१७)। अथे ख:सां संस्कार शब्दया अर्थ भिंकेगु, योग्य याय्गु, ज्याख्यले दय्केगु हे ख: । गथे कच्चिगु चां चाया थल दय्की, मबूगु अन्नं हे नसाज्वलं दय्की अथे हे छुं मस:मय्सित नं शोधन याना: पूर्ण मनू दय्केगुयात हे संस्कार धाइ ।

भिंगु समाज दय्केगु नितिं पितव्यूगु नियम लिपा वना: धर्मय् जक लिक्नुनाच्चंगु मदु । थुकथंया नियमत आन्तरिक व आत्मिक सौन्दर्य थकाय्गु ज्याय् नं ज्याख्यले दय्वं थुकियात हे संस्कार धाल । थुकियात हे दक्वसिनं पालना याय्गु यानाहल । लिपा वना: थुजा:गु संस्कारय् संकेतवादं थाय् काय्वं जीवनयात परिष्कृत याय्गु नितिं याइगु संस्कारय् थीथीकथंया चिं ब्वय्गु परिपाटीया विकास जुल । थुज्व:गु चिं ब्वय्गु परिपाटी हे थौंया जंकुया इलय् पुन्हाय्चा तीगु, भा:त सीमय्सिनं बर्खि वस: फीगु आदि ख: ।

संस्कार आन्तरिक शारीरिक शोधन व न्हूगु गुणं युक्त जुइगु खँय् जक सीमित जुयाच्चंगु मदु । संस्कारं व्यक्तित्व विकास, समाज सुधार, जीवन परिष्कार पुर्नप्रशिक्षित याय्गु व समाजयात हे जीवन्त याय्गु नितिं कुतः याःगु खनेदु । थ्व हे कारणं गुगु नं समाजय् थःथःगु भूगोल, वातावरण व राजनीतिक व्यवस्थाकथंया संस्कार हनाच्चंगु दु । धार्मिक ग्रन्थय् बहुविवाह, वेलविवाह, सतिप्रथाया प्रचलन दुसां थुकियात कुसंस्कारया धलखय् तयाः त्वःते धुंकूगु अवस्था नं दु । अभला नेवाःतय्सं जीवनयात परिष्कृत व सुसंस्कृत याय्गु नितिं गुलिखे संस्कारय् ट्युपाः हयाः वैज्ञानिक व मौलिक दर्शनं जाःगु संस्कारया विकास याःगु दु । थुकिया दसु धयागु इहि, बाऱ्हा, जंकु, धौबजि नकेगु आदि खः । मभिंगु तत्वयात पनेत अलय् भिंगु लँपु लीत दय्कातःगु नियम परिपालना, राज्य व समुदायया निश्चित प्रचलन व धार्मिक ज्याखँयात संस्कार धाः । थुकिया छ्यलाबुलाय्धाःसा थीथीकथंया उद्देश्य दु ।

७.२. संस्कारया महत्व

मचा जन्मनिसें हे मचाया शिक्षा, दीक्षा, मानसिक विकास व बौद्धिक परिष्कार याय्गुली थीथी संस्कारया तःधंगु भूमिका दु । भौतिक रुपं जन्म काःमह मचायात संस्कारं हे हाकनं छकः प्रशिक्षित यानाबीगुलिं संस्कारयात मनूया बौद्धिक जन्मदाताकथं कयातःगु दु । मनुस्मृति (मनु २।२७)याकथं मांया प्वाथं पिहाँवय् धुंकाः वीर्यदोष व रजदोषं मुक्त जुइत बुखू वनीकथंया संस्कार सम्पादन याइ (सरस्वती, सन् २०१०, पृ.४)^१। अथे हे, गर्भदोषं मुक्त याय्त जन्मजुबलय् हे बुयाः वय्धुंकूगु सँ बुस्वां खाय्गु याइ । थुकथंया संस्कारं मचायात निक्वःगुः जन्म (द्विजन्मा) अर्थात न्हूगु म्हसिका बी धइगु मान्यता दु । संस्कारं दोष जक चीकेगु यानावयाच्चंगु मदु, दोषमुक्त जीवनयात सुधार याय्गु व चेतनापाखे यंकेगु भूमिका नं म्हिताच्चंगु दु (शास्त्री, सन् १९८४,क)। नेवाःसमाजय् ल्यनाच्चंगु कय्तापूजा, बाऱ्हा, इहिपा आदि थें जाःगु संस्कारजन्य ज्याखँत थुकिया ज्वःमदुगु दसु खः ।

७.३ संस्कारया विकास

संस्कारया वर्णन थीथी गृह्यसूत्र, धर्मसूत्र व स्मृती ग्रन्थय् बियातःगु दु । तःगुमछि सफुती थीथीकथंया हे संस्कारयात कयाः च्यातःगु दु । दक्वलिं एकरुपताधाःसा मदु । ईया विकासलिसें संस्कारया संख्यात्मक विकास व हास नं जूगु खनेदु । अथे खःसां संस्कार धइगु

१. गाभैहोमैर्जातकर्मचौडमौञ्जीनिबन्धनेः
वैजिकं गार्भिकं चैनो द्विजानामपमृज्यते ।

हे १६ गू दु धाय्गु याः । गुलिसिनं भिगू संस्कारयात थाय् बियातःगु दु । गौतम धर्मसूत्रय् ४० गुलिं मल्याक संस्कारया धलः बियातःगु दु । वैखानस गृह्यसूत्रय् १८, पारस्कर, बौधायन, वाराह गृह्यसूत्र व मनुस्मृती १३ व आश्वलायन गृह्यसूत्रय् ११, संस्कारया न्त्यथनातःगु दु (पाण्डेय, विसं. २०१४, पृ. २२-२४)।

७.४ संस्कारया ब्वथला

७.४.१. जन्मसंस्कार

अ) गर्भाधान

नेवाःसमाजय् १६ गू संस्कारमध्ये दकलय् न्हापांगु संस्कारकथं जन्मसंस्कारयात कयातःगु दु । शास्त्रीय मान्यताकथं थीमजिउ जुयाः प्यन्हु दुखुनु औपचारिक रुपं गर्भाधान याय्गु यात गर्भाधान संस्कारया नां छुनातःगु दु (राम, सन् २००८, पृ.१०७)। थुखुनु थीमजिउ जूम्ह मिसां रज पिहाँवय् दीवं प्यन्हुया म्वःल्हुइबलय् म्हय् हाम्वःचिकं बुलाः पंचपल्लव तयातःगु क्वाःलखं म्वःल्हुयाः गर्भ शुद्धि याय्माः (भट्टराई, विसं. २०५६, पृ.११६)। गर्भशुद्धि याय् धुंकाः औपचारिक रुपं गर्भाधान संस्कार याइ । भाःतमय्सिनं नं म्वःल्हुयाः शुद्ध जुयाः याइगु थ्व संस्कारय् दकलय् न्हापां गणेद्यः पूजा, अनंलि सूर्धः पूजा याइ । थुकथं पूजा याइगु इलय् सच्छिद्रं म्वाय्मा धइगु कामना याइ (भट्टराई, विसं. २०५६, पृ.११९) । थुकथं पूजा याय् धुंकाः बहनी आचमन यानाः शारीरिक सम्पर्क तय्गु विधान दु । गर्भाधानया नितिं शारीरिक सम्पर्क तइगु इलय् नं मिजं नं मिसाया योनी थियाः पूषां भग बिउ, रुद्रं सुन्दर वाक्य बिउ, विष्णुं योनीयात ठीक यानाबिउ, त्वष्टां (विश्वकर्मा)रुप सिर्जना यानाबिउ, प्रजापति पुसा तयाबिउ, पृथ्वीं गर्भधारण यानाबिउ धकाः मन्त्र ब्वनेगु प्रावधान दु ।

ओम पूषा भगं सविता मे ददातु रुद्रः कल्पयतु ललाम गुम्

विष्णुर्योनिं कल्पयतु त्वष्टा रुपाणि पिंशतु ।

आसिञ्चतु प्रजापतिर्धाता गर्भं दधातु ते ॥ (भट्टराई, विसं. २०५६, पृ.१२२)

नेवाःसमाजय् थौकन्हय् गर्भाधान संस्कार याय्गु प्रचलन मदय् धुंकल । यलया जुजु शिवसिंह मल्लया पालय् च्वयातःगु थ्यासफुती बाःन्हा च्वने धुंकाः गर्भाधान याय्गु विधि च्वयातःगु दु । बःन्हा च्वने धुंकाः म्वःल्हुयाः क्वथाया भ्यालय् सिन्हमू ज्वलान्हाय्कं ब्वयाः थकालि नकिनं सगं बी धुंकाः गर्भाधान याय्माःगु खं च्वयातःगु दु । यदि मचा मन्तधाःसा

नयेचायेके याय्माःगु विधान मल्लकालय् दु (धौबन्जार, नेसं. ११३२, पृ.२९)। थ्व इलय् दिदीअजिं नकतिनि मचा बूम्ह तर जयबिलि मब्यंमह थःथिति वा म्हस्यूमह मिसाया गुहालि कयाः नयेचायेके विधि याइ । मचाबूम्ह मिसां माल्बु केराय् मानचंगी ग्वय् स्वथना मचायात थीका मचाप्वाथय् मदुमह मिसायात वां मथीक नकी । तर, गैर नेवाःतय्गु समाजय्धाःसा गर्भाधान संस्कार यानाः नं मचा प्वाथय् मन्तधाःसा पुष्यनक्षत्रया न्ह्यथुखुनु भाःतम्ह अपसं च्वनाः कण्टकारीया हाया ति पिकयाः उगु ति कलाःया न्हासय् तयाः बीगु विधान दु । थुकथंया संस्कार रजपूर्ण जुयाः प्यन्हुखुनु बहनी स्वस्तिवाचन याइ । थथे याइगु इलय् मिसा द्यां लानाः च्वनेमाः (भट्टराई, विसं. २०५६, पृ.१३०)।

वीर्य, रज व जीवया मिलनं गर्भ च्वनीगु थ्व संस्कारय् मिजं २५ दँ व मिसा १६ दय्माः धइगु दु । मन्त्र ब्वनाः याइगु गर्भाधानय् २५ दँ दुमह मिजंया वीर्य उत्तम जुइ व १६ दँ दूमह मिसाया मचाछेंय् मचा बांलाक हुर्के जुइ धइगु मान्यता दु (सरस्वती, सन् १९९५, पृ.६४)। गर्भाधान संस्कार अष्टमी, औंशी व पुन्हिखुनु निषेध यानातःगु दु । काय् बुइकेत थीमजिउ जुयाः प्यन्हुखुनु म्वःल्हुयाः वयां लिपा खुन्हु, च्यान्हु, भिन्हु, भिंनिन्हु, भिंप्यन्हु, व भिंखुन्हुखुनु शारीरिक सम्पर्क तय्माःगु व म्थ्याय्या नितिं विषम अर्थात न्यान्हु, न्हयन्हु, गुन्हु, व भिन्यान्हुखुनु सम्पर्क तय्माः धइगु व्यवस्था दु (सरस्वती, सन् २०१०, पृ.२७) । मचा बुइकेगु नितिं न्हिनय् शारीरिक संसर्ग तय् मजिउ । न्हिनय् मिजंया प्राणवायु अप्वइगु जूगुलिं उज्वःगु अवस्थाय् तःगु शारीरिक सम्पर्क बूम्ह मचा अभागी, शक्तिहीन व अल्पायु जुइ धइगु मान्यता दु (पाण्डेय, विसं. २०१४, पृ.६४)

वीर्य, रज व जीवया मिलन हे गर्भ जूसां थुकी मू भूमिका लखं हे म्हिताच्वनी । गर्भाधानय् मिजंया वीर्य व मिसाया रजय् अप्वः धइथें लः दइ । थुकियात मचाछेंय् लः स्थीर याय्गु प्रक्रियाकथं काइ । थ्व लिपा विकसित जुजुं मुक्कं मचाछें हे लखं जाइ उकी हे मचा ब्वलनी । मचायात जन्म बीत थ्व संस्कारय् मिसा-मिजं निम्हं शारीरिक व मानसिक शुद्ध व पवित्र जुइमाः धइगु दु । गर्भाधान संस्कारखुनु मिजं नं म्वः जक ल्हुइ । मिसांधाःसा हाम्वःचिकं बुलाः पंचपल्लव तयातःगु नस्वाःगु क्वाःलखं म्वःल्हुइ । थुकिं छुखे गर्भ शुद्धि याइसा मेखे शारीरिक रुपं ल्यनाच्वंगु फोहर आदि चुइकाछवइ ।

गर्भाधानया इलय् तिथिपक्षप्रति नं तसकं गंभीर रुपं कयातःगु दु । पुन्हिबलय् सुर्घः व तिमिला नापनापं लाइगुलिं लखय् अप्वः ज्वारभाटा वइ । अथे हे औंशीबलय् लखय् म्होजक

ज्वारभाटाया असर लाइ । शुक्ल व कृष्णपक्षया अष्टमीबलय् मध्यमकथंया ज्वारभाटा वइ । थ्व द्रव्यय् तप्यंक असर लाइगुलिं थ्व इलय् शारीरिक संपर्क याय्मजिउ धयातःगु खनेदु । थ्व बाहेक औंशी व पुन्हीबलय् शरीरय् तंया मात्रा नं अप्वयाच्चनी । थ्व ल्याखं नै औंशी, पुन्ही व अष्टमीयात गर्भाधानया नितिं शारीरिक सम्पर्क तय्मजिउगु तिथिकथं कयातःगु दु । शारीरिक सम्पर्क याय्मजिउ धयातःगु थ्व इलय् तिमिलाया प्रभाव मिसायात अप्वः लाइगु व गर्भ च्वनधाःसां मचाया उसाँय् बांमलाइगु, हृदयदोष, ही विकार वइगु व प्राणशक्ति कमजोर जुइ धइगु दु (सरस्वती, सन् १९९५, पृ. ७६) ।

आ) पुसंवन

मचा प्वाथय् च्वनेवं उम्ह मचा मिजं हे जुइमा धकाः कामना यानाः स्वलां याइगु संस्कार पुसंवन खः । थीथी १६ संस्कारया धलखय् लाकातःगु पुसंवन संस्कारय् बांलाःगु तिथि व बार स्वयाः अश्विनी, मृगशिरा, पुनर्वसु, तिष्य, हस्त, स्वाती, अनुराधा, मूल, श्रवण व उत्तराभाद्रपदय् थ्व संस्कार याइ । थुखुनु प्वाथय् दुम्ह मिसां म्वःल्हुयाः शुद्ध जुयाः गौदान याइ (भट्टराई, विसं. २०५६, पृ.१४०) । थुकिया नितिं वरया हा तिसिनाः न्हासय् तयावीगु प्रचलन नं दु । आश्वलायन गृह्यसूत्र, पारस्कर गृह्यसूत्र, वौधायन गृह्यसूत्र, बाराह गृह्यसूत्र, गौतम धर्मसूत्र, याज्ञवल्क्य स्मृति, मनूस्मृति थें जाःगु महत्वपूर्ण सांस्कृतिक सफुती पुसंवनयात कयाः थाय् बियातःगु दु (पाण्डेय, विसं. २०१४, पृ.२१-२४) । पारस्कर गृह्यसूत्रय्धाःसा प्वाथय् दुम्ह मिसाया योनी लःथल तयाः छाती थियाः मचाया सुस्वास्थ्य व सुन्दरताया कामना यानाः *सुपर्णोऽसि* मन्त्र ब्वनी (पाण्डेय, विसं. २०१४, पृ.७५)।

नेवाःसमाजय् थुज्वःगु प्रचलन मदु । जुजु शिवसिंह मल्लकालीन थ्यासफुती पुसंवन संस्कार खुलां याय्गु विधिकथं कयातःगु दु । थुकियात *खुलापोसाने* नां बियातःगु दु । खुलापोसानेबलय् प्वाथय् दुम्ह मिसां म्वःल्हुयाः पुजाय् च्वनेमाःगु व उगु इलय् थीथीकथंया पशुपन्छीया बलि बीमाःगु प्रसंग दु ।

नेवाःतय् दथुइ प्रचलनय् मदय् धुंकूगु पुसंवन विधी शुद्धतायात हे प्राथमिकता बियातःगु दु । थ्यासफुयाकथं थुखुनु थीथीकथंया जीवयात बलि बी धुंकाः अनं लिपा प्राणी हिंसा याय्मदु । पारस्कर गृह्यसूत्रकथं मिसाया गुह्यअंगय् लः थल तय्माःगु थ्व संस्कारय् भविष्यय् जन्म काइम्ह मचाया जीवन उत्साहं जाय्मा धइगु आशय दु ।

इ) धौबजि नके

नेवाःसमाजय् गर्भसंस्कारया भवलय् दुथ्याकातःगु धौबजि नकेगुयात नं प्रमुख संस्कारमध्ये कयातःगु दु । मचा प्वाथय् दयाः च्याला फुइवं धौबजि नकी । प्वाथय् च्वंम्ह मचायात पोषणलिसें मांमयसित मचा बुइकेत बल दय्मा धइगु ल्याखं खेंसगं लिसें धौ, बजि, यःमरि, दाय्का ला आदि तयाः नकी । धौबजि नकेगु थःछेंखलः व भाःतपिन्सं नं याइ ।

नेवाःतय्सं जक हनाच्वंगु थ्व संस्कार मेमेगु समुदाय दथुइ खनेमदु । थीथी सांस्कृतिक ग्रन्थय् १६ संस्कारया चर्चा यानातःसां धौबजि नकेगु संस्कारयात दुथ्याकातःगु मदु । बरु पुंसवन धुंकाः सीमन्तोन्नयनयात थाय् बियातःगु दु । प्वाथय् व्वलनाच्वंम्ह मचाया सुरक्षा व मांमयसित भरोसा बीगु ल्याखं हनीगु सिमन्तोन्नयन संस्कारय् मिसायात सं छ्यंकाः थीथी नस्वाःगु सिमाकचा, स्वां आदिं समाः याइ ।

धौबजि नकेगु संस्कारय् छ्यलीगु नसाज्वलं प्वाथय् दुम्ह मिसायात पोषण बीगु ल्याखं छ्यलाच्वंगु दु । प्रत्यक्ष रुपं थ्व संस्कारय् लः छ्यलावयाच्वंगु मदु । अथे खःसां, मचाछेंय् लःया मात्रा म्हो जुयाः प्वाथय् दुने व्वलनाच्वंम्ह मचायात समस्या जुइके मवति थ्व संस्कार यानाच्वंगु खनेदु । धौबजि नकलधाःसा कब्जियत जुइमखु । पिथाः च्वनीगु इलय् बः याय्मालधाःसा मचाछेंय् दवाव लाइगु व उकिं मचा हे कुहाँवय्फूगु सम्भावना दूगुलिं थुकथं धौबजि नकाच्वंगु खनेदु । धलिं मचाछेंय् लःया मात्रा अप्वइ, लिसें मचां जन्म काइगु मचाछेंया म्हुतुइ नं चुलुसे च्वनी धइगु मान्यता दु ।

ई) मचाबू

मचा बुइगु अवस्थाय् प्वाथय् दुम्ह मिसायात अलग क्वथाय् तइ । सु लायाः उकिया द्यःने आराम काय्काः तइ । थुकथं आराम काय्काःतःम्ह मिसाया मचाछेंय् च्वंगु लः पिहाँवलधाःसा वा योनीप्वाः चालावलधाःसा मचा बुइ । मचा बुइगु इलय् अजिं गुहालि याइ । मचा बुइत्यंगु इलय् प्वाथय्दुम्ह मिसायात ख्वाउँ त्यय्के मवीत व कीटाणु वय्के मवीत तुख्वाःया मि च्याकाः पंकी । नापं मचा बुइ अःपुइमा धइगुल्याखं मिश्रीकाढा त्वंकेगु प्रचलन नं नेवाःतय् दथुइ दु ।

यजुर्वेदय् मचाछैय् च्वंम्ह मचां याउँक जन्म काय्मा व पि नं स्वव्यानाः वय्मा धइगु ल्याखं श्लोक व्वनी ।

ओम एजतु दशमास्यो गर्भो जरायुणा सह ।

यथायं वायुरेजति यथा समुद्र एजति ।

एवायं दशमास्यो अस्रज्जरायुण सह ॥

श्लोक व्वने धुंकाः लखं म्हय् पीकी । मचा बुइवं तेपुचां च्यालांगु च्वय् पि चाइ (सरस्वती, सन् १९९५, पृ.११४)। मचा बुइवं मचाबूम्ह व मचायात लुमुक तय्त तुख्वःया मि(सुतिकाग्नि) पंके माः । मचा व मांयात छुंकथंया ल्वचं कय्के मवीगु नितिं कीटाणु स्याय्त ईका व जाकि होम याय्माः धइगु दु । कीटाणु स्याय्त भिनुतक ईका होम याय्माः धइगु दु । नापं मचाबूमय्सिया छयंफुसय् कलश छगः नं स्वनी (सरस्वती, सन् १९९५, पृ.१२२)।

धार्मिक ग्रन्थय् थुकथं मचा बुल धइगु जानकारी अबुमय्सित बीवं उघिमय् हे सचैलस्नान (लँ फिनाः म्वःल्लुइगु) यानाः पूमजूगु लँ फिनाः मचाबूमय्सिया क्वथाय् वनी (भट्टराई, विसं. २०५६, पृ.१८५) । थ्व धुंकाः न्याम्ह बर्मु बाज्या वा बर्मु बाज्याया प्रतिनिधित्व यानाः मचाया अबुं हे मचाया छयं फुसय् च्वनाः प्राण, वयान, अपान, उदान व समान वायुया नामं सासः ल्हाय्माःगु विधान दु । थुकथं सासः ल्हाइगु इलय् मिजंमचा जूसा जव न्हाय्पनय् मिसामचा जूसा खव न्हाय्पनय् वाक् उच्चारण याय्माःगु विधान दु । थथे याय् धुंकाः घ्यःकस्ति व धौ फ्यय्की । थुकथं फ्यय्कूगु उगु पदार्थ मचाया आन्द्राय् प्यपुनाच्वंगु वाउँगु खि (Meconium) पिकाय्त गुहालि याइ (सरस्वती, सन् १९९५, पृ.११८)। शास्त्रय् थुकथंया व्यवस्था दुसा नेवाःतय् दथुइ थ्व प्रचलन मदु । नेवाःतय् घ्यःकस्ति जक फ्यय्की ।

सिचुपालु क्यनेगु : मचा बुइवं मिसाया थःछैय् चाकु छग्वारा, जीप्वः छगः, घ्यः, चि, इमू, पालु व भुइसिन्ह (म्ट्याय् जूसा चाकु बागः, जीप्वः बागः व मेमेगु ज्वलं नं बच्छि) ज्यःनालप्तेय् तयाः सुचं छवइ । थुकथं छ्वःगु सामाग्री मिसाया थःछै खलकं कयाः भचा भचा क्वतानाः द्यःयात छाइ व छैजः व फुकीपिन्सं प्रसादकथं कयाः दुगच्छि तनाः लित छवइ ।

घ्यःकस्ति फ्यय्केगु : मचा बुइ धुंकाः दकलय् न्हापांगु संस्कारया रुपय् घ्यःकस्ति फ्यय्की । थुकियात संस्कृतं जिह्वाशोधन धाइ । कलश नीस्वनाः याइगु थ्व संस्कारय् मचाया वाक्सिद्धिया नितिं अपामार्ग वा तुलसीया चन्दनं मसि दय्काः मचाया मेचय् कस्तिं बुलाः लुंया च्वसां सरस्वतीया वाग्बीज मन्त्र ऐं च्वइ (राजोपाध्याय, विसं. २०७४, पृ.५४)।

गुलिसियां थुखुनु हे लुँया च्वसां वा वंगलसिमाया हलं घ्यःकस्तियात मसि दय्काः मचाया मेचय् ओम वा ऐं च्वइ । थौकन्हय् थ्व परम्परा जा नकीगु इलय् यानाच्वंगु दु । आश्वलायन गृह्यसूत्रय् मचा बुइ धुंकाः पि ध्यने न्त्यः घ्यःकस्ति फ्यय्केमाःगु च्वयातःगु दु । मेधाजनन संस्कार धयातःगु थ्व संस्कारं मचायात प्वाः स्याइगु, ज्वर, वायुपित्तया ल्वय् न्हंकी, मुसु वय्के बीमखु, घाः लंकी, बल दइ, नुगःचुयात बल्लाकी, अग्नि बल्लाकी, बुद्धिमान व कान्तिवान याइ, सः बांलाकी, क्यात्तुसे च्वनी । घ्यः व कस्ति फ्यय्काः याइगु थ्व संस्कारय् लुँ वासःया गुण अप्वय्की, मचाया आयु व स्मृति अप्वय्की (सरस्वती, सन् १९९५, पृ.११६)।

छैठी : मचा बुयाः खुन्हुखुनु बहनी ख्वपया शैव नेवाःतय् छैठी याय्गु परम्परा दु । मभिं मनिंगु तत्वं मुक्त याय्त मचाबूगु क्वथाया उत्तर अंगलय् सौ (गोबर)या षष्ठी देवी दय्काः पूजा याइ । मचाया निनिं मचाया छ्वाख्यरं वाकिजाकि तयाः उकिया द्यःने खुप्वाः मत च्याकी । गुलिसिनं च्वकि नं तइ । थुखुनु क्वथाया लुखाय् दुगुचा छम्ह चिनाः हाय्काः तइ । म्हय्नायःयात फेत्तां चिकाः तरवार ज्वंकाः लुखाय् पाः तइ (राजोपाध्याय, विसं २०७४, पृ.६६) । थथे याय् धुंकाः तिनि मचायात प्युचा न्त्याकी । थौकन्हय् सौ (गोबर)या षष्ठी देवी दय्केगु, लुखाखलुइ दुगुचा चीगु व म्हय्यात फेत्तां चिकाः तरवार ज्वंकाः लुखाय् पाः तय्गु चलन न्हने धुंकल । थथे अबुम्ह लुखाय् पाः च्वनधाःसा मृत्यु वा मभिंगु तत्त्व दुहाँ वइमखु धइगु दु ।

मचाबू ब्यंके : मचा बुयाः भिन्हु वा भिनिन्हुखुनु ब्यंकी । थुखुनु मचा व मांमय्सित ख्वाउँइ धकाः मचा बुइ न्त्यः वँय् लानातःगु सु मुनाः च्याकी । अथे हे, मचाबुइ धुंकाः पि व साः नं थुखुनु हे छ्वासय् वाय् यंकी । थथे मचा बुइवं मिसाया थःछेँखलःयात सूचं बीके छ्वइ । मचा व मांमय्सित म्वःलुकाः मचाबू संस्कार याइ । कलश स्थापना याइगु थ्व पूजाय् मचायात बलिं पीका मचायात व मांमय्सित शुद्ध याइ । मचायात हे पूजा याइगु थ्व संस्कारय् मचां हे दकलय् न्हापां जजमान जुयाः कलश पुज्याइ । जाकि दाय्गु कुलेय् चोकि तयाः उकी मांमय्सिया दुरु व छैथीखुनुया मचाया प्वाकलं तयाः कलशनापं तयाः शोधन याइ (राजोपाध्याय, विसं २०७४, पृ.७१)। गुगु छ्वासअजिमा द्यःथाय् यंकाः छाय् यंकी । पूजाया हे भवलय् थुखुनु मचाया नां छुइगु ज्या याइ । पूजा सिधय् धुंकाः मचायात सिफँ लुइ, लिसें थकालि नकिनं लःधाः हाय्काः नं थ्व संस्कारय् मचाया नां ग्वाःहलय् च्वयाः जातः नापं पूजा यानाः थकालिं मचाया न्हाय्पनय् नां कनेगु याइ । गुलिखे नेवाःतय् मचाया नां

छुइगु ज्या मचायात जा नकीगु इलय् नं याय्गु चलन दु । मचाबू ब्यंके धुंका: मचायात अजिं अबुम्हेसित ल:ल्हाना बी । अबु म्हेसीके बीगु ल्याखं कयात:गु थ्व प्रचलनयात मचायात समाजय् थ्याकेगु ल्याखय् नं काय्गु या: । मचाबू ब्यंकीखुनु पूजा सिधय् धुंका: मचायात लीबाताय् नुसिका: कल: वाकेछ्वइ । नां च्वयात:गु ग्वा:धा:सा मचा घनीथाय् छ्यंफुसय् हे चच्छि तइ । थुखुनु दुरुकी व आगंब्व इनेगु चलन दु ।

निष्क्रमण : शास्त्रीय रुपं मचायात दकलय् न्हापां पिने यंकेगु दिंयात निष्क्रमण संस्कार नां छुनात:गु दु । मचा बुयां स्वलालिपा मचायात सूर्ध: क्यनेगु व प्यलां तिमिला क्यना: (पाण्डेय, विसं.२०१४, पृ.१११) जक छें नं पिनेया शुद्ध वातावरणय् चा:हिके यंकेगु शास्त्रीय विधान दु । सूर्ध: व तिमिला क्यनीबलय् नं तिमिलायात ल: छाइ । थुखुनु मचायात म्व:ल्हुका: नीची याना: (सरस्वती, सन् १९९५, पृ.१३५) जक पिने यंकी । शास्त्रीय रुपं थुकथं व्यवस्था दुसां नेवा:तय्संघा:सा थ्व परम्परा हनाच्चंगु म्दु । नेवा:तय्सं थ:छेंय् मचाबू लहीके यंकेगुयात हे निष्क्रमण धाय्गु या: । मचा लच्छि दय्वं थ:छेंय् मचाबू लहीक यंकीगु इलय् लँ दुच्छि चोकी त्वला: वनेगु चलन दु ।

ई) मचा जंकु : मांया दुरु त्वना: ब्वलनाच्चंम्ह मचायात मांया दुरु मगाइगु अवस्था वय्वं औपचारिक रुपं अन्न नकेत याइगु संस्कारयात मचाजंकु धाइ । मनृस्मृति व पारस्कृरगृह्यसूत्रकथं मचाया शारीरिक वृद्धिया नितिं थप नसा मालीगु इलय् अर्थात खुलां जा नकी । अथे ख:सां नारद स्मृतीधा:सा काय्मचाजूसा भिला वा दच्छि व म्थ्याय्मचाजूसा गुला वा ११ ला दुने जा नके मा: धइगु दु (अधिकारी, विसं २०६३, पृ.६९) । थुखुनु मचाया अबु, मां व मचा स्वमय्सिनं सुथ न्हापां म्व:ल्हुया: शुद्धि याना: मचा जंकु याइ । मचाजंकुया इलय् दकलय् न्हापां थकालि नकिनं मचायात ल:धा: हाय्का: ता:चा ज्वंका: लसकुस याना: आसनय् फ्यतुकी । थथे फ्यतुके धुनेवं मचायात बलिपिया: अर्घपात्रं ल: हाहायाना: थप शुद्ध याइ । थथे याय् धुंका: घ: पुज्याना: केराय् नैक्यामू व ग्वय्मू तया: नकी (राजोपाध्याय, विसं. २०७४, पृ.८३)। केराय् नैक्यामू व ग्वय्मू तया: नकेगुयात फलप्राशन धाइ । फलप्राशन धुंका: मचायात जा नकेगु ज्या न्ह्याकी । थुकियानितिं कँय्भुइ खेंसर्गलिसें चय्प्यता घासा तया: थाय्भु न्ह्यच्याकी । जा न्ह्यच्याके धुंका: मचाया म्हुतु म्वा:म्ह हँय्चिया त्वाथं चाय्का:

बीमाः^२ । उगु इलय् हँय्चित प्रार्थना नं याइ^३ । थौकन्हय् हँय्चिया त्वाथं मचाया म्हुतुप्वाः चाय्केगु मयाय् धुंकल । थुकिया थासय् गुंखाया छ्यं वा हँय्चिया छ्यं हयाः मचाया म्हुतुइ थीकेगु याइ । हँय्चां म्हुतुप्वाः चाय्का बी धुंकाः न्ह्यच्याकूगु जायात थकालिनिसें लुंया चम्चां नकी । जा नके धुंकाः मचाया जीवन गुकथं न्ह्याइ स्वय्कथं अप्पा, चा, तिसा, सफू, न्ह्यब्वसा आदि न्ह्यःने तयाः बी । थुकथं न्ह्यःने तयाब्यूगु ज्वलंमध्ये गुगुली मचां ल्हाःतल मचाया जीवनय् उकथंया हे पेशा जूवनी धइगु माकण्डेयपुराणय् न्ह्यथनातःगु दु (राम, सन् २००८, पृ.१२८)। मचायात जा नके सिधय्वं ल्यंगु जा मचाया मामं नय्माःगु व अभ् नं ल्यंदुगु छ्वासय् वाय्यंके माःगु चलन दु ।

जन्म संस्कारय् लः

मचा बू संस्कारय् लःयात विशेष थाय् बियातःगु दु । यजुर्वेदय् हे मचा बुइत्यंम्ह मिसायात लखं म्हय् पित्तुपीका बीमाःगु च्वयातःगु दु । थ्व इलय् नेवाःतय्सं प्वाथय् दुम्ह मिसाया योनीप्वाः चालेमा धइगु ल्याखं क्वाःलखय् प्याकातःगु कापः योनी तयाः क्वाकी । मचा बुइ धुंकाः प्रदुषित जुयाच्चंगु वातावरण यच्चुक सिलाः पिने हयाः फोहर दक्व च्याकेगु याइसा क्वथादुने कीटाणु वय्के मबीत तसकं ताप वइगु तुख्वः च्याकी । मचायात नं क्वाःलखं म्वःल्हुकेगु याइ । मचाबू क्वथाय् कीटाणु दुहाँ वंके मबीत शुद्धियात विशेष ध्यान तइ । मचाया अबुं सचैलस्नान यानाः जक मचाबू क्वथाय् दुहाँ वने दइ । थौकन्हय् थ्व परम्परा नेवाःतय् दथुइ मदय् धुंकल ।

जिह्वाशोधनय् कलश थापं याय् धुंकाः देव, ऋषि व पितृयात लय्ताय्केत तर्पण बी । छैठीबलय् शुद्धताय् वःब्यथे मचा बू ब्यंकीखुनु नं म्वःल्हुयाः शुद्ध याइ । थुखुनु मचाया अबुं खुसी वनाः म्वःल्हुइ वा लुँलखं म्वःल्हुयाः शुद्ध जुइ । ब्यंकीखुनु मचायात आगमय् था तइ । थुखुनु आगंघः पुज्यानाः मस्तय्त् आगंब्वचा व जाकि फ्वयाः निनातःगु लः दुरुकी नं

२. मृगेन्द्रराज सुवेदी (६८) ख्वप तलेजुया पुजारीलिसें विसं. २०७५ फागुन ५ गते वय्कःया छेँ सोमला गल्ली ख्वपय् च्वनाः खँल्हावल्हा ।

३. मचा जन्कुबलय् हँय् पुज्याय्माःगु विधान शिवसिंह मल्लया पालय् च्वयातःगु अध्येतायाके सुरक्षित जुयाच्चंगु थ्याःसफुती नं च्वयातःगु दु । तर श्लोक मदु । ख्वपय् पूजाया थ्याःसफुती थ्व बारे श्लोक च्वयातःगु दु ।

हंशासनं सदातस्मै हंशरुपं यदा भवेत् ।

अग्निं ददातु मेवालम् हंशराज नमस्तुते । (दशकर्मविधि थ्याःसफू, ख्वप तलेजुया पुजारी मृगेन्द्रराज सुवेदी (६८) याके सुरक्षित)

इनेगु याइ । ब्यंकीखुनुया पूजाय् मचां हे दकलय् न्हापांगु पूजा याइ । मचायात लःधाः हाय्काः आसनय् फ्यतुका याइगु थ्व पूजा मचाया जीवनय् दकलय् न्हापांगु खः । थुखुनु याइगु पूजाय् लखं मन्दः च्वइ । अथे हे, निष्क्रमणया इलय् तिमिला व लःया दथुइ क्वातुगु स्वापू दु थें मचा व छँजःया दथुइ नं उकथं हे स्वापू दय्केत तिमिलायात लः छाइ (सरस्वती, सन् २०१०, पृ.५५)।

जन्म संस्कारय् विशेष यानाः लःयात शुद्धिकरणया नितिं हे छ्यलाच्चंगु दु । वात्य वातावरणं लाय्फुगु नकारात्मक प्रभावपाखें मुक्त जुइत सचैलस्नान वा मेमेगुकथं म्वःल्हुयाः याइगु थ्व इलय् लःयात अप्रत्यक्ष रुपं छ्यलातःगु दु । मचा व मांयात दूषित लखं नकारात्मक असर लाय्फूगुयात ध्यानय् तयाः विशेष रुपं शुद्ध याइ । क्वाःलखं म्वःल्हुकेगु, सौबँ इलेगु खँय् बः बी । जन्म संस्कारया भवलय् जंकुखुनु नीचीयात हे बः बियातःगु दु । सुथन्हापां मांअबु व मचां म्वःल्हुयाः याय्माःगु थ्व संस्कारय् मचायात लःधाः हाय्काः आसनय् फ्यतुकाः वयाच्चंगु दु । अथे हे मचायात थप शुद्ध याय्गु ल्याखं अर्घपात्रं लः हाहा याय्गु यानाच्चंगु दु । प्रत्यक्ष रुपं मचाजंकुइ थप लःया ज्या खनेमदुसां हँय्चां मचाया म्हुतु खिनेगु व छ्वास वाय्गुली लः केन्द्रित जूगु खनेदु । हँय्यात पूजा यानाः याइगु मचाजंकुइ हँय्या आराधना याइगु इलय् प्वाः बल्लाय्मा धइगु कामना याइ । हँय्यात अग्निया कारककथं काय्गु याइसा आयुर्वेदय् लःयात नं पाचनशक्ति बल्लाकीगु वस्तुकथं काइ । नेवाःसमाजय् छ्वासद्यःया विशेष भूमिका दु । मातंगी द्यःया रुपय् कयातःगु छ्वासय् मचां नयाः ल्यंगु वाय् यंकीगु इलय् इताः च्याकाः यंकी । भव्य्ब्व छ्वासय् वाय् धुंकाः थाय्भु सिलाः ल्यंगु लः हाकनं छँय् हाहा यानाः शुद्ध याइ । थ्व ज्यां मचा व छ्वासया दथुइ दकलय् न्हापांगु सम्बन्ध तय्गु ज्या जुइ ।

७.४.२ किशोर संस्कार

जन्म संस्कार धुंकाः याइगु थीथी संस्कारं मचायात अनुशासनय् तय्गु व शिक्षादीक्षावीगु नितिं केन्द्रित खनेदु । मचायात अनुशासनय् तयाः प्रशिक्षण बीगु जूगुलिं हे मचात्याय्मह (किशोर) अवस्थाय् याइगु थीथी संस्कारयात मांया प्वाथं जन्मलिपाया जन्म अर्थात निक्वःगु जन्म (द्विजन्मा)कथं काइ । द्विजन्मा संस्कार मिजं व मिसा निमय्सितं यानावयाच्चंगु दु । किशोर अवस्थाय् याइगु थीथी संस्कारं मिजं व मिसाया दथुइ लैंगिक रुपं विभाजित जुयाच्चंगु दु ।

अ) पूर्व किशोर

मचासू त्वःता किशोर जुइत ११ दँ पुलेमाः । नेवाःसमाजय् मचायात थीथीकथंया शिक्षा बीत मिजंतयूत बुस्खा व मिसातयूत इहि संस्कार याइ । थ्व जन्म संस्कार धुंकाः तर किशोर मजूबलय् हे याइ ।

क) बुस्खा

किशोर अवस्थाय् पलाः तइम्ह मिजं मचायात याइगु न्हापांगु संस्कारकथं बुस्खायात कयातःगु दु । शास्त्रीय रुपं थीथी संस्कारया धलखय् चुडाकरणया नेवाः नां बुस्खायात आँसा तय्गु संस्कारकथं थाय् वियातःगु दु । थ्व बुसंखां स्वरुप हिलावःगु खः । थुकिया स्वरुप थुकथं ह्युगु दु - बुसंखा>बुस्खा> बस्का । मनुस्मृती (२।३५) थुकियात मुण्डन संस्कार धयातःगु दु । मचा जन्म जूगु इलय् बुयावःगु सँ खाय्बलय् आयुवृद्धि, शारीरिक पुष्टि जुइ (सरस्वती, सन् १९९५, पृ. १४४) । अत्रि स्मृति, वौधायन स्मृति, पारस्कर स्मृति व मनुस्मृति (राम, सन् २००८, पृ.१३१) ग्रन्थय् स्वदँया दुने बुस्खा याय्माःगु च्वयातःगु दु । ११ दँय् याइगु बुस्खा दकलय् निकृष्ट जुइ । बुस्खा याइगु इलय् मचाया मांम्हसिया प्वाथय् दय् मजिउ व थी मजिउ जुइ मजिउ धइगु दु (पाण्डेय, विसं. २०१४, पृ.१२३)।

जीवनय् दकलय् न्हापां आँसा तय्गुनितिं मेमेगु सँ खानाः याइगु थ्व संस्कारय् आँसा तय्गु पद्धती विविधता खनेदु । आश्वलायन व पारस्कर गृह्यसूत्रयाकथं कूल धर्मकथं आँसा तय्माःगु च्वयातःगु दु । काठकगृह्यसूत्रय् वसिष्ठ गोत्रयापिनि छ्यंया जवय्, अग्नि व काश्यप गोत्रयापिनि छ्यंया जवय् व खवय्, आंगिरस गोत्रयापिनि छ्यंया न्याथाय् आँसा तय्माःगु विधान दु । नेपालय् हिन्दू नेवाःतय् छ्यनय् दथुइलाक्क ब्रह्मरन्ध्रया च्वसं आँसा तइ । आँसायात घृणां वा मसियाः आँसा त्वाःल्हाःसा उजाःम्ह मनुखं छुं नं भिंगु ज्या याय् मजिउगुलिं पापमोचनया नितिं प्रायश्चित्त याय्माः धइगु विधान दु (राम, सन् २००८, पृ.१३३-१३४)। मेखे, शास्त्रीय रुपं बुस्खा मयाःपिन्सं खुसि वा समुद्र थीमजिउ (शर्मा, सन् १९९०, पृ.९४) धइगु मान्यता दुगुलिं पितृया ज्याखँया नितिं खुसि वा समुद्रया लः थीत बुस्खा संस्कार याय् हे माः धइगु दु ।

आँसा तय्गुनितिं सँ खाय्त् नँया ख्वःचायात शिवया नामं आराधना यानाः याइगु बुस्खाय् सुथ न्हापां म्वःल्हुयाः थ्व विधि सम्पादन याइ (पाण्डेय, विसं. २०१४, पृ.१२१) ।

क्वाःलखय् ख्वःचा थुनाः लः व ख्वःचिया आराधना याय् धुंकाः लखय् धौ वा मखन भचा
 ल्वाकछ्यानाः उगु हे लखं मचाया छ्यं प्याकी । थथे सँप्याके धुंकाः सँ दक्वं मुनाः आँसा
 ल्यंकाः सँ खाकेमाः । थुकथं सँ खाके धुंकाः सँ खाःम्ह नौयात अन्न, ध्यबाया लिसें सँ, शमीया
 हः, गोबर नौयात हे बीमाः । गुगु सँ गोबरय् तयाः खुसी वा जंगलय् यंकाः गाः म्हुयाः ल्हाकी (
 सरस्वती, सन् १९९५, पृ.१५०) । थथे याय् धुंकाः मचायात मखन तयातःगु लखं छ्यनय्
 पीका म्वःल्हुकी । थ्व धुंकाः जक न्हाय्पं प्वाःखनी ।

नेवाःतय्सं बुस्खायात विशेष थाय् बियातःगु दु । थौकन्हय् कय्तापूजाया इलय् हे
 छक्वलं बुस्खा याय्गु याःसां तवि बुस्खां याइगु ज्याभवःयात निरन्तरता बियाच्वंगु दु । शरीर
 विज्ञानय् दकलय् मुख्यगु ब्वकथं कयातःगु ब्रह्मरन्ध्रया सुरक्षाकवचकथं कयातःगु आँसायात
 व्यवस्थित याय्गु ज्या नं थ्व हे संस्कारय् याइ । ब्रह्मरन्ध्रय् छुंकथं घाः लात वा तसकं क्वात
 वा तसकं ख्वाउँसां तप्यंक न्त्यप्पुइ असर लाइ । थुकिं सतवतक्वंचय् च्वंगु तिस्यः व थीथी
 नसाया माध्यमं मुक्कं मानव शरीरय् गंभीर समस्या हइगु जूगुलिं बुस्खाया इलय् ब्रह्मरन्ध्र
 त्वपुइगु ब्वया सँ ल्यंकाः मेगु दक्वं सँ खाइ । शाक्य व वज्राचार्यतय् बुस्खा याइमखु ।

थुकिया नितिं बुस्खाया छन्हु न्त्यः हे मचाया पाजुं चुसापां सँ खिनाः प्यचो दय्की ।
 पूर्वया सँय् वर, पश्चिमय् बंगलसिमा, उत्तरय् पलाँस, दक्षिणय् दुबःसिमाया हः घानाबी ।
 दथुइच्वंगु आँसय् नवरत्न सहितया लुं घाकी । थुकथं ब्वथःगु सँ कन्हय्खुनु पाजुं हे खाकी ।
 पाजुं सँ खाके न्त्यः ख्वःचिया आराधना यानाः पूजा याइ । मचाया न्त्यःने भालिंचाय् ला
 छक्कू, गोबर, सितु व चिकं तइ । थथे तय् धुंकाः लुंख्वःचा व वहख्वःचां दकलय् न्हापां पूर्व
 दिशाय् च्वंगु सँ खाकी । अनलिं पश्चिम, उत्तर व दक्षिण दिशाय् च्वंगु सँ खाकी । सांकेतिक
 रुपं पाजुं सँ खाय् धुंकाः ल्यंदुगु सँ खाकेत नौयात ख्वःचा लःल्हाइ । थुकथं खाःगु सँ
 निनिमय्सिनं बँय् लाके मबीक कँय्भुइ फयाः काय्गु प्रचलन दु । सँ खाय् धुनेवं लुंमुलु व
 वहमुलु न्हाय्पं खने भाय्यानाः नौयात न्हाय्पं प्वाः खंके बी । थ्व धुंकाः कँय् भुइ फःगु सँ
 खुसी वाय्यंकी । ख्वपय् बुस्खां खाःगु सँ वाँछवय्गु थाय् खुथाय् दु । ख्वपया ख्वंन्ह, माहेश्वरी,
 चुपिंघाट, रामघाट, मंगलघाट, खासांखु व कालिघाटय् जक सँ चुइकी । यँय् व यलय् थःगु
 लिक्क लाःगु खुसी सँ चुइकी । मचायात सर्वखौ तयाः म्वःल्हुकाः बलिं पीकाः मिसलि
 पिखालखुइ वाय् यंकी । थथे याय् धुंकाः जोशीं मचाया छ्यनय् चन्दनं स्वस्तिक च्वयाः
 सम्मान याइ । थ्व संस्कार धुंकाः जक मचायात तःधी ल्याःकथं कयाः समाजय् दुथ्याकी ।

थुकथं आँगसा तय् धुंकाः छुं गथे जुयाः उगु आँगसा ध्यंसा उम्ह मचां संन्यासी जूवने माः धइगु दु । नेवाःसमाजय् शाक्य व वज्राचार्यतय् न्त्यथुखुनु पाजुं सँ खाइबलय् आँगसा तयाः सँ खाकी । कनय्खुनु भिक्षु लुइगु धकाः थाय्पां आँगसा ध्यनाबी । थथे आँगसा ध्यनाबीवं मचां प्यन्हुतक चि मनःसें भिक्षुक जुयाः थीथी छेंय् वनाः भिक्षा कयाः जीविका हनी । प्यन्हुखुनु मांअबुं खेंसगं वियाः हाकनं समाजय् दुकाइ ।

बुस्वाय् लःया छ्यला

गर्भदोषं मुक्त याय्त जन्म जूगु इलय् बुयावःगु सँ पाचुक्क खानाः छ्वइगु थ्व संस्कारय् लःयात केन्द्रविन्दू दय्कातःगु दु । संस्कारया इलय् लःया आराधना यानाः शिवशक्ति कलश स्वनी । मचाया आयु आरोग्य व गर्भावस्थाया थीथी ल्वचं मुक्त याय्त व बुखू छ्वय्त सँ खाके धुंकाः सर्वखौ कयाः म्वःल्लुकी । शिवशक्ति कलशया लखं अभिषेक याइ । थ्व इलय् मचायात घाः लाकेमबीत क्वाःलखं म्वःल्लुकी । सँ खाकेतः छ्यलीगु ख्वःचातकं क्वालखय् थुनाः किटाणुं मुक्त याइ । बुसँ खाइगु इलय् निनिं बँय् लाके मबीक कँय्भुइ फःगु सँ नं खुसी चुइकेछ्वइ । वातावरण प्रदुषण मजुइकेत सँ खुसी चुइकाः छ्वय्गु यानाच्चंगु दु । पहरीतय्सं व गुलिखे खुसि तापाःपि नेवाःतय्सं थ्व संस्कारय् खाःगु सँ गोबरय् तिकाः बुँइ वा बुँया द्यामय् गाः म्हुयाः ल्हाकेगु यानाच्चंगु दु । खुसी सँ चुइकाः छ्वइगु इलय् नं उगु सँ खुसि जःखः ब्वलनाच्चंगु तिं, न्हाय्पंकथि थें जाःगु लः शुद्ध याय्फूगु वनस्पतिया हाय् तक्यनाः भूक्षय मजुइकेत गुहालि जुइ । थौंकन्हय् खुसि फोहर जूगुलिं लिक्कलाःगु लःया स्रोत दुथाय् सँ त्वःतेगु यानाहःगु दु ।

ख) इहि

मिजंतय्त समाजय् थ्याकेत बुस्वा याः थें मिसातय्त नं संस्कारित याय्गु नितिं इहि संस्कार याइ । शास्त्रीय रुपं थीथी स्मृतिग्रन्थ, सूत्र व धर्मसूत्रय् मिसामचायात संस्कारित याय्त विधिया व्यवस्था यानातःगु मदु । नेवाःतय् इहिया व्यवस्था यानातःगु दु । मिसामचा ५ दँनिसें ९ दँतकया दुने विजोर वर्षय् इहि याइ । इहि सिमधःम्ह मिसामचायात सुं सित वा मचा बूसा जय्विलि वा खय्विलि क्यनीमखु । अर्थात तःधी ल्याः मजू वा समाजय् मथ्याःम्हकथं काइगुलिं समाजय् दुथ्याकेगु नितिं थ्व संस्कार यानाच्चंगु खनेदु (जुजु, नेसं. १११९, पृ.२८) । शास्त्रीय रुपं व्यवस्था मजूसां नेवाःतय्सं सम्पादन यानाच्चंगु थ्व संस्कार

गुलि पुलां धाय्मफुनि । अथे खःसां नेसं ८३२ य् भास्कर मल्लया परतयात इहि याःगु दु (धौबन्जार, विसं.२०६८, पृ.५५)। नेसं ८५३ य् जयप्रकाश मल्लया परतयात इहि याःगु खनेदु (वज्राचार्य, विसं.२०२३,पृ.३९) । इहि न्ह्यः सिन्चा मदुम्ह मिसामचायात कुमारी व इहि धुंकाः पार्वतीया स्वरूपकथं नं काय्गु याः (shakya, सन् २०००, पृ.१२६) ।

सिन्चा छायाकाः समाजय् दुतिनेगु थ्व संस्कारयात गुलिसिनं इहिपालिसे तुलना याय्गु याःसा गुलिसिनं इहिपा मखु धयाच्वंगु दु । इहिं हिन्दूतय्सं सुवर्णकुमारलिसे व बौद्धतय्सं प्रज्ञालिसे व्याहा याकाच्वंगु दु । इहियात कयाः नेसं ८१६ या थ्यासफुती सुवर्णकुमार विवाह च्वयातःगु दु (कायस्थ, नेसं.११२२, पृ.२७) । इहियात इहिपा (व्याहा) मखु थ्व मचायात संरक्षक द्यःयात लःल्हाना वीगु वा संरक्षकत्व ग्रहण याय्गु संस्कार जक खः धइगु नं धापू दु (जुजु, नेसं.१११९, पृ.२९)। मेखे, इहियात वेलविवाह याके मवीगु नितिं हःगु उपायकथं नं काय्गु याः । व्याहा मजूनिम्ह मिसामचाया थीमजिउ जूसा वृषली जुइगु प्रसंग पराशर स्मृति, गौतम तन्त्र व नारदपाञ्चरात्रय् दु । पितृ थीमजिउ जूगु ईया हि त्वनीगु व मांअबु, दाजुकिजा नं नरकय् वनीगु जूगुलिं हे इहि याकेगु पद्धतिया विकास जूगु खनेदु । थुकथं पितृ व दाजुकिजापिन्त नरकय् मछ्वय्गु नितिं आदित्य पुराणय् वंगलसिमा, ब्याः, लुँ व लःलिसें व्याहा याकाब्यूसा उगु दोषं मुक्त जुइ धइगु च्वयातःगु आधारय् नं थ्व ज्या सम्पादन यानावयाच्वंगु खनेदु (सुवेदी, नेसं. ११३५, पृ.८१)^४ ।

नेवाःतय् जक प्रचलनय् दुगु इहि संस्कार हिन्दू नेवाःय् निन्हु याइ । बौद्धतय् प्यन्हु याइ । बौद्ध नेवाःतय् न्हापांगु दिं छ्वय्लाभु, निन्हुखुनु दुस्वः स्वन्हुखुनु पिब्व व दलके लिपा मत काय्गु याइ । थौकन्हय् निन्हु सिधय्केगु यानाच्वंगु दु । क्षेत्रकार्यया आधारय् हिन्दू नेवाःतय् न्हापांगु दिं दुस्वःखुनु पिठ पूजा याइ । मचाया नामं पिगंद्यःथाय् पीठ पूजा धुंकाः कलश स्वनाः गणेद्यः, आगंद्यः क्षेत्रपाल व स्थानीयद्यःयात आवाहन यानाः लप्तेय् पूजा याइ । सलाःपातय् कुम्हका, ज्योनालप्ते, चाकु, कँय्हलू, सन्या, ग्वः ग्वय्, ताय् तयाः पुज्याइ । अनंलि मचायात बलिं पीकी । थ्व धुंकाः मचां कलश व मेमेगु द्यः पुज्याइ । थुलि ज्या सिधय् धुंकाः मचायात छ्यनंनिसें तुतितक कुम्हका १०८ क्वः हिनी । उकिया हे क्वखा दय्काः क्वखाइसा उकी सलाःपातय् तयाः पुज्याःगु चाकु, कँय्हलू आदि सामाग्रीयात ज्योना लप्तेय्

४.पिपलाम्बु सुवर्ण वा श्रीफलैः सार्धमुद्दहत् ।

एभिः सह समुद्राहे वृषलीत्वात् प्रमुच्यते ।

तयाः घाइ । थ्व धुंकाः मचायात न्हयपला छिकेगु ल्याखं ल्वहमाय् पलाः तय्काः माय् क्यय्के बी । थुलि धुंकाः थाय्भु नकी । थाय्भु नके धुंकाः कलंब्व वाय् यंकी ।

कन्हय्खुनु मचायात नीची यानाः त्रयम्बकेश्वर चः अर्थात कुमाःतय्सं चाग्वारा दुने आखे, ग्वःग्वय् व ध्यवा तया दय्कूगु अलिंघः व इनाय् चःयात थकालि नकिं नं लखं हा हा यानाः बलिं पिकाः, सिफँ लुनाः दुकाइ । लःधाः हाय्काः चःयात लसकुस यानाः यज्ञ कुण्ड लिक्क स्वनी । अलिंघः स्वने धुंकाः यज्ञकुण्ड लिक्क हे नौनिया छलंचा कयाः पुज्याइ । थकालि नकिं नं मचायात लःधाः हाय्काः लसकुस याइ । थ्व धुंकाः यज्ञकुण्डलिक्क निस्वंगु छलंचा नौनियात वियाः इहिमचाया लुसि ध्यंके बी । गुगु लुसि वँय् मलाक्क निनिं कँय्भुइ फयाः काइ । उगु लुसि खुसि वाय् यंकी । तर खुसि तापाःगु व खुसि तसकं प्रदुषित जूगुलिं पिखालखुइ हे वाय्गु यानाच्वंगु दु । थ्व धुंकाः मचायात सर्वखौ सहित म्वःलहुकी । यज्ञकुण्ड लिक्क स्वनातःगु चःया न्ह्यःने इहिमचायात थनाः बलिं पीकी । थ्व धुंकाः थकालि नकिं नं देपाल्लातं भुइसिन्ह कयाः दकलय् न्हापां चःयात छाइ, थःम्हं नं सिन्च तयाः इहिमचाया छयनय् सिन्च छाय्की । मचायात इहिपर्सि नं लःल्लाना बी । थ्व धुंकाः इहिमचायात बाःहाः छुइगु व अनलि थाय्भु नकेगु याइ । थुलि सिधय् धुंकाः मचायात अबुया मुलय् फ्यतुकाः न्ह्यःने सिजःभुइ ब्याः छगः व ब्वकिलुं तयाः उकियात इष्टद्यः भाःपियाः पुज्याकी । तछ्व हाम्वः व लः कयाः मामय्सिनं लः व दुरुधाः हाय्के बी । मचाया बुरापतिं ज्वनाः न्ह्यःनेच्वंगु ब्याः व कचिलुं दुगु भुइ थीका त्वःता बी । पुरोहितं मचाया निपा ल्हातय् ब्याः ज्वंकाः सःखि खिपतं चिनाबी । थकालि नकिं नं लः धाः हाय्काः मण्डप चाःहीका थःगु थासय् फ्यतुके हइ व कलशया लखं अभिषेक यानाः इहि क्वचाय्की ।

इहि संस्कारय् लःया छयला

इहि संस्कारय् सिन्चयात थें हे लःयात नं विशेष थाय् वियातःगु दु । इहिमचा, वया मां अबु व यज्ञ सम्पादन याइपिं सकसिनं शुद्धिया नितिं दकलय् न्हापां म्वःलहुइ । मिसामचा, अलिंघः व इनाय् चःयात लःधाः हाय्काः लसकुस याइगु थ्व संस्कारय् प्रत्यक्ष रुपं ब्याःलिसें व्याहा याकी । थ्व बाहेक नं कचिलुं व लःलिसें नं व्याहा याकी । महालक्ष्मी चःया प्रसादकथं मिसामचाया छयनय् भुइसिन्हःया सिन्चा छाय्के धुंकाः अबुं कन्यादान याइ । ब्याः छगः व ब्वकिलुं तयाः तःगु सिजःभुचाच् मचाया बुरापतिं नं थीका कन्यादान बीगु इलय् मचाया मामं लःधाः व दुरुधाः हाय्की । थथे याय्धुंकाः बर्मुबाज्यां मचायात निपाल्लातय् ब्याः ज्वंकाः

सःखि खिपतं चिनावी व यज्ञकुण्ड चाःहीकी । थुलि धुंकाः थकालि नकिं नं कलशया लखं अभिषेक याइ । गुगु लःलिसे व्याहा याःगुया प्रतीक खः^५। इहि याइगु इलय् मचायात थाय्भु नके धुंकाः कलं वाय् धुंकाः नं स्वकःतक नुसला काय्माः । अथे हे, इहिमचायात लुसि ध्यंके धुंकाः उगु लुसि खुसी वा पिखालखुइ वाय्यंकी । नेवाःसमाजय् पिखालखुयात खुसि वा लःया क्षेत्रकथं काय्गु याः (योगेशराज, विसं.२०५५, पृ.१२३)।

७.४.२ पूर्ण किशोर

उमेरं ११ दँ पुले धुंकाः मचातय्के ल्याय्मह/ल्यासे सू वइ । पूर्व किशोर अवस्थाय् नैतिक शिक्षा जक काःमह मचाया म्हय् वःगु शारीरिक ह्युपायात ध्यानय् तयाः पूर्ण किशोर संस्कार याइ ।

अ) कय्तापूजा

बुस्खा धुंकाः नेवाःतय्सं काय्मचायात कय्तापूजा संस्कार सम्पादन यानाच्चंगु दु । वैदिक साहित्यय् उपनयन धयातःगु कय्तापूजायात त्वःफिके मजिउगु संस्कारकथं कयातःगु दु । मांया गर्भ पिहाँवय् धुंकाः औपचारिक शिक्षा काय्गु संस्कारया ल्याखय् कय्तापूजायात कयातःगु दु ।

थ्व संस्कार सम्पादन वर्णगत रुपं अलग अलग हे याय्माः । पारस्कर गृह्यसूत्र व मनु स्मृती (२।३७) कय्तापूजाया नितिं बर्मु बाज्या जूसा च्यादँ, क्षत्रीय जूसा भिंछदँ, वैश्य जूसा भिंनिदँ दय्माः (बाके, सन् १९८२, पृ. १९६)। यदि उकथं इलय् हे उपनयन याय् मफुसा ब्राह्मणया नितिं भिंखुदँ, क्षत्रिययात नीनिदँ, वैश्ययात नीप्यदँय् तक याय्जिउ धयातःगु दु (मुखरैया, सन् २००६, पृ.४) । शास्त्रीय रुपं विशेष थाय् बियातःगु कय्तापूजाया प्रारम्भ गबले जुल धाय्मफुनि । अथे खःसां थ्व संस्कार ब्रह्मचर्य पालना याय्गुलिसें सम्बन्धित जूगुलिं थुकियात ऋग्वेदिक परम्पराकथं कयातःगु दु (सरस्वती, सन् १९९५, पृ.१६५)। अर्थववेदय् आचार्य स्वन्हुतक प्वाथय् तयाः जन्म वीगु व थ्वधुंकाः द्यवं नं उम्ह मचायात स्वः वइ धइगु उल्लेखया आधारय् नं वैदिककालय् थ्व संस्कार विशेष रुपं लोकंहवाः धइगु सी दु (पाण्डेय, विसं. २०१४, पृ.१४५)।

५. मृगेन्द्रराज सुवेदी (६८) खप, तलेजुया पुजारीलिसें विसं २०७५ फागुन ५ गते वय्कःया छें सोमला गल्ली खपय् च्वनाः खँहावल्हा ।

ब्रह्मचारी ग्रहण याय्गु संस्कारकथं कयातःगु कय्तापूजाय् वेद न्यंकेगु ज्या याइगु आधारय् थुकियात वैदिककालीन नं नालेगु याः । आचार्यपाखें मचायात वेदया अध्ययन याकीगु जूगुलिं आपस्तम्ब गृह्यसूत्र व भारद्वाज गृह्यसूत्रं कय्तापूजायात विद्याआर्जन संस्कारकथं नं कयातःगु दु । गुरुथाय् यंकाः औपचारिक शिक्षा काय्गु नितिं सम्पादन याइगु संस्कार जूगुलिं थुकिया नां उपनयन तःगु खनेदु । गुकिया अर्थ खः उप = सत्तिक, नयन = यंकेगु । थ्व संस्कारनिसें हे औपचारिक रुपं बटुकं (कय्ता काइम्ह) ब्रह्मचर्या धर्म पालना यानाः वेद अध्ययन याइ । थुकथं जीवनय् मदय्क मगाःगु शिक्षाया नितिं याइगु थ्व संस्कार ब्राह्मणया नितिं वसन्त, क्षत्रीयात ग्रीष्म, वैश्ययात शरद ऋतुइ संस्कार याय्माः धइगु दु । पारस्कर गृह्यसूत्र २।२ व आपस्तम्ब गृह्यसूत्र ४.१०.४य् सुर्घः उत्तरायण व शुक्लपक्षय् याइगु उपनयन संस्कारयात जक बांलाः धयातःगु दु (पाण्डेय, विसं २०१४, पृ.१६४)।

संस्कारयात कयाः च्वयातःगु दक्ककथंया गृह्यसूत्र, धर्मसूत्र, स्मृति ग्रन्थय् उपनयन संस्कार दुथ्याकातःगु दु । उपनयन संस्कारखुनु सुथ न्हापां मचायात सँ खाकी व शुद्ध लखं म्वःलुकी । बांलाःगु वसः पुंकाः यज्ञमण्डपलिकक तयाः होम याइ (सरस्वती, सन् १९९५, पृ.१६५) । आपस्तम्ब गृह्यसूत्र ३।१।१ व पारस्कर गृह्यसूत्र २।२।६ य् देवऋण, पितृ ऋण व ऋषि ऋण पुलेगु संस्कारकथं कयातःगु उपनयन संस्कारय् यज्ञमण्डपय् च्वंवइम्ह मचां लः ल्हातय तयाः ब्रह्मचर्यमागामिति कुमार आह अर्थात् जिं ब्रह्मचर्यया नितिं वया धकाः घोषणा याइ । न्हापांगु पटकय् मचां थःम्हं हे ल्हातय् लः तयाः ब्वय् हाय्की । निक्वःगु व स्वक्वःगु पटकय् मचां लः हाय्की उकी गुरुं थःगु ल्हातं लः तयाबी (सरस्वती, सन् १९९५, पृ.१६७) । थुकथं होम याय् धुंकाः गुरुं ज्वना चिकेगु व गायत्री मन्त्रया लिसें मेमेगु मन्त्रया दीक्षा बी । नापं थ्व धुंकाः कय्ता नं चिकी । थुकथं मचायात बीगु ज्वना बर्मु बाज्यायात कपाँय्, क्षेत्रीयात सन व वैश्ययात फैचिया सँ दय्कूगु जुइमाः धइगु दु (श्रेष्ठ, विसं.२०७३, पृ.९४) । उपनयन संस्कारया भवलय् बीगु ज्वनां ऋषि ऋण, पितृऋण व देवऋण पुले धइगु संकेत खः । न्हापांगु सुकां ब्रह्मचर्य पालना यानाः वेदाध्ययन याय् धइगु अर्थय् खःसा निपुगु सुकां धर्मपूर्वक सन्तान उत्पादन यानाः पालनपोषण व संरक्षण याय्गु व स्वपुगु सुकां यज्ञकर्म याय् धइगु अर्थय् खः (सरस्वती, सन् १९९५, पृ.१६१)।

नेवाःसमाजय् नं कय्तापूजाया विशेष महत्व दु । मध्यकालय् नेपाःगाःया जुजुपिन्सं नं कय्तापूजायात थाय् बियातःगु दु । गोपालराजवंशावलीकथं नेसं ४९७ य् धर्ममल्लयात

कय्तापूजा (बडुकर्ण) याःगु दु (वज्राचार्य व मल्ल, सन् १९८५, पृ. ६५) । भूपतिन्द्र मल्लयात (नेसं ८०६) कय्ता ब्यूगु उल्लेख जूगु आधारय् नं नेवाःतय्सं थुकियात पालना यानावयाच्चंगु स्पष्ट जू (वज्राचार्य, विसं.२०५३, पृ.२७९)। न्हापा बुस्खा धुंकाः छुं दँ लिपा कय्तापूजा याय्गु याःसां तवि थौकन्हय् बुस्खा याय् धुंकाः कन्हय्खुनु वा उखुनु हे कय्तापूजा यानाच्चंगु दु । कय्तापूजाया भवलय् पंगः पनेत नान्दीश्राद्ध याय् धुंकाः न्ह्याकीगु कय्तापूजा संस्कारय् दकलय् न्हापां कलशार्चन पूजा याइ । मचात ताःचा ज्वंकाः लसकुस यानाः यज्ञकुण्डया न्ह्यःने (थौकन्हय् यज्ञकुण्ड दय्केगु परम्परा म्हो जुइ धुंकल) तय् हइ । मचायात सँ खाकेगु नितिं बुस्खाय् थें हे ख्वःचायात आराधना यानाः पुज्याना उगु ख्वःचा नौयात बी । मचायात स्वस्तिक च्वयातःगु थासय् फ्यतुकी । थथे मचायात फ्यतुके धुंकाः पाजुमय्सिनं आँसा ल्यंकाः सँ खाय्गु भाय् याइ ल्यं दुगु सँ नौ नं खाइ । थथे खाःगु सँ निनिं कँय् भुइ फयाः काइ । सँ खाके सिधय्वं मचायात सर्वखौ तयाः म्वःल्हुकाः बलिं पिकाः शुद्ध याइ । मचायात शुद्ध याय् धुंकाः सितुप्वाचं क्वचिकं कयाः छ्यननिसें तुति थ्यंक शुद्धि यानाः मचायात थकालिं न्हय्कु ह्वनातःगु पातकापःया कय्ता चिकी । कय्ता बी धुंकाः त्वाः गणेद्यः वा पीठय् चाःहिके यंकी । थ्व इलय् गुलिखे समुदायं धुंया छ्यंगु हिनाः वा धोति चिनाः धनुष वाण ज्वंकाः यंकीसा गुलिसिनं सामान्य वसतय् यंकेगु याइ । कय्तापूजालिसं ज्वना व देखा बीगु खःसा मेगु छुं दिं तक क्वथाय् दुने तयाः थप प्रशिक्षण बी । शाक्य व वज्राचार्य कय्तापूजाया थासय् बरे छुइगु व आचाः लुइ । बरे छुइबलय् हिन्दू परम्पराय् थें आँसा ल्यंक सँ खाकी । कन्हय्खुनु विहारया थाय्पां (थकालि) क्वाःपाःद्यःया न्ह्यःने यंकाः आँसा ध्यना भिक्षु दय्की । थुकथं ध्यंगु आँसा खुसी चुइकी । थथे आँसा ध्यना बी धुंकाः उम्ह मचायात प्यन्हुतक चि मनकुसें जयमापिन्थाय् वनाः भिक्षा फ्वंकाः जीवन निर्वाह याके बी । प्यन्हुखुनु भिक्षुमचायात छेंय् खेंसगं बियाः समाजय् दुतिनी । वज्राचार्यतय् बरे छुइ धुंकाः प्यन्हुतक भिक्षु यानातइ । न्यान्हुखुनु आचाः लुइ । थुकियात दीक्षा बीगु नं धाइ । थुकथं दीक्षा बी धुंकाः उम्ह मचां जजमानथाय् वनाः कर्मकाण्ड याके खनी ।

कय्तापूजाय् लःया छ्यला

कय्ता चिनाः कामसुख भोगपाखे आकर्षित जुयाच्चंगु नुगःयात चिनाः माःमाःगु शास्त्र अध्ययन याय्गु नितिं ब्रह्मचर्य पालना याय् फय्मा धइगु मनंतुना (जुजु, नेसं. १११९, पृ.२७) याइगु थ्व संस्कारय् लःयात हे केन्द्रविन्दू दय्कातःगु दु । लःधाः हाय्काः लसकुस

यानाहःमह मचायात सँ खाके न्ह्यः हे सुखसम्बृद्धिया नितिं लःया आराधना (कलशाचर्चन) याइ । मचायात सँ खाके धुंकाः सर्वखौ कयाः म्वःलहुकेगु व कँयभुइ फःगु सँ बुस्खाय् थें हे खुसी वा सुनां मन्हुइगु थासय् यंकाः विसर्जन याइ । थुकिया अभिप्रायः वातावरण प्रदुषण मजुइकेत सँया व्यवस्थापन याःगु खःसा मेखे थथे चुइके छ्वःगु सँ खुसि जःखः ब्वलनाच्चंगु तिं, न्हाय्पंकथि थें जाःगु लः शुद्ध याय्फुगु वनस्पतिया हाय् तक्पनाः चलः वनीमखु । थुकथं अप्रत्यक्ष रुपं लः व पर्यावरणयात थाय् बियातःगु कय्तापूजा संस्कारय् पीठ वा गणेशःयाथाय् यंकीगु इलय् तकं देय्या सिमानाकथं कयातःगु खुसि वा देय्धःतकं हाचां गाय्के बीमखु । गुलिखे समाजय् न्हय्पला छिक्कीगु इलय् मचायात विसिके छ्वय्गु प्रचलन दु । थुकथं मचा विसिके छ्वइगु इलय् देय्धः वा खुसि पुलाः वंसा उमह मचा सन्यासी ज्वने माः धइगु मान्यता दु । वैदिक परम्पराकथं नं थ्व इलय् लःयात हे थाय् बियातःगु दु । मचायात यज्ञ वेदी न्ह्यःने फ्यतुके धुंकाः स्वकःतक ल्हाती लः तयाः हाय्के बी । दकलय् न्हापां लः हाय्केवं गुरुं मचाया पतिंचा नापं ज्वनी । निक्वःगु व स्वक्वःगुलि मचाया ल्हातय् च्वंगु लः ब्वय् प्वंके बियाः आचार्य थःगु ल्हातय् च्वंगु लः मचायात बी । स्वकःतक लः छाय्के बीगु व लः तनाबीगु धयागु लखं हे ओज, बल दयाः सन्तान उत्पादन याय्त वीर्यवान जुइफइ धइगु आशय खः । स्वक्वःतक लः छाय्गु धयागु वीर्य नास मजुइमा धकाः (सरस्वती, सन् १९९५, पृ.१६७) लःया उपासना याय्गु खः । वर्णाश्रम धर्म हनीपिं वैदिकतय् कय्तापूजां काःगु ज्वना त्याग याय्त अर्थात् सन्यास काय्त नं लःयात हे माध्यम दय्केगु याइ । सांसारिक रुपं सन्यास काय्त ज्वना त्वयाः लखय् तयाबी । थथे याय् धुंकाः उमह मनू वर्णाश्रम धर्म मुक्त जूगुकथं काइ ।

आ) बाऱ्हा

नेवाःसमाजय् मिसामस्तय्त संस्कारित याय्गु नितिं बाऱ्हाया विशेष भूमिका दु । मिसामचा थीमजिउ जुइवं (थौकन्हय् साइत कयाः थीमजिउ जुइ न्ह्यः हे गुदं निसें १३ दँया दुने) बन्द क्वथाय् तयाः शारीरिक व यौन शिक्षाबीगुकथं कयातःगु दु । धर्मसूत्र, स्मृति ग्रन्थय् न्ह्यथना मतःगु थ्व संस्कार नेवाःतय्सं विशेष रुपं हनावयाच्चंगु दु ।

नेसं. ७९६ ख्वपया जुजु उग्रमल्लया रानी भानुमती बाऱ्हाच्चंगु (राजवंशी, विसं. २०२४, पृ.३६८) व नेसं. ८५८य् यँया जुजु जयप्रकाश मल्लया रानीयात बाऱ्हा तःगु (Regmi, सन् १९६६, पृ.१०६) अभिलेखया आधारय् नेवाःतय्सं मल्लकालय् थ्व संस्कारयात

थाय् व्यूगु धइगु सी दु । जुजु शिवसिंह मल्लया पालय् च्वयातःगु अभिलेखय् बाऱ्हायात गर्भाधान संस्कार अन्तर्गत लाकातःगु दु । मिसाया न्हापांगु थीमजिउ जुइ धुंकाः दुने तयाः म्वःल्हुकाः च्यान्हुखुनु पूजा यानाः बाऱ्हा क्वचाय्केगु च्वयातःगु दु ६। नेवाःतय्सं विशेष रुपं थाय् बियातःगु बाऱ्हायात गैर नेवाःतय्सं गुन्युचोली वीगु वा प्रथम रजदर्शनयात थाय् बियाच्वंगु दु । दकलय् न्हापां थीमजिउ जूसा मचायात थःथितिपिन्थाय् तय् यंकी । थी मजिउ जूम्ह मिसामचायात भिंछन्हु तक सूर्धः व मिजंतय् ख्वाः मखनीगु थासय् यंकाः भिंनिन्हुखुनु सुथ न्हापां म्वःल्हुकाः सूर्धः दर्शन याकेगु प्रचलन दु (भट्टराई, विसं. २०५६, पृ.११२) ।

नेवाःसमाजय् बाऱ्हा संस्कार निगूकथं दु - च्वंबाऱ्हा व तःबाऱ्हा । भिंनिन्हुतक तइगु (मल्लकालय् च्यान्हुजक तःगु खनेदु) च्वंबाऱ्हा मिसामचाया थीमजिउ जुइवं तत्काल बन्द क्वथाय् तइसा तःबाऱ्हा जोशीयाथाय् साइत कयाः तइ । बाऱ्हा तइखुनु मचायात धौसगं बियाः सिन्हः तिकाः बन्द क्वथाय् तइ । थथे तइबलय् निगू शनिबार, निगू आइतबार, निगू पक्ष व निगू महिना लाके मजिउ धइगु दु । थुकथं बाऱ्हा तय् धुंकाः थःथितिपिन्सं इलय् व्यलय् छुस्यामुस्या नकः वनी । बाऱ्हा क्वथाय् मचायात प्रजनन शिक्षा, शारीरिक वृद्धिया ज्ञान वी । नापं शारीरिक स्वच्छता व सुन्दरताया नितिं थीथीकथंया प्रशाधनया सामाग्री छयली । भिंनिन्हुखुनु बाऱ्हा पिकाइखुनु सुथ न्हापां सुनां मखंक म्वःल्हुयाः शुद्ध जुइ धुंकाः कःसि वा निभाः वइगु थासय् बाँ थिलाः कलश, धौपति स्वनाः, आगंचः गणेद्यः आदि स्वनाः मचायात गां त्वपुका पित हइ । मचां न्हापांखुसि सूर्धः दर्शन यानाः पुजा याइ । थ्व धुंकाः मचाया अबुं थः म्प्याय्या ख्वाः स्वइ । नकिं नं सिन्चा छायाकी व लिपा गणेद्यःयाथाय् यंकाः लित हइ ।

बाऱ्हा संस्कारय् लःया छयला

प्रत्यक्ष रुपं बाऱ्हा संस्कारय् लःया उपयोगिता खनेमदुसां शुद्धताया नितिं लःयात हे थाय् बियातःगु दु । थीमजिउ जुइबलय् शारीरिक शुद्धिया नितिं गुकथं लः छयलेगु धैगु खँय् बाऱ्हा संस्कार केन्द्रित जुयाच्वंगु दु । कलश पूजाया लिसें सूर्धः पुज्याना क्वचाय्कीगु थ्व संस्कारय् तःन्हुतक ख्युंगु क्वथाय् च्वनाच्वंम्ह मिसामचां छत्थुं सूर्धःया जः स्वयबलय् मिखाय् असर लाय्फूगुलिं लीवाताय् लः तयाः सूर्धःया दर्शन याकी । बाऱ्हा संस्कारय् विशेष यानाः

६. जुजु शिवसिंह मल्लया शासनकालया दशकर्मविधि थ्यासफू । शोधार्थीयाके सुरक्षित ।

थीमजिउ जूबलय् शारीरिक शुद्धिया नितिं छयःगु लः न्ह्यःने लाःथाय् वान्छवय् मजिउ ।
थीमजिउ जूबलय् वःगु ही व्याक्टेरियाया कारणं शुद्धिलिपाया लः थप प्रदुषित जुइगुलिं
उज्वःगु लः स्वांमा वा बुँइ बी मजिउ धइगु दु ।

७.४.३ इहिपा

थीथी शास्त्रय् तःगुकथंया संस्कारया धलः बियातःगु दुसां इहिपा संस्कार सम्पादन
मयाय्क मेमेगु छुं नं संस्कार न्ह्याके मफइगु जूगुलिं इहिपायात मू संस्कारकथं कयातःगु दु ।
थ्व ल्याखं इहिपायात यौनसुख वा सन्तान उत्पादन याइगु संस्कारकथं नं स्वय्गु याः अथे
खःसां थ्व संस्कारयात धार्मिक ग्रन्थय् यौनिक गतिविधी जक लिंकुंकातःगु म्दु । थुकियात
निगू छेँजःयात स्वाय्गु सम्बन्धकथं नं कयातःगु दु । आपस्तम्ब गृह्यसूत्रं इहिपायात यौनिक
गतिविधिया तगिमय् जक तयातःगु म्दु । कलाः व भाःतयात धार्मिक गतिविधि याय्त योग्य
दय्केत इहिपा याय्माःगु खँ उगु सफुती च्वयातःगु दु । थुकथं यौनिक गतिविधि सिबें नं
धार्मिक गतिविधियात केन्द्र दय्कातःगु थ्व संस्कारय् धर्म संस्कारधुंकाः जक सन्तान उत्पादन
याय्गुयात थाय् बियातःगु दु । अथे खःसां थुकथं सन्तान उत्पादन याय्गुया मूल उद्देश्य
पितृमोक्ष खः । मनुस्मृतिं नं इहिपायात यौनिक सुखयानितिं जक कयातःगु म्दु । मनुस्मृतिं (१।२८)
इहिपायात सन्तान उत्पादन, धार्मिक ज्याखँ, यौन सुख, पितृमोक्षया लागी याइगु
च्वयातःगु दु (भट्ट, सन् २०१५, पृ.२४५)। थ्व ल्याखं नं पूर्वीय दर्शनं इहिपायात यौनसुख सिबें
नं जीवन व पितृप्रति सन्ततिं पूर्वकेमाःगु दायित्वकथं काय्छिं ।

थुकथं पितृमोक्षया लुखाकथं कयातःगु इहिपायात मत्स्यपुराणं गृहस्थ जीवनया
प्रारम्भकथं कयातःगु दु (तिवारी, सन् २००६, पृ.१०५)। गृहस्थ जीवनया लुखा वा मानव
जीवनया विकासक्रमकथं कयातःगु इहिपाया महत्वं यानाः हे दक्कंथंया धर्मसूत्र, गृह्यसूत्र व
स्मृति ग्रन्थय् थुकियात त्वःमफिक न्ह्यथनातःगु दु । उकथं हे संसारया न्ह्यागुं समाजं नं
त्वःमफिकक थ्व संस्कार न्ह्याकाः वयाच्वंगु दु ।

विश्वया दक्कं समुदायं हनावयाच्वंगु थ्व संस्कारयात मनुस्मृतिं च्याताजिकथं ब्वथःगु
दु । गुगु थुकथं दु - ब्रह्म, दैव, आर्ष, प्राजापत्य, आसुर, गन्धर्व, राक्षस व पिशाच इहिपा
(भट्ट, सन् २०१५, पृ.४९)। शास्त्रीय रुपं इहिपा च्याताजि दुसां थौंकन्हय् प्रेमविवाह, विधवा
विवाह, धाय्के छवयाः (Arranged Marriage) इहिपा प्रचलनय् दु । वेलविवाह, बहुविवाहयात
निषेध यानातःगु दु । बलपूर्वक अपहरण यानाः याइगु इहिपा व छलकपट यानाः मिसाया

वेहोसी अवस्थाय् थःगु नियन्त्रणय् तयाः याइगु इहिपा शास्त्रय् न्त्यथनातःसां थुकियात थौकन्हय् अपराधकथं कयातःगु दु ।

स्मृतिग्रन्थय् इहिपायात विशेष रूपं च्वयातःगु दु । तर वेदय् इहिपा (विवाह) शब्दतकं छ्यलातःगु मदु । वेदय् हस्तं गृभ्यामि भाःतं जिवंकाःछि कलाःया ल्हाः ज्वनातय्माः । गुगु वैदिक परम्पराकथं इहिपा याइगु इलय् मिजं नं मिसाया ल्हाः ज्वनेगुया हे अर्थ थ्व हे खः (सरस्वती, सन् १९९५, पृ. २०९)। वैदिक रूपं इहिपायात प्यकःगु इहिपाकथं काय्गु याः । ऋग्वेदय् च्वयातःकथं सोमं मिसामचायात कलाःया रूपय् ग्रहण याय् धुंकाः गन्धर्वयात लःल्हाना वीगु व गन्धर्व नं अग्नियात लःल्हाय् धुंकाः दकलय् लिपांगु इलय् प्यम्हम्ह भाःतकथं मनू अर्थात् जिचाभाजुयात लः ल्हाइ । थुकथं तःम्हमछि भाःत दुम्ह मिसामचायात सोमं पवित्रता, गन्धर्व वाणी, अग्निं सर्वमेधत्व (दक्वं दान याय्फूम्ह) क्षमताया तःमि यानाबी धइगु दु ।

अ) शास्त्रीय इहिपा

इहिपायात कयाः शास्त्रीय रूपं थीथी स्मृति ग्रन्थय् दकलय् न्हापां मिजंयात मिसापक्षं समर्थनया याय् धुंकाः तिनि इहिपा संस्कार शुरु जुइ । वाग्दान नां छुनातःगु इहिपा संस्कारया हे छगू ब्वकथं कयातःगु दु (सरस्वती, सन् १९९५, पृ. २०७) । थौकन्हय् तिलक धकाः यानाः वयाच्चंगु वाग्दान विधि धुंकाः मृदाहरण याइ । मृदाहरणखुनु गणेचः पुज्यानाः नान्दीश्राद्ध याइ । इहिपाखुनु लःघौ स्वनाः 'छ यन्त्रया म्हुतु खः । सृष्टिया प्रारम्भय् ब्रह्मां छन्त दय्कल' धकाः लःघौया आराधना याइ (तिवारी, सन् २००६, पृ. २१०) । थुकथं लःघौ स्वने धुंकाः व्याहा याइपिं मिजं व मिसां थःथःगु छेंय् नस्वाःगु लखं म्वःल्हुइ । थ्व धुंकाःजक मिजं मिसाया छेंय् वनाः भम्चा काःवनी ।

इहिपा संस्कारया भवलय् भम्चा काःवनीम्ह मिजंयात लसकुस यानाः दुकाय् धुंकाः जक इहिपा संस्कारया मू ज्याभवः न्त्याकी । उगु इलय् मिसाया अबुं जिचाभाजुयात फ्यतुकाः तुति सीकाः धौ, घ्यःकस्ति नकी । स्वकःतक नुसला नं काय्की । थुकियात मधुपर्क विधि धाइ (तिवारी, सन् २००६, पृ. २१३) । मिजं नं नुसला काय् धुंकाः लौकिकाग्नि (सिं चुलाः पिकाःगु मि) च्याकी । थुकथं यज्ञकुण्डय् मि च्याके धुंकाः औपचारिक रूपं इहिपा संस्कार न्त्याकी ।

वैदिक परम्पराया थ्व विधी यज्ञय् होम याय् धुंकाः मिजंया अबुं थःपिनि गोत्रय् हिली । उगु हे इलय् भाःतं कलाःयात रक्षासूत्र नं क्वखाय्की । नेवाःतय् रक्षासूत्र क्वखाय्गु प्रचलन मदु । यज्ञकुण्डय् होमया भवलय् मिसायात न्हय्पलाः छीकेगु व मिजंया ल्हाः ज्वना यज्ञकुण्ड नं चाःहिले सिधय् धुंकाः भम्चा पित बी । थुकथं पितब्यूम्ह भम्चित मिजंया छैय् लःधाः हाय्काः लसकुस यानाः दुकाइ । थुकथं इहिपा याःम्ह मिसा व मिजंया दथुइ स्वन्हुतक शारीरिक सम्बन्ध तय् मदु धइगु दु ।

आ) नेवाः इहिपा

वैदिक परम्पराकथंया इहिपा विधिलिसे तुलना यानाः स्वय्बलय् नेवाःतय्सं यानावयाच्चंगु इहिपा गुलिखे ज्वःलाः । नेवाःतय् दथुइ गुलिसिनं इहिपायात प्यकःगु इहिपाकथं कयातःगु खनेदु । इहिबलय् सोम, बाःहाबलय् बाःहाख्याः अर्थात गन्धर्व व बाःहाः पिकाबलय् सूर्चःलिसे व मनूलिसे प्यक्वःतक इहिपा याइ धइगु दु (श्रेष्ठ, विसं.२०७३, पृ.९६) । मेखे गुलिखे नेवाःतय्सं इहि व बाःहाःयात इहिपाया हे छगू ब्वकथं कयातःगु दु । शास्त्रीय रुपं इहिपा मजूम्ह मिसाया थीमजिउ जूसा वृषली (चाण्डाली) जुइ धाय्गु चलन दु । उगु चलनयात चीकेत मिसामचायात थीमजिउ जुइ न्ह्यः हे इहिपा यानाछ्वय्माःगु अवस्थायात ध्यानय् तयाः नेवाःतय्सं इहिपाया हे छगू ब्वकथं इहि व बाःहाया नामं सम्पादन यानाच्चंगु दु । नेवाःतय्सं इहिबलय् वैदिक परम्पराकथंया मिजंया ल्हाः ज्वनाः यज्ञकुण्ड चाःहिलेगु थासय् व्याः ज्वनाः यज्ञ कुण्ड चाः हुलेगु यानाच्चंगु दु । अथे हे, वैदिक परम्पराकथंया न्हय्पलाः छीगु व ल्वहँमाय् पलाः तय्गु ज्या इहिबलय् यानाच्चंगु दु ।

सृष्टियात निरन्तरता बीगु नितिं अनिवार्यकथं कयातःगु इहिपालं वंश परम्परायात न्ह्याकीगु व शास्त्रीयकथं पितृमोक्ष याइ धइगु मान्यता दु । इहिपा संस्कारय् वैदिकतय् थें हे दकलय् न्हापां खँ क्वःछी धुंकाः जक इहिपा संस्कार न्ह्याकी । इहिपाया नितिं मिसा व मिजंया दथुइ समर्थन दय्वं ग्वय्बी । उगु इलय् भिगः पाग्वय् थीथीकथंया मसला, मरि, सिसाबुसा वसः व धौ तयाः मिजं पाखें मिसायाथाय् कोतःलिसें ग्वय् छ्वइ । कोतलय् च्वंगु सिन्ह थकालि नकिं नं मिसायात तिकाः ग्वय् लःल्हाना बी ।

वैदिक परम्पराय् थें हे इहिपा निन्हु वा प्यन्हु न्ह्यः नान्दीमुख श्राद्ध अर्थात वय्लिं श्राद्ध यानाः पितृयात ब्वनापौ बीगु चलन नेवाःतय् नं दु । व्याहाखुनु ज्वःकोतःसहित मुकुन्दा च्याकाः भम्चा काः वनी । भम्चा काय्त् न्हापा व्याहायाइम्ह वनेगु चलन मदुसां थौंकन्हय्

वनीगु चलन दु । मिसाया छैय् मिजंयात वैदिक परम्पराकथं हे लःधाः हाय्काः लसकुस याइ । लसकुसलिपा कलश स्वनाः पूजा यानातःगु थासय् मिसां मिजंयात स्वांमा क्वखाकाः स्वयम्बर याइ । थौकन्हय् मिजंनं हे दकलय् न्हापां स्वांमा क्वखाकेगु यानाच्चंगु दु । स्वयम्बर याय् धुंकाः मिजं नं मिसायात भुइसिन्हया सिन्चा तय्काः जिवंकाःछि थःम्हं मिसायात संरक्षण बीगु बचं बी । थ्व धुंकाः ग्वय् साय्केगु ज्याभवलय् मिजंपाखें हःगु ग्वय् हे गनेद्यः, सूर्द्यः, आगंद्यः, देगुद्यः, छैय् च्वंपिं द्यः यानाः च्यागूभाग सलिखय् तय्कालि मचांनिसें ग्वय् काइ । थःथितिपिन्त पुतुग्वय् बीगु प्रचलन दुपिं नेवाःतय् मां बौ बाहेकया मेपिन्सं ग्वय् काय् धुंकाः मिजंयापाखें हःगु ज्वःकोतःया स्वां सिन्ह मिसायात तिकी । थ्व धुंकाः मिसा व मिजंयात वाताय् ल्हाः सिकाः बँय् शुद्ध याय् थें लखं हाहा यानाः थाय्भु न्ह्यच्याकी । बौद्ध धर्मावलम्बी नेवाःतय् मिसाया छैय् थाय्भु नकीगु इलय् जिचाभाजुयात नकीमखु । उगु इलय् छैजःपिं सकलें नापं च्वनाः सहभोजन याइ । थाय्भु नके धुंकाः ल्यंगु थाय्भु छ्वासय् वाय् यंकाः जक मांअबुं ग्वय् कयाः भम्चा पितबी । थुकथं भम्चा पितबी धुंकाः उम्ह भम्चित मोटरय् (न्हापा दुली वा उलंकाठय्) तयाः वाःजुमय्सिनं दूफांगा फाय्काः छैया दुजःकथं मान्यता बीगु प्रचलन दु ।

भम्चा मिजंया छैय् थ्यनेवं मिजं व भम्चित पिखालखुइ तयाः लःधाः हाय्काः मांताः ज्वंकाः लसकुस याइ । लसकुस लिपा मिसाया छैय् थें हे गनेद्यः, सूर्द्यः, आगंद्यः, देगुद्यः, छैय् च्वंपिं द्यः लगायत च्याम्हद्यःयात ग्वय् फ्याय् धुंकाः थःथिति सकलयात ग्वय् बी । थ्व ज्या क्वचाय्वं निमय्सितं कोतलय् च्वंगु जाकिसिन्ह तिकी । थ्व धुंकाः थाय्भु नकाः ल्यंदुगु छ्वासय् वाय् यंकी ।

वैदिक परम्पराकथं हे इहिपा यानाः स्वन्हुतक शारीरिक सम्बन्ध मतःसैं च्वनेमाःगु परम्परायात नेवाःतय्सं नं नालाच्चंगु दु । प्यन्हुखुनु भाःतं कलाःयात सँ छ्यंकी (सँप्याकी) । उखुनु हे बहनी म्थ्याय् व जिलाजंयात छैय् ब्वनायंकी । थुकियात जिलाजं दुचाय्केगु धाइ ।

इहिपा संस्कारय् लःया छ्यला

वैदिक परम्पराकथं इहिपाया इलय् लःयात विशेष थाय् बियातःगु दु । इहिपाया छन्हु न्ह्यः हे जोशीं साइतया नितिं घौ (लःघडि) तयाथकी । थुगु लःघडि बाताय् लः तयाः दय्कीगु खः । थुखुनु इहि मयाःम्ह मिसाया इहिपा जूसा दकले न्हापां सिन्चा छायाकी । थुकिया नितिं

जोशीं कंयभुइ भुइसिन्ह तयाः हइ । थुकथं हःगु भुइसिन्ह छैया थकालि नकिनं
 म्थ्याय्मचायात तय्की (थ्व प्रचलन थौकन्हय् राजोपाध्यायतय् जक ल्यनाच्वंगु दु) । घौ
 तय्गु धयागु पाय्छि साइतय् ज्या याय्त ई क्वःछीगु प्रविधि खः । इहिपाखुनु मिसा व मिजं
 नस्वाःगु लखं म्वःल्हुइ धुंकाः मिसाया छैय् शुरु जुइगु पुजाय् शिवशक्ति कलश अनिवार्य रुपं
 नीस्वनेमाः । थुकथं नीस्वंगु कलशया लखं मिसा व मिजंयात अभिषेक याय् धुंकाः जक
 विधिवत रुपं इहिपा क्वचाइ (नेवाःतय्सं शिवशक्ति कलशया लखं इहियाइ बलय् नं
 इहिमचायात अभिषेक याइ) ।

वैदिक परम्पराकथं नं लःघौ तय्गु व कलश नीस्वने माःगु थ्व संस्कारय् ब्वनीगु मूल
 मन्त्र हे लःलिसें सम्बन्धित खः । व थुकथं दु -

ओम अर्घोऽर्घोऽर्घ प्रतिगृह्यताम् ओं प्रतिगृह्णामि ।

ओम आपस्थ युष्माभिः सर्वान कामानावाप्नावानि ॥

ओम् समुद्रं प्रहिणोमि स्वां योनिं अभिगच्छत ॥

अरिष्टा अस्माकं वीरा मा परासेचि मत्पयः ॥ (सरस्वती, सन् १९९५, पृ. २५१)

अर्थ, हे लः, छंगु पाखें जिगु दक्वं मनोकांक्षात पूवनेमा, लःयात जिं आकाशय् छ्वया
 बी, सुपाँय् जुयाः समुद्रय् परिणत जुइमा, जिमि सन्तानयात ल्वय् व दुःख गुब्सं मवय्मा ।

पूजा याइगु थासय् च्वंवनेगु नितिं जिचाभाजु तुति सिलीगु इलय् हे लः छंगु पाखें जिं
 दक्वं कामना पूवके फय्मा धकाः लःथल भपुकाः बी । थथे याय् धुंकाः स्वकःतक नुसला
 काइ । नुसला काय् धुंकाः जिचाभाजुं म्हुतु, न्हाय्, मिखा, न्हाय्पं, लप्पा, खम्पा, थियाः थुपिं
 अक्षत जुइमा, थ्व अंगं थःथःगु क्षमताकथं ज्या याय्फय्मा धइगु तुनी (तिवारी, सन् २००६,
 २१३)। थथे खुगू अंग थीकीगु इलय् बर्मुवाज्यां श्लोक ब्वनी ।

इहिपाया भवलय् यज्ञकुण्ड लिक्क तयातःगु कलशया लः कयाः मिजं व मिसाया
 छयनय् अभिषेक याय्गु नं प्रचलन दु । नेवाःतय् दथुइ विशेष यानाः इहि याइगु इलय् जक
 यज्ञकुण्ड दय्कीगु जूगुलिं थौकन्हय् थथे अभिषेकया ज्या इहिवलय् जक याःसां गुलिखे नेवाः
 बर्मु बाज्यातय् इहिपाबलय् यज्ञकुण्ड दय्काः कलश स्वनेगु व लखं अभिषेक यानावयाच्वंगु
 दु । थ्व इलय् लःलिसें हे स्वापू दुगु श्लोक ब्वनी, गुगु थुकथं दु -

ओम आपोहिष्ठा मयोभुवस्ता नऽ ऊर्जे दधातन महे रणाय चक्षसे ॥

यो वः शिवतमो रसस्तस्य भाजयतेह नः । उशतीरिव मातरः ॥

तस्माऽ अरं गमाम वो यस्य क्षयाय जिन्वथ । आपो जनयथा च नः । (सरस्वती, सन् १९९५, पृ. २७९)

हे जल, छ् थें कल्याणकारी जुयाः लोकयात उपलब्ध जुयाच्वनेमा । मांया दुरु थें पुष्टकारी जुइमा, अन्न व वासलय् लखं बासं च्वनेमा धकाः लःया आराधना याइ । थ्व धुंकाः जक व्याहाः याइम्ह मिजं नं मिसाया दुरुपा थी । थ्व वैदिक परम्पराय् अनिवार्य रुपं याय्माः ।

७.५ जंकु

वैदिक परम्पराकथं वर्णाश्रम धर्मय् मनू ज्याथः जुल कि सन्यास आश्रम अन्तर्गत वानप्रस्थ जूवनी । थ्व ल्याखं नं वैदिक व शास्त्रीय रुपं ज्याथः ज्यथितयत् सम्मानकथं छुं नं संस्कार हनातःगु मद्दु । थुकियात १६ संस्कार दुने नं थ्याकातःगु मद्दु । थुकथं शास्त्रीय रुपं ज्याथः वैशय् याइगु जंकुयात थाय् बियामतःसां कृत्यरत्नाकर व नित्याचारपद्धति सफुती मनू ८० दँ व च्याला क्यन कि अर्थात १००० पुन्हि खनीखुनु सप्त चिरिञ्जीवी च्चः पुज्याय्माःगु व उज्वःम्ह मनूयात ब्रह्म शरीर धाइ (राम, सन् २००८, पृ. १३०)। गैर नेवाःतय् दथुइ जंकुयात कयाः संस्कार सफुती छुं न्त्यथनातःगु मद्दु । अथे खःसां क्षत्रीय समाजय् ८४ पूजा याय्गु परम्परा ल्यनाच्वंगु दु ।

नेवाःसमाजय् जंकुयात विशेष थाय् बियातःगु दु । नेवाःतय्सं जन्मया कु (जन्कु)कथं कयातःगु ज्याथः संस्कार कृत्यरत्नाकर व नित्याचारपद्धती थें ८० दँ अर्थात द्वःछिगु पुन्हि खनीबलय् याइगु संस्कार सीमित जुयाच्वंगु मद्दु । नेवाःतय् ७७ दँ ७ ला ७ न्हुखुनु न्हापांगु जंकु अर्थात भीमरथारोहण, द्वःछिगु पुन्हि खनीखुनु निक्वः जंकु अर्थात चन्द्ररथारोहण, ८८ दँ, ८ ला ८ न्हु दुखुनु स्वकःगु जंकु अर्थात देवरथारोहण, ९९ दँ ९ ला ९ न्हु दइबलय् प्यकःगु अर्थात दिव्यरथारोहण व १०८ दँ १० ला दइबलय् महादिव्यरथारोहण यानाच्वंगु दु (जोशी, नेसं. ११३१, पृ.११) । नेवाःसमाजय् च्याय् हाइगुयात तसकं ग्यानापूगु ईकथं काइगु जूगुलिं ७७ दँ ७ ला ७ न्हु धुंकाः गणितीय रुपं दक्वं ८ पाखें शुरु जुइगुलिं थ्व इलय् जंकु याइ । उकिं थ्व ईयात ग्यानापूगु शब्दलिसें स्वानाः भीम (भयंकर) नां छुनातःगु खनेदु । थुकथं थीथी नां छुनातःगु जंकुयात दार्शनिक रुपं नं व्याख्या याय्गु याः । नेवाःतय् दथुइ ७७ दँ तक म्वाःम्ह मनूखं थीथीकथंया दुःख, सुख व कष्ट थें जाःगु अवरोधत पुलावःम्ह सर्वज्ञयात च्चः भाःपीगु मान्यता छखे दुसा मेखे जंकुयात षडचक्र साधनाकथं नं काय्गु याः । जीवनय्

मूलाधार चक्रनिसें साधनाया चरण शुरु याना: अन्तिमय् ब्रह्मरन्ध्रय् शिव व शक्ति मिलन जुडवं मनूया जीवनय् पूर्णता काइगु पक्षकथं नं कयातःगु दु (जोशी, नेसं.११३१, पृ.९१) । कला: व भा:तयात नापं वा भा:त सी धुंकूगु अवस्थाय् मिसा ७७ दँ ७ ला व ७ न्हुखुनु हनीगु थ्व संस्कारयात बौद्ध धर्मावलम्बीतय्सं जंकुयात वेतालिं चीकेगु उत्सव अर्थात उष्णीषविजयोत्सवकथं कयातःगु दु (धौबञ्जार, विसं.२०६८, पृ.८२)। नेवा:तय्सं तःजिक थाय् बियातःगु न्हापांगु जंकुइ सूर्यलोकया प्रतिनिधित्व याना: ब्वसल च्वयातःगु खतय् तया: छय् व छुइपिन्सं साली । निक्वःगु जंकुइ कःसि वा बैगलय् तया: ब्रह्मलोकया प्रतिनिधित्व याना: हँय्चा च्वयातःगु रथय् तया: साली । थ्व इलय् वाताय् लः तया: उकी तिमिलाया दर्शन याकी । स्वकःगु जंकुइ विष्णुलोकया प्रतिनिधित्व याना: गरुडया क्पिपा च्वयातःगु खतय् तया: जंकुया:मय्सित साली । थ्व इलय् छगू लुखां पित हया: मेगु लुखां दुत यंकेगु प्रचलन दु । तर, थौकन्हय् लुखां पित हया: भ्यालं दुत यंकाच्वंगु दु । प्यकःगु जंकुइ पुनर्जन्मया अर्थय् त्यप ह्वखना पिकाय्गु प्रचलन दु । गुलिसिनं रथय् दोहंया चित्र च्वइ । थ्व शिवलोकया प्रतीक खः ।

जंकुइ लः

नेवा:समाजय् विशेष थाय् बियातःगु थ्व जंकुइ ज्याथःम्ह मनूयात देय् चाःहिकेगु याःसां मूल उद्देश्य उम्ह मनूयात अभिषेक याय्गु हे प्रमुखकथं कयातःगु दु । थुकिया नितिं मेमेगु संस्कारया तुलनाय् दकलय् अप्वः लः छयली । जंकुया भवलय् इनाय् (गणेश) कलश व मूकलश लिसें कुण्डलिनि जागरण ताःलाकेत शिवशक्ति कलश नं स्वनी । थ्व कलशया लखं ज्याथःज्यथि निमय्सितं जल प्रसाद बियाः अभिषेक याइ । अथे हे, यक्ष यक्षणीपाखें जंकुयाःम्ह व वया छँयात हे सुरक्षाया नितिं उमिगु नामय् कलश स्वनी । थ्व कलश जंकु धुंकाः लुखाया जःखः खाइ । जंकुयाःम्ह मनूया सुरक्षाया नितिं भैलः कलश व कुमार कलश नं जंकुया इलय् स्वनी । थ्व जंकु धुंकाः लुखाया जःखः सुरक्षा चःकथं खाइ । दाप्वःस्वांया कचा तयाः स्वनीगु मूकलशया लः तःजिगु प्रसादकथं जंकुइ वःपिं सकसितं हाहा यानाः बी (श्रेष्ठ, नेसं. ११३१, पृ.७२) । थ्व बाहेक ज्याथःम्ह सच्छि वा १०८ दँ म्वानाः चिरञ्जीवी जुडुमा धकाः मृत्युञ्जय कलश, अष्टमंगलयुक्त अष्टकलश नं स्वनी । श्रीवृद्धिया व अन्नं परिपूर्णताया नितिं श्रीलक्ष्मी कलश व जयलक्ष्मी कलश नं स्वनी । थ्व कलश जंकु धुंकाः थकालि नकिंयात

लःल्लाइ । जंकु जःछि अनिकाल व अतिवृष्टि मजुइमा धकाः नाग-अंप नं स्वनी । थ्व कलश जंकु क्वचाय्वं तुंथी वा खुसी यंकाः विसर्जन याइ ।

जंकुबलय् संस्कार सम्पादन याइगु इलय् बुस्वाया इलय् थें सुथ न्हापां खुसिया लखं म्वःल्लुकी । थौंकन्ह्य् खुसिया लः फोहर जूगुलिं भाव जक यानाः मेमेगु स्रोतया लखं म्वःल्लुकी । थथे याय्धुंकाः बुस्वाया इलय् थें हे सँ खाइ, लुसि ध्यंकी । मिसातयूत लुसि जक ध्यंकी । लुसि व सँयात बँय् लाके मवीक म्थ्याय्मस्तय्सं कँय्भुइ फयाकाइ गुगु खुसि यंकाः चुइकाः छ्वइ । लुसि ध्यने व सँ खाय्धुंकाः तिनि जंकुया मू ज्या सुरु जुइ । जंकु याइमय्सित यज्ञ मण्डपलिक्क स्वनातःगु च्यागः कलशया लखं अभिषेक याइ । पूर्वया चि(क्षार)-सागर, पूर्व-दक्षिण (आग्नेय)कोणया दुरु(क्षिर)-सागर, दक्षिणया धौ (दधि) सागर, पश्चिम-दक्षिण (नैऋत्य)कोणया घ्यः(घृत) सागर, पश्चिमया अय्लाः(सुरा) सागर, पश्चिम-उत्तर (वायव्य)कोणया पंचगव्य, उत्तरया तुया ति (इक्षु)-सागर, पूर्व-उत्तर (इशान) कोणया लः (सिन्धु) सागरया प्रतीककथं उगु हे सामाग्रीलिसें लः ल्वाकछ्यानाः जंकुयाइमय्सित अभिषेक याइ । थुकियात पिसगं नं धाइ । आन्हिक ग्रन्थकथं जंकुइ छ्यलीगु थ्व लः मनूया शरीरय् दुगु निम्न न्हय्ता वस्तुयात सागरया प्रतीककथं काइ । गथेकि, लिंगलिसें स्वापू दुगु लःयात क्षार (चि) सागर, दुरुष्वःलिसें सम्बन्धित क्षीर (दुरु) सागर, खैलिसे सम्बन्धित सुरा (अय्लाः)-सागर, हिलिसे स्वापू दुगु दधि (धौ) सागर, कथुलिसे स्वापू दुगु सुस्वाद जल (साःगु लः)सागर, स्यःलिसें सम्बन्धित घृत (घ्यः) सागर व प्वाःलिसें सम्बन्धित जलसागरकथं कयातःगु दु (अज्ञात, मिति मद्दु ख, २७)^१ । थथे कुण्डलिनि जागरणय् पूर्णता प्राप्त जूगु ल्याखं थीथी लखं व पदार्थ अभिषेक याय्धुंकाः जंकु याःमय्सित शतधारा व सहस्रधारा कलशं म्वःल्लुकी । उकियात दक्ककथंया दुःख, कष्ट व पापं मुक्त जूम्ह अर्थय् कयातःगु दु । जंकुयाइमय्सित थ्व इलय् सिजःया कोल्लाय् तुति तय्काः काय्, छ्य् छुइपिन्सं अर्घ वी । थ्व धयागु गंगाय् तुति सीके ब्यूगु खः । न्हापालिपा सिजः वा सिजःया थलय् पलाः तय्मजिउ, तर जंकु याइमय्सित सिद्धपुरुषकथं कयाः थुकथं अर्घ वीगु याःसां थौंकन्ह्य् तुति जक सीकेगु याइ । थ्व धुंकाः तिनि जंकु याःमय्सित देय् चाःहिके यंकी ।

७. रुद्रभक्तिरता सर्वे शान्तिम् कुर्वन्तु मे सदा
क्षारक्षिरदकौ चैव दध्युदोऽय घृतोदकः
सुरोधः स्वादुद चैव इच्छुदकस्तथैवच
सप्तसमुद्र नामानं कुर्वन्तु मम शान्तिकम् ।

दक्वं जंकुइ अनिवार्य रुपं म्वःल्लुयाः सँ खाय्गु व लुसि चाय्माःगु व थीथी सागरया लखं अभिषेक याय्गु विधान दु । निक्वःगु जंकुइ न्हापांगु जंकुइ थें अभिषेक याइमखु । द्वःछिगु पुन्हि खनीखुनु याइगु निक्वःगु जंकुइ जंकुयाइमय्सित लीया बाताय् लः तयाः तिमिलाया दर्शन याकी । थथे तिमिलाया दर्शन याके धुंकाः कःसि वा वैगलय् हे रथयात्रा याइ । निक्वःगु जंकुइ न्हूगु कोपराय् तुति दिके बियाः अर्घ वी (वज्राचार्य, नेसं. ११२९, पृ.३१)।

७.६ सार

शरीर व आत्माया शोधन व न्हूगु गुणं जाय्केगु नितिं याइगु ज्याखँयात संस्कार धाइ । थ्व दक्वं धर्म सम्प्रदायं नालाच्चंगु दु । तर अःपुक्क समग्र संस्कार शब्दण व्याख्या याय्फयाच्चंगु मदु । गुलिसिनं संस्कारयात धार्मिक क्रिया, गुलिसिनं अनुशासित अनुष्ठान जक धयाच्चंगु दु । गुलिसिनं राज्यं निर्देश याःगु व्यवहारयात हे संस्कारकथं कयातःगु दु । संस्कारया नामय् याइगु थीथी ज्यां मनूया आन्तरिक व आत्मिक सौन्दर्य थकाय्गु ज्याय् गुहालि याय्वं लिपा वनाः थ्व पद्धतिया रुपय् हे विकास जूगु खनेदु । व्यक्तित्व विकास, समाज सुधार, जीवन परिस्कार व विश्वयात पुर्नप्रशिक्षित याय्गु नितिं भूमिका म्हिताच्चंगु संस्कार छगू हे स्वरुप व पद्धती जक लिक्नुनाच्चंगु मदु । धार्मिक ग्रन्थया निर्देशयात ई, वातावरण, राजनीतिक व्यवस्था व भूगोलं मदिक्क ह्युपाः वयाच्चंगु दु ।

अभिव्यक्तिया माध्यमकथं नं विकास जूगु संस्कारयात प्रतीकात्मक रुपं नं काय्गु याः । मभिंगु तत्वपाखें मुक्त जुइत व भिंगु तत्वया प्रभाव लाकेत यानाच्चंगु थीथी संस्कार अभिव्यक्तिया माध्यम व सांस्कृतिक उद्देश्य पूर्वकेत नं खः । संस्कारयात धर्म, कर्म, कूल परम्परा व आयु आरोग्यय् जक लिक्नुका तःगु मदु । थुकियात सामाजिक उत्तरदायित्व पूर्वकेगु नितिं नैतिक शिक्षा बीत नं संस्कारयात थाय् बियातःगु दु । नेपाःगाःया नेवाःतय्सं जीवनयात सुथां लाक्क न्ह्याकेत मभिंगु तत्वं मथीमा व भिंगु तत्वं साथ बीमा धइगु ल्याखं जन्म संस्कारनिसें हे थीथी संस्कार यानाच्चंगु दु । मचा प्वाथय् दय् धुंकाः स्वलां न्याय्कीगु पुंसवन संस्कार थौकन्हय् च्यालां धौबजि नकाः पूर्वकाच्चंगु खनेदु । थ्व मल्लकालिन खुलां याइगु खुलापोसानेया विकसिकत रुप खः । शास्त्रीय रुपं सीमन्तोन्नयन संस्कार पुंसवन संस्कार लिपा हनीगु जूसां नेवाःतय्सं इहिपाया प्यन्हुखुनु सँ प्याकेगु नामय् सम्पादन यानाच्चंगु खनेदु ।

थीथी संस्कारया धलखय् दकले न्हापां मचाबू संस्कार हने धुंका:जक मेमेगु संस्कारया लुखा चाली । मचा बुइ धुंका: दकले न्हापां मचा व मांयात स्वच्छ याय्गु ज्या याइ । धार्मिक व सामाजिक रुपं न्हूम्ह मचायात लसकुस याय्गु ख:सां थ्व संस्कारय् स्वच्छतायात हे व:वियात:गु दु । जन्म संस्कारय् थ:छें खल:यात मचा बूगु जानकारी बीकथं सिचुपालु क्यने धुंका: मचायात आयु आरोग्यया कामना याना: लुंया च्वसां वा मेचय् वाग्बीज मन्त्र च्वया: जिह्वाशोधन याय्गु संस्कार नं प्रचलनय् दु । थौंकन्हय् घ्य:कस्ति फ्यय्केगु धयाच्वंगु दु । थ्व बाहेक छैठी व मचाबू व्यंके धुंका: जक मचायात दकले न्हापां छें नं पित छ्वइ । निष्क्रमण संस्कारयात नेवा:तय्सं मचाबू लहीयंकेगुली हिलात:गु खनेदु । मचा लहीयंकीबलय् निष्क्रमणय् थें दुवा:पतिकं च्वकि ह्वला: यंकेगु प्रचलन थौंतकं नेवा:तय् दथुइ दनि । मचा न्याला-खुला थ्यनेवं मचायात थप पोषणया नितिं अन्न नकेगु औपचारिकताकथं मचाजंकु याइ । थ्व इलय् मचायात दकले न्हापां थाय्भु नकेगु व खेंसगं बी ।

थुकथं सम्पादन यानात:गु जन्मसंस्कारय् मचा व मांया स्वास्थ्यया नितिं तसकं विचा: यानात:गु दु । मचा बुइवं मचाया अबुं लँ फिना: हे म्व:लहुइगुनिसें मचायात म्व: लहुकेगु, कथुप्वा: चाय्केगु ज्याय् ल: छ्यली ।

जन्म संस्कार धुंका: किशोर संस्कार नं नेपा:गालय् विशेष थाय् दु । मचायात अनुशासनय् तय्गु व शिक्षादीक्षा वीगु ल्याखं कयात:गु थ्व संस्कारय् मिसा व मिजंयात व्यागलं व्यागलं संस्कार याइ । उकीसनं पूर्वकिशोर संस्कारय् किशोर जुइगु नितिं तयारी याइ । थुगु संस्कारय् मिजंतय्त बुस्वा याइ । मिजंमचा त:धि ल्या: जुल धइगु संकेतकथं याइगु गुगु संस्कारय् मचाया जन्म जूगु इलय्या सँ खाइ । मचायात गर्भावस्थाया थीथी ल्वचं मुक्त याय्त व बुखू छ्वय्त सँ खाकीगु थ्व संस्कारलिपा मचायात जिम्मेवार याय्कथंया भूमिका म्हित्केगु याइ । थुकथं सँ खा:गु खुसी चुइकी ।

पूर्व किशोर धुंका: मचायात पूर्ण किशोर संस्कारकथं कय्तापूजा याइ । कय्तापूजाय् मचायात शिक्षादीक्षा व अनुशासनय् तय्गु भूमिका म्हिती । प्रजनन अंगयात त्वपुइगु थ्व संस्कारय् ब्रह्मचर्य धर्म पालना याना: शिक्षा काय्गु नितिं तयारी याइ ।

मिसातय्त नं पूर्व किशोर संस्कारकथं इहि याकी । मिसामचा त:धी जूगु ल्या:कथं याइगु थ्व संस्कारयात इहिपाया हे छगू अंशकथं कयात:गु दु । शास्त्रकथं मांअबुया छेंय्

इहिपा मजूम्ह मिसाया थीमजिउ जूसा उम्ह मिसा वृषली (चाण्डाल)जुइ व पितृयात उम्ह मिसाया थीमजिउ जूगु इलय्या हि म्हुतुइ लाइ धइगु दु । थुकिया निरुपणकथं हे मिसामचायात इहिपाया अंशकथं इहि याकातःगु खनेदु । थुकियात हिन्दूतय्सं सुवर्ण कुमार व बौद्धतय्सं लोकेश्वरलिसें इहिपाया तुलना यानाच्चंगु दु । थ्व बाहेक नं इहिबलय् वंगलसिमा, लः, लुँ व व्याःलिसें व्याहा याय्माः धइगु शास्त्रीय मान्यतायात इहि संस्कारय् सम्पादन यानाच्चंगु दु ।

मिसामचा नचाल्यासे जुइ धुंकाः बाऱ्हा तइ । थ्व थीमजिउ जुइ धुंकाः जक तइगु खः । थौकन्हय् थीमजिउ मजूबलय् हे तःबाऱ्हा तइ । थीमजिउ जुल कि तइगु थ्व बाऱ्हा नेवाःसमाजय् प्रजनन शिक्षा व शारीरिक रुपं शुद्ध जुइगु खँय् केन्द्रित जुयाच्चंगु दु । थ्व इलय् भिनिन्हुतक सूर्धःया जः मवंगु कोठाय् तयातःम्ह मिसामचाया मिखाय् तप्यंक जः लानाः मिखां मखनेफूगु संभावनायात ध्यानय् तयाः बाऱ्हा पिकाइबलय् बोताय् वा कोल्लाय् लः तयाः सूर्धः दर्शन याकी ।

वयस्कता पाखें केन्द्रित इहिपायात नेवाःसमाजय् विशेष थाय् बियातःगु दु । यौनिक सुख, पितृयात स्वर्ग छवय्गु कामना व सन्ततिया निर्माणया कामनां याइगु थ्व संस्कार सम्पादन याय्त थीथी चरण पूर्वकेमाःगु अवस्था दु । मिसा व मिज्या दथुइया शारीरिक मिलनया नितिं याइगु थ्व संस्कारय् ग्वय् बीगु, भम्चा पितबीगु, ह्वंकेगु, ख्वाःस्वय्गु, जिचाभाजु दुचाय्केगु, सँ प्याकेगु थें जाःगु ज्याभवः याइ । थ्व ज्याय् ईयात विशेष ध्यान बियातःगु दु । घडिया विकास जुइ न्त्यःतक इहिपाया साइत लःघौ तयाः क्वःछी । इहिपां त्यपू जीवन सुथांलाय्मा धकाः शिवशक्ति कलश नं स्वनी । लःया हे आराधना यानाः याइगु थ्व संस्कारय् वैदिकतय् अभ् स्पष्ट रुपं लखं हे सुरक्षा व्यु धइगु कामना याइ ।

जीवन संस्कारय् दकले लिपांगु संस्कार जंकु संस्कार खः । नेवाःतय्सं जक सम्पादन यानाच्चंगु थ्व संस्कारय् मनू ज्याथःम्ह मनूया योग्यता व क्षमताया कदर यानाः द्यःभाःपिया सम्मान याय्माः धइगु भावनां जाः । नेवाःतय् ७७ दँ न्हय्लां शुरु जुइगु जंकु संस्कार, द्रःछिगु तिमिला खनीबलय्, ८८ दँ च्याला व ९९ दँ गुला दइबलय् नं जंकु याइ । शास्त्रीय रुपं द्रःछिगु तिमिला खनीबलय् जक जंकु याय्गु प्रावधान दुसां नेवाःतय्सं ७७ दँ व न्हय्लां हे थ्व संस्कार सम्पादन यानाच्चंगु दु । थुकथं सम्पादन यानाच्चंगु थ्व संस्कारय् अभिषेक याय्गु ज्या लखं हे यानाच्चंगु दु ।

अध्याय ८

अन्त्येष्टीसंस्कारयु लः

८.० बान्कि

अन्त्येष्टीसंस्कारया दक्व ज्या लखयु केन्द्रित यानाः सम्पादन जुयाच्चंगु दु । थ्व अध्याय दुने म्हसीका (८.१), उद्देश्य (८.२), पंचभौतिकतत्वयु विसर्जन (८.२.१), तार्किक अन्त्येष्टिसंस्कार (८.२.२), ताजि (८.३), अग्नि समाधि (८.३.१), भूमि समाधि (८.३.२), जल समाधि (८.३.३), नभ समाधि (८.३.४), विधि (८.४), सी न्ह्यः (८.४.१), सी धुंकाः(८.४.२), दशक्रिया च्वनेगु (८.४.३), मतवीगु (८.४.४), ल्वःचाः(८.४.५), न्ह्यनुमा (८.४.६), दू व्यंके (८.४.७), घःसू (८.४.८), सपिण्ड श्राद्ध(८.४.९), मेमेगु श्राद्ध (८.४.१०), जलदान(८.४.११), मतपूजा (८.४.१२) व सार (८.५) दुथ्याः ।

८.१ म्हसीका

अन्त्येष्टीसंस्कारयात जीवनया दकलयु लिपांगु संस्कार खः । सी-संस्कार सीम्ह उइगु नितिं सीपाखें न्यनीगु ल्वचं मुक्त जुइत खः । थ्व बाहेक धार्मिक रुपं सीमयूसित मोक्ष प्राप्ती जुइमा धकाः नं सी संस्कार याइ । मनूजक मखु थःम्हं हनावयाच्चनापिं चः नं सी धइगु अवधारणा नेवाःसमाजयु विकसित जुल । थुकियात ख्वपयु नवदुर्गा जलयु बिज्यात धाइ । चःया ख्वाःपाः सिपँयु तयाः उयाः छ्वइ । अथे हे यलयु बुंगचःयात सीबाजं थानाः हे शवयात्रा याइ । ख्वपया नवदुर्गा प्याखं थें वाघभैरव प्याखं, पचलिभैरव व भद्रकाली प्याखनयु छ्यःगु ख्वाःपायात विधिवत रुपं अग्नि संस्कार याइ । थ्व बाहेक गथांमुगःबलयु त्वाःत्वालयु थनातःगु गथांमुगःया नं अन्त्येष्टीसंस्कार याइ । थथे अन्त्येष्टीसंस्कार यायुधुंकाः लिहाँ वइबलयु ब्वतिकाःपिं सकसिनं छें दुहाँ वयुत मिखा पियाः वयुमा धइगु दु ।

८.२ उद्देश्य

वर्णाश्रमकथं १६ गू संस्कारमध्ये दकलयु लिपाया संस्कारकथं याइगु अन्त्येष्टि खः । विश्वया दक्वं समुदायया दथुइ अनिवार्यकथं कयातःगु अन्त्येष्टीसंस्कारयात दकलयु

महत्त्वजाःगु संस्कारकथं नालातःगु दु । थ्व संस्कारया भवलय् दकलय् न्हापांगु ज्याभवः हे सीमय्सिया शरीर नष्ट याय्गु हे खः । थुकिया नितिं थीथीकथंया विधित छ्यली । नेपालय् हे सीमय्सिया शरीर नष्ट याय्गु नितिं सी उनाः नौ लखय् चुइकाः वा सीम्ह कुचाकुचा यानाः व चाय् ल्हाकेगु यानाच्चंगु दु । थ्व बाहेक नं प्राचीन इजिप्टय् सीम्हयात जडिबुटि पाकाः गुब्बं ध्वमगीकथं ममि दय्काः पिरामीडय् तइ । थुकथं सी-संस्कार याय् धुंकाः तितिं सीमय्सिया आत्माया शान्तिया कामना याय्गु नामय् थीथीकथंया ज्याखँ याइ ।

८.२.१ पंचभौतिकतत्वय् विसर्जन

पंचभौतिकतत्त्वं मुक्कं ब्रह्माण्ड सृजना जुयाच्चंगु दु । मानव शरीर नं पंचभौतिकतत्त्वं हे सृजित खः । थुकथं मनू सी धुंकाः सी-संस्कारय् मि तय्गु धयागु पंचतत्त्वं दय्कूगु शरीरय् ल्यनाच्चंगु पंचभौतिकतत्वयात थःथःगु थासय् छवइ । सारोद्धार गरुड पुराणय् सी-संस्कारय् मनूया म्हय् ल्यनाच्चंगु पृथ्वी, जल, अग्नि, वायु व आकाश तत्वयात सम्बन्धित तत्वय् हे विलीन याय्गु नितिं अग्निसंस्कार याय्माःगु खँ च्वयातःगु दु (अज्ञात, मिति मद्दु क, पृ. १२७)। अग्नि संस्कार याइगु इलय् सीमय्सिया शरीरय् ल्यनाच्चंगु लःया ब्व बाफ जुइ, अग्नितत्व मि हे जुयाः मि च्याय्त गुहालि याइ । सी उइबलय् सीमय्सिया शरीरं इलय् व्यलय् फय् पिहाँवइसा पृथ्वीतत्व खरानी जुइ व आकाशतत्व शुन्यय् विलीन जुइ धइगु मान्यता दु ।

८.२.२ तार्किक अन्त्येष्टि संस्कार

पंचभौतिकतत्त्वं जाःगु सीम्हयात नष्ट याय् मफुसा उगु तत्वया हे योगं शरीरय् थीथीकथंया किटाणु उत्पन्न जुइ । मेखे सीपाखें हाइड्रोजन सल्फाइड ग्यास (Hydrogen sulfide) व मिथेन ग्यास उत्पादन जुइ । हाइड्रोजन ग्यासं म्ह भ्यातुइ, छ्यं स्याइ, वेहोस जुइ वा मृत्युतकं जुइ । अथे हे, मिथेन ग्यासं सूर्धःपाखें वइगु हानीकारक किरण (Ultraviolet ray)यात पनीगु पृथ्वीया चाकःलिं भुनाच्चंगु ओजोन तहप्वाः खनी वा क्षति याइ । तसकं नवःगु मिथेन ग्यासं ओजोन तहयात क्षति याय्वं सूर्धःया जलं छ्यंगुया क्यान्सर, स्वयं असर लाइ । प्वाथय् ब्वलनाच्चंम्ह मचायाततकं ओजोन ह्वगनाः वःगु सूर्धःया जलं यानाः शारीरिक विकलांग जुइगु व मानव शरीरया क्रोमोजमय् असर लाइ । थ्व हानीकारक किरणं वनस्पती तकं बांलाक ब्वलंके बीमखु । अम्लीय वर्षा जुयाः मुक्कं वातावरणीय प्रणाली हे स्यनावनीगु थें जाःगु समस्यां मुक्त जुइगु नितिं नं मनू सी

धुंकाः सी उइगु वा थुनेगु यानाच्चंगु दु । सीम्ह उइगु इलय् सिं, कुश व घ्यः नं च्याकी । आयुर्वेदया चरक संहिता व सुश्रुत संहिताकथं कुश व घ्यः विषनाशक जूगुलिं सीम्ह उइत थथे छ्यलीगु खः (सरस्वती, सन् १९९५, पृ.३७३)।

सी-संस्कारया उद्देश्य विज्ञान सम्मत पहलं ल्वय् न्यंके मवीगु खःसां प्रत्येक समुदायं थःथःगु मान्यताकथं सी-संस्कार यानाच्चंगु दु । मनू सी धुंकाः उम्ह मनू भिंगु लोकय् वनीमखु, प्रेत वा अगति जुइ वा मोक्ष दइमखु धइगु मान्यतां यानाः सीमय्सिया आत्मायात मोक्षया नितिं नं सी संस्कार याइ । पितृमोक्षया नितिं अग्नि संस्कार याःसा सीमय्सिया आत्मा नं मिया कुँलिसें हे स्वर्गय् वनी धइगु मान्यता दु । आध्यात्मिक मूल्यमान्यताकथं सीमय्सिया म्ह नष्ट याःसा जक सीमय्सिया आत्मां मोक्ष काय्खनी धइगु मान्यता दु ।

८.३ ताजि

मनू सी धुंकाः ल्वय् मन्यनेमा धइगु ल्याखं सी संस्कार याय्गु याःसां थुक्किया समाज, भूगोल व धर्मकथं थुकी विविधता दु ।

८.३.१ अग्नि समाधि

पूर्वीय दर्शनकथंया अप्वः धइथें मनूतय्सं सी उइ । सीम्ह ध्वग्गिना वा सीमय्सिया म्हय् ल्यनाच्चंगु ल्वय् न्यनीगु संभावनायात ध्यानय् तयाः सीम्ह उइगु खः । सी उइगु थ्व संस्कार विश्वया प्राचीन संस्कारकथं कयातःगु दु । ऋग्वेदकालनिसें हे प्रचलनय् दुगु सी उइगु संस्कारयात नरमेधयज्ञ वा पुरुषमेध यज्ञकथं नं कयातःगु दु (श्रेष्ठ, विसं.२०७३, पृ.१२२)। सीमय्सित स्वर्ग छ्वय्गु नितिं अग्नियात वाहक दय्काः याइगु थ्व संस्कारयात अग्निष्टोम यज्ञकथं नं कयातःगु दु । मृत्यु संस्कारलिसें सम्बन्धित गरुड पुराणयाकथं दान वीगुसिबें मांअबुया अन्त्येष्टि बांलाक याःसा अग्निष्टोम यज्ञ याःगुया फल दइ (अज्ञात, मिति मदु क, पृ.१३०) । थ्व अन्तिम संस्कारय् घ्यः व कुश तयाः सी उइ । थौकन्हय् नेवाःतय् सी संस्कारय् कुश छ्यलेगु मयाः । अथे खःसां सुं मनू पंचकय् सीसा सांकेतिक रुपं कुशया कतांमरि दय्काः च्याकेगु यानाच्चंगु दु । थथे सी उइ धुंकाः ल्यं दुगु नौयात खुसी चुइकी । बुद्धकालीन समाजय् सी उइ धुंकाः ल्यंगु अस्थियात मुनाः हाकनं चैत्य दय्केगु प्रचलन दु । बुद्धया महापरिनिर्वाण धुंकाः दाहसंस्कार लिपा तत्कालिन थीथी गणराज्ययापिन्सं ल्यंगु अस्थियात हे च्याब्वय् ब्वथलाः इनाकाःगु खः । थथे इनाकाःगु अस्थि तयाः चैत्य दय्केगु खः ।

८.३.२ भूमि समाधि

पूर्वीय दर्शनय् सी उइगुया लिसें सी थुनेगु पद्धति प्रचलन दु । ऋग्वेदय् व अथर्ववेदय् सी थुनेगु प्रचलन खनेदु (श्रेष्ठ, विसं. २०७३, पृ.१२१) । नेवाःसमाजय् नं शैवमतया जोगी, इस्लाम धर्मावलम्बी मुस्मां व इशाइ धर्मावलम्बीतय् सी थुनी । जोगीतय् अन्त्येष्टीसंस्कार याइगु इलय् सीमय्सित प्यतुकाः सीमय्सित माःगु जाकि, अन्न तयाः गाः म्हुयाः ल्हाकी । थथे ल्हाकीगु इलय् याकनं सीम्ह चाय् विलीन याय्गु नितिं चि तय्गु चलन दु । मुस्मांतय् अन्तिम संस्कार याइगु इलय् सीमय्सित म्वःल्हुके धुंकाः २२ कु हाकः दुगु कापतं भुनाः अत्तर ह्वलाः कफिनय् (बाकस) तयाः कब्रस्तानय् यंकी । कब्रस्तानय् सीमय्सित तय् धुंकाः सीमय्सिया काय् नं स्वपासः चां त्वपुइ धुंकाः मेपिन्सं नं उकथं हे चां ल्हाकी (श्रेष्ठ व जोशी, विसं. २०७२, ४३) । इशाइतय् कफिनय् तयाःतःगु सीम्ह ल्हाकी । थथे ल्हाकूगु थासय् क्रस तयाः स्मारक दय्केगु याइ ।

शैवमतया जोगी, मुस्मा व इस्लाम धर्म नालाकाःपिं नेवाःतय् सीम्ह ल्हाकेगु प्रचलन दुसा ई मत्यवं बूम्ह मचा व जा मनकूम्ह मचायात गाः खनाः ल्हाकी । थुजाःम्ह मचायात गाःमचा धाइ । बाच्हा तय्गु भवलय् मिसामचा सीसा धलिं ह्वखनाः उगु हे छेंय् गाः म्हुयाः ल्हाकी । गरुडपुराणय् हंस, परमहंस, कुटीचक्र व बहूदक पदवी कयातःपिं सन्यासि सीसा गंगा, यमुना थें जाःगु खुसी चुइकाः छ्वयमाः तर उजाःगु खुसि मदुसा पृथ्वी गाः म्हुयाः ल्हाकेमाःगु खँ च्वयातःगु दु (अज्ञात, मिति मदु क, पृ.१७०)^१।

८.३.३ जल समाधि

थीथीकथंया सी-संस्कारया भवलय् सीमय्सित लखं चुइका छ्वय्गु नं परम्परा दु । मभिंगु आत्मायात ख्याय्गु नितिं याइगु (पाण्डेय, विसं. २०१४, पृ.३०२) जल समाधि प्राचीनकालय् दास व सर्वसाधारणया नितिं नं याइगु खः (श्रेष्ठ, विसं.२०७३, पृ.१२२) । सीमय्सिया सुं मदुगु अवस्थाय् नं सीम्ह खुसिं चुइकेगु प्रथा दु । हाःनाः मदुम्ह वा थःथिति सन्तान मदुमय्सिया सीम्ह खुसिं चुइकाः छ्वय्माःगु खःसां थौकन्हय् सी उइ धुंकाः कतांमरि छम्ह दय्काः खुसिं चुइकेगु यानाच्चंगु दु (पाण्डेय, विसं.२०१४, पृ.३०३) । नेवाःसमाजय् तःकै वयाः, विष नयाः सीम्ह वा ताहां न्यानाः सीमय्सित उइबलय् विष न्यनाः वनीगु संभावना

१. हंसं परमहंसं च कुटीचक्रबहूदकौ । एतान् सन्यासिनस्ताक्षर्यं पृथिव्यां स्थापयेन्मृतान् । गङ्गादीनामभावे हि पृथिव्यां स्थापनं स्मृतम् । यत्र सन्ति महानद्यस्तदा तास्वेव निक्षिपेत् ।

दूगुलिं उजाःगु अवस्थाय् सीम्ह खुसिं चुइका छ्वइ । थथे याइबलय् विषया प्रभाव म्हो जुयाः वनी । संक्रामक ल्वचं सीमय्सित नं लखय् हे सी-संस्कार याइ (पाण्डेय, विसं.२०१४, पृ.३०३) । जुजु रणबहादुर शाहं थः रानी कान्तीवतियात तःकै पुनी धकाः कचिमचा पित्यंगु इलय् सीम्ह मचा थुने मदु च्याकेमदु धकाः उर्दी हे जारी याःगुया आधारय् नं नेवाःसमाजय् सी चुइकाः छ्वय्माः धइगु दु (कसाः, नेसं.१०९३, पृ.७६)^१। मेखे, सन्यासितय्त नं सी उइगु वा ल्हाकेगु मयाःसें खुसिं हे चुइकाः छ्वइ । सन्यासितय्त मिं मथीगु जूगुलिं उजाःपिनिगु सीम्ह चुइकाः छ्वय्माः धइगु दु (सरस्वती, सन् १९९५, पृ.३७७)।

८.३.४ नभ समाधि

नेपाःया हिमाली क्षेत्रय् नभ (आकाश) समाधि याइ । सीम्ह कुचाकुचा थलाः गिद्ध थें जाःपिं पंक्षीतय्त नकी । तसकं ख्वाउंगु वातावरणय् भूमि समाधि, जल समाधिं सी ध्वगिग मखु । मेखे, अग्नि समाधि ख्वाउंगु लागाय् सिंया अभावं यानाः उज्वःगु लागाय् सीमय्सित कुचाकुचा यानाः गिद्धयात नकी । ल्यंदुगु क्वय् नं अप्पां छ्यानाः कुचाकुचा यानाः ह्वलाः बी । सीम्हयात कुचाकुचा यानाबीगु थ्व संस्कारय् सीम्ह मनूया सँ च्याकेवं उगु लागाय् च्वंपिं गिद्ध दक्वं सीम्ह कुचाकुचा याःगु थासय् वयाः च्वं वनी । थ्व संस्कारं सीमय्सिया आत्मा पंक्षीतय्सं अःपुक्क हे स्वर्ग यंकी धइगु मान्यता दु । नेपाःया उपल्लो मुस्ताडय् द्बलद्व दँनिसें हे थ्व परम्परा प्रचलनय् दु । अथे हे, स्वद्वःदँ पुलांगु गुफाय् कुचाकुचा यानातःगु सीमय्सिया क्वय् लुयावःगु दु^३ ।

८.४ विधि

शरीर विज्ञानकथं ब्रेनडेथ (दिमागं ज्या मयाय् धुंकूगु, तर मेसिन आदिया गुहालिं सासः ल्हाकातःम्ह) जूसां क्लिनिकल डेथ (पंचभौतिक शरीर निस्तेज) मजूलय् सीसंस्कार न्त्याकीमखु । अस्पतालय् जूसा चिकित्सकया गुहालिं, छँय् वा घाटय् जूसा घाटे वैद्य वा सःस्यूपिन्सं प्राण त्वःतल मधाःतले सीगु ल्याः काइमखु । सःस्यूपिन्सं मनू सित धाय्धुंकाः तिनि सीम्हया सदगति संस्कार याइ ।

२. सीम्ह मचा उयमदु मचा गाले थुने मदु, परजाया गथिन हवाल ।

बाम्ह मचा मामं जोसे बाम्ह मचा बुवां जोसें तामाखुसि कुतकाव छेत ॥

३. प्रकाश दर्नाल (६३), पुरातत्वविद्, जोगिंपाखा, यँलिसें विसं. २०७६वैशाख २४ गते वसन्तपुर दबली च्वनाः खँल्हावल्हा ।

८.४.१ सी न्ह्यः

ल्वचं कयाच्चंम्ह मनुखं सी न्ह्यः हे थीथीकथंया संकेत क्यनी । ल्वगिया तुति ख्वाउँया वनीगु, न्हाय्पं चाःतुलीगु, न्हाय्प्वाः अप्वः चालाः वइगु मृत्युपूर्वया संकेत खः । अथे हे, ल्वगिया लिंग दुहाँवसा उज्वःम्ह मनूया जीवन फुइन धकाः सीकेमाः । थ्व बाहेक नं सासः ताःहाकय्क ल्हानाहइगु, मिखां मखनीगु, न्हाय्पनं मताइगु नं मृत्युया पूर्व संकेत खः । थुकथं थीथीकथंया संकेतया लिसें नाडी थियाः स्वय्बल्य् पतिचिया हालिसें स्वापूदुगु नसनाडीया गति स्वयाः नं तच्चःम्ह मनूया आयु क्वःछी । थीथीकथंया संकेत व परीक्षण लिपा तच्चःजूमय्सित लासाय् सिके वी मजिउ अगति जुइ धइगु मान्यतां हिन्दू धर्मावलम्बी नेवाःतय् तच्चः जूमय्सित छेली क्वतहइ । बौद्ध धर्मावलम्बीतय् लासां जक क्वकाइ, छेली यंकीमखु । तच्चःजूमय्सित सहज मृत्युवरणया नितिं वातावरण दय्केत बँय् छुंकथं कीटाणु मदय्क सौबँ थिलाः हाम्वः^४, कुश^५ व सिजः^६या ध्यवा लानाः दक्षिणय् छ्यं लाइकथं ग्वःतुइकी । छ्यं फुसय् तुलसी^७, तयुगु कापतय् शालिग्राम व हा दुगु कुश नं तइ । तच्चःमय्सित कपालय् चन्दन^८ तिकाः जव लप्पाय् रुद्राक्ष^९ घानाबी । म्हुतुइ तुलसी हः, पंचरत्न, शालिग्रामया लः व सिजःथलय् तयातःगु गंगाजल वा शंख लः तयाबी । लः त्वंकीबलय् नं भतिचा भतिचा यानाः त्वंकी । थथे याइबलय् छखे ल्वगियात जलवियोग (Dehydration) समस्या मवय्मा, जलस्यें मस्यनेमा धकाः त्वंकीगु लखं उच्च रक्तचाप व

४. उच्च रक्तचाप, चिनी ल्वय् म्हो याइगु हामोचिकं क्वँय् बल्लाकेत नं छ्यली । तच्चःजूमहेसिया रक्तचाप व चिनी ल्वचय् नियन्त्रण तय्गु नितिं थुकथं हामो त्वली ।

५. च्व सम्बन्धी ल्वय्, अप्वः प्याः चाइगु, रक्तपित्त, विषया प्रभाव म्हो याइ कुशं । म्हय् जुयाच्चंगु जलन व सासः काय् थाकुगु अवस्थाय् कुशं अःपुका वी । बेहोस जूसा व ज्वर वःसां कुशं म्हो याइ । सत्यनारायण प्रधान (५३), आयुर्वेद सम्बन्धी विज्ञ, ज्याबहाः यँय्लिसें विसं.२०७६ साउन २३ गते वय्कःया छँय् च्वनाः खँल्हाबल्हा ।

६. प्वाःस्याःगु ल्वय्, वायु, एसिडिटी व कब्जियत ल्वचय् सिजलं वासःया ज्या जाइ । थुकिं स्यें व जलस्यें नकारात्मक प्रभाव लाके बीमखु । व्याक्टेरिया नास याय्गु नितिं नं सिजः तसकं ज्या वः । सत्यनारायण प्रधान (५३), आयुर्वेद सम्बन्धी विज्ञ, ज्याबहाः यँय्लिसें विसं.२०७६ साउन २३ गते वय्कःया छँय् च्वनाः खँल्हाबल्हा ।

७. स्वासप्रश्वासया नितिं अःपुकीगु तुलसीं वातावरणय् च्वंगु दुर्गन्ध चीकी । छ्यं स्याःगु ल्वय्यात म्हो याइ । कीटाणु स्याय्त् तुलसी तसकं ज्याख्यले दु । स्यें ल्वचं कःम्हेसित तुलसी वासःया रुपय् ज्या काइ ।

८. चन्दनं छ्यंस्याःगु व क्वाःगु क्वलाकी । तनाव म्हो याय्गु गुण दुगु चन्दनं वातावरण नं नस्वाकी । रक्तचाप म्हो याय्त् नं छ्यलीगु चन्दन एलर्जी व चासु ल्वचय् नं छ्यली ।

९. अम्ल, उष्ण, वात, की, छ्यंया ल्वय् न्हंकेगु नितिं रुद्राक्ष छ्यली (वसु,, सन् १९२०, पृ. ६३२)।

नुगःचुयात नं नियन्त्रणय् तयातइ । थुकथं त्वंकूगु लः म्हुतुइ मथाक्क कुहांवसा उम्ह मनु सित धकाः क्वःछी । अथे हे, तेपुचाय् लः तयाः नं तच्चःम्ह मनूया प्राण दनि कि मन्त धकाः स्वइ । थथे याइवल्य् सीम्ह मनूया तेपुचाय् लः च्वनीमखु धइगु दु । थथे लः त्वंके धुंकाः मनु सीसा उम्ह मनूयात मुक्ति दइ धइगु दु । लः त्वंकीगु इलय् तच्चःमयूसित सास्ति मजुइमा धकाः पुतु/इजार पयनी । जःखः च्वनाः भजन वा धार्मिक सफू नं व्वनेगु व दशदान नं याइ । थथे याय् धुंकाः तच्चःम्ह सित धाय्वं तिनि गुथियाः व थःथितिपिन्त कंके छ्वइ ।

मेखे ल्वगि तच्चः जूसा घाटय् यंकी । अन्तिम अवस्थाय् ल्वगियात ब्रह्मनालय् तइ । मनु सी धुंकाः उम्ह मनूयात तुयुगु कापतं त्वःपुयाः छ्यं फुसय्, लिक्व व म्ह जःखः सिकिमत (पाल्वा)^{१०} व म्हय् नं तइ । थ्व धुंकाः तिनि सी-संस्कारया नितिं माःगु ज्वलं ताःलाकी ।

मनु सी न्ह्यः लःया विशेष भूमिका दु । तच्चः जूमयूसित लः त्वंकेगुया लिसें कोल्लाय् तुति तयाः लः हाय्काः जलजोग याय्गु नं प्रचलन दु । कोल्लाय्तात गंगाकथं काइ । कोल्लाय् तुति तय्गु धयागु गंगाय् तुति तःगु ल्याः खः । जलजोग याय् धुंकाः क्वलाय्च्वंगु लः पिखालखुइ वाय् यंकी । उकीत जलजोग याय् तच्चःमयूसित गंगाय् यंकाः तय्यंकूगुया प्रतीककथं काइ । तच्चःमयूसित ब्रह्मनालय् तइगु इलय् नं जलजोग याय्थें तेपुचाय्तक लः लाकी । स्कन्दपुराणय् ब्रह्मनालय् ग्वतुकातःम्ह ल्वगिया थ्व अवस्थाय् प्राण त्वःतूसा उज्वःम्ह मनूयात योगीयात दइगु उत्तम पद दइगु खँ च्वयातःगु दु (योगी, विसं. २०१३ख, पृ. ३४२)^{११} । छ्यं थुकथं सी न्ह्यः लः छ्यलाबुलाय् हःसां थुकिया अभिप्राय धार्मिक सिबें नं तच्चःमयूसिनं अःपुक्क प्राण त्याग फय्केगु धइगु खनेदु । जलजोग यानाः सहजमृत्युया वातावरण दय्का बी थें हे जीवनया सीत्यंमयूसित ४५ डिग्री पाःलुगु ब्रह्मनालय् तइ बलय् तेपुचातक खुसिया लखय् थ्यनी । तेपुचाय्तक वइगु खुसिया लखं मनूया प्राण मलद्वार व लिंगीय स्थानं पितछ्वइमखु । मेगु न्हय्गू प्वालं (मनूया म्हय् गुप्वाः दइ । न्हय्प्वाः छ्यंया व्वय् दइ मेगु निप्वाः मलद्वार व लिंगीय स्थान खः) प्राण वायु पिहांवने माः धइगु मान्यता दु । थौंक्न्हय् थीथीघाटय् ब्रह्मनालया व्यवस्था दुसां खुसी लः मदुगु व खुसी तप्यंक खिच्च

१०. मनु सी धुंकाः कीटाणु अप्वः आकर्षित जुइगुलिं मत च्याकातल कीया प्रभाव म्हो जुइ ।

११. वाग्मत्या सलिले स्वकीयचरणौ संस्पृश्य रो गार्ज्जितः

प्राणैः कण्ठगतोपि पामरजनो मुञ्चत्यसूस्तत्तटे ।

सोन्ते योगसुगम्यमानपदवीं प्राप्नोति हृद्यं शिवं

वाञ्छन्ति त्रिदशा हि तादृशगतिं धीरा जनाः किं पुनः ॥

ल्लाकछुयाःगुलिं धःलखय् सीम्हेसिया तुतीतकं लखं थीकीमखु । खुसिया वातावरण हे नवयाः च्वने मज्यूगु अवस्थाय् दु । थुकिं यानाः मनूसी त्यय्का वा सी धुंकाः नं लः त्वंकेत खुसिया लःया थासय् मेमेगु लःया स्रोत छयलेगु यानाच्वंगु दु ।

८.४.२ सी धुंकाः

तच्चःमय्सिनं सौबँय् वा ब्रह्मनालय् प्राण त्याग याकेधुंकाः छँजःपिन्सं हे थःथिति, फुकी व गुथियाःतय्त सी कनी । सीमय्सित थलाय्क्वलाय यानाः त्वपुयाः सिकिमत तय् धुंकाः गुथियाःतय्सं सिथं यंकेत माःगु ज्या याइ । सीमय्सित न्यागः पिण्ड बी धुंकाःतिनि सी-संस्कारं पूर्णता काइ धइगु मान्यताया आधारय् नेवाःतय्सं पिण्डकथं सीमय्सिया जव ल्हातय् जाकि व खव ल्हातय् बजि म्हु चिंकाः तुयुगु कापतं त्वःपुयाः दुकांपिका^{१२} ती । घाटय् सितधाःसा थ्व ज्या घाटय् हे याइ । थ्व धुंकाः क्रियापुत्रिं लःकापः चिनाः सिकिमतं हे सौ च्याका पाखाकुं^{१३} थनी । थ्व हे मि दागवत्ति बीत नं छयलीगु जूगुलिं भाजनय् तइ । मेखे पाखाकुं थने धुंकाः सिथं यंके न्ह्यः सीमय्सिया भौमय्सिनं पाचासुकू, लासा, तुफि तयाः छ्वास वाः वनी । छ्वासय् वाय् धुनेवं ताय् वा ह्वह्वं सिथं यंकी । वज्राचार्यतय् देखा कयातःम्ह जूसा उत्कान्ति योग याइ । उत्कान्ति योग याइगु इलय् सीमय्सित कपालय् वहया दृष्टि छुनाः छयंब्वय् च्वंगु न्हय्प्वाः (मिखा, न्हाय, म्हुतु, न्हायपं) प्वाःतिनाः सीमय्सिया हंस सःती । थथे पूजा याइगु इलय् सीमय्सिनं शरीरया छुं नं अंग संकाः संकेत याइ धइगु मान्यता दु ।

शास्त्रय् सिथं यंकेत उदुम्बर सिंया कुतालय् हाकुम्ह चलाया छयंगू छकू तय्माः धकाः च्वयातःगु दु (सिंह, सन् २००५, पृ.१४५)। नेवाःसमाजय् पंया कुताः दय्काः उकी पुलु लाइ । सीम्ह घाटय् थ्यने धुंकाः सनाःवःपिं व सकलसिनं दकलय् लिपांगु श्रद्धाञ्जलीकथं लः त्वंकी । क्रियापुत्रि वा मेम्ह सहयोगीं अःखः म्वःल्हुकी^{१४} । तुतिनिसें चिकं बुकेगु व क्वलं बुकेगु थें जाःगु अःखः समाः नं थ्व हे इलय् याइ । थुलि सिधय् धुंकाः क्रियापुत्रिं सीमय्सित दिपय् तयाः थः लिक्वय् च्वनाः पितृ मज्जुनिम्ह प्रेतया नामय् भाजनय् च्वंगु कुसालप्तेयात

१२. क्रियापुत्रिं सीम्हेसित फाय्कातःगु तुयुगु कापतय् कचिकां दुने व पिने यानाः सुयातःगु न्हय्ति का ।

१३. पाखाक्वय् च्वनाः थनीगु पाखाकुं कीटाणु सी । थुकिं वातावरण निर्मलीकरण जुइ ।

१४. अःखः म्वःल्हुकेगु धयागु तुतिनिसें छयंतक लखं सिलेगु ।

अःखतं तयाः च्वकावजिं लिक्वश्राद्ध (प्रेतश्राद्ध) याइ । लिक्वश्राद्ध याइगु इलय् दकलय् न्हापां व्वः, अनलिं खिचायात पिण्ड बी । दकलय् लिपा प्रेतयात पिण्ड बी । थुलि ज्या सिधय् धुंकाः सीमयसित मि तइ । सी मुके धुंकाः सीमयसिया नौ मुनाः मनू थें दय्काः पुज्याइ अलय् उगु नौ खुसी चुइकाः छेंय् लिहाँवनी । छेंय् दुहाँ वने न्ह्यः नं पिखालखुइ^{१५} च्वनाः बलिं पी । म्हायाम्स्त, सम्धी, तःकेहेंपिन्सं थ्व इलय् चिपं थीकः वनी ।

अ) सी धुंकाः लःया छ्यला

देखादुम्ह वज्राचार्य सीसा खुसि व छेंया दथ्वी सम्बन्ध क्यनेत छें नं निसें हे क्रियापुत्रिं किलाय्^{१६} यानावनी । मेमेगु समुदायया किलाय् यानाः सिथं यंकेगु परम्परा मदु । सनाःवंपिं, थःथितिपिन्सं खुसी वनाः ल्हाः तुति सिलाः खुसिया लः अगेला^{१७} यानात्वंकी । लः त्वंके धुंकाः दकलय् लिपा क्रियापुत्रिं लः त्वंकी । क्रियापुत्रिं तर्पण बीत छ्यनय् व जँय् लःकापः चिनाः खुसी कुहाँवनी । याज्ञवल्क्य स्मृती (३।२६) थ्व इलय् क्रियापुत्रिं लँ फिनाः हे म्वःल्हुइमाः धइगु दु (शर्मा, मिति मदु, पृ. ४३५)। नेवाःतय् थौंकन्हय् क्रियापुत्रिं म्हुतु शुद्ध यानाः व ख्वाः सिलाः पाल्हाती लः कयाहयाः सीमयसित अगेला यानात्वंकी । क्रियापुत्रिं थ्वखुनु सीमयसित स्वकःतक दक्षिण स्वयाः लः त्वंकी^{१८} थ्व धुंकाः सीमयसित सिपँय् तइ । थ्व इलय् कृयापुत्रिं मि तय्त दय्कातःगु दागवत्ति व अम्पचा ज्वनाः चाःहिली । नेवाःसमाजय् लः व मि छमयसिनं ज्वने मजिउ धइगु मान्यता दुसां सी-संस्कारय्धाःसा उकथं हे ज्वनी । क्रियापुत्रिं दाहसंस्कार याय् न्ह्यः थःगु छ्यनय् चिनातःगु लःकापः फ्यनाः लिक्वश्राद्ध याय्त फ्यतुइ । च्वकावजि व म्व वालाः पिण्ड बी । थ्व इलय् क्रियापुत्रिं पिण्डय् लाक्क स्वकःतक खवं जवय् लः लुनाः शुद्धि याइ (पाण्डेय, विसं. २०१४, पृ. ३३५)। लिक्वपिण्डय् लः बी धुंकाः उगु अम्पचा भवपुइकाः तच्छ्यानाछ्वइ । थ्व धुंकाः सीमयसित मि तइ । मि तइगु इलय् विषनाशक कुश व

१५. नेवाः समाजय् पिखालखुयात खुसिकथं कयातःगु दु । भिंगु वा मभिंगु सांस्कृतिक ज्याखँय् खुसी विसर्जन याय्माःगु सामग्री पिखालखुइ हे विसर्जन याइ ।

१६. अम्पचां लः हाय्काः खुसीतक वनेगु क्रिया । थ्व हे अम्पचिया लखं सीम्हेसित सकलसिनं लः त्वंकेगु व लिक्व श्राद्ध याय्त छ्यली ।

१७. ल्हापाः च्वय् स्वकाः म्हालापतिंचा व च्वलापतिंचा दथुइ नं लः वनीगुकथं त्वंकीगु

१८. सी-संस्कारय् स्वन्हु, न्हयन्हु व गुन्हुखुनु दक्षिण स्वयाः लखंतर्पण याय्माः । न्हापागु न्हिहुखुनु स्वपासः, स्वनुखुनु गु पासः, न्हयनुखुनु ३० पासः, प्यनुखुनु ३३ पासः लः बीमाः ।

घ्यः नं तय्माः । सी मुके धुंकाः सीमय्सिया नौ खुसी चुइकाछ्वइ । सीमय्सिया नौ खुसी चुइका छ्वःसा द्रलद्र दँतक सीमह स्वर्गय् च्वनेखनी धइगु मान्यता दु (पाण्डेय, विसं.२०१४, पृ.३२९)। सीमय्सिया नौ छँय् हइपिन्सं न्यागः अम्पचाय् नौ तयाः हय्माः । न्यागः अम्पचाय् तयाः हःगु सीमय्सिया नौ न्यागू हे तीर्थय् वनाः चुइकेगु परम्परा दु । नौ चुइकेत यँया वागमती (पशुपतिनाथ), गोकर्ण तीर्थ, ख्वपय् ख्वंन्ह, यलय् शंखमूल, पन्ती ख्वंन्ह (नीरावति तीर्थ)यात कयातःगु दु । थ्व खुसियात भारतया भागीरथी, गंगासागर, प्रयाग, गयाया फल्गुना व हरिद्वारया गङ्गोत्पत्तिकथं कयातःगु खः (मुनंकर्मी, नेसं.११३९, पृ. २६-२७)।

सी मुके धुंकाः क्रियापुत्रिं व मेपिन्सं थःगु म्हय् सीमय्सिया किटाणु पुंके मबीत अन हे म्वःल्लुयाः बलिं पी । शास्त्रीय रुपं थ्व इलय् वसः फिनाः म्वःल्लुइमाः धइगु दु । थ्व धुंकाः छँय् वने न्ह्यः थप शुद्धिया नितिं ल्हाः सिलाः नँ ताःचा थियावनी । मनुस्मृति, याज्ञवल्क्य स्मृतिकथं सी मुके धुंकाः छँय् लिहाँवनेत नी हः न्ह्ययाः नुसला काय्माः । शुद्धिया नितिं मि थीगु, ईकां गालेगु परम्परा मनुस्मृति (५।१०३) व याज्ञवल्क्य स्मृती (३।२६)च्वयातःगु दु (शर्मा, मिति मद्, पृ.४३५)(भट्ट,सन्२०१५,पृ.१३०)। छँय् बलिं पीपिनि क्रियापुत्रि, फुकी व सीक्वब्यूपिन्त पिखालखुइ तयाः मिसली ईकापःका दुयाः बलिं पीकाः दुकाइ । सी-संस्कारय् छँजः व फुकीत बाहेक मेपिन्त शुद्धि याय्गु ज्या लखं हे यानाच्वंगु दु । सनाःवंपिं व गुथियाःतय्सं छँय् लिहाँवइगु इलय् म्वःल्लुयाः वा मिखा पियाः जूसां शुद्धि यानाच्वंगु दु । भिंचा सीगु अवस्थाय् पाजुं सी मुके धुंकाः कन्हय्खुनु खौ कयाः म्वःल्लुइ । अथे हे मल्लु, निनिपाजु, म्थ्याय् छय् व व्याहायाय्धुंपिं म्थ्याय्मचा सीसा कन्हय्खुनु हे खौ कयाः म्वःल्लुइ । शास्त्रीय रुपं सी-संस्कारय् वनावःपिन्सं म्वःल्लुइ धुंकाः हाम्वः-चिकं, ईका-चिकं थियाः मि पनाःजक छँय् वनेगु प्रचलन दु । थथे छँय् वनीबलय् नी हः नय्माःगु च्वयातःगु दु । नेवाःसमाजय् ईका-चिकंया थासय् मिसली ईका दुयाः उकिया कुँ गालेगु चलन दु ।

थौकन्हय् खुसि फोहर जूगुलिं सीमय्सित खुसिया लः त्वंकेगु बन्द जुइ धुंकल । मिनरल लः वा मेमेगु स्रोतं वःगु लखय् खुसिया लः भतिचा ल्वाक छ्यानाः त्वंकेगु यानाच्वंगु दु । पशुपती न्हवंघाटय् जूसां महाद्यःया थासं वयाच्वंगु जल त्वंकेगु यानाच्वंगु दु । अथे हे, सीमय्सित मि तइमह क्रियापुत्रि व छँजःपिन्सं खुसी वनाः म्वःल्लुइगु नं त्वःते धुंकूगु दु । थौकन्हय् पशुपति व मेमेगु थासय् व्यवस्था यानातःगु ट्यांकीया लखं म्वःल्लुयाः संस्कार न्ह्याकाः वयाच्वंगु दु ।

द.४.३ दशक्रिया च्वनेगु

सी-संस्कारय् क्रियापुत्रिं भिनुतक सुयातं हे मथ्यूसे न्हिथं याइगु श्राद्धयात दशक्रिया च्वनेगु धाइ । थ्व इलय् न्हिथं सुथय् क्रियापुत्रिं हे लःकापः चिनाः पाखाक्वय् च्वनाः जा थुइमाः । श्राद्ध याय्गु नितिं पाखाक्वय् च्वनाः जा थुइगु थ्व क्रियाय् पुरोहितया ल्याखं भा (कारञ्जित)यात थाय् बियातःगु दु । कारञ्जितं खुसी थ्यनेवं श्राद्ध याय्गु थासय् मन्दः च्वयाः कँचायाम्ह हाटकेश्वर महाद्यःया पलिस्था यानाः श्राद्ध याइ । श्राद्ध याय् न्ह्यः क्रियापुत्रिं पितृया नामय् खुसी कुहाँवनाः थीथी दिशाय् (छिसिकथं पश्चिम, पूर्व, उत्तर व दक्षिण)स्वकः-स्वकःतक तर्पण बी । थ्व धुंकाः हाटकेश्वरया न्ह्यःने च्वनाः श्राद्ध यानाः पिण्ड बी । थ्व इलय् जवय् लःसली, खवय् दुरुसली व दथुइ महाद्यः तइ । महाद्यःयात यमधारा (अम्पचा) लः हाय्काः तइ । थ्व ज्या भिनुतक याइ ।

पितृयात लखं तर्पण मबीक सन्तुष्ट मजुइगु जूगुलिं थ्व क्रियाय् दकलय् न्हापां लखं हे तर्पण बी । पितृयात तर्पण बी धुंकाः पितृ उद्धारया नितिं महाद्यः व वया गण क्वः व खिचायात क्रियापुत्रिं लःसलि व दुरुसलिनं तर्पण याइ । क्रियापुत्रिं थःगु छ्यनय् चिनातःगु लःकापः लखय् व दुरुइ थुनाः स्वमय्सितं तिकिनंकी । थ्व धुंकाः पाखाक्वय् च्वनाः थूगु जाया पिण्ड नं छाइ । भिनुतक न्हिथं श्राद्ध याइगु दशक्रियाय् दाहसंस्कार लिपा अंगहीनम्ह पितृया अंगया कामना याइ । न्हापांगु न्हिखुनु छ्यंया विकासया कामना याइ । निनुखुनुया श्राद्धय् मिखा व स्वनुखुनु न्हाय्या विकास जुइमा धकाः कामना याइ । उकथं हे प्यनुखुनु ल्हा, न्यानुखुनु नुगः, खुनुखुनु खम्पा, न्हय्नुखुनु तुति, च्यानुखुनु छ्यंगु, लुसि व भिनुखुनु चेतना विकास जुइमा धकाः कामना याइ । थुकथं न्हिं छता-छता अंगया विकासया कामना यानाः याइगु श्राद्ध धुंकाः कोल्लाय् दुगु लः दक्वं भवपुकी । थौकन्हय् दशक्रिया च्वने थाकुगुलिं सामान्य क्रिया जक च्वनेगु यानाच्चंगु दु । लिसें छेंय् पाखाक्वय् थुइमाःगु जा नं खुसी वनाः थुइगु यानाच्चंगु दु ।

द.४.४ मतबीगु

सी-संस्कार धुंकाः इलं लाःसा उखुनु मखुसा कन्हय्खुनुनिसें क्रियापुत्रिं न्हिथं मत बीमाः । गरुडपुराणय् सी-संस्कारनिसें स्वन्हुतक मसानय् वा प्यकाल्य् लः व मत बीगु च्वयातःगु दु (अज्ञात, मिति मदु क, पृ.१४२)। नेवाःतय् सनिलय् पिखालखुइ च्वनाः दक्षिण स्वयाः जवय् दुरुसलि व खवय् लःसलि तयाः दथुइ मतपाल्चा बी । मतपाल्चा बी बलय् लःसलि,

दुरुसलि व पाल्वायात तिँकथिया त्रिखुट्टि दय्की । थुकथं त्रिखुट्टिया चःने तयातःगु लःसलिखय्, दुरुसलिखय् व मतसलिखय् तछ्व, हाम्वः व जाकिं पुज्याय्गु चलन दु । थ्व इलय् छ्यनय् व जँय् लःकापः चिनातःम्ह क्रियापुत्रिं छन्त मिं छ्वय्का भष्म याय्धुन, छन्त मिं पुनाः हील जुइ, छं गुलि नं थःथिति दु उम्सं छन्त त्वःते धुंकल । उकिं छं थ्व लखं म्वःल्हु, थ्व दुरु त्वँ धकाः श्मशानानलदग्धोऽसि परित्यक्तोऽपि बान्धवैः । इदं नीर मिदं क्षीर मन्त्र स्नाहि इदं पिव । श्लोक व्वनी (अज्ञात, मिति मदु क, पृ.१४२)॥ छ्यनय् लःकापः ची । अथे हे म्हय् नं लःकापः चीमाः ।

सी मुकाः कन्हय्खुनुनिसें गुन्हुतक सीमय्सिया नामय् क्रियापुत्रिं मत वी । सनिलय् छ्यनय् व जँय् लःकापः^{१९} चिनाः मत वीगु इलय् नुसला कयाः शुद्ध जुयाः जक थ्व ज्या याइ । पितृयात म्वःल्हुकेत व दुरु त्वंकेत याइगु थ्व संस्कार खुसी याय्माःगु खः । खुसि तापाःगु अवस्थाय् पिखालखुइ खुसि भाःपाः मत बियाच्चंगु दु ।

द.४.५ ल्वःचाः

सी-संस्कारया प्यन्हुखुनु म्ठ्याय्मस्त व्याः वनी॥ थुकियात ल्वःचाः नं धाइ । त्वाःबहाःयापिं नं थुखुनुनिसें विचाः वनी । थुखुनु म्ठ्याय्मस्तय्सं सीमय्सिया छँजःपिन्त तरकारि घासा ज्वरे यानाः ल्वःचाः बजि नकःवनी । थथे ल्वःचाः बजि नकःवनीबलय् बजि, चि, पालु, मरि, अय्लाः ज्वनाः वनी । म्ठ्याय्मस्त वइगु इलय् गुथियाःत दक्वं मुनाः पाखाक्वय् मि च्याकाः पनाच्चनी । म्ठ्याय्मस्त ख्वयाः दुहाँ वनी, म्ठ्याय्मस्तय्सं हःगु ल्वःचाःबजि पितृयात फ्याय् धुंकाः छँजः व दाजुकिजापिन्त नकी । सांस्कृतिक रुपं थुखुनु सीपिनिगु छँजःयात विचाः याय्कथं वइगु खःसां थुखुनु हे दुःखंकःपिं थःथितिपिं शुद्ध जुइ । गरुडपुराणय् चिकं बुयाः म्वः ल्हुइ माःगु च्वयातःगु दु (अज्ञात, मिति मदु क, पृ.१५७)। नेवाःसमाजय् खौ कयाः म्वःल्हुइगु याः ।

द.४.६ न्हय्नुमा

नेवाःसमाजय् न्हय्नुमायात अनिवार्य सी संस्कारकथं कयातःगु दु । मनू सी धुंकाः न्हय्नुखुनु सीमय्सिया म्ठ्याचं सम्पादन याइगु थ्व संस्कार सी मुके धुंकाःया दकलय्

१९. तुयुगु कापःया बाला । क्रियापुत्रिं मि तइगु इलय् हे छबाला छय्नुनिसें मन्वातक स्वाकाः ची । मेगु जँय् ची । थ्व क्रियापुत्रिया म्हसीका खःसा थीथी इलय् थ्व हे कापतं तर्पण नं याइ ।

महत्वपूर्ण ज्या खः । गुलिसिनं न्यानुखुनु न्यानुमा नं याय्गु याः । अथे खःसां न्हय्नुमा हे दकलय् अप्वः प्रचलनय् दु । थ्वखुनु सीमय्सिया नामय् जा थुइमाःगुलिं सुथ न्हापां म्हय्यात चःपाँय् काय्के छ्वइ । न्हय्नुमा थुइम्ह म्प्याचं^{२०} लखं जक म्वःल्हुइ । म्वःल्हुइ धुंकाः लं मफ्यूसें गां जक हिनाः सँ फालां त्वःताः ख्वयाः ख्वयाः न्हय्नुमा ज्वरे याइ । म्हय्नुं हःगु चःपुँइ घाँय्या घःने वा पाखाक्वय् सौ व लखं बँ थिलाः गंगाजल हा हा यानाः छपा अप्पां दनातःगु उत्तर स्वरःगु भुतू दय्की । भुतुली मि च्याके न्ह्यः हे थलबल देछुनाः याइगु थ्व ज्याय् मेपिन्सं थी मजिउ धइगु दु । न्वःमवाःसें याइगु थ्व संस्कारय् भाजनय् न्हय्म्ह म्वाःम्ह न्या पुकी (सी) । थौकन्हय् सन्या जक सी । बलि वीकथं म्वाःम्वाकं न्या सीगु थ्व परम्परालिसे ज्वःलाक्क जोगीचक्रय् उकथंया संस्कार याइमखु । घः वा जात्रा विशेषय् जोगीचक्र बीबलय् न्यागः, न्हय्गः, गुंगः आदि क्वंचा स्वनी । कानफट्टा जोगीतय्सं मसानभैरव साधन यानाः जोगीचक्र पूजा याइगु इलय् म्वाःम्ह न्या सीगु थासय् तप्यंक हे दुगु वा नेपाः फँ बलि बी । थ्व ज्या यँयाःया न्हय्नुखुनु कुमारी छँ न्ह्यःने यानावयाच्चंगु दु । अथे हे, यँया थाय्मरु इखानारां घः, असनय् जन्वहाघः जात्रां, चैत्रं विस्का जात्रा व बुंगघःया जात्रां नं भ्याःचा वा दुगुचा स्यानाः न्हय्नुमा बी थें जोगीचक्र पूजा यानावयाच्चंगु दु । थ्व इलय् सी संस्कारय् थें जा थुइमखु ।

न्हय्नुमाया नितिं न्हय्माना जाकिया जा थुयाः उकिया घःने वा जःखः तय्त हँय्खँय्, ला, न्या, पालु, न्ह्यपु वालातःगु ला, ति तयाः दय्कातःगु ला, कचिला, व धौबजि ज्वरे याइ । उकी अय्लाः, दुरु व लः सलि नं तइ थौकन्हय् हँय् खँय्, ला, न्या, खय्पी, वाउँचा, धौबजि, फसि, पालु, अय्लाः, दुरु व लःसलि नं छयलाच्चंगु दु । थुकथं ज्वरे याःगु घासाता व जायात पाखाजा, क्वःजा व त्वाजंयात पिखालखुइ न्हय्नुमा वीत छयली ।

न्हय्नुमा ज्वलं ब्वय् धुंकाः क्रियापुत्रिं संकल्प याइ । संकल्प याय् धुंकूगु पाखाजायात सुनां नं मथीक छेली कुनय् यंकाः त्वपुयातइ । अथे हे म्प्याय्मचां हे सुयातं न्वःमवासें क्वःजा खुसी तय् यंकी । उगु इलय् क्रियापुत्रि व मेमेपिं फुकीत ल्यू ल्यू वनी । क्वःजा खुसि पुलाः तःवने मजिउ धइगु दु । क्वखं क्वःजा चिपं थिलकि म्प्याय्मचा म्वःल्हुयाः सँ फालां तयाः लिहाँवइ । मेमेपिं ख्वाः सिलाः तर्पण यानाः छँय् लिहाँवइ । खुसी क्वःजा तयाः लिहाँवय्

२०. अबुया नामय् न्हय्नुमा वीगु जूसा तःधिम्ह व मांया नामय् जूसा कान्छीम्ह म्प्याय् नं थुगु ज्या सम्पादन याइ ।

धुंकाः पिखालखुइ न्हयनुमा ब्वइ । म्ठ्याय्मचां थूगु जा व घासाता दक्वं त्वाजंयात लः ल्हानाबी । त्वाजं नं सु लायाः सुया हे पेचा दय्काः उकी चःने क्वंचा थापं याइ । सुया चःने थापं याःगु क्वंचाय् मसानभैरवया साधना याइ । उगु हे इलय् त्वाजनं पिखालखुइ च्वनाः महाद्यः, कुमार, कृष्ण, गोरक्षनाथया नं आवाहन यानाः पूजा याइ (मुनकमी, नेसं. ११३९, पृ.५९)। दकलय् लिपा मसानभैरवया आवाहन यानाः पुज्याइ । पूजा सिधय् धुंकाः पूजा याय्त गुहालि याःम्ह त्वाजंयात दक्षिणा व प्यमना ब्यकुंबजि वीगु चलन दु ।

न्हयनुमा तय् धुंकाः बहनी न्हयनुमा थूगु इलय् हे ज्वरे याःगु घासाता तयाः पाखाजा पाखाक्वय् गंगाजलं थाय् शुद्ध यानाः दक्षिण स्वयाः खाइ । पाल्चा छप्वाः च्याकाः पाखाजा खाय् धुंकाः उकियात बातां त्वपुना बी । सीम्ह वयाः पाखाजा नः वइ धइगु मान्यतां निघौ-स्वघौतक थ्व छेंजःपिं पियाच्वनी । लिपा पाखाजा खुसी वा छ्वासय् तय् यंकी । न्हयनुमा तय् धुंकाः उगु छेंय् वसः हीगु ज्या याइ । थ्व सिबें न्ह्यः वसः ही मजिउ धइगु मान्यता दु । न्हयनुमां पिखालखुइ जा तइगु खःसां थुखुनु लःयात हे विशेष थाय् बियातःगु दु । न्हयनुमा, पाखाजा व क्वःजायात क्रियापुत्रिं लःकाप चिनाः हाम्वः, तछ्व, क्वय्पु घाय् व लः ल्हातय् तयाः संकल्प याइ । भागीरथी खुसियात आवाहन यानाः तर्पण याइबलय् मृत्युया चः कापालिकभैरवयाके पितृं याःगु पाप नाश याय्मा धकाः कामना याइ^{२१} । कापालिक मतया त्वाजं नं मसानभैरव पुज्याना सम्पादन याइगु थ्व ज्याय् पिखालखु न्ह्यःने हे क्वंचा स्वनी, गुके स्याःबजि, लः व मनापु तइ । क्वंचाद्यः पुज्याय् धुंकाः क्वंचाय् च्वंगु मनालः छ्वाखेरं हाय्की । थथे लः हाय्कीगुयात दकलय् न्हापांगु तान्त्रिक तर्पणकथं कयातःगु दु । थ्व सिबें न्ह्यः लखंजक तर्पण यानाः वयाच्वंगु ली न्हयनुमानिसें श्राद्धय् अमय् फुके जुइगु धासे मेमेगु श्राद्धय् अय्लाःखं तर्पण याय् खनी धइगु दु । नेवाःसमाजय् देखा कयातःपिन्सं लः व अय्लाः/थ्वंयात छ्गू हे कथं कयातःगु दु । सीमय्सित तर्पण वीगु इलय् आगमय् च्वनाः ववनभैरव (क्वंचाभैरव)या म्हुतुं थ्वं वा अय्लाः हाय्काः तर्पण बी । गुकिया प्रारम्भ न्हयनुमाखुनु जुइ ।

मसानभैरव साधन याय्त क्वंचाय् तःगु लः व थीथी घासातायात त्वाजं नं पूजा सिधय् धुंकाः दक्वं मुनाः यंकीगु प्रचलन दु । थथे मुनाः यंकूगु न्हयनुमा जा, घासाता व

२१. सर्वाणि पापानि पुरा कृतानि अन्हक्षता यानि दिव प्रयान्तु योगी कृतान्तं नचविन्दु धारा भागीरथी त्वां शरणं प्रपद्ये (दशकर्मविधि थ्यासफू, खप तलेजुया पुजारी मृगेन्द्रराज सुवेदी (६८)याके सुरक्षित ।

क्वंचासहितया लःयात त्वाजंनं छैय् यंकाः हाकनं तान्त्रिक विधिं पूजा याइ । कापालिक देखा कयातःमह त्वाजं नं थुकथं यंकूगु क्वंचाय् च्वंगु लःयात नरकपाल पात्रय् तयाः जा व मेमेगु घासाता दक्वं ब्वयाः तान्त्रिक विधिं थापूजा याइ । थौकन्हय् थुकथंया थापूजा याय्गु पद्धति लोप जुइ धुंकल । न्हय्नुमा काय्गु पद्धति नं लोप जुजुं वने धुंकूगु दु ।

८.४.७ दूब्यंके

सी संस्कारया भिनुखुनु दू ब्यंकी । थुखुनु सुथ न्हापां सीगु छैय् भुतू स्यंकाः कलः द्यःथाय् वाय्यंकी । थ्व धुंकाः मिजंत शुद्ध जुइत खुसी वनी । मिसात नं थःपिं नं शुद्ध जुइगु नितिं छैया वैगलनिसं वं पुइ । छैं छखां सौ व लखं वं थिली । थथे वं थिलीबलय् सुप्वाय् छयली । वं थिले धुंकाः मिसात शुद्ध जुइगुनितिं छैया नकिंनं वाताय् खौ फ्वइ । नकिं नं खौकयाः म्वःल्हुइ धुंकाः मेमेपिं मिसातय्सं नं उकथं हे खौकयाः म्वःल्हुइ । खौकाय् धुंकाः थप शुद्धिया नितिं सकले मिस्तय्सं अम्बः हाम्वः चुं छयलाः म्वःल्हुइ । दकलय् लिपा क्वं बुयाः ख्वाः सिली । थ्व धुंकाः लुसि थीकी^{२२} व छैय् वंपुइ ।

शुद्धिया नितिं खुसी वनीपिं मिजंतमध्ये क्रियापुत्रिं दकलय् न्हापां खुसी श्राद्ध याइ । भा (कारञ्जित)यात पुरोहित यानाः याइगु थ्व श्राद्धय् हाटकेश्वर महाद्यःयात पुज्याइ । उत्तर स्वःगु एकसरो भुतुली^{२३} चाया हालिचा देखुनाः जा थुयाः उकिया हे पिण्ड बीगु थ्व श्राद्धय् बर्खि च्वनेम्वाःपिं फुकीत शुद्ध जुइ धुंकाः जक क्रियापुत्रियात शुद्धिया प्रक्रिया न्ह्याकी । हालिचाय् जा बुइवं उगु जा कोल्लाय् तइ । श्राद्धया भवलय् दिपया द्यः हाटकेश्वरया न्ह्यःने (क्रियापुत्रिया जवय्) क्वः, खवय् खिचा व दथुइ प्रेतया नामय् कुसालप्तेय् जलं अभिषेक याइ । कोल्लाय् तयातःगु जाय् घ्यः, कस्ति साखः, धौ दुरु तयाः वालाः ३०गः पिण्डग्वारा दय्की । थथे दय्कूगु पिण्डयात हाकुहाम्वलं भुनाः मृत्युया सूचना वाहक क्वः, मृत्युया द्यः भैरवया बाहां खिचा व प्रेतया नामय् पिण्ड बी । थ्व इलय् दाहसंस्कार लिपा अंगहीनमह पितृया अंगया कामना याइ । दशक्रिया च्वनीपिन्सं न्हिं छगू अंग विकासया नितिं न्हिथं श्राद्ध याःसां दशक्रिया मच्चनीपिन्सं दूब्यंकीखुनु श्राद्ध यानाः छक्वलं हे थुकथं अंग विकासया

२२. दू ब्यंकी खुनु लुसि ध्यनीमखु । थ्व खुनु शुद्धिया नितिं नौनि नं लुसि जक थीकी ।

२३. छपा छपा कचिअप्पा तयाः दय्कीगु भुतू ।

कामना याइ । श्राद्ध लिपा क्वः, खिचा व पितृया नामय् ब्यूगु पिण्ड व्यागलं व्यागलं खुसी वाय्यंकी ।

श्राद्धलिपा क्रियापुत्रियात शुद्ध याय्गु ज्या याइ । क्रियापुत्रियात सँ खाके धुंकाः खौ कयाः म्वःलुकी । थ्व धुंकाः अम्बः व हाम्बः कयाः म्वःलुकी व लुसि थीके बी । थुलि सिधय् धुंकाः फुकीपिं सु च्याकाः मि कुनाः शुद्ध जुइ । क्रियापुत्रिं श्राद्ध लिपा वरिख वसः फिनाः छैय् लिहाँवइ ।

अ) स्वाहाने तःवने

दू व्यंकीखुनु हे स्वाहाने तइ । दाहसंस्कार लिपा वायु रूपय् ल्यनाच्चंम्ह पितृयात औपचारिक रुपं सित धइगु जानकारी बीगु ल्याखं स्वाहाने तःवनेगु संस्कार यानाच्चंगु दु । क्रियापुत्रिं छै छखां लः हा हा यानाः शुद्ध याय् धुंकाः सनिलय् खुसी वनाः स्वाहाने तःवनी । खुसी वनाः सँ खानाः शुद्ध जूम्ह क्रियापुत्रिं सनिलय् न्हाय्पंकथिया स्वाहाने (स्वाहानेया निगू मा मध्ये छगू मा लिसें मस्वाःगु), लः, दुरु व खालुति तय्त न्हाय्पंकथिया त्वाःचा व कँय्प्याः मदुगु मुलु तइ । स्वाहाने तःवनेत स्वपाः म्हिचा नं माः गुके जाकि, बजि व छुचुं तइ । थथे स्वाहाने तःवनेगु सामग्री व्यवस्था जुइ धुंकाः सनिलय् दाजुकिजापिं सकलें क्रियापुत्रिलिसें खुसी वनी । खुसी थ्यने धुंकाः म्हय्नायः नं खुसि पुलाः वनाः अःखतं स्वहाने धंकेगु व मेमेगु सामग्री ब्वइ । खुसि वारी हे च्वनाः क्रियापुत्रिं पितृया नामय् प्यंगुलिं दिशाय् स्वपासः स्वपासः लः बियाः मिखा पियाः लिफः मस्वःसे लिहाँवइ ।

भिनुतक श्राद्ध याय् धुंकाः पितृया अंगं पूर्णता काइ धइगु मान्यता नेवाःतय् दु । भिनुखुनु तइगु स्वहाने पितृ गइगु इलय् न्हाय्पंकथिया स्वहाने कुतुवइगु, म्वःलुइत स्वइगु इलय् न्हाय्पंकथि त्वाःचाय् च्वंगु लः लिकाय् फइमखु धइगु मान्यता दु । अथे हे, सीमय्सिनं न्हाय्पंकथिया स्वहाने लिक्क छुनातःगु न्हाय्पंकथिया त्वाःचाय् च्वंगु दुरु नं त्वने मफइगु व खालुलः तसकं खाइसे महशुस यानाः थः सित धकाः थुइकी धइगु मान्यता दु । स्वहाने तय् धुंकाः थ्वखुनु हे एकादशा नं ब्वइ ।

८.४.८ घःसु

अ) स्वम्बःलहुइगु

सी संस्कारय् शुद्धि प्रक्रिया न्ह्याकेगु दिनकथं भिंछनुयात कयातःगु दु । भिंछनुखुनु दूमाःपिं सकलें खुसी वनाः स्वम्बःलहुयाः श्राद्ध याःवनी । थुकियात एकोद्विष्ट श्राद्ध नं धाइ । थुखुनु याइगु श्राद्धं लिपा तिनि दुखं च्वनेमापिनि देह शुद्ध जुइ धइगु मान्यता दु (पाण्डेय, मिति मद्, पृ.३५९)। थुखुनु याइगु श्राद्ध लिपा जक पितृ थःत क्रियापुत्रिं देछाःगु छयले खनी धइगु दु (पाण्डेय, मिति मद्, पृ.३५०)^{२४}। अग्नि संस्कार लिपा न्हिथंया श्राद्ध वा भिनुखुनुया श्राद्धयां कन्हय्खुनु पितृया म्ह शुद्ध जुइमा धकाः कामना याइ । पितृ प्रेततत्वं देवत्वपाखे वनीगु थ्व श्राद्धय् कोल्लाय् फ्वयातःगु जाकि व बजि, खाजामरि, केरा, धौ, साखः, दुरु कस्ति, तछ्वचुं/छुचुं तयाः न्हायाः पिण्ड बी । भिनुखुनु याइगु श्राद्धय् जा थुयाः पिण्ड बी ।

एकोद्विष्ट अर्थात खुसी श्राद्धखुनु क्रियापुत्रि खुसी वनेवं छेंय् बँ पुइगु व सौ बँ थिली । छेंय् नीसि याय् धुंकाः मिसातय् म्वःलहुइ । मिसातय् म्वःलहुइगु इलय् बाताय् च्वंगु लखं लुइ । मेमेगु दिंखुनु बाताय् छयं थुनाः म्वःलहुइ । क्रियापुत्रिं खुसी म्वःलहुयाःजक श्राद्ध याइ । श्राद्धय् क्रियापुत्रिं पितृया नामय् देछाःगु पिण्डय् अगोला यानाः लः त्वंकी व लिपा दक्वं पिण्ड मुनाः खुसी चुइकी । ख्वपय् ख्वंन्ह, चुपिंघाट, रामघाट, मंगलघाट, कालिघाट, खासांखु, ब्रह्मायणी व माहेश्वरी पिण्ड चुइकी । येंय् विष्णुमति, वागमती, मनहराय् व थीथी पुखुली पिण्ड चुइकी । यल पुंचलि पुखू, कुमारीपाटी पुखू, वागमती, नखुइ पिण्ड चुइकी । थ्व धुंकाः क्रियापुत्रिं ब्यंकेत म्वःलहुइ ।

खुसी थ्यनेवं, श्राद्ध न्ह्यः व श्राद्ध धुंकाः स्वकःतक क्रियापुत्रिं म्वःलहुइ । गरुड पुराणकथं श्राद्ध लिपा म्वःलहुसा जक शुद्ध जुइ धइगु दु (मुनंकर्मी, ११३९, पृ.९२)। क्रियापुत्रिं म्वःलहुइ धुंकाः पुरोहितं महाद्यःयात दुरु व लखं म्वःलहुकाः व हे लः दुखं च्वनेमाःपिन्त बी । वयां न्ह्यः जल बर्मवाज्या नं सितुप्वाय् थुनाः अन वःपिं सकलसितं हा हा यानाः शुद्ध याइ । थथे शुद्धि याइगु इलय् ज्वना दुपिं जूसा ल्हातय् ज्वना क्यंकाः जल फया छयन्य् पी ।

२४. यावन्न दीयते जन्तोः श्राद्धञ्चैकादशाह्निकम् ।

स्वदत्तं परदत्तं वा नेहामुत्रोपतिष्ठति । (गरुड पुराण २।४।२९) (पाण्डेय, मिति मद् : ३५०)

दक्वसितं जल हा हा याय् धुंकाः क्रियापुत्रिं थः वइगु लँयात शुद्ध याय् लः हा हा यानावनी । छँ छखां शुद्ध याय् लः हा हा याइ ।

आ) घःसू

खुसिया लखं छँ शुद्ध याय् धुंकाः होम यानाः नं छँ शुद्ध याइ । तिनजुं (शिवाचार्य) छेली च्वनाः याइगु होमया कुँ छँ छखां गाय्माः धइगु दु । शिवाचार्यया अभावय् वज्राचार्ययात थ्व ज्या याकी । सोमवार, बुधवार व शनिवार घःसू याय् मजिउगुलिं उगु बार लाःसा थ्व ज्या भिनिन्हुखुनु याइ । घःसूखुनु कलश, सिन्हमू, ज्वलान्हाय्कं स्वनाः होम याइ । गणेश, कुमारलिसें छँय् च्वपिं चःया दिनाच्वंगु पूजा नं घःसूया होम लिपा शुरु याइगु जूगुलिं थुखुनु तान्त्रिकविधिं पूजा याइ । थुकिया नितिं समय्ज्वलं मदय्क मगाः । कुम्हकां जज्ञशालायात हिनाः ३२ ताजि सिं (समिधा) च्याकाः याइगु होमय् माय्, मू, हाम्बः तछ्व, हाकुमुस्या, ईका, पःका, वा, स्वाँवा, चना, भुति, प्रियङ्गु, सादुरु, घ्यः व कस्ति व वंगलसिमाया हः नं दुइगु चलन दु । होम सिधय् धुंकाः वंगलसिमा, बर, दुवःसि, अँ व पलाँसया हः घानातःगु सःखिखिपः छँ छखां हिनी । थुखुनु क्रियापुत्रिं अमय् फुकय् याइ । पूजा क्वचाय् धुंकाः पूजाय् छयःगु समय् नय्गु भाव यानाः नँतुनाः बँय् तइ ।

घःसूखुनु होमया मि पनाः छँ शुद्धि याइबलय् कलशया लःयात विशेष थाय् बियातःगु दु । थुखुनु सीपिनि थःथिति व सी संस्कारय् गुहालि याःपिं व थ्यूपिं सकलसिनं होमय् नीस्वंगु कलशया लः ल्हातय् व छयनय् फयाः काइ । थुकियात कँय्लः काय्गु नं धाइ । लखं अभिषेक कयाः होमया मि पनी । थुखुनु क्रियापुत्रिं थ्यूगु थीथी ज्वलं शुद्ध याय् लः कलश लखं हा हा यानाः होमया मि पनी । थुलि याय् धुंकाः सी संस्कारय् गुहालि याःपिं भिंगु ज्याय् वने दइ धइगु मान्यता दु । थुखुनुनिसें सीपिनि थःथितिपिन्सं तपुलि पुइगु व छयंगुया लाकां न्ह्याय् जिल धकाः फुकय् याइ । होम यानाः घःसू याय् मफुसा लखं शुद्ध याइ । अत्रिस्मृती सीगु छँय् चाया थलबल व बूगु नसाज्वलं दक्वं वाँछ्वयाः सौबँ थिले धुंकाः लुँ लः व कुश लः हा हा यानाब्यूसां शुद्धि जुइगु च्वयातःगु दु (त्रिपाठी, सन् १९६१, पृ. १०)।

इ) अम्पचा दुतय्गु

लःदुगु अम्पचाय् फ्वयातःगु कय्गु दुगु सलिं तयाः याइगु श्राद्धयात अम्पचा दुतय्गु धाइ । महाद्यः, नाराद्यः, गणेद्यः, वरुण व सूर्द्यःया प्रतिनिधित्व यानाः अम्पचाया न्ह्यःने

दच्छियंक याइगु श्राद्धया (भिंनिला या भिंनिगू लत्या, न्यालात्या व भिंछलात्याखुनु याइगु) प्रतिनिधित्व याना: भिंन्याकू क्वथा दय्का: उकी पिण्ड छाइ । कोल्लाय् जाकि, तछ्वचुं, केरा, खाजा मरि, सादुरु, घ्य: कस्ति तया: न्हायात:गु पिण्डय्^{२५} दथुइ गा: म्हया: गैडामेया ला, श्राद्धखुनु सुथ न्हापां गणेद्य: पुज्याना: व:गु स्वता व मेय्या ला तया: पिण्डया छचाखेरं हाम्वलं भुना: थ्व हे क्वथाय् देछाइ । पिण्ड व न्याग: अम्पचाय् पूजा याय्धुंका: कोल्लाय् च्वंगु हाम्व:, तछ्वचुं/छुचुं ल्वाकज्यानाच्वंगु लखं पिण्डयात अभिषेक व तर्पण याय्धुंका: उगु पिण्ड खुसी वाय्यंकी ।

द्य:या रुपय् अम्पचा नीस्वना: याइगु थ्व श्राद्धय् पिण्डपतिं छपु छपु जजंका लखय् प्याका: छाइ । अथे हे तुयूगु पिण्डवस्त्र नं कोल्लाय् लखय् थुना: पिण्डया द्य:ने तय् धुंका: अगेला पहलं तर्पण याइ । तर्पण लिपा कोल्ला हे भ्वपुइका पितृयात कोल्लाय् जल व अन्न फुत धका: संकेत याइ । थुलि धुंका: क्रियापुत्रिं पिण्ड कोल्लाय् तइ । कोल्लाय् खसिया प्रतिनिधित्व याकात:गु ताहाँफया लखं छचाक: हुइका पितृयात तृप्त जुइमा धयागु कामना याना: खुसिया दक्वं ल: हे त्वंकेगु भावं ताहाँफ भ्वपुइकी । प्वंगु ताहाँफ थना: पितृयात विदाइ बीत कोल्लाय् गंगा खुसि व द्य:या नामय् भ्वय् छव्व/छव्व नं तया: खुसी व खुसि सिथय् तय्यंकी । अथे हे, श्राद्ध याय् न्ह्य: थापं या:गु गणेद्य:, नारांद्य: व महाद्य: अम्पचात सम्बन्धित द्य:थाय्, वरुण अम्प ल: दुथाय् व सूर्य: अम्प क:सिम्बलय् तयूगु प्रचलन दु ।

अम्पचा दुतइखुनु यें, यलय् ग्वा:स्वां यायूगु धाइ । कलश थापना याना: उकी दाफ्व:स्वां, धालेकचा स्वनी । पूजा सिधय् धुंका: क्रियापुत्रिं छेंज:पिं व फुकीपिन्त ग्वा:कुचा व धालेकचा बी । थथे व्यूगु ग्वा: नय् भाय् याइ व धालेकचां वा कुले थें याना: बाताय् वान्छवया: ल्हा: सिली । थुलि याय् धुंका: कलशया लखं हा हा याना: शुद्धि याइ । दकलय् लिपा क्रियापुत्रिं ग्वा:स्वां याइ । थुलि याय् धुंका: ग्वा:स्वां या:गु इलय् ताहाँफं ल: हाय्का: व्यूम्ह म्ह्याय्मचां कल: वाय्यंकेगु चलन दु । दक्वसिनं ल्हा: स्यूगु ल:, धालेकचा दक्वं खुसिकथं नालात:गु पिखालखुइ यंका: प्वंकी ।

२५. क्रियापुत्रिया कलातं जा थुया: पिण्ड दय्केमा:गु ख:सां थी जिउपिं मजिउपिं आदिपिं नं दइगु जूगुलिं याना: कचिगु पिण्ड बीगु प्रचलन व:गु ख: । कलातं जा थुइमा:गु जूगुलिं छुं गथे जुया: कला:या थीमीजउ जुलधा:सा नेवा:तय् श्राद्ध हे लिछ्याइ । मृगेन्द्रराज सुवेदी (६८) ख्वप तलेजुया पुजारीलिसें वि.सं. २०७५ फागुन ५ गते वय्क:या छें सोमला गल्ली ख्वपय् च्वना: खँल्हावल्हा ।

८.४.९. सपिण्ड श्राद्ध

सीमयसित प्रेतं मोक्ष बियाः पितृ यायगु नितिं भिंनिन्हुखुनु सपिण्ड श्राद्ध याइ (जुजु, विसं.२०६१, पृ.३३) । गुलिसिनं लत्यांजक सपिण्ड श्राद्ध यायगु याःसां अप्वःसिनं १२खुनु हे थ्व श्राद्ध यानाच्चंगु दु । सपिण्ड श्राद्धखुनु जोशी, आचाजु व बर्मुबाज्या स्वमहं च्वनाः थ्व ज्या सम्पादन याइ । आचाजुं मन्दः च्वइ, जोशीं श्राद्ध न्त्याकेत बर्मुबाज्यायात अनुमति बी । यें व यलय् श्राद्ध यायत बर्मुबाज्या दय्वं गाः । क्रियापुत्रिं दक्षिण स्वयाः व बर्मुबाज्या नं उत्तर स्वयाः याइगु थ्व श्राद्धय् निमयसिया दथुइ फिया प्यकुंलाःगु मन्दः दय्की । क्रियापुत्रिया जवय् सुकुन्दा, खवय् शालिग्राम, कलश, नारांघः व सूर्यः, सिन्हमू नीस्वनाः याइगु थ्व श्राद्धय् थ्वसिवे न्ह्यः श्राद्धय् पिण्ड दय्कू थें कोल्लाय् तछ्वचुं/छुचुं, जाकि, बजि, खाजामरि केरा आदि तयाः पिण्ड न्हाइ । संस्कार याय्मखंक सीमयसिया नामय् चीकूगु छकू कुचा विकिरपिण्ड ज्यानाः फिया मन्दलय् तयाः पुज्याय्गु व तर्पण बी धुंकाः उकियात चीका मेथाय् तइ । थ्व धुंकाः जक पितृया नामय् पिण्ड ज्याइ । कोल्लाय्च्चंगु पिण्डयात प्यकू कुचा यानाः ख्येय् बांलुक्क ग्वारा चिने धुंकाः उकी गणेद्यःयाथाय् छाःगु स्वता (चबहांया प्रसादय् ख्येय् कालाःतःगु कुचा, न्या व ला) व गैडामेय्या ला तइ (मुनंकर्मी, नेसं. ११३९, पृ.१८२)। थ्व तसकं गोप्य रुपं तइ । ख्येय् व ला तयाः ज्याःगु पिण्ड मां वा अबु वा मदुमयसिया नामय्, अनंलि छगू पुस्ता च्वय् व दकलय् लिपा तापाबाज्या वा तापाबज्येया नामय् देछाइ । तग्वःगु पिण्ड छगः प्रेतपिण्डया नामय् खवय् लाक्क तइ । थुकथं पिण्ड बी धुंकाः कोल्लाय् ल्यंगु तछ्वचुं/छुचुं दक्वं छथाय् मुनाः उकियात निग्वारा दय्काः फि चकंका तःगुया जवय् च्वंगु कुनय् तइ । थुलि याय् धुंकाः ख्येय् बांलुइका तःगु तग्वःगु प्रेतपिण्डयात लुं व वहया चक्कुं (थौकन्हय् तार) स्वकू कुचा थलाः दकलय् क्वय्च्चंगु व्व अबु वा मांया नामय् ब्यूगु पिण्डलिसें स्वाइ । दथुइच्चंगु प्रेतपिण्डया व्व बाज्या/बज्येया नामय् ब्यूगु पिण्डलिसें स्वाइ । दकलय् च्वय्च्चंगु प्रेतपिण्डया व्व तापाबाज्या/तापाबज्येया पिण्डलिसें स्वाइ । थ्व श्राद्धसिवे न्ह्यः क्रियापुत्रिया अबुं स्वंगू पुस्तायात पिण्ड बियाः श्राद्ध यानाच्चंगु लि आवालि दकलय् च्वय्या तगिमय् च्वंमह घाँय्घाँय्बाज्या वा घाँय्घाँय्बज्येया थासय् तापाबाज्या वा तापाबज्येयात थाय् बी । थुखुनुनिसें घाँय्घाँय्बाज्या वा घाँय्घाँय्बज्येया नामं पिण्ड बीमखु । पितृया नामय् ब्यूगु पिण्डयात छतं च्वय्या पिण्डलिसें स्वाय् धुंकाः क्रियापुत्रि व मेमेपिं काय्पिन्सं तर्पण बी । दक्वसिनं कीगः तिनाः पितृयात पुज्याइ । थुकथं श्राद्धया ज्या सिधय्धुंकाः श्राद्धया पूजा तःमह म्थ्याय्मचायात पुरोहितं सिन्हमू लःल्हानाबी । लःल्हानाब्यूगु

सिंहमूया भुइसिंह द्यःयात तिके धुंकाः थःमहं ती । मिजंतयसं भागि जक याइ । किगः तिउपिं मिस्तसें सिंहः हे ती । थुलि याय् धुंकाः क्रियापुत्रिं पिण्ड ल्त्वनाः भागि यायां कोल्लाय् तइ । श्राद्ध याय्त फि लायातःगु थासय् शंख व चक्र च्वयाः किगः तिउपिन्त पूजा याकी । क्रियापुत्रिया कलातं ताहाँफं लः हाय्की । श्राद्धया थ्व ज्या सिधय् धुंकाः आगं पूजायानाः गंगाया नामय् छाःगु भ्वय् ब्व, आगंब्व व जोगीब्व सहित (थौंकन्हय् जोगीब्व काः मदुगुलिं खुसी तय् यंकी) खुसी यंकी । थुकथं पिण्डया ज्या क्वचाय् धुंकाः छेंय् लिहाँवयाः शय्यादान नं याइ । पुरोहितयात नारांघः व पुरोहितया कलाःयात लक्ष्मीकथं प्रतिस्थापित यानाः सीमय्सिनं छ्यःगु सामान व जीवनय् माःगु थीथी ज्वलं, वसः, नसात्वँसा दान बी ।

लत्यां याइगु सपिण्ड श्राद्धय् प्रेतपिण्ड व पितृया नामय् देछाःगु पिण्डया दथुइ स्वाय्गु याःसां थुकी लःया विशेष भूमिका दु । खुसी च्वनाः श्राद्ध याय्माःगु जूगुलिं खुसिया प्रतिनिधित्व यानाः पुरोहित व क्रियापुत्रिया दथुइ फि लानाः उकी द्यःने पिण्ड तइ । खुसी च्वनाः श्राद्ध यानाच्चंगु भाव बीत पुरोहितं फिया मन्दः द्यःने लःधाः न्ह्यानाच्चंगु थें च्वंक प्वताय् चुं नं च्वइ । खुसी च्वनाः श्राद्ध याइगु अवस्थाय् खुसी ल्हाः दुछ्वयाः छु वल व हे लिक्क स्थापना याइ । फिया मन्दः दय्के धुंकाः खुसिया हे वातावरण थें च्वंकेत खुसिया ल्वहँकथं सालिग्राम, तुलसी व खुसी जयाच्चपिं साया रुपय् गोग्रास व पीठ द्यःपिं नं स्वनी । विशेष यानाः पितृ व प्रेतपिण्ड थवंथवय् स्वाय्त याइगु थ्व श्राद्धय् दकलय् न्हापां हे क्रियापुत्रिं थः च्वनाथाय् लःचाः दय्काः पुरोहितया आवाहन याइ । श्राद्धय् पितृमोक्षया कामना याय्माःगु जूगुलिं ताँहाफयात हे तीर्थया रुप बीत क्रियापुत्रिं ल्हातय् कुश तयाः स्वकःतक ताहाँफया अःखुंचा हाय्काः वःगु लः उगु हे ताहाँफ दुने तइ । गंगा, यमुना व सरस्वती खुसिया आवाहन यानाः ताँहाफयात हे खुसिया रुप बी । थुकथं तीर्थकथं ताँहाफयात स्वने धुंकाः उकिया हे लखं क्रियापुत्रिं म्वःल्हुइगु भावकथं थःगु छ्यनय् लः हा हा यानाः जक सपिण्ड श्राद्ध औपचारिक रुपं शुरु याइ । थ्व श्राद्धय् पितृ ब्वनेत पितृयात पिण्ड बीगु थासय् च्वयातःगु मण्डलय् तीर्थया लखं म्वःल्हुकेगु भावकथं स्वकःतक सिजःया अर्घचां व गैडामेय्या खलःचां लः लुइ । पितृयात ब्वने धुंकाः पितृयात छाय्गु ज्वलं व नसाज्वलं संकल्प याइ । संकल्प लिपा कोल्लाय् पिण्ड वालाः दकलय् न्हापां विकिरपिण्ड तइ । संस्कार सम्पादन मजूमय्सिया नामय् ब्यूगु विकिरपिण्डयात दकलय् न्हापां पुज्यानाः अगोला यानाः तर्पण व नसाज्वलं तइ । संस्कार सम्पादन मजुयाः मोक्ष काय्मफुमय्सित मोक्षया कामना यानाः श्राद्ध याय् धुंकाः विकिरपिण्डयात अलग तइ । थ्व धुंकाः म्वःल्हुइगुया नामय् थौंकन्हय् लः हा हा

जक यानाच्वंगु दु । विकिरपिण्डया ज्या सिधय् धुंकाः पितृया ज्या न्ह्याकी । पितृया नामय् फिया द्यःने च्वयातःगु मन्दलय् बाज्या/अजि, तापाबाज्या/तापाअजि व घाँय्घाँय्बाज्या/घाँय्घाँय्अजिया नामय् पिण्ड बी । थ्व धुंकाः कोल्लाय् ल्यंदुगु तग्वःगु पिण्ड ज्यानाः प्रेतपिण्डकथं फिया मन्दलय् तइ । गुकियात लुँ व वहया चक्कुं कुचो थलाः च्वय्च्वंगु पिण्ड टुक्रा घाँय्घाँय्बाज्या/घाँय्घाँय्अजिया नामय् ब्यूगु पितृपिण्डलिसें स्वाइ । चक्कुं कुचा थःगु पिण्डया दथु ब्व तापाबाज्या/तापाअजिया पिण्डलिसे स्वाइ । चक्कु कुचा याःगु पिण्डया दकलय् क्वय्च्वंगु ब्व बाज्या /अजिया नामय् ब्यूगु पिण्डलिसे स्वाइ । थुलि धुंकाः दकलय् च्वय्या तगिंमय् च्वंगु घाँय्घाँय्बाज्या/अजियात बिदा बीगु वा मार्गप्रशस्त याय्गु ल्याखं ताँहाफया अःखुंचा बच्छि प्वाः तिनाः जवं खवय् खवं जवय् यानाः क्वनिसें च्वथ्यंक इन्हुथिन्हु यानाः लः हाय्की । थ्व धुंकाः जक दकय् च्वय्च्वंगु पिण्डया छकू कुचा दथुइ च्वंगु पिण्डलिसें स्वाइ । दथुइच्वंगु पिण्ड दकलय् क्वय् च्वंगु पिण्डलिसे स्वाइ । व दकय् क्वय्च्वंगु पिण्डयात नं कुचा थलाः मां/अबुया नामं पिण्ड दय्की (मुनकर्मि, नेसं.११३९, पृ.१४९)। प्यंगू पुस्तायात पिण्डदानं बिदा बी धुंकाः क्रियापुत्रिं थः अबु वा मांनापं यानाः स्वंगू पुस्तायात पितृगणय् दुथ्याकेगु नितिं नं ताहाँफ दुने नीस्वंगु गंगा, यमुना व सरस्वती खुसि भाःपाः अःखुंचा बच्छि बच्छि प्वाःतिनाः हाय्कूगु लः पिण्डया दकलय् क्वय् खवय् (क्रियापुत्रिया च्वसं) निसें मदिकक च्वय् यंकाः पिण्ड चाःहिके थें याइ । तर थ्व इलय् लःधाः मस्वाःसें अर्थात क्रियापुत्रिं थःथाय् स्वइगुकथं अंग्रेजी आखःया यू दय्काः हाकनं लित यंकाः पिण्ड चाःहुके थें लित हइ । गुगु मदिकक स्वकः याइ । थ्व इलय् पितृयात लः व शिवलिसे एकाकार जुयाच्वं धकाः शिवा आपो भवन्तु ते । शिवा आपो सन्तु ते श्लोक ब्वनी (मुनकर्मि, नेसं.११३९, पृ.१५०)। थुलि सिधय् धुंकाः पितृयात तृप्त जुइक लः त्वंकेत गैंडामेया छ्यंगुतिं दय्कातःगु खलःचा अगेला यानाः लः त्वंकी ^{२६}। पितृयात गैंडा मेय्या ला व हि तर्पण ब्यूसा सच्छिदँतक तृप्त जुइगु धयागु विश्वासं खलकं बाःवःगु लः हे हि भाःपाः उकिं तर्पण बीगु याइ । नेपाःया जुजुपिन्सं नं गैंडा मेय्या हिं तर्पण बीगु याः । जुजु त्रिभुवन सी धुंकाः महेन्द्रं श्राद्धया भवलय् गैंडा मेय् स्यानाः वया हिं तर्पण ब्यूगु खः । प्रधानमन्त्री जंगबहादुर राणां नं उकथं हे तर्पण याःगु खः ।

२६. योगिनीतन्त्रय् सिजःया अर्घं तर्पण यातधाःसा पितृ लच्छितक तृप्त जुइ धइगु दु । लुँया अर्घं दच्छि, वहया अर्घं भिदँ व गैंडामेया खलःचां सच्छिदँतक पितृ तृप्त जुइ ।

मासैकं ताम्रपात्रे च रुक्मपात्रे तु वत्सरम् ।

रौप्ये दशगुणं प्रोक्तं खड्गपात्रे शतोत्तरम् ॥ (मिश्र,विसं.२०१३:३५०)

गैंडामेय्या ला व हि नकूगु ल्याखं खलःचां लः त्वंकीगु इलय् श्राद्धया मूल श्लोककथं पुरोहितं लः सम्बन्धी श्लोक ब्वनी । ऊर्ज बहन्तिरमृतं घृतं पय ... अर्थात् थीथी नसाज्वलं, अन्न, घ्यः, दुरु, कस्ति, जल व स्वांया दुने लः हे रस जुयाच्चंगु दु । लः थें जाःगु रसं यानाः हे रसं जाःगु नसात्वंसा नय् त्वनेबलय् कूलद्रव्य थें जाःगु अमृत जूगु दु धकाः खलःचाय् तयाः लः, सादुरु, धौ, गंगाजल व कोल्लाय्च्चंगु लः त्वंकी । थ्व धुंकाः पिण्ड खुसी वाय् यंके न्ह्यः क्रियापुत्रिया कलातं लः हाय्काः ल्हाः सीके बी । थथे ल्हाः सीके बीबलय् लः चिच्चा वंक क्रियापुत्रिं ल्हाः सिलेगु प्रचलन दु । गुगु जःलाखःला वा संस्कार सम्पादन मजूपिं नं मोक्ष प्राप्ति याय्माः धइगु खः । कलातं लः हाय्का बीगुयात कलाःभाःतया पाखें सम्बन्ध विस्तार यानाः वायुं भिंगु गर्भय् च्वंवेनेमा, सन्ततिया विकास जुइमा धइगु मान्यता खः । थ्व इलय् क्रियापुत्रिं पितृयाके आयु, धन, यश, विद्या सुखया कामना याइ । सन्तानया कामना नं थ्व हे इलय् याइ । अथे हे थ्व इलय् रुमालच्चः प्याकाः बँय् तिसी । गुकिया आशय गोत्रं च्यूत जूपिं, काय् मदुपिं, सी म्वाः मस्यूपिं नं तरे जुइमा धइगु ल्याखं रुमालच्चः प्याकाः बँय् तिसीगु खः २७ थ्व धुंकाः पितृयात प्यानातःगु कोल्लाय् च्वंगु तछ्वचुं/छुचुं व लः पितृयात हे छाय्कथं भ्वपुइका बी । लः भ्वपुइके धुंकाः प्वंगु कोल्लाय् पिण्ड व फि मुनाः तइ । क्रियापुत्रिं दकलय् लिपा हाकनं छकः गंगा, यमुना व सरस्वती खुसिया प्रतिनिधित्व यानातःगु तांहाफया लखं छचाकः हुइकाः भ्वपुइकाबी । थुलि धुंकाः कोल्लाय् च्वंगु पिण्ड खुसी तय्यंकी ।

सपिण्ड श्राद्ध धुंकाः शय्यादान याय्माःगु विधान दु । शय्यादानया इलय् नं क्रियापुत्रि व वया कलातं शंखय् लः व दाफ्वःस्वां तयाः पूजा याइ । शय्यादानया नितिं गंगा, यमुना व सरस्वतीया आवाहन यानाः शंख पूजा याइ । थ्व हे शंखया लखं नारांचःयात अर्घ वियाः जक शय्यादान न्ह्याकी । अथे हे शय्यादानय् लः व पंचामृत तयातःगु न्यागः कुलिंचाय् सप्तसागरया आवाहन यानाः पुज्याय् धुंकाः पुरोहितयात शय्यादानया ज्वलं दान बी ।

तान्त्रिक विधिं श्राद्ध याइपिन्सं व पुरोहित वर्गं थुखुनु दुगु स्याइ । तान्त्रिक विधिं श्राद्ध याइपिन्सं जलुंघः (नगरदेवता) याथाय् दुगु स्यानाः उकिया ला पिण्डय् तइ । दुगुया हि पिण्ड

२७. प्रचण्डधर राजोपाध्याय (५१) पुरोहित, लगं, यैलिसें विसं. २०७६साउन ७ गते वय्कःया छेंय् च्वनाः खँल्हाबल्हा ।

ज्यायूत लःया रूपयू छयली । थव पिण्डयू पंचमकार युक्त याइ^{२८} । थौकन्हयू थव प्रचलन धौख्यः, ख्वपया बालकोटयू ल्यंदनि । देखादुपिं पुरोहिततयू थुखुनु पाकश्राद्ध याइ । श्राद्ध याइगु थासयू हे दुगु स्यानाः उकिया ला दायूकाः श्राद्ध याइपिं खुम्ह पुरोहितयात आलः व ला भोजन याकी । भोजनं तृप्ति जुइ धुंकाः अन हे सीकाभु यायू थें दुगुचिया छयंया सी पुरोहितयात बी । थव धुंकाः दुगुचिया हियात नीलः व सौ इलातःगुकथं कयाः उकिया द्रःने पिण्ड तइ । थव इलयू नं दुगुया हियात पिण्ड ज्यायूत लःया रूपयू छयली ।

८.४.१० मेमेगु श्राद्ध

सपिण्ड श्राद्ध धुंकाः भिंस्वन्हुखुनु याइगु श्राद्ध, लत्या, खुला, दच्छि, निदं तिथिबलयू श्राद्ध अनिवार्य रूपं यायूमाः । दक्कंथंया श्राद्धया प्रकृति छगू हे खनेदु । क्रियापुत्रिं दक्षिण पुरोहितं उत्तर स्वयाः याइगु श्राद्धयू जवयू सुकुन्दा व खवयू शालिग्राम, कलश, सिन्हमू स्वनी । सपिण्ड श्राद्धयू थें कोल्लायू जाकि, बजि, तछ्वचुं/छुचुं, केरा, खाजामरि तयाः न्हायू धुंकाः क्रियापुत्रिया न्ह्यःनेच्वंगु खुसिकथं दयूकूगु फिया मन्दलयू दकलयू न्हापां विकिरपिण्डयू पूजा व तर्पण बी । विकिरपिण्डयू पूजा सिधयू धुंकाः ल्हाः सिलाः आचमन यानाः मेगु स्वंगः पिण्ड थःसिबें च्वयू मां/अबुया छगू पुस्ता, उकिं च्वयू (बाज्या तगिं) व उकिं नं च्वयू (तापाबाज्या तगिमयू) च्वंम्ह पितृया नामयू पिण्ड बी । थव सिबें न्ह्यः घाँयूघाँयूबाज्या/घाँयूघाँयूअजिया नामयू बियाच्वंगु पिण्डयात थव श्राद्धनिसें विदा बिया छवइ । थुकथं याइगु पिण्डदानयू सपिण्ड श्राद्धयू थें स्वता व गैडाया ला तइ । श्राद्धया दकलयू लिपा सपिण्ड श्राद्धयू थें क्रियापुत्रिया कलातं ल्हाः सिके धुंकाः कोल्लायू पिण्ड व फि तयाः उकिया द्रःने खुसिब्व, सिकिब्व तयाः खुसी वायू यंकी । दकिलाया श्राद्ध धुंकाः क्रियापुत्रिया बर्खी फुके याइ । श्राद्धया कन्हयूखुनु क्वचिकं सायूकी । थुखुनु बर्खी वसः त्वःतके बी ।

दच्छिया छकः भाद्रशुक्ल पुन्हिनिसें आश्विन कृष्णपक्ष आमाइतकया दुने छेँजः सीगु तिथिखुनु सोन्हश्राद्ध याइ । थुखुनु याइगु श्राद्धयू मेमेगु श्राद्धलिसें ज्वःलाःसां थुके तइगु पिण्डयू सीधुंकूपिं अबु, बाज्या, तापाबाज्या, मां, बाज्या (मांया अबु), तापाबाज्या (मांया बाज्या), मां व अबुया थःथिति, गुरु, पुरोहित, जुजु, जोशी, खौकायूमाःम्ह त्वायू मेमेपिं थःथितिपनिगु नामयू पिण्ड बी (मुनंकर्मी, नेसं.११३९, पृ.३०५)। मां व अबुया पाखें स्वंगू स्वंगू पुस्ताया

२८. अम्बु, कुशाग्रानि खिरम सर्पी तिलानिच दधि मधु इति सम्प्रोक्तम अष्टाङ्गं पिण्ड सम्भव ॥ (श्राद्धविधि, शोधार्थीयाके सुरक्षित)

नामय् तग्वःगु स्वंगः/स्वंगः पिण्ड बी धुंकाः मेमेगु श्राद्धय् थें वहया अर्घलं व खलकं सालिग्रामया लः तर्पण याइ । सपिण्ड श्राद्धय् थें ताहाँफयात हे गंगा, यमुना व सरस्वती खुसिया रूपय् स्थापना याय् धुंकाः उकिया लः दकलय् न्हापां विकिरपिण्डय् तर्पण यानाः पूजा याइ । पुजालिपा विकिरपिण्डयात व्यागलं तयाः वा खुसिया प्रतिनिधित्व यानाच्चंगु पिखालखुइ तय् यंकी । थुकथं विकिरपिण्ड चीके धुंकाः पितृया नामय् पिण्ड ज्याइ । सपिण्ड श्राद्धय् थें पिण्ड ज्याय् धुंकाः नाराद्यःया जल प्रसादकथं अर्घलं पिण्डय् लः लुकी । अथे हे गैंडामेय्या छ्यंगुतिं दय्कातःगु खलकं सपिण्ड श्राद्धया इलय् थें ऊर्जं वहन्तोरमृतं श्लोक ब्वनाः लः, गंगाजल, कोल्लाया लः व थीथी पदार्थं तर्पण बी । थथे खलः छ्यलाः तर्पण बीगु इलय् न्ह्याब्लें नं थुकथं श्लोक ब्वनी । गैंडा मेय्या खलकं तर्पण बीधुंकाः ताहाँफया अःखुंचा बच्छि, प्वाः तिनाः सपिण्ड श्राद्धय् थें खवं जवय् स्वंगलं पिण्ड चाःहुके थें यानाः अंग्रेजीया यू थें दय्काः हाकनं लितयंकी । थ्व प्रक्रिया मदिक्वक स्वकः याइ । लिसें, पितृयात तृप्तिया नितिं पयानातःगु कोल्लाय् च्वंगु लः पितृयात त्वंकेकथं भ्वपुइके धुंकाः उगु हे कोल्लाय् पिण्ड व फि स्वां सिन्ह मुनाः तइ । थथे याय् धुंकाः गंगा, यमुना व सरस्वती खुसिं नं तृप्ति जुइमा धकाः सपिण्ड श्राद्धय् थें ताँहाफं कोल्लायात छचाकः चाःहिकाः लः फुत धकाः क्यनेकथं ताँहाफ नं भपुइकी । व पिण्ड खुसी यंकाः विसर्जन याइ । खुसी च्वनाः याय्माःगु श्राद्ध छेंय् सम्पादन याइगु जूगुलिं दक्ककथंया श्राद्धय् फिया मन्दः दय्काः उकिया द्यःने प्वताय्चुं नं खुसि थें च्वंक च्वय्गु चलन दु । खुलां श्राद्ध याइगु इलय् सीम्हं वैतरणि खुसि छी फय्मा धइगु कामना यानाः लः बाताय् तयाः डुंगा छीकेगु चलन दु । तूया डुंगा दय्काः खुसि छीकीगु खःसां थौंकन्हय् वहया डुंगा छ्यलाच्च्वंगु दु । गुगु डुंगा व लःबाता पुरोहितयात दान बी ।

८.४.११ जलदान

सपिण्ड श्राद्ध लिपा लय्लय् पतिकं श्राद्धया थासय् गुलिसिनं जलदान जक नं याय्फु । चीधंगु श्राद्धकथं कयातःगु जलदानखुनु श्राद्धय् थें गणेद्यः, शालिग्राम, सिन्हमू स्वनेमाः । जलदान याय्त सौबं थिलातःगु द्यःने पुरोहितं मन्दः च्वइ । मन्दः च्वय्धुंकाः श्राद्ध याइमय्सिनं संकल्प याय् धुंकाः मन्दलय् पूजा याइ । ताँहाफय् गंगा, यमुना व सरस्वतीया आवाहन यानाः पिण्ड बीगु थासय् लः दुगु ग्वंपचा तयाः उकी मन्दलय् पितृया नामय् तर्पण याइ । गैंडामेय्या छ्यंगुतिं दय्कातःगु खलकं लः छाइ । उकथं हे जलदान ग्वंपचाय् नं पूजा याइ । थुकी ध्यबा छगः तयाः उकिया द्यःने किसिलिं त्वपुनाः मन्दलय् तइ । पिण्डया थासय् ग्वंपचा तयाः याइगु थ्व जलदानय् पूजा सिधय् धुंकाः पुरोहितं शालिग्रामया लः हा हा यानाः

प्रसादकथं बी । थ्व धुंकाः पितृ तृप्त जुइमा वरुण द्यवं थुकिया नितिं गुहालि याय्मा धकाः कामना यानाः लः तयातःगु ग्वंपचा पुरोहितयात दान बी ।

८.४.१२ मतपूजा

देखा दुपिं नेवाःतय् श्राद्ध धुंकाः मतपुजा याइ । वैदिक रुपं श्राद्धसिबे नं मतपूजायात मूल श्राद्धकथं काय्गु याः । श्राद्ध लिपा छुं हे मनःसें आगमय् वा पूजाकुथी च्वनाः थीथी खुगू आमनायया द्यःपिं पूर्णेश्वरी, निशानाथ, कुब्जकेश्वरी, निशेश्वरी, त्रिपुरासुन्दरी व हातकेश्वरीयात आवाहन यानाः याइगु थ्व पूजाय् ववनभैरवया म्हुतुं लः, अय्लाः, ह्याउँथ्वँ, थ्वँ व खाय् ल्वाकछ्यानाः दय्कातःगु पंचजल हाय्काः तर्पण याइ । अमृतया रुपय् थ्वँ/अय्लाःयात कयातःगु थ्व इलय् कोल्लाय् तयूगु कापतं भुनी । थुकथं भैरवया म्हुतुं हाःगु जलं थःथिति व जःलाखःलापिं नं मोक्ष प्राप्त जुइ धइगु मान्यता दु । थ्व इलय् तयूगु कापत पिने लाःगु पंचजलं जःलाखःला पितृपिन्त तृप्त याइ धइगु दु । तान्त्रिक श्राद्धकथं कयातःगु मतपुजाय् ववनभैरवया प्रसादकथं हाइगु पंचजल प्रसादकथं ग्रहण याइ । खुसिया आवाहन यानाः गुगु मनूछयं, काउलेया म्हया खला, ध्वंया छयं, माकःया छयं, नैक्या खोला, सिपिया खलाया लिसें लुँ, वहः व कँय्या खलाय् तयाः पालंपाः उगु प्रसाद काइ । दकले लिपा कोल्लाय् फःगु पंचजल व स्वाँसिन्ह पिखालखुइ तय् यंकी । थुकियात गंगाय् विसर्जन याय्गु नं धाइ । थौकन्हय् देखा कयातःपिनिगु ल्याः म्हो जुइवं थ्व परम्परा म्हो जुइ धुंकल । परम्परा न्त्याकाः वयाच्चंपिन्सं नं थीथी पात्रय् तयाः प्रसाद काय्गु त्वःते धुंकूगु दुसा ववनभैरवया ल्यूनेच्चंगु क्वंचाय् नं पंचजल तय्गु नं त्वःते धुंकूगु दु ।

श्राद्ध लिपा बहनी कलं वाय्यंकीबलय् नं भागीरथी खुसिया आवाहन याइ । क्रियापुत्रि व मेमेपिं छेंजःपिं भवःलिं च्वनाः भवय् नय् धुंकाः क्रियापुत्रि बाहेक दक्वसिया चिप पी । क्रियापुत्रियात बाताय् न्व सीकी । नकिं नं क्रियापुत्रिया चिप व न्वःस्यूगु चिप लःया द्यःने मत च्याकाः कलःद्यःयाथाय् वाय् यंकी । कलः द्यः (मातंगी)थाय् कलः वाय् धुंकाः भागीरथी खुसिया आवाहन यानाः बाता सिली व सिउमसें थःमं नं आचमन याइ । थुकिया अव भृथस्नान धाइ । थुज्वःगु स्नान सांस्कृतिक रुपं तःजिगु स्नानकथं कयातःगु दु ^{२९}।

२९. अ) मांअबुया अन्त्येष्टि वांलाक याःसा यज्ञ याःगु थें जाःगु फल दइगु खँ गरुडपुराणय् च्वयातःगु दु

। थ्व हे पुराणय् सी संस्कार वांलाक मयात वा लखं तर्पण मयाःसा सीम्ह प्रेत जुइ, दान मयाःसा

८.५ सार

सीम्ह ध्वग्गितधाःसा हाइड्रोजन सल्फाइड व मिथेन ग्यांस उत्पादन जुइ । थुकिं थीथी ल्वय् न्यनी व मृत्यु थ्यंक जुइ । मिथेन ग्यासं सूर्धःपाखें वइगु हानीकारक किरण (अल्ट्राभ्वाइलेट रे)यात पनीगु ओजोन तहप्वाः खनी वा क्षति याइ । ओजोन तह प्वाः गन कि क्यान्सर थें जाःगु ल्वय् अप्वइ, सुयां मचा बुइबलय् थुकिं यानाः मचाया शारीरिक विकलांग जुइ । थ्व बाहेक अध्यात्मया कारणं मानव समाजयाके ल्यनाच्चंगु प्रेत, अगतिया अवधारणायात समन याय्गु ज्या सी संस्कारय् याइ । सी संस्कार बांलाक्क सम्पादन याःसा पितृ मोक्ष जुइ धइगु नं धार्मिक मान्यता दु ।

थुकथं थीथी उद्देश्य तयाः न्ह्याकाच्चंगु सी संस्कार प्यंगूकथं सम्पादन यानाच्चंगु दु - अग्नि संस्कार, जल संस्कार, नभ संस्कार, भूमि संस्कार । तच्चःजूमय्सित फय्या मात्रा मगाइ उकिं तुलसिमा दुथाय् तय्गु, शरीरय् लः मगाः मजुइकेत सिजःया थलं लः त्वंकेगु, थ्व बाहेक घाटय् सहज मृत्युया ग्वसाः ग्वयाः तच्चःजूमय्सित तेषुचातक खुसिया लः लाइकथं ब्रह्मनालय् तइ । थुकियात जलजोग याय्गु धाइ । थुकिं तच्चमय्सिया म्हं याउँक प्राण वायु पिहाँवनी धइगु दु ।

मनू सी धुंकाः सदगति याय्त जीवन दुम्ह मनूयात थें समाः याय्गु चलन दु । सीगु खः कि मखु क्वःछीत थलाय्क्वलाय् यानाः म्ह ग्यय्की । सिथं यंकेत कापतय् प्वःचीगु इलय् तकं दुर्कापिकां तियाः मनू सित कि मसीनि परीक्षण याइ । नापं, सीमय्सिनं छ्यलाच्चंगु तुफि, फुंगा, लासा, सुकू व वसः थें जाःगु रोगकारक ज्वलंयात छ्वासय् वानाः मुक्कं छें छ्खां किटाणु मदय्केगु भूमिका म्हिती । थ्व इलय् गुथियाःपिन्सं तकं सीमय्सित दागवत्ति बीत पाखाकुं थनाः मिया प्रवन्ध याइ । थुकिं नं वातावरणय् न्यनाच्चंपिं किटाणु नष्ट याय्गु ज्या याइ । थथे सी संस्कार याय्धुंकाः सीमय्सित दिपय् तक कुतालय् तयाः यंकी ।

सीमय्सित यमलोकय् कसा वी व पुर्नजन्म बांलाइमखु च्वयातःगु दु । छखे समाजयात ल्वय्क खं च्वयातःगु दु, मेखे प्रमाणित याय् मफइगु पाप व पुण्य, यमलोक व पुनर्जन्मयात कयाः थाय् बियातःगु दु ।

आ) पिखालखुयात खुसिया ल्याखय् तःसां थीथी संस्कारय् छ्यःगु लः व मिसली जक उगु थासय् प्वंकेमाःगु खः । तर श्राद्धया पिण्ड व द्यः पुजा यानाः वःगु स्वाँसिन्ह कीगः नं पिखालखुइ हे प्वंकेगु चलनं वातावरणीय रुपं भन प्रदुषित जुयाच्चंगु दु ।

सीमयसित दागवत्ति बियाः नौ याय् न्ह्यः सीमयसिया पिहाँवयाच्चंगु फोहर सफा याय्कथं तुतिंनिसें म्वःलहुकाः शुद्ध याइ । थ्व धुंकाः छेंजः व फुकीपिन्सं लः त्वंकी । थ्व इलय् क्रियापुत्रिं खुसि वनाः लँ फिनाः हे म्वःलहुयाः हःगु लः अगेला यानाः सीमयसित त्वंकी, मेमेपिन्सं सामान्य रुपं अगेला यानाः लः त्वंकी । लः त्वंके धुंकाः जक सीमयसित सिंपय् तयाः अग्नि संस्कार याइ । अग्नि संस्कार लिपा नं ल्यंदुगु नौ विधि यानाः खुसी चुइकी । गुलिसियां थीथी तीर्थय् वनाः नौ चुइकेगु प्रचलन दु । थुकथं सी संस्कार धुंकाः सी मुकेगु ज्याय् गुहालि याःपिं व क्रियापुत्रिं थःगु म्हय् किटाणु ल्यनाच्चनेफूगु संभावनायात ध्यानय् तयाः म्वः लहुइगु, व बलिं पीगु याइ ।

भौतिक शरीर नष्ट जुइधुंकाः आध्यात्मिक मान्यतां उम्ह मनूया आत्मा मसीनि धइगु धारणां यानाः भिनुतक न्हिथं खुसी श्राद्ध याइ । श्राद्ध याइगु इलय् यमधारां लः हाय्काः सीमयसिया नामय् पिण्ड बी । गुलिसिनं भिनुखुनु जक भिनुतकया छक्कलं पिण्ड बी । थथे न्हिथं श्राद्ध याइगु इलय् दाहसंस्कार लिपा अंगहीनम्ह पितृया छसिकथं अंगया विकास जुइ धइगु दु । न्हापांखुनु छयंया विकास जुइ । अनलि छसिकथं मिखा, न्हाय्, ल्हा, नुगः, खम्पा, तुति, छयंगु, लुसि व भिनुखुनु चेतनाया विकास जुइ । अलय्तिनि सीमयसिनं थः सित धकाः महशुस यानाः उगु थासय् चाःहिलाच्चनीगु आत्मां नं थाय् त्वःतावनी धइगु मान्यता दु । भिनुखुनु स्वाहाने खाःवनीगु इलय् न्हाय्पंकथिया स्वाहाने थहाँवने मफय्वं, कँय्प्वाः मदुगु मुलुइ सुका तय्मफय्वं व तिं थलय् तयातःगु दुरु त्वने मफय्वं सीमयसिनं थः सित धकाः महशुस याइगु खः । सी संस्कारय् दुःखंकःपिं छेंजःपिन्थाय् थःथितिपिं प्यन्हुखुनु त्वःचाः धकाः विचाः याःवइ, न्हय्नुखुनु सीमयसिया नामय् जा थुयाः व थीथी बूबःता खुनाः न्हय्नुमा बी । थ्व इलय् त्वाजं नं क्वंचाय् मसानभैरव साधन यानाः बलि पूजा याइ । म्ह्याय्मचां न्हय्नुमा थूसां पूजा याय्गु ज्या तान्त्रिक विधिं त्वाजं नं याइ ।

सी संस्कारलिपा अशुद्ध जुयाच्चपिं छेंजःपिं मध्ये मिजंत भिनुखुनु खुसी वनाः खौ कयाः म्वःलहुइ । मिसातय् छेंय् हे म्वः लहुइ, क्वलं बुइ । खुसी एकसरो भुतुली हालिचाय् जा थुयाः व हे जाया पिण्ड दय्काः श्राद्ध याइ । श्राद्धलिपा क्रियापुत्रियात शुद्ध याय्त सँ खाकी व लुसि थीकाः खौ कयाः म्वःलहुकी । थुलि सिधय् धुंकाः फुकीजःपिनि नं सँ खानाः लुसि थीकाः खौ अम्बः हाम्बः कयाः म्वःलहुइ । सी संस्कारया भवलय् भिंछनुखुनु हाकनं दूमाःपिं मिजंत सकलें खुसी वनाः श्राद्ध याः वनी । एकोद्विष्ट श्राद्ध वा स्वम्बःलहुइगु धाइगु थ्व ज्यां पितृयात

शुद्ध याइ धइगु दु । क्रियापुत्रि खुसी वनेवं मिसातय्सं छैय् बँ पुइ व सौ बँ थिली । छैय् नीसि याय् धुंका: मिसात बाताय् छयं थुना: म्व:लहुइ । श्राद्ध सिधय् धुंका: क्रियापुत्रि खुसिया लखं लँ धुच्छि हाहा याइ । छैय् नं ल: हाहा याइ ।

शुद्ध याय्गु ज्याय् घ:सू नं छगू महत्वपूर्ण पक्ष ख: । छै छखां शुद्ध याय्त् शिवाचार्य छेली जज्ञशाला दय्का: होम याइ । उगु हे जज्ञशालां व:गु कुं छैया थीथी ज्वलं गाय्की । थ्व धुंका: महाद्य:, नारांद्य:, गणेद्य: वरुण व सूर्य: दुकाय्गु भाव याना: अम्पचा दुतइ । न्याग: अम्पचाय् ल: तया: फवयात:गु कय्गु दुगु सलिखं पुसा तया: याइगु थ्व श्राद्धलिपा जक छैय् द्य: पुज्याय्गु अनुमति दइ । द्य:या रुपय् नीस्वंगु अम्पचा सम्बन्धित द्य:पिनिगु थासय् तय् यंकी ।

छगू लिपा मेगु शुद्धिया ज्या क्वचाय् धुंका: दकले लिपा १२ खुनु सपिण्ड श्राद्ध याइ । सीमय्सित पितृया धलखय् दुथ्याकेगु ल्याखं सपिण्ड श्राद्ध याय् धुंका: मेमेगु श्राद्धया लँ चाली धइगु दु । पितृया नामय् लत्या धका: भिंस्वन्हुखुनु व लय् श्राद्ध व लत्यां श्राद्धया लिसें खुला व दकिलां विशेष दान याना: पितृयात मोक्षया कामना याइ । देखा कयात:पिं नेवा:तय्सं श्राद्ध लिपा नं आगमय् वा पूजाकुथी च्वना: भैरवया पूजा याइ । हाथ्वं हाय्का: याइगु थ्व पूजाय् भैरवया म्हुतुं ल:, अय्ला:, त्याउँथ्वं, थ्वं व खाय् ल्वाकछ्याना: दय्कात:गु पंचजल हाय्का: तर्पण याइ । थ्व तर्पण कोल्लाय् फइ । नापं उगु इलय् देखादुपिनि मनूछयं, काउलेया म्ह, ध्वंया छयं, माक:या छयं, नैक्या खोला, सिपिया ख्वलाया लिसें लुं, वह: व कय्या ख्वलाय् पंचजल प्रसाद कया: त्वनी । थथे त्वंगु प्रसादय् अय्ला: थ्वं जूसां उकियात ल:या मान्यता बिया: पितृमोक्षया नितिं भूमिका म्हिताच्वंगु दु । पितृमोक्षया नितिं लखय् थीथी ज्या याय्गु धयागु मानसिक शान्तिया नं ख: ।

अध्याय ९

लिखँ व लिचवः

९.१ लिखँ

लः बिना जीवन संभव मजू । थुकियात पूर्वीय दर्शनय् पंचभौतिक तत्वया रूपय् तयातःगु दु । पंचभौतिक तत्व मदय्क सृष्टि नं जुइमखु । प्रकृतिया संचालन नं जुइमखु । उकिं लःया गुणयात कयाः थुकियात चःया ल्याखय् तयातःगु दु । थ्व शोधया अध्याय ३ य् लःयात कयाः व्याख्या जूगु दु । उगु अध्यायय् लखय् दइगु पौष्टिकता व लः मदय्क छुं नं सृष्टि संभव मजूगुलिं थुकियात मांया ल्याखय् तयातःगु प्रसंग दुथ्याः । उकिं हे मानव जीवनयात न्ह्याकेत गुहालि यानाच्वंगु खुसियात हे मांकथं सम्बोधन नं यानाच्वंगु दु । थ्व बाहेक लखं पोषण जक मखसें शुद्धिकरणया भूमिका नं म्हिती । थुकिं थलबल सिलाः यचुपिचु याय्गु, म्हय् थानाच्वंगु खिति चुइकेगु थें मानव जीवनयात विचाः यानाच्वंगु दु । थुकथं जीवनया थीथी ख्यलय् उत्तिकं भूमिका दुगुलिं हे नेपाःगालय् लःयात सुरक्षा याय्माः धइगु अवधारणा दु । उकिया हे उपज खः नेपाःगाःया देय्धःया विकास । थ्व बाहेक नं थनया पुखू, ल्वहँहिति, जरुं थें जाःगु सम्पदाया विकास जूगु कारण खः - लःया सुरक्षा व आपूर्ति व्यवस्था सुदृढ याय्गु ।

शोधया अध्याय ४ य् नेवाःयात दुथ्याःगु दु । थीथी नश्ल, जाति व धर्मया मंकाः पुचः नेवाःतय्सं सांस्कृतिक पर्यावरणया अंग लःयात संरक्षण याय्गु भूमिकाय् नं उत्तिकं म्हिताच्वंगु दु । धार्मिक रुपं थीथी धर्म नालाः वयाच्वंपिं नेवाःत मध्यय् हिन्दू दुनेया शिवयात विशेष थाय् बियाच्वंपिं शैव नेवाःतय्सं लःयात दुःख व सुखया कारणया लिसें मां व चःकथं नं कयातःगु दु । जातीय विभाजन, भौगोलिक विभाजनय् अले थःगु सभ्यता व्वय्कथं लःलिसें स्वापू दुगु स्रोतयात सम्पदाया रूपय् विकास याःगु धयागु नेवाःतय् लःयात त्वनेगु पदार्थया ल्याखं जक मखु पर्यावरण, सम्पदा अले सामाजिक मूल्य मान्यताया केन्द्रकथं नं थाय् ब्यूगु धाय्छिं । थुकिया हे दसु नेपाःगालय् सलंसः ल्वहँहिति निर्माण खः । यँय् १७९, ख्वपय् ९१, थिमी ८५, यलय् ७१, चन्द्रागिरि नगरपालिकाय् ४७, शंखरापुर नगरपालिकाय् ३०, गोदावरी नगरपालिकाय् ५०, टोखा नगरपालिकाय् १४, किपुली १२ व महालक्ष्मी नगरपालिकाय् २५

धा: ल्वहँहिति दु । अथे हे नेपा:गा: न्यंकरं २६५ गु पुखू दु । बुंगा:, जरुं व तुया गुलि ल्याखय् दु धइगु गणना जूगु मदुनि । थुकथं ल:या आपूर्तिया नितिं व्यवस्था जूगु थुजा:गु गुलिखे सम्पदा न्हने नं धुकूगु दु । अथे हे, नेपा:गा:या गुँचो नं ल:लिसें हे सम्बन्धित सम्पदा ख: ।

थ्व शोधया अध्याय ५ य् नेपा:गा:या खुसि व जलसम्पदाया विषय दुथ्या:गु दु । वर्षाया ल: तप्यंक जमीन त:लय् छ्वय्त थनया गुँचों भूमिका म्हिताच्चंगु दु । वर्षा वा मवइगु इलय् तकं थ्व गुँचोय् वना: ल: फवनेगु व तोप तया: वा वय्केगु प्रचलन नेपा:गालय् दु । थ्व हे गुँचों याना: नेपा:गालय् मदिक्क हे बागमती वया कचाखुसि विष्णुमति, मनहरा, नेखु, हिजाखुसि, तुकुचा खुसि न्ह्यानाच्चंगु दु । थ्व खुसियात मेमेगु आपालं चिचिधंगु कचाखुसिं गुहालि यानाच्चंगु दु । मदिक्क खुसिं ल: न्ह्याइगु व उकिं जीवन संचार याय्त गुहालि जुइगुलिं हे नेपा:गा:यापिन्सं उगु खुसिया थाय्थासय् हे तीर्थया अवधारणा न्ह्य:ने ह:गु दु । विशेष याना: खुसिया ह्वंगलय् उकथंया तीर्थया परिकल्पना यानात:गु लुइकेफु । स्थानीय रुपं नं तसकं थाय् बियात:गु नेपा:गा:या बागमती व मेमेगु खुसियात धर्मशास्त्रय् तसकं पवित्र धयात:गु गंगा, सिन्धु, सरस्वती, कावेरी व नर्वदाया समकक्षय् तया: सम्मान यानात:गु दु । थ्व लखं जीवन संचार यानाच्चंगुलिं हे सम्भव जूगु ख: । थ्व हे कारणं थनया लखय् थीथीकथंया बाखं नं थाय् का:गु दु । वागमतीया उत्पत्ति शिवया म्हुतुं पिज्व:गु वा क्रकुच्छन्द बुद्धं थ: शिष्यपिन्त भिक्षु दय्के धुंका: म्व:ल्लुकेत छय:गु बाखं थुकिया हे दसु ख: । थ्व बाहेक थन प्रत्येक खुसिया ह्वंग:पतिकं थीथीकथंया धार्मिक बाखं दु ।

नेपा:गा:या सभ्यताय् ल:लिसें स्वापू दुगु आपालं सम्पदाया धलखय् अप्रत्यक्ष रुपं नं थीथी सम्पदा अस्तित्वय् दु । वर्षा वा मव:सा थनया पशुपति, गुह्यश्वरी, शान्तिपुर, मंक्वय् तान्त्रिक साधना याइ । ल:या सुरक्षाया नितिं ल:या स्रोत पहिचान याय्कथं प्यंगथूर व स्वयम्भू, खुसिया द्य:नेच्चंगु अगिमथ ल:लिसें हे सम्बन्धित सम्पदा ख: ।

त्वनेत मदय्क मगा:गु ल: वास: व अन्न उत्पादनय् नं मदय्क मगा: । उकिं थुकियात अमृतया ल्याखय् तयात:गु दु । ल: थीथीकथंया ल्वय्या वास: नं ख: । उकिं थुकियात आयुर्वेदय् भैषज्यया नामं सम्बोधन यानात:गु दु । थीथीकथं महत्व दुगुलिं सभ्यताया विकासलिसें हे थुकिया संरक्षण व ल:या स्रोत म्हसीकेगु नितिं आपालं कुत: जुयाच्चंगु दु । ज्योतिषविज्ञानया आचार्य वराहमिहिरं भिन्त्यास: दं न्ह्य: हे ल: मालेगु प्रविधिया विकास या:गु ख: । ल:या स्रोत म्हसीके धुंका: थुकियात संरक्षण याय्मा धइगु

चेतना नं थुकिया महत्वं यानाः हे जूगु खः । आपस्तम्बस्मृति, मनुस्मृति, याज्ञवल्क्यस्मृति थें जाःगु ग्रन्थं लः सुरक्षा याय्त लखय् मलमूत्र, खै, वीर्य थें जाःगु पदार्थ लखय् लाके मते, सीपिं जनावर लखय् वांछवय् मते धकाः गनातःगु दु । लखं हे संक्रामक ल्वय् न्यनेफूगु संभावनायात वाःचाय्काः प्राचीनकालनिसें लः शुद्धिकरणय् नं बः बियातःगु दु ।

थ्व शोधया अध्याय ६ नेवाः संस्कृति व गुथिया खँय् केन्द्रित जूगु दु । गुगुं नं राष्ट्र व जातिया सामाजिक जीवन, राजनीति व अर्थ व्यवस्थाया बांलाःगु स्वरूप धयागु संस्कृति खः । थः जक मखु मुक्कं समाज व देय् हे बांलाः धकाः प्रमाणित याय्गु नितिं स्वास्थयात ध्यानय् तयाः दच्छियंक थीथी नखःचखः न्याय्की । नखःचखःया आधार धयागु सौर्यमास व चन्द्रमासकथंया थीथी तिथि व दिं हे खः । सुर्घ व चन्द्रमाया आधारय् नखःचखः व थीथी पर्व क्वःछीगु खःसां उकिया ल्यूने लःलिसें सत्तिक स्वापू दु । दच्छिया दुने न्यनेफूगु ल्वय्प्रति सजग जुइगु व बुँज्याया नितिं तयारी याय्गु ज्याय् लखं भूमिका म्हितूगु दु । नेपाःगालय् विशेष यानाः ताल्ला, चर्तुमास व चिकुला केन्द्रित नखः न्याय्काच्चंगु दु । ताल्लां भाडावान्ता थें जाःगु भ्वल्वय् व प्वाः ल्वय् प्रति सजग जुयाः नखः न्याय्काच्चंगु दु । होलि क्वचाय्वं थुकिया नितिं तयारी याइ । पाहाँचन्हेबलय् साःगाः ईगु, भ्वल्वय् वइबलय्या नितिं लाभा सुरक्षा याइ । ल्हुतिपुन्हिबलय् लःया मुहान सफा याय्गु ल्याखं लःया मुहान दुथाय् यात्रा याइ । वैशाखं प्वाथय् मुनाच्चंगु फोहर पिकाय्गु नितिं खाइक्वाति त्वनेगु, गंगादशहरां खुसी म्वःल्हयाः पाप चुइका भिताजि न्हूगु तरकारी छथाय् हे तयाः नय्गु प्रचलन नेवाःतय् दथुइ दु । किमि क्वकाय्त पालाभि त्वनेगु व शारीरिक रुपं कमजोर जुयाच्चंगु यात साखःति त्वनेगु, लःया मुहान सफा याय्कथं सिथि नखः न्याय्केगु चलन नेपाःगालय् दु । थ्व इलय् वा वइगु ई सीकेकथं फय्लिं तियाः वर्षा ज्ञान नं काय्गु याइ ।

ताल्ला क्वचाय्वं वर्षा शुरु जुइ । मदिक्क वा वइगु थ्व इलय् अप्वः यानाः बुँज्यालिसें केन्द्रित नखःचखः न्याय्की । थुजाःगु नखःचखः लःयात सुरक्षित रुपं उपयोग याय्गु व उकिया कुप्रभाव लाके मवीगुलि केन्द्रित जुयाच्चंगु दु । गथांमुगःखुनु बुँज्या क्वचाय्के हे माःगु चलन दुगु नेपाःगालय् खुसि सिथय् भाः थें ब्वलनाच्चंगु न्हाय्पंकथिया गथांमुगः दय्काः खुसिं चुइकी । प्राकृतिक रुपं लः अप्वयाच्चनीगु थ्व इलय् मनूया म्हाय् नं लःया प्रभाव अप्वयाच्चनी । थुकियात ध्यानय् तयाः एकादशीबलय् लःया मात्रा अप्वः दुगु नसा नय्गुलि नियन्त्रणय् तय्गु याइ । नागपंचमीं नागयात पूजा याय्गु चलन दुगु नेपाःगालय् गुंपुन्हिबलय्

व्यांजा नकी । सिनाज्या वुँ पाःगु इलय् सीपिं ब्यांचा लगायतया कीया श्राद्ध याय्कथं ब्यांजा नकीगु थुखुनु शरीरय् लःया मात्रा अप्वइगु व थुकिं खै, बाथ व पित्त अप्वइगुलिं उकियात नियन्त्रण तय्त क्वाति व छुचुंमरि नइ । थुखुनु देखादुपिं व ज्वना कयातःपिन्सं खुसी वनाः म्वःल्हुयाः ज्वना हिली । ज्वना कयामतःपिन्सं थीथी जडिबुटी तयाः प्वःचिनातःगु गुंपुचः ची ।

लखय् मभिंंगु तत्व सुलाच्चंगु दु कि मडु धकाः पुखुली चोलेचा क्वफानाः जात्रा याइगु श्रावण - भाद्र महिनाय् प्राकृतिक रुपं लः अप्वइगु ई खः । थ्व इलय् भिंनिदंय् छकः सिंहअस्थ मेला धकाः भदौ महिनां गोदावरी मेला न्याय्केगु चलन नेपाःगालय् दु । चथाःबलय् गणेशः पुज्यानाः हलिमलि नय्गु चलन दुपिं नेवाःतय् थुखुनु हाम्बःलखं म्वःल्हुइ । अथे हे यँयाःबलय् यःसिं थनाः इन्द्रया पूजा यानाः समय् नइ । यँय् कुमारी, भैरव व गणेशया खः सालीगु यँयाःखुनु दागिं व बौमत नं पिकाइ । पालिजाः स्वाँ खू वःम्ह इन्द्रयात ज्यापुतय्सं चिनाः तय्वं वयात माः वःम्ह दागिंया जात्रा याइगु खः । दागिं नं इन्द्रयात मुक्त याय्गु नितिं खसु बियाथकीगु व उगु खसुं हे सिनाज्यां प्युगु वाय् वाग्वः खानावइ धइगु मान्यता दु । मोहनीबलय् आगंचः व शक्ति चःया पुज्यानाः शक्ति संचय याइ । स्वन्तिं लक्ष्मीपूजा, म्हपूजा किजापूजा याइ ।

चर्तुमास क्वचाय् धुंकाः नेपाःगालय् ख्वाउँ अप्वया वइ । थ्व इलय् प्राकृतिक रुपं सःगु तापवर्द्धक हि सकि नयाः सकिमिला पुन्हि न्याय्की । बालाचन्हेबलय् पशुपति बाला उली । सीमय्सिनं मोक्ष काय्फय्मा धकाः कामना यानाः बाला उलीबलय् पःका, वा, हाकु हाम्बः, तछ्व, सकि, चाकुहि थें जाःगु अन्न व कन्दमूल पशुपतिया जंगलया कुं कुनय् त्वली । थुखुनु तान्त्रिक पूजा नं याइ । यँया लुतीअजिमाया न्ह्यःने मेय् छयं, चखुंचा, वुँइचा सर्पाहुति होम याइ । यःमरि पुन्हिखुनु न्हूगु जाकि चुं ल्हुयाः उकिया हे यःमरि दय्की । वाकु पुज्यानाः याइगु थ्व पुजाय् मातृशक्ति व पितृशक्तिकथं मायो बायो दय्काः कुथि लक्ष्मी नं पुज्याइ । तसकं चिकुसे च्वनीगु ई घ्यःचाकु संलहुबलय् तापवर्द्धक तरुलया लिसें घ्यःचाकु नइ । थुखुनु म्हय् ख्वाउँ त्यली धकाः निभालय् च्वनाः चिकं बुइगु नं चलन दु । चिकुला क्वचाइ थें च्वंका सिलाचन्हे न्याय्की । म्हय् दुनेच्चंगु ख्वाउँ पिकाय्गु नितिं मि च्याकाः पनी । चिकुला व ताल्ला ऋतुया सन्धिकथं कयातःगु होलिया इलय् कै, मलेरिया थें जाःगु संक्रामक ल्वय्या कीटाणु लिसें ल्वाय्त लखय् म्हिती । थुखुनु म्हितीगु होलिं वसन्त ऋतुं न्यनाच्चंगु सेखं, मुसु, दम थें जाःगु ल्वय्या नितिं वासः जुइ नापं होलिबलय् म्हितीगु रंगं थीथी ल्वय्या वासः खः ।

लःयात उपकारया मिखां नं स्वयातःगु दु । लः प्याःचाःपिन्त लःया व्यवस्थानिसें बुँज्याया नितिं धःया निर्माण व सुधारया लिसें समुचित लः इनेगु नितिं नं गुथिया प्रवन्ध जूगु ल्याखं लःयात जीवन न्ह्याकेगु माध्यमकथं विकास याःगु दु ।

शोधया अध्याय ७ य् जीवनसंस्कारय् लः विषय दुथ्याःगु दु । मनूया जीवनय् जन्मजात वा मेगु छुंकथंया दोष ल्यनाच्चंसा उकिं जीवकाःछि थीथी समस्या हयाच्चनी । गुलिखे समस्या शारीरिक जुइ, गुलिं मानसिक जुइ । थुजाःगु समस्या वय्के मवीत याइगु अनुष्ठान हे संस्कार खः । थुजाःगु अनुष्ठानं शरीर व आत्माया शोधनजक याइगु मखसें शारीरिक व मानसिक पुष्टि याय्गु भूमिका नं म्हिती । नेवाःतय्सं नं जीवनय् थीथीकथंया धार्मिक सामाजिक अनुष्ठान यानाच्चंगु दु । नेवाःतय्सं मचा बुइ त्यय्का ला नकः वनेगु, धौबजि नकेगु ज्या याइ । थ्व शारीरिक पोषणया नितिं खः । थ्व धुंकाः मचा बुइवं शुद्धिकरणया नितिं ब्यंकेगु ज्या याइ । थुकिं मचा व मांमय्सिकेच्चंगु ल्वय् चुइकेगु ज्याय् गुहालि जुइ । मचायात सामाजिककरण याय्गु ल्याखं छैठी खुनु नां छुकी । मचाया शारीरिक वृद्धिया लिसें पोषण नं माःगुलिं मचाजंकु यानाः जा नकी ।

मचायात शिक्षा बी त्यय्का बुस्खा व व धुंकाः शिक्षादीक्षाया नितिं कय्तापूजा यानाच्चंगु दु । पूर्वकिशोरकथं बुस्खां गर्भदोष निवारणया नितिं सँ खाय्गु यानाच्चंगु दु । पूर्ण किशोर संस्कारय् कय्तापूजां शिक्षा काय्माःगु इलय् कामवासना अप्वय्के बीमज्यूगुलिं थुकियात नियन्त्रणय् तय्कथं नियमय् च्वनेत कय्ता लःल्हानाः बी । मिसामस्तय्त जा नके धुंकाः इहि याइ । मिसामचाया इहिपा जुइन्त्यः थीमज्यू जुइके मज्यू धइगु शास्त्रीय मान्यता दु । थुकियात नेवाःतय्सं सांकेतिक रुपं व्याःलिसें इहिपा याकाः समाधान यानाच्चंगु दु । उकथं हे मिसामचा थीमज्यू जुइवं वा जुइ न्त्यः हे यौन व शारीरिक सुचुकुचुया ज्ञानबीकथं बाऱ्हा तइ । थ्व भिंछन्हुतक मिजंतय्सं वा मिजंतय्त मखनीकथं सूर्धःया जः मवःगु क्वथाय् तयाः शिक्षा बी । बाऱ्हा पिकाइखुनु बाऱ्हामचां लःबाताय् सूर्धः दर्शन याकी । पूर्ण किशोर संस्कारकथं इहिपा याइ । थ्व वंश परम्परा न्ह्याकेत, पितृमोक्षया कामनाया नितिं इहिपा याइगु खः । इहिपा न्त्यः ग्वय् बीगु व धुंकाः भम्चा काःवनेगु, भम्चा हय् धुंकाः ह्वंकेगु व प्यन्हुखुनु दुचाय्केगु याइ । मिसा व मिजंया दथुइ इहिपा जुइ धुंकाः नं मह्वंकूतलय् सांस्कृतिक रुपं इहिपा जूगुकथं काइमखु ।

नेवाःसमाजय् दकले लिपांगु जीवन संस्कारय् ज्याःजंकु खः । थ्व संस्कारय् ७७ दँ व न्हय्ला थ्यन कि शुरु जुइ । दक्कथंया अनुभवं पूर्णम्ह मनू चः जुइ धइगु मान्यतां ७७ दँ न्हय्ला धुंकाः द्वःछि, तिमिला खनीखुनु, स्वक्वःगु जंकु ८८ दँ च्याला, प्यक्वःगु जंकु ९९ दँ गुला व न्याक्वःगु जंकु १०८ दँ भिलां जंकु याइ । थीथी चःया लोकय् वनीगु प्रतीककथं सम्बन्धित चःया बाहांयात रथय् किपा च्या याइगु थ्व संस्कारय् मनू हे चः जूगु ल्याखं कोल्लाय् तुति सीके वीगु व थीथी सागरया लखं अभिषेक याय्गु व चःयात थें खतय् तयाः देय् चाःहिकी ।

शोधया दकले लिपांगु अध्याय ८य् सीसंस्कारय् लः विषय दुथ्याःगु दु । जीवन संस्कार धुंकाः सी संस्कार दकले लिपांगु खः । मनूया शरीरं प्राणवायु पिहांवनेवं सी याकनं ध्वग्गीफूगु व ल्वय् नं याकनं न्यनीगु संभावनायात ध्यानय् तयाः थ्व संस्कार यानाच्चंगु दु । थुकिया नितिं मनू सी न्ह्यःनिसें हे तयारी याइ । मनू सी थें च्वनीगु इलय् तच्चःमय्सित सौबँ थिला उकी थ्यनेगु, तुलसि लः त्वंकेगु व ब्रह्मनालय् तुति लखय् लाकाः थ्यनेगु याइ । मनू सी धुंकाः सी उइगु नितिं दिपय् यंकी । गुलिसिनं सी न्ह्यः हे घाटय् यंकाः तइ । सीमय्सित दिपय् तयाः सी उनाछ्वइ । तर सर्प न्यानाः वा तःकै वया सीम्ह जूसा खुसिं चुइका छ्वय्मा । अथे हे, कपाली समुदाययाम्ह व जा मनकूम्ह मचा जूसा गाःम्हुयाः ल्हाकी । सी उइधुंकाः सीमय्सिया ल्वय् मेपिन्त मपुनेमा धइगु ल्याखं विशेष सावधानीकथं बलिं पीगु, दूब्यंकेगु, घःसु याइ । थ्व बाहेक नं सीमय्सिया आत्मा मोक्षया नितिं न्हय्नुमा, एकोद्दिष्ट श्राद्ध, सपिण्ड श्राद्ध व लय्लय् श्राद्ध याइ । दीक्षा कयातःपिं नेवाःतय्सं पितृया मोक्षया नितिं आगमय् वा बन्द पुजाकृथि च्वनाः मतपूजा याइ । उगु इलय् थ्वँअय्लाखं तर्पण याइ । थुकथं थीथी संस्कार याइगु इलय् इलं लाःसा खुसी वनाः पुजाया ल्यंगु सामग्री चुइकी । थुकथं खुसि व लःया महत्व दुगु नेवाः सभ्यताय् लखय् धः ल्वाकछ्याय्गु ज्यां परम्पराय् हे विचलन वःगु दु । छखे खुसि वा लःया स्रोत न्हिथं फोहर जुजुं वंगु दु । थुकिं यानाः लखय् सम्पादन याय्माःगु संस्कार ज्या मयानाः हय् धुंकल । गुलिसिनं लखय् हे संस्कार संस्कृति सम्पादन याःसां औपचारिकता जक वीकथं मेथासं लः हयाः ज्या यानाच्चंगु दु । गुलिखे लःया स्रोतय् मनूतय्सं त्यलाकाःगुलिं लःलिसें स्वापू दुगु तीर्थ आदि न्हनाः व लिसें स्वाःगु परम्परा दिनावंगु दु । आत्मसन्तुष्टिया नितिं पूजापाठय् मदय्क मगाःगु नीलःया नितिं लः त्यांकी त्याफि तयाः ज्या कयाच्चंगु दु । खुसि तापाःगु अवस्थाय् पिखालखुइ हे खुसि भाःपियाः सामग्री विसर्जन याय्गु यानाच्चंगु थासय् दूषित खुसि व थाय्या कारणं उगु परम्परा दिनां वनाच्चंगु दु ।

९.२ लिचवः

- पंचभौतिक तत्वय् दुथ्याःगु लः जीवन व कृषिया मूल आधार खः ।
- चीन सँय् खलःया दुजः नेपालभाषा भाववाचक संज्ञाय् चीमि, वस्तुवाचक संज्ञाय् तःमि । धार्मिक दृष्टिं भाषिकाया दृष्टिकोणं व लखं याइगु थीथी ज्याया दृष्टिकोणं तःगु मछि लःया नां दु ।
 - धार्मिक - नीलः (पूजा याय्त), यचिलः (गथु प्याखं स्वनेत माःगु तीर्थया लः), नःल (ख्वाःसिलेत), न्हवलः (न्हवं याय्त), जल (सं- प्रसाद)।
 - भाषिका - लः (यें व यल), नाः (ख्वप), लंखु (दोलखा), ल्वाहां (गोपाली), ल्वखु (तौथली) । आकु (मचाभाय्)
 - थीथी ज्या - लः (सामान्य), खालः (वसः हीत), चिपलः, यनालः (क्वसिकातःगु), सुतिलः (खसुं वःगु), वातिलः (वर्षा वःगु लः), होखातिलः, पुलः (नीलः सुनां थी धुंकूगु) ।
 - मूल शब्द लखय् न्ह्यतँसा तनाः ज्यानातःगु शब्द चिपलः, यनालः, सुतिलः, वातिलः, होखातिलः, पुलः, खालः, यचिलः, न्हवलः, नःलः, नीलः ।
 - लितँसा तनाः ज्यानातःगु शब्द - लंखु, ल्वाहां, ल्वखु ।
 - स्वभावया आधारय् - ति, हा व पु । खसु, प्वं ।
- छुं नं देशया सर्वांगिण विकासया मन्त्रीमण्डल दय्काः मन्त्रीथें द्यःपिं नं हिन्दूधर्मय् कार्यविभाजनया वरुण यात लःया द्यः दय्कातःगु दु । उकथं मेमेपिं नं लःलिसें मेपिं नं द्यः नं दु ।
- भगिरथया बाखंकथं स्वर्गं वःगु जताय् लः फयाकाइम्ह महाद्यः, जलशयन नारायण, सहकालया द्यः बुंगद्यः, क्वँय्ना गणेद्यः, जलविनायक आदि ।
- मचा बुइवं दुरु त्वंकाः व्वलंकीम्हेसित मां धकाः सम्बोधन याइ । उकथं हे अन्न व जल बीम्ह पृथ्वीयात पृथ्वीमां, जन्मभूमियात मां देय्, त्वनेत व सुचुकुचु याय्त लः ब्यूम्ह गंगायात नं गंगामाइ नामं सम्बोधन याइ । न्हापा लँय् जुइपिन्त लः त्वंकेत थाय्थासय् मांया दुरुप्वःया बान्की लुइक जरुं दय्का तइ ।

- नेपाःगालय् गुँचों मदिकक न्ह्याइगु लःयात संरक्षण व संवर्द्धनया नितिं हिन्दू व बौद्धतयसं थुक्रिया प्रत्येक ह्वंगलय् तीर्थस्थल दय्काः छःया ल्याखय् तयातःगु दु । ईब्यःकथं तीर्थसेवा वा मेला वनीगु इलय् नं लखय् हे केन्द्रित यानाः न्याय्काच्चंगु दु ।
- लखं जातीय निर्माणय् भूमिका म्हिती । न्हापा फोहरया ज्या सनीपिनिपाखें ल्वय् मन्यनेमा धइगु ल्याखं छुं छुं जाति विशेषं थ्यूगु लः त्वनीमखु । तर थौकन्हय् सामाजिक विकासया क्रमय् उज्वःगु जातिया सामाजिक व आर्थिक अवस्था थहाँवःगु दु । सुनां नं थ्यूगु लः त्वने मज्यू धइगु भावना मदु ।
- बाह्य सैन्यवल अःपुक्क नगरय् दुहाँ वय् मफय्क देय्या छ्चाख्यरं खुसि वा खाइ दय्कातःगु दु ।
- भौतिक दृष्टिकोणं म्हय् खिति तुइकेत, फोहर चुइकेत लः छयली अथे हे आध्यात्मिक दृष्टिकोणं पूजापाठ व्रतय् थीथीकथं लः छयली ।
- लःया महत्वयात थुइकाः ज्याछिंक लः छयलेत व संरक्षण याय्त ऐतिहासिक प्रमाणकथं अंशुवर्माया म्ह्याय् छय् भारविं दकय् न्हापां सन् ५५० य् ल्वहाँहिति दय्के धुंकाः मेमेगु ल्वहाँहिति दय्केगु ज्या जुल । नेपाःगालय् जक ६०४ मल्याक हिति, २६५ गू मल्याक पुखू दु । उकीमध्ये थौकन्हय् गुलिखे लोप जुइ धुंकागु दु ।
- लःया संरक्षण व सम्बर्द्धनया नितिं कुतः मयाःसा जलसम्पदात नष्ट जुइ । थुकिं जलसम्पदा नष्टया लिसें नेवाः सभ्यता हे न्हनी ।
- अगिंमथ, स्वयम्भू, पशुपति थें जाःगु सम्पदाया निर्माणं लःया संरक्षणया नितिं कुतः जूगु दु । थूर थें जाःगु सम्पदां ज्यामितीय रुपं लःयात केन्द्र व थवंथवय् स्वापू क्यंगु दु ।
- पर्यावरणीय चक्रयात ल्वय्क वइगु ह्यूपाःलिसें थीथीकथंया समस्या वइ । वा ल्वय् नं न्यनी । थुक्रियात नियन्त्रण याय्गु व समाधान याय्गु नितिं लःयात केन्द्रविन्दू दय्काः नखःचखः न्याय्काच्चंगु दु । गथे कि - लःया स्रोत सुरक्षाया नितिं पाहाँचन्हे, सिथिनखः भाः तुं व ई, गुंपुन्हि भाः पुखूया फोहर ई, फागुं लः व रंग म्हिताः किटाणु स्याइ, विस्काःबलय् थनीगु यःसिं च्वकाय् थहाँवनीगु इलय् वइगु ख्वाउंगु फय्या आधारय् वर्षा अनुमान याइ ।

- वीर्यया रूप्य वा मचाळ्यै च्वंगु लःया माध्यम मचा बुइ धुंकाः दकले न्हापां मचायात म्वःलहुकाः गर्भदोष चीकेगु ज्या याइ । गर्भदोष चीकेगु नितिं बुस्खां बुसँ खायाः लुसि चाइ व कय्तापुजां कय्ता बीबलय् नं म्वःलहुकी । खाःगु सँ व लुसि खुसी यंकाः चुइकी । मिसामचायात इहिं गर्भदोष चीकेत व बाऱ्हां शारीरिक शुद्धिया नितिं म्वःलहुकी । सूर्धःया दर्शन नं लख्य हे याकी । भौतिक रुपं मिजलिसें व्याहा याइपिं नेवाः मिसां सांस्कृतिक रुपं लुं, बंगलसिमा, ब्याः व लःलिसें नं व्याहा याइ । घडिया व्यवस्था मजगु इलय् मुहुत पिकाय्गु नितिं लःघौ छयली । नेवाःतय् ज्याथः जुइ धुंकाः थीथी इलय् जंकु यानाः द्यःया तगिमय् तय्त नं थीथी सागर व तीर्थया लखं म्वःलहुकी ।
- तच्चःम याउंक मृत्यु जुइमा धकाः ब्रह्मनालय् तयाः जलजोग याइ । विरामी सित कि मसीनि लः त्वंकाः वा तेपुचाय् लः तयाः परीक्षण याइ । सीमय्सिया म्हुतुइ लः थाइमखु, तेपुचाय् लः दुहाँवनी ।
- तःकै वःम्ह, ताहां न्यानाः सीम्हयात ख्वाउंगु लख्य चुइका सी संस्कार याइ ।
- सी पाखें ल्वय् न्यंके मबीत सी संस्कार लिपा किटाणु मन्यनेमा धइगु उद्देश्यं म्वःलहुयाः शुद्धिकरण याइ ।
- आध्यात्मिक रुपं सीमय्सित मोक्षया नितिं याइगु थीथी ज्या लःलिसें सम्बन्धित जुयाच्च्वंगु दु । सीमय्सिया नौ, सीमय्सिया नामय् व्यूगु पिण्ड खुसी चुइकी । खुसी वा लख्य वनाः श्राद्ध व थीथी सी संस्कारया ज्या याःसा सीमय्सिनं मोक्ष काय्फइ व मेगु जन्म काय्त लँपू चाली धइगु मान्यता दु । तान्त्रिक श्राद्धय् नं पंचजल कोल्लाय् हाय्की । थुकथं हाय्कूगु पंचजल गंगाया मान्यता वियातःगु पिखालखुइ समागम याकी । लःया आवश्यकता दक्कसिनं याःसां थुकी धः ल्वाकछ्याय्गु व फोहर याय्गु ज्यां गुगु नं इलय् दुर्भिक्ष वय्फु । थुकिं संस्कृती नं विचलन वइ ।
- पवित्र वागमती व मेमेगु खुसी खिधलं यानाः संस्कृति व संस्कारय् अःखः प्रभाव लाःगु दु । खुसी वनाः धार्मिक व सांस्कृतिक व्यवहार याय्गु दिनावंगु दु । जीवनय् जक मखु मनू सी धुंकाः तकं सीमय्सित ब्रह्मनालय् तयाः जलजोग याय्गु, सीमय्सित लः त्वंकेगु, खुसी वनाः लँ फिनाः म्वःलहुयाः दागवत्ति बीगु परम्परा मदय् धुंकल ।

लितँसा १ : नक्सा

१.१ : यलया प्यंगःथुरया अवस्थिति रेखाचित्र

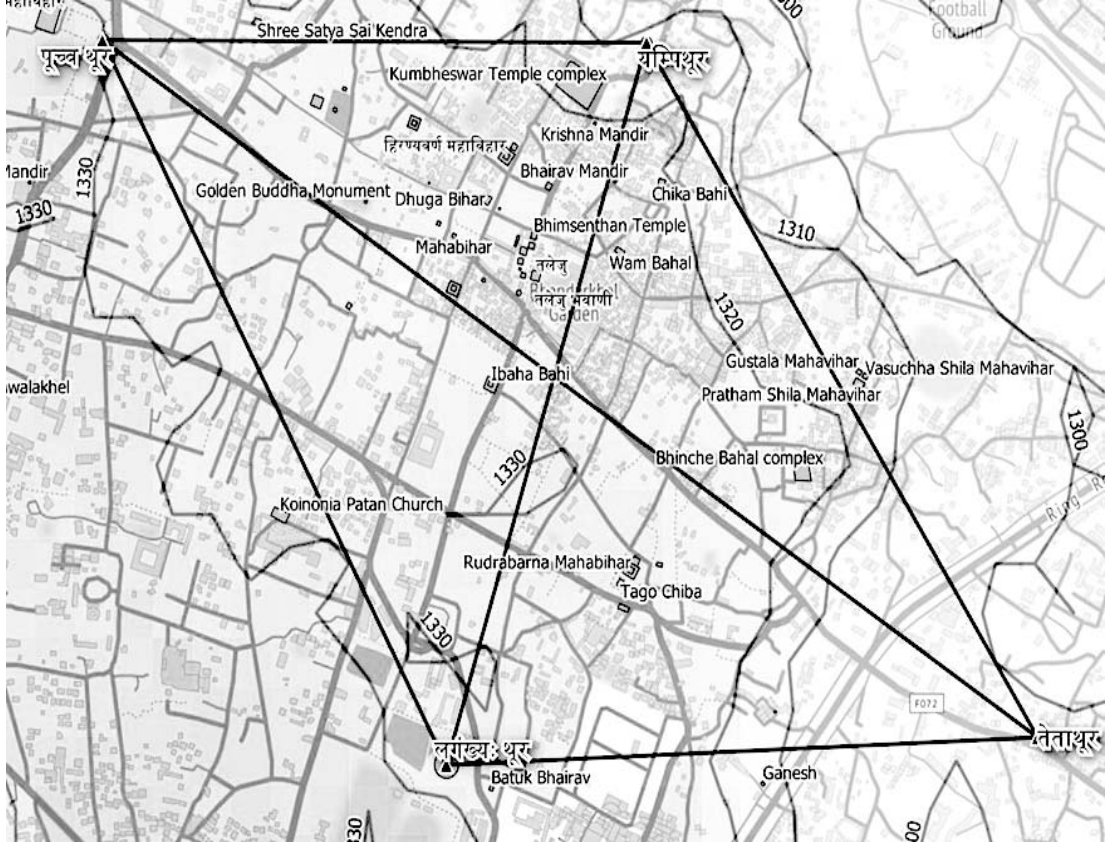

(Google Map या लिधँसाय् तयार यानागु)

१.२ : यलया प्यंगःथुर व गुँच्चया अवस्थिति रेखाचित्र

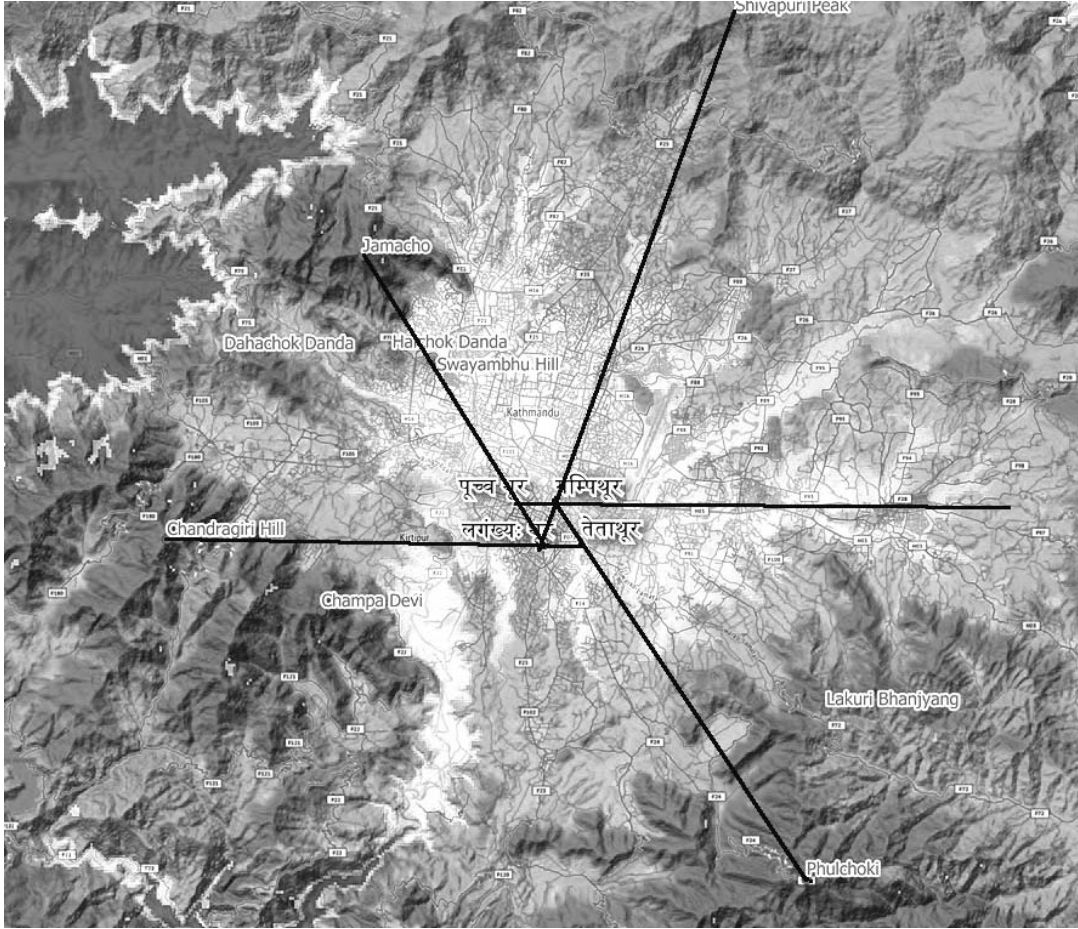

(स्रोत : Google Map या लिधँसाय् तयार यानागु)

लितँसा २ : ल्वहँहिति व पुखू

२.१. यलया ल्वहँहिति व पुखू

लागा	हिति				पुखू			
	मुक्कं	ल्याः	लोप	लुइकेमफूगु	मुक्कं	ल्याः	लोप	लुइकेमफूगु
यल	१७९				१३५			
यलमहानगर		१०४	३५			६५	१५	१
लुभू		२५ ^२	५			२०	६	
गोदावरी ^१		५०				५०	२	
मुक्कं	१७९		४०		१३५		२३	१

(स्रोत : GoN, सन् २०१९ व क्षेत्रकार्य)

१. गजेन्द्र महर्जन (४४) गोदावरी नगरपालिकाया मेयर लिसे विसं. २०७७ जेठ १९ गते टेलिफोनय् खँल्हाबल्हाया भवलय् वियादीगु तथ्याङ्क ।
२. रामेश्वर श्रेष्ठ(५२) महालक्ष्मी लुभु नगरपालिकाया मेयर लिसे विसं. २०७७ जेठ १९ गते टेलिफोनय् खँल्हाबल्हाया भवलय् वियादीगु तथ्याङ्क ।

२.२. यैया ल्वहँहिति व पुखू

लागा	हिति				पुखू			
	मुक्कं	ल्याः	लोप	लुइकेमफूगु	मुक्कं	ल्याः	लोप	लुइकेमफूगु
यैँ	२८२				६९			
यैँ महानगर		१७९	२५	२७		२२३	१	१
सक्व		३०	२			१०	४	
चन्द्रागिरि		४७	२			२०	२	
टोखा		१४	२			७	१	
किपू		१२	२			१०	१	
मुक्कं	२८२		३३	२७	६९		९	१

(स्रोत : GoN, सन् २०१९ व क्षेत्रकार्य)

३. काठमाडौँ उपत्यका खानेपानी वितरण व्यवस्थापन बोर्डया तथ्यांकय् १५ गू जक पुखू बियातःगु दु (GoN, सन् २०१९ :३६)।

२.३. खपया ल्वहँहिति व पुखू

लागा	हिति				पुखू			
	मुक्कं	ल्याः	लोप	लुइकेमफूगु	मुक्कं	ल्याः	लोप	लुइकेमफूगु
खप	१७६				६१			
खप नगर		९१				४१ ^४	४	१
थिमि		८५	१३	१३		२०	३	१
मुक्कं	१७६		१३	१३			७	१

(स्रोत : GoN, सन् २०१९ व क्षेत्रकार्य)

४. काठमाडौं उपत्यका खानेपानी वितरण व्यवस्थापन बोर्डया तथ्यांकय् ३८ गू जक पुखू बियातःगु दु ।
(GoN, २०१९:२०)।

लितँसा ३ : खुसिया चार्ट

३.१ वागमती व कचाखुसि

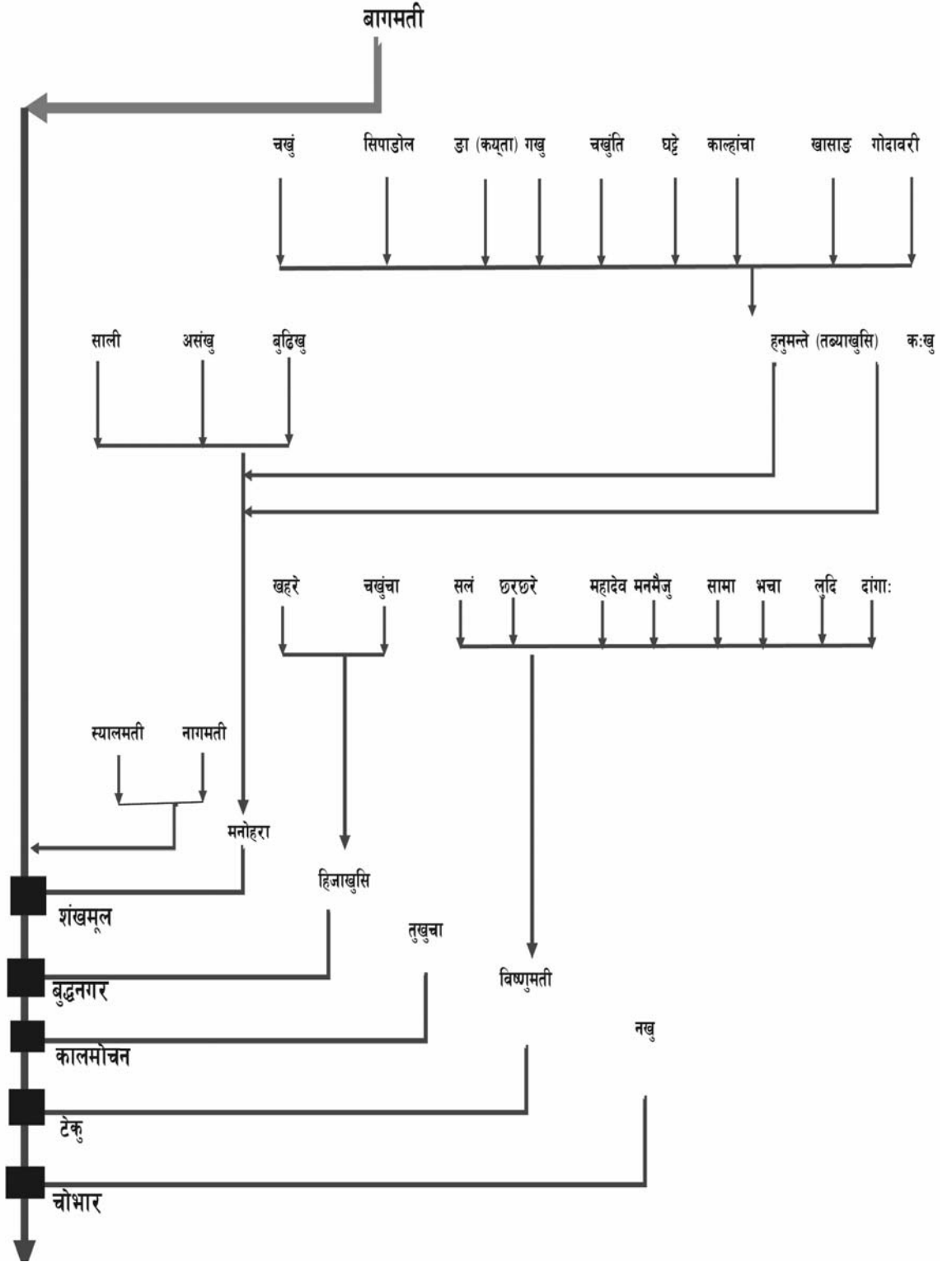

लितँसा ४ : स्रोतव्यक्ति धल:

छस ल्या:	स्रोतव्यक्तियाा नां	लिंग	दँ	अन्तवार्ता का:गु मिति	थाय्	छुं
१	कृष्णहरी त्वाति	मिजं	८०	२०७५/८/२८	सुकुलध्वाखा, ख्वपय् चियापसलय्	याछें ख्वपया स्थानीय बासिन्दा
२	गजेन्द्र महर्जन	मिजं	४४	२०७७/२/१९	टेलिफोन	मेयर, गोदावरी नगरपालिका, यल
३	प्रकाश दर्नाल	मिजं	६३	२०७६/१/२४	वसन्तपुर दबू	पुरातत्व विभागया पूर्व अधिकृत, पुरातत्वविद्
४	प्रकाशमान श्रेष्ठ	मिजं	६७	२०७५/१०/६	वय्क:या छें सक्व, यें	संस्कृतिविद्
५	प्रचण्डधर राजोपाध्याय	मिजं	४८	२०७६/४/७	वय्क:या छें लगं, यें	अध्येताया पुरोहित
६	प्रयागराज जोशी	मिजं	६६	२०७६/३/१२	वय्क:या ज्याकुथि बबरमहल, यें	राजकुलो विशेषज्ञ
७	भाइकृष्ण महर्जन	मिजं	८३	२०७५/९/४	वसन्तपुर दबू, यें	यें ख्य: क्यबया स्थानीय बासिन्दा
८	मणिरत्न शाक्य	मिजं	६१	२०७६/१/१६	टेलिफोन	मौसम विभागया पूर्व अधिकृत, मौसमविद्

९	मृगेन्द्रराज सुवेदी	मिजं	६८	२०७५/११/५	वय्कःया छें सोमला गल्ली, खप	खप तलेजुया पुजारी
१०	योगेन्द्रमान श्रेष्ठ	मिजं	६८	२०७५/८/१२	वय्कःया छें क्षेत्रपाटी, येँ	इतिहासविद
११	रमेश कर्माचार्य	मिजं	४३	२०७६/३/९	जयवागेश्वरी, येँ	जयवागेश्वरीया पुजारी
१२	राजेश शाक्य	मिजं	४९	२०७७/८/११	टेलिफोन	सभासद, वागमती प्रदेश व अध्यक्ष , काष्ठमण्डप पुननिर्माण समिति
१३	रामेश्वर श्रेष्ठ	मिजं	५२	२०७७/२/१९	टेलिफोन	मेयर, महालक्ष्मी लुभु नगरपालिका, यल
१४	विनोदराज शर्मा	मिजं	६७	२०७६/३/७	वय्कःया छें लास्कुढोका, खप	पुरोहित
१५	सत्यनारायण प्रधान	मिजं		२०७६/४/२३	वय्कःया छें ज्याबहाः, येँ	आयुर्वेदविद्

लिधँसा

अप्रकाशित थ्यासफू

शोधार्थीयाके सुरक्षित शिवसिंह मल्लया पालय्या दशकर्म थ्यासफू

शोधार्थीयाके सुरक्षित मिति सी मद्गु श्राद्धया थ्यासफू

मृगेन्द्रराज सुवेदी(६८) याकेच्वंगु कर्मकाण्डया थ्यासफू

आशा सफूकुथी सुरक्षित नेसं ८४४ या थ्यासफू

प्रकाशित

अज्ञात (मिति मद्गु क), *अथ गरुडपुराणं भाषाटीकासहितम्* । लखनऊ : तेजकुमार बुक डिपो ।

अज्ञात (मिति मद्गु ख), *शान्तिकाध्याय* । वाराणसी : श्री दुर्गा साहित्य भण्डार ।

अज्ञात (मिति मद्गु ग), *लिङ्गमहापुराण* । मुम्बइ : गंगाविष्णु श्रीकृष्णदास

अधिकारी, नारायणप्रसाद (विसं. २०६४), *हाम्रा सोऱ्ह संस्कार* । पोखरा : सुशीलकुमार
गोशली ।

अमात्य, साफल्य (विसं. २०६०), *पानी र संस्कृति* । काठमाडौं : नेपाल खानेपानी संस्थान ।

अमात्य, साफल्य (नेसं. ११३८), *बागमती सभ्यता उद्भव व विकास* । किपू : नेपालभाषा
एकेदमि ।

आचार्य, बाबुराम (विसं. २००९), नेपाल, नेवार र नेवारी भाषा, *नेपाल सांस्कृतिक परिषद
पत्रिका १(१) १-१६* ।

आचार्य, बाबुराम (विसं. २०५४), *नेपालको सांस्कृतिक परम्परा* । काठमाडौं : श्रीकृष्ण
आचार्य ।

आचार्य, श्रीराम शर्मा(सं)(सन् १९६९), *भविष्यपुराण (द्वितीय खण्ड)* । बरेली : संस्कृति
संस्थान ।

कसाः, प्रेमबहादुर (सं), ११०४, *बाखं म्ये* । येँ : च्वसापासा ।

कायस्थ, छत्रबहादुर (नेसं.११२२), यल दुपाः त्वाल्य् च्वंगु खोना धःया शिलापत्र : छगू
अध्ययन, *नेपाल संस्कृति १२(९), २७-३८* ।

कायस्थ, छत्रबहादुर (नेसं. ११२२), इहि विधिया थ्यासफू : छगू अध्ययन, *नेपाल संस्कृति १२(१), २७-३६* ।

कुमार, नवीन (सन् २०११), *भविष्यपुराण निरूपित इष्टार्पित कर्म एक परीशीलन* (विद्यावारिधि शोधग्रन्थ, पंजाब यूनिभर्सिटी, भारत)।

कुमार, प्रद्युम्न (सन् २००२), *पर्यावरण एवं प्रदूषण : धर्मशास्त्रीय चिन्तन* (विद्यावारिधि शोधग्रन्थ, पण्डित रविशंकर शुक्ल विश्वविद्यालय, भारत) ।

कोइराला, कुलचन्द्र (विसं. २०४५), *नेपालको सांस्कृतिक परम्परा र राजमुकुट* । काठमाडौं : नेराप्रप्र ।

खनाल, मुक्तिनाथ (विसं. २०२८), *नेपाल महात्म्य* । काठमाडौं : नेराप्रप्र ।

गुप्ता, दिलीप कुमार (सन् २०१४), *संस्कृति व रीतिरिवाजों में विकसित लोककलाका अध्ययन* (विद्यावारिधि शोधग्रन्थ, लखनऊ विश्वविद्यालय, भारत) ।

गुभाजु, चन्द्रबहादुर(नेसं. ११३७), *लुंभूया ऐतिहासिक महत्व व लुंभू छाया धाल ?* । यल : स्वयम् ।

चतुर्वेदी, काशीराम (मिति मद्), *श्री वाराह महापुराण* । मथुरा : प्रेस पुस्तकालय ।

जुजु, बलदेव, (नेसं. १११९), *नेवा:संस्कार व उकिया विधि* । यँ : वैदिक प्रतिष्ठान ।

जुजु, बलदेव, (विसं. २०६१), *मृत्यु संस्कार नेवा:संस्कृतिकथं* । यँ : वैदिक प्रतिष्ठान ।

जोशी, राजनलाल(रास) (नेसं. ११३४), *नेवा:समाजय् द्य:ला जाति* । यँ : सोसाइटी फर नेवार स्टडीज ।

जोशी, राजनलाल(रास) (नेसं. ११३५), *यँया: पितृमोचन यायेत याइगु श्राद्ध, शिकागो नेवा: ४, ४७-५१* ।

जोशी, राजनलाल(रास) (नेसं. ११३६), *मूल हे तनाच्वंगु शंखमूल, नेवा: लोकसाहित्य ४, ३५-३८* ।

जोशी, रास (नेसं.११२९ क), *गथांमुग: छगू अनुशीलन, नेपालभाषा ३, १०२-१११* ।

जोशी, रास (नेसं.११२९ ख), *नेपा:गा:या संस्कृति* । ख्वप : कुत: पिकाक ।

जोशी, रास (विसं. २०६५), *ललितपुर राजदरवार* । ललितपुर : थ्याका रिसर्च सेन्टर ।

जोशी, सत्यमोहन (नेसं.११०७), *ब:चाधंगु खँग्व:धुकू* । यँ : वैकुण्ठप्रसाद लाकौल ।

जोशी, सुन्दरकृष्ण (नेसं.११३१), *ज्या: जंकु, नेपालभाषा ४, १०-१४* ।

जोशी, हरिराम (विसं.२०६०), *नेपालका चाडपर्व* । ललितपुर : जोशी रिसर्च इन्स्टिच्यूट ।

जोशी, हरिराम (विसं.२०७०), *प्रदीप अभिनव संस्कृति विश्वकोष* । भक्तपुर : वर्कर्स पब्लिकेशन्स ।

भा, सुरकान्त (विसं. २०६६), *बृहत्संहिता* । बाराणसी : चौखम्बा कृष्णदास अकादमी ।

टण्डन, गोविन्द (विसं. २०५३), *पशुपतिक्षेत्रको सांस्कृतिक अध्ययन भाग १* । काठमाडौं :
 भरेन्द्र शम्शेर जबरा ।

तमोट, काशीनाथ (नेसं. ११०१), लिच्छवि अभिलेखया संस्कृत मखुगु खँवःयाा ल्याःचाः,
खेलुइता २(२), १३१-१३६ ।

ताम्राकार, सुमनराज (विसं. २०६६), *पनौतीका चाडपर्वहरु र मकरमेला* । पनौती : स्वयं ।

तिवारी, अभयशंकर (सन् २००६), *गृह्यसूत्रों में विवाह संस्कार* (विद्यावारिधि शोधग्रन्थ,
 वीरबहादुर सिंह पूर्वांचल विश्वविद्यालय, भारत)।

त्रिपाठी, श्यामसुन्दरलाल (विसं. १९६१), *अष्टादशस्मृति* । बम्बई : खेमराज श्रीकृष्णदास ।

त्रिपाठी, सुन्दरलालजी (विसं. १९५३), *अष्टादशस्मृति* । बम्बई : खेमराज श्रीकृष्णदास ।

दत्त, विष्णु (सन् २००४), *पद्मपुराण, अग्नि पुराण और स्कन्द पुराण में वर्णित व्रत, पर्व एवं
 त्योहारोंका तुलनात्मक एवं समीक्षात्मक अध्ययन* (विद्यावारिधि शोधग्रन्थ,
 महर्षि दयानन्द विश्वविद्यालय, भारत)।

दुबे, शिवनाथजी (सन् २०१६), *सगरपुत्रोंके उद्धारके लिये गंगावतरणकी कथा, कल्याण ९०(१), १८७-१९१* ।

दुबे, श्यामाचरण (सन् १९६०), *मानव और संस्कृति* । दिल्ली : राजकमल प्रकाशन प्रा.लि. ।

देवराज (सन् १९५७), *संस्कृतिका दार्शनिक विवेचना* । उत्तर प्रदेश : सूचना विभाग ।

धौबञ्जार, गोपालप्रसाद (विसं. २०६८), *हिन्दू संस्कार पद्धति* । काठमाडौं : रामभक्त
 धौबञ्जार प्रभादेवी धौबञ्जार ।

नवलता (सन् २००४), *संस्कृत साहित्ये जलविज्ञानम्* । दिल्ली : नाग पब्लिशर्स ।

नेप्रप्र (विसं. २०७५), *नेपाली बृहत् शब्दकोश (१० औं संस्करण)* । काठमाडौं : नेप्रप्र ।

पन्त, महेशराज (विसं. २०४७), विसं १९०१ मा पानी नचल्ने जात भनी ठहरिएका जातको
 अहिलेसम्म प्रकाशमा नआएको सूची, *पूर्णिमा २०(३), ४३-४४* ।

पाण्डेय, प्रदीपकुमार (सन् २०१५), *वैदिक वाडमय में पर्यावरण अनुशीलन* (विद्यावारिधि
 शोधग्रन्थ, लखनऊ विश्वविद्यालय, भारत) ।

पाण्डेय, राजवली (विसं. २०१४), *हिन्दू संस्कार सामाजिक तथा धार्मिक अध्ययन* । बाराणसी
 : चौखम्बा विद्याभवन ।

पाण्डेय, रामतेज(मिति मद्दु), *गरुड पुराण* । बाराणसी : चौखम्बा विद्याभवन ।

पौडेल, नयनाथ (विसं. २०२०), *भाषा वंशावली १* । काठमाडौं : राष्ट्रिय अभिलेखालय ।

पौडेल, भोलानाथ (विसं. २०६५), *भक्तपुरको राजकुलो* । काठमाडौं : आगम प्रकाशन ।

प्रकाश (सन् १९७४), *भारतीय सृष्टिविद्या* । नयादिल्ली : भारतीय ज्ञानपीठ प्रकाशन ।

प्रधान, भुवनलाल (विसं. २०४७), *वागमती नदी, मधुपर्क २३(११), ५-११* ।

प्रधानाङ्ग, सौभाग्य (विसं. २०७२), काठमाडौं सभ्यतामा वागमती नदीको स्थान र महत्व,
अभिलेख ३३(३३), ७७-८६ ।

बाक्रे, महादेव गंगाधर (सं.) (सन् १९८२), *पारस्करगृह्यसूत्रम्* । नयाँ दिल्ली : मुन्शिराम
मनोहरलाल पब्लिशर्स प्रा.लि. ।

भट्ट, पीआर (सन् २०१५क), आर्युर्वेद के अनुसार जल के औषधीय गुण, *जलचेतना ५(२),*
२३-२७ ।

भट्ट, रामेश्वर (सन् २०१५), *मनुस्मृति* । दिल्ली : चौखम्बा संस्कृत प्रतिष्ठान ।

भट्टराई, कुष्णप्रसाद (विसं. २०५६), *संस्कारपद्धति* । काठमाडौं : प्रमुख संवाद सचिवालय ।

मल्ल, कमलप्रकाश (नेसं. ११००), नेपाल खँवःया व्युत्पत्ति : छपुलु, *नेपालभाषा पत्रिका २६(*
१), १-१३ ।

मल्ल, के. सुन्दर (नेसं. ११२०), *नेवाः म्हसीका* । येँ : स्वयम ।

महर्जन, एलिना (नेसं. ११३६), *यल दुपाःत्वाःया सनागुथि* । यल : दुपात टोल सुधार समिति ।

मिश्र, कन्हैयालाल (विसं. २०१३), *योगिनीतन्त्र* । मुम्बई : गंगाविष्णु श्रीकृष्णदास ।

मिश्र, दिनेशकुमार (सन् २०१०), *वागमती की सद्गति* । देहरादून : लोक विज्ञान संस्थान ।

मिश्र, रमेन्द्रकुमार (सन् २००५), *प्राचीन भारत में जल पूजा (विद्यावारिधि शोधग्रन्थ, वीर*
बहादुर सिंह पूर्वांचल विश्वविद्यालय, भारत) ।

मुनंकर्मी, पूर्णराम (नेसं. ११३९), *नेवाःसंस्कारय् अत्येष्टि विधि व पितृमोक्ष* । ख्वप : मुनंकर्मी
समाज ।

मुनंकर्मी, लीलाभक्त (विसं. २०५०), भक्तपुरमा हुंगेधाराको विकास व्यवस्था, *प्राचीन नेपाल*
१३५, १७-२४ ।

यस्काचार्य, हरिदत्त (सन् १९५२), *निरुक्त (निघण्टु)* । कलकत्ता : गुरुमण्डल ।

योगी, नरहरिनाथ (विसं. २०१३क), *देवमाला वंशावली* । काठमाडौं : मृगस्थली ।

योगी, नरहरिनाथ (सं) (विसं. २०१३ख), *हिमवत्खण्ड* । वाराणसी : गोरक्षटिल्लाकाशी ।

योगेशराज (विसं. २०५५), पिखालखु : मूलढोका बाहिरको रक्षक, *प्रज्ञा २८(८७), ११८-१२४* ।

राजवंशी, शंकरमान (विसं. २०२४), भक्तपुरका मल्ल राजासँग सम्बन्ध राख्ने धरःपौ, पूर्णिमा
४(४), ३६५-३७१ ।

राजोपाध्याय, हेरम्बानन्द (विसं. २०७४), कर्मकाण्डीय पद्धति । ललितपुर : राजन राजोपाध्याय
व मेमेपिं ।

राणा, धनशम्शेर (मिति मद्दु), कामकलारहस्य । काठमाडौं : नेपाल र एशियाली अनुसन्धान
केन्द्र ।

राम, सुरेश (सन् २००८), हिन्दू जीवन एवं संस्कार (एक समाजशास्त्रीय अध्ययन) (
विद्यावारिधि शोधग्रन्थ, वीरबहादुर सिंह पूर्वाञ्चल विश्वविद्यालय, भारत)।

रिद्धारिया, साधना (सन् १९९३), नारदीय एवं अग्नि पुराण में वर्णित व्रतोंका तुलनात्मक
अध्ययन (विद्यावारिधि शोधग्रन्थ, बुन्देलखण्ड विश्वविद्यालय, भारत) ।

रिसाल, मधुसुदन (अनु.) (विसं. २०२९), पशुपति पुराण । काठमाडौं : नेराप्रप्र ।

रेग्मी, जगदीशचन्द्र (विसं. २०३५), नेवारी संस्कृतिको रूपरेखा । काठमाण्डौं : अफिस अफ
नेपाल एण्टीक्वेरी ।

रेग्मी, जगदीशचन्द्र (विसं. २०५३), पशुपति-गुह्येश्वरी माहात्म्य । काठमाडौं : नइ प्रकाशन ।

वज्राचार्य, गौतमवज्र (विसं. २०२३), अप्रकाशित ठ्यासफु, पूर्णिमा ३(४), २२-३९ ।

वज्राचार्य, चुन्दा (नेसं. ११२०), नेवाः तजिलजिइ नखःचखः । येँ : नेपालभाषा एकेदमि ।

वज्राचार्य, चुन्दा (नेसं. ११२१), नेवाः तजिलजिया च्वखँमुना । यल : नेपालमण्डल घःचाःधुकू ।

वज्राचार्य, चुन्दा (नेसं. ११०२), नसा, त्वँसा व रितिथितिं भीगु जातीय विभाजन, ग्वयूस्वां १
(१), २०-३२ ।

वज्राचार्य, चुन्दा (विसं. २०५३), जितामित्र मल्लकालीन धरःपौ । काठमाडौं : नेपाल र
एशियाली अनुसन्धान केन्द्र ।

वज्राचार्य, देवेन्द्र(मिति मद्दु), जाप तुँ एक चिनारी । ब्रम्हटोल : जाप तुँ सहयोग समिति ।

वज्राचार्य, धनवज्र (विसं. २०२१), मल्लकालमा देशरक्षाको व्यवस्था र त्यसप्रति प्रजाको
कर्तव्य, पूर्णिमा १(२), २०-३३ ।

वज्राचार्य, धनवज्र (विसं. २०३०), लिच्छविकालका अभिलेख । काठमाडौं : नेपाल र एशियाली
अनुसन्धान केन्द्र ।

वज्राचार्य, धनवज्र (विसं. २०५६), मध्यकालका अभिलेख । काठमाडौं : नेपाल र एशियाली
अनुसन्धान केन्द्र ।

वज्राचार्य, धनवज्र (विसं. २०६८), पूर्वमध्यकालका अभिलेख । काठमाडौं : नेपाल र
एशियाली अनुसन्धान केन्द्र ।

वज्राचार्य, धनवज्र व मल्ल, कमलप्रकाश (सन् १९८५), गोपालराजवंशावली । काठमाडौं :
नेपाल रिसर्च सेन्टर ।

वज्राचार्य, धर्मरत्न (नेसं.११२९), भीम, देव व महारथारोहण पूजाविधिक्रिया । यैः सिद्धि-
धर्महर्ष धार्मिक संरक्षण संस्था ।

वज्राचार्य, मनवज्र (विसं.२०२५), हाम्रा चाडपर्वहरुको विवेचना । काठमाडौं : रत्नपुस्तक
भण्डार ।

वज्राचार्य, विकासरत्न (सं) (नेसं.११२८), द्वादश तीर्थ माहात्म्य । यैः : द्वादश तीर्थ उपोषध
अष्टमी व्रत तदर्थ समिति ।

वैद्य, हुतराम (विसं.२०५९),बागमती सभ्यता संरक्षण सङ्घर्षका बान्ह वर्ष । नेपाल पानी
सदुपयोग फाउन्डेशन ।

शर्मा, जयदेवजी (विसं. १९८५), अथर्ववेदसंहिता यजुर्वेद संहिता भाषा-भाष्य । अजमेर :
आर्य साहित्य मण्डल ।

शर्मा, जयदेवजी (विसं. १९८६), यजुर्वेद संहिता भाषा-भाष्य । अजमेर : आर्य साहित्य
मण्डल ।

शर्मा, बालचन्द्र (विसं. २०२७), नेपालको ऐतिहासिक रूपरेखा । वाराणसी : कृष्णकुमारी देवी ।

शर्मा, मिहिरचन्द्र (मिति मद्दु), याज्ञवल्क्यस्मृति । बम्बई: लक्ष्मीकान्तेश्वर मुद्रणालय ।

शर्मा, मिहिरचन्द्र (सन् १९९०), निर्णय सिन्धु । वाराणसी : बम्बई बुकडिपो ।

शर्मा, विश्वनाथ (विसं. २०६७), श्रीव्रतराज । बम्बई : खेमराज श्रीकृष्णदास प्रकाशन ।

शर्मा, सुभद्रिका, (विसं. २०७२), अग्निशालामा दैनिक श्राद्ध (पितृयज्ञ), स्मारिका २०७२, ४९-
५२ ।

शाक्य, बुद्धाचार्य (नेसं. १११४), स्वनिगलया ल्वहाँहिति । यल : लोकसाहित्य परिषद ।

शाक्य, मीनबहादुर व वज्राचार्य, शान्तहर्ष (अनु.)(नेसं. ११२१), स्वयम्भू पुराण । यल :
नागार्जुन बौद्ध अध्ययन संस्थान ।

शाक्य, हेमराज (नेसं.१०९८), श्रीस्वयम्भू महाचैत्य । यैः : स्वयम्भू विकास मण्डल ।

शास्त्री, हरप्रसाद (सन् १८९४), वृहत् स्वयम्भू पुराणम् । कलकत्ता : एशियाटिक सोसाइटी
बंगाल ।

शुक्ल, विश्वनाथ (सन् १९८६), कला और संस्कृति तथा अन्य निबंध । अलीगढ : प्रेमलक्षणा ।

श्री ५ को सरकार (विसं. २०२२), मुलुकी ऐन । काठमाडौं : कानून किताब व्यवस्था समिति ।

श्रेष्ठ, ईश्वरबहादुर (नेसं ११३१), थैबया च्वले जात्रा (स्नातकोत्तर शोधग्रन्थ, त्रिभुवन विश्वविद्यालय, नेपालभाषा केन्द्रीय विभाग, यल)।

श्रेष्ठ, ओमकारेश्वर व जोशी, राजनलाल (विसं. २०७२), काठमाडौं जिल्लाका नेपाली नेवार मुसलमान समुदायको स्थलगत सर्वेक्षण (प्रतिवेदन प्रस्तुत आदिवासी जनजाति उत्थान राष्ट्रिय प्रतिष्ठान, ललितपुर) ।

श्रेष्ठ, तुलसीनारायण (विसं. २०६६), नेपालका नेवारहरु पहिचान र पृष्ठभूमि । काठमाडौं : अनुसन्धान तथा विकास संस्था ।

श्रेष्ठ, निजिरोस (नेसं. ११३१), ज्याःजंकुइ थीथी जातया भूमिका, नेपालभाषा ४, ६४-७६ ।

श्रेष्ठ, पुरुषोत्तमलोचन (विसं. २०५८), भक्तपुरको नवदुर्गागण । भक्तपुर : बबिता श्रेष्ठ ।

श्रेष्ठ, पुरुषोत्तमलोचन (विसं. २०६४), अनन्तलिंगेश्वर एक सांस्कृतिक अध्ययन । भक्तपुर : अमनलोचन श्रेष्ठ ।

श्रेष्ठ, मंजु (विसं. २०७३), काठमाडौंको नेवार समाजमा प्रचलित अन्त्येष्टीसंस्कार (विद्यावारिधि शोधग्रन्थ, त्रिभुवन विश्वविद्यालय, काठमाडौं, नेपाली इतिहास, संस्कृति तथा पुरातत्व विभाग, काठमाडौं) ।

श्रेष्ठ, रेवतीरमण (नेसं. ११२१), नेवाः । यल : साहित्यया मूलुखा ।

श्रेष्ठ, सुरेन्द्रमान व जुजु, बलदेव (नेसं. ११०८), कान्तिपुर । येँ : पासापिं ।

संगीता, पी.एम.(सन् २०१४), इतिहास, संस्कृति, मिथक के परिप्रेक्ष्य में हजारी प्रसाद द्विवेदी कि रचनाओं का विश्लेषणात्मक अध्ययन (विद्यावारिधि शोधग्रन्थ, महात्मा गान्धी विश्वविद्यालय, भारत)।

सरस्वती, दयानन्द (सन् २०१०), संस्कारविधि । दिल्ली : आर्ष साहित्य प्रचार ट्रस्ट ।

सरस्वती, विद्यानन्द (सन् १९९५), संस्कार भाष्कर । बम्बई : इन्टरनेशनल आर्यन फाउण्डेशन ।

सिंह, अमर (वि.सं. १९७०), अमरकोशः । मुम्बई: खेमराज श्रीकृष्णदास ।

सिंह, प्रकाश (सन् २००५), प्राचीन भारत में अन्त्येष्टीसंस्कार एक अध्ययन (विद्यावारिधि शोधग्रन्थ, उदय प्रताप स्वायत्तशासी कलेज, भारत)।

सिंह, मनोज (सन् २००२), *पुराणों में पर्यावरण* (डीफिल शोधग्रन्थ, इलाहाबाद विश्वविद्यालय, भारत) ।

सुवेदी, मृगेन्द्रराज (नेसं. ११३५), *तन्त्रमा नेवार* । काठमाडौं : सोसाइटी फर नेवार स्टडीज ।

सुवेदी, मृगेन्द्रराज (नेसं. ११३६), *नेवाः संस्कृती कुलार्णव तन्त्रया निर्देश* (स्नातकोत्तर शोधग्रन्थ, नेपालभाषा केन्द्रीय विभाग, त्रिभुवन विश्वविद्यालय)।

हृदय, चित्तधर (नेसं. १०९२), *नेपाल संस्कृति* । येँ : नेपालभाषा परिषद ।

English

Bajracharya, G.. (A.D. 2019, may 9). [https://youtu.be/tWpV_-aX0Qg\(11/5/2019\)](https://youtu.be/tWpV_-aX0Qg(11/5/2019)).

Baumer, B.V. (Ed)(A.D. 1996). *Kalatattvakosa 3*, 301-362.

Chattopadhyay, K.P, (A.D. 1924). An essay on the history of Newar cultures, *Journal and proceedings of the Asiatic society of Bengal vol xix*. 465-560.

Chaubey V.K and Forbes, W.(A.D. 2015). *The holy Bagmati river*. Varanasi : Pilgrims Publishing .

Gellner, D. N. & Declan Q. (eds.), (A.D. 1999). *Contested hierarchies : a collaborative ethnography of caste among the Newars of the Kathmandu valley, Nepal*. Culcutta : Oxford University Press.

GoN (A.D. 2012). *Statistical pocket book of Nepal, 2012*. Kathmandu : Central Bureau of Statistics.

GoN (A.D. 2019). *Stone spouts and ponds of Kathmandu valley* . Kathmandu : Kathmandu Valley Water Supply Management Board .

GoN/NTNC (A.D. 2009). *Bagmati action plan (2009–2014)*. Kathmandu : Government of Nepal & National Trust for Natural Conservation .

- Gudrun, B.& Mushasi, T. (A.D.1990). *The Hindu deities illustrated according to the Pratiṣṭhālakṣaṇasārasamuccaya*. Tokyo: The Center for East Asian Cultural Studies.
- Hemlata, N(A.D.2005). *Water a multifaceted phenomenon in vedas* (Ph.D. thesis, Sri Chandrasekharendra Saraswati, Kanchipuram) .
- Jonathan, C. S. (A.D.2002). Ancient Newari water-supply systems in Nepal's Kathmandu valley, *APT Bulletin* 33(2/3), 65-69.
- Mahulikar,G. (A.D.2007). *The apotheosis of water and its inevitability in Indian culture*.(Paper presentation on national seminar on water and culture, Karnatak).
- Malla, K.P. (A.D.1983). River-names of the Nepal valley : a study in cultural annexation, *Contributions to Nepalese Studies* 10(1&2), 57-68.
- Manandhar, T. (A.D.1986). *Newari English dictionary*. Delhi : Agam Kala Prakashan.
- Nepali, G.S. (A.D.2000). *The Newars : an ethno-sociological study of a Himalayan community*(2nd ed.). New Delhi: Asian Publication .
- Panta, M. & Shuji, F. (A.D. 2007), *Stupa and Swastika : Historical Urban Planning Principles in Nepal's Kathmandu Valley* . Japan : Kyoto University Press.
- Ramanathan, A.S. (A.D.1995). *Vedas and weather science in ancient India*. Delhi : Dharam Hinduja International Centre of Indic Research.
- Regmi D. R. (A.D.1966). *Medieval Nepal, part III*, Calcotta: Firma K.L. Mukhopadhyay.

- Remund O.A. (A.D.1990). Dhungedharas in the Kathmandu valley – An outline of their architectural development, *Ancient Nepal 116-118*, 1-10.
- Samu, K.U (A.D.2014). *The motif of tirtha in major purans - a study with special reference to Skand mahapuran*. (Ph.D thesis, Sree Sankaracharya University of Sanskrit, Kalady).
- Shakya, A.M. (A.D.2000). *Newar marriage and kinship in Kathmandu, Nepal* (Ph.D. thesis). Uxbridge : Brunel University.
- Shakya, L.S. & Shakya, S (A.D.2012). *A report on enumeration and mapping study of traditional pukhus in Lalitpur sub-metropolitan city*(submitted to NGO Forum for Urban Water & Sanitation, Kathmandu).
- Shrestha, S.S.(A.D.1996). Tusa hiti, *Ancient Nepal 139*, 1-10.
- Steward, J. H. (A.D.1972). *Theory of culture change: the methodology of multilinear evolution*. Urbana :University of Illinois Press
- Tylor, E.B.(A.D.1920). *Primitive culture* . London : John Murray.
- Witzel, M.,(A.D.1991). *Nepalese hydronomy : towards a history of settlement in the Himalayas* (A mini research paper submitted to CNAS,T.U.).
- [http://www.un.org/esa/socdev/unpfii/documents/\(12/02/2020\)](http://www.un.org/esa/socdev/unpfii/documents/(12/02/2020)).
- <https://vedicreserve.miu.edu/puran.htm> (9/11/2019).