

## परिच्छेद : एक

### शोध परिचय

#### १.१ शोध शीर्षक

प्रस्तुत शोधपत्रको शीर्षक 'तनहुँ जिल्लामा बोलिने नेवारी भाषाको अध्ययन' रहेको छ ।

#### १.२ शोधको प्रयोजन

प्रस्तुत शोधपत्र त्रिभुवन विश्वविद्यालय, शिक्षाशास्त्र सङ्काय, आदिकवि भानुभक्त क्याम्पस, नेपाली शिक्षा विभाग अन्तर्गत स्नातकोत्तर तह (एम.एड.) दोस्रो वर्षको नेपा. शि. ५९८ पाठ्यांशको प्रयोजनका निम्ति प्रस्तुत गरिएको छ ।

#### १.३ समस्या कथन

नेपाल एक बहुभाषिक, बहुजातीय र बहुसांस्कृतिक मुलुक हो । यो विभिन्न जनजाति एवम् भाषाभाषीको अनेकतामा फुलेको एकताको प्रतिबिम्ब र अनन्य भूमि हो । यहाँ भारोपेली, चिनियाँ, तिब्बती/भोटबर्मेली, आग्नेली र द्रविड जस्ता भाषा परिवारका विविध भाषाहरू बोलिन्छन् । नेपालमा बोलिने भाषा परिवारहरू मध्ये धेरै वक्ताहरू रहेको भारोपेली भाषा परिवार हो । यस भाषा परिवारभित्र नेपाली, मैथली, भोजपुरी, अवधि, थारु, बोटे, कुमाल आदि रहेका छन् । भोटबर्मेली भाषा परिवारभित्र नेवारी, तामाङ, राई, मगर, गुरुङ, शेर्पा, चेपाङ, थकाली, लेप्चा आदि भाषाहरू पर्दछन् । आग्नेली भाषा परिवारमा सतार र सन्थाल भाषा पर्दछन् भने द्रविड भाषा परिवारभित्र भ्राङ्गड भाषा पर्दछ । हाम्रो संस्कृति, भेषभूषाका साथै हाम्रो जाति र ती जातिले बोल्ने भाषाहरू हाम्रो देशलाई चिनाउने कुनै महत्त्वपूर्ण तत्वको रूपमा रहेको छ । हाम्रो देशको राष्ट्रभाषा नेपाली बाहेक अन्य भाषामा पठनपाठन हुनु, विभिन्न भाषामा विभिन्न संघसंस्था खोलिनु, आ-आफ्नो भाषामा विभिन्न पुस्तकहरू प्रकाशित हुनुवाट के अनुमान गर्न सकिन्छ भने अन्य भाषीहरूले आ-आफ्नो भाषालाई जोगाउन त्यसको अस्तित्व कायम गर्ने प्रयासहरू गरेका छन् ।

नेपाल अधिराज्यको संविधानले नेपाली इतरका सबै भाषालाई राष्ट्रिय भाषाको रूपमा परिभाषित गरेको कुरा मननयोग्य छ । नेपालका विभिन्न भागमा मातृभाषाका रूपमा बोलिने सबै भाषाहरू नेपालका राष्ट्रिय भाषा हुन् । (ने.अ.सं. २०४७, धारा ६ (२) नेपाल अधिराज्यको संविधानले नेपालमा मातृभाषामा प्राथमिक शिक्षा दिने गरी विद्यालय सञ्चालन गर्न पाउनेछ (ने.अ.सं.२०४७, धारा १८ (२) । हाल नेपालका (२०५८ को जनगणना अनुसार) कुल जनसङ्ख्याको ३.६३% नेवारी भाषा बोल्दछन् । नेपालका विभिन्न क्षेत्रमा फैलिएर रहेका नेवारहरूको भाषिक बफादारी उच्च रहेको देखिन्छ । त्यस्तै ६६.२७% नेवारहरू आफ्नो भाषाप्रति बफादारी देखिन्छन् (अधिकारी, २०६२:८५) । नेपालको शिक्षाको क्षेत्रमा नेवारी भाषाले ठूलो प्रभाव पार्ने देखिन्छ । यस भाषामा स्नातकोत्तर तहसम्म पढाइ हुने गरेको छ र पिएच.डी.को पनि व्यवस्था छ । विश्व विद्यालय तहमा न्यून विद्यार्थीहरूले यस भाषामा रुचि राखेको पाइन्छ । यसरी देशको सांस्कृतिक, भाषिक एवम् राष्ट्रिय सम्पदाको सौहार्दको रूपमा रहेको विभिन्न भाषाका बारेमा अध्ययन गर्नु आजको आवश्यकता हो ।

प्रस्तुत शोधपत्रका समस्याहरूलाई बुँदागत रूपमा यसरी देखाउन सकिन्छ :

- क. तनहुँ जिल्लाका नेवारी भाषीको अवस्था के-कस्तो छ ?
- ख. नेवारी भाषामा व्याकरणको स्वरूप के-कस्तो छ ?
- ग. नेवारी भाषाको शब्दभण्डार के-कस्तो छ ?

#### १.४ शोधको उद्देश्य

प्रस्तुत तनहुँ जिल्लामा बोलिने नेवारी भाषाको अध्ययन शीर्षकको शोध कार्यका उद्देश्यहरू यसप्रकार रहेका छन् :

- क. तनहुँ जिल्लाका नेवारी भाषीको अवस्था पत्ता लगाउनु,
- ख. नेवारी भाषामा व्याकरणको स्वरूप पहिल्याउनु,
- ग. नेवारी भाषाको शब्दभण्डार पहिचान गर्नु ।

## १.५ पूर्वकार्यको समीक्षा

विगतका अनुभवले वर्तमानलाई अगाडि बढ्न सहयोग गर्ने हुनाले पूर्वकार्यको लेखाजोखाको आधारमा कुनै पनि कार्य अगाडि बढाउनु उचित हुन्छ । पूर्वाध्ययनविना कुनै पनि साहित्यको अध्ययन अपुरो हुन्छ । अध्ययन योजनाको प्रमुख पक्ष नै पूर्वाधित साहित्यको पुनरावलोकन गर्नु हो । यसको साथै समस्यालाई स्पष्ट पार्न, अध्ययन विधिलाई सुधार गर्न, यथास्थितिबाट अगाडि बढ्न, अनुसन्धान कर्ताको सम्बन्धित विषयको ज्ञान क्षेत्र फराकिलो पार्नका लागि पूर्वकार्यको समीक्षा आवश्यक देखिन्छ ।

नेवारी भाषाको अध्ययनमा सहयोग पुगोस् भन्ने अभिप्रायले यस सम्बन्धी लेखिएका तथा प्रकाशित केही लेख तथा अप्रकाशित शोधपत्रलाई नै पूर्वकार्यको समीक्षाको रूपमा लिइएको छ ।

महर्जन, (२०५६) ले 'नेवारी र नेपाली भाषाका वाक्य सङ्गतिको व्यतिरेकी अध्ययन' शीर्षकमा शोधपत्र तयार गरेका छन् । उक्त अध्ययनमा नेवारी र नेपाली भाषाका वाक्य गठनको व्यतिरेकी तुलना गर्नु, नेवारी मातृभाषीले नेपाली भाषाका वाक्य गठनमा गर्ने सम्भावित त्रुटिका क्षेत्रहरू पहिल्याउनु जस्ता उद्देश्यहरू रहेको पाइन्छ । यसमा मुख्य गरेर सर्वेक्षण विधि र क्षेत्रीय अवलोकन विधिको नै प्रयोग गरिएको छ । नेवारी भाषा र नेपाली भाषाभिन्न रहेका लिङ्ग, वचन, पुरुष र आदरमा वाक्य सङ्गति नभएको निष्कर्ष निकालिएको पाइन्छ । उक्त शीर्षकमा गरिएको अध्ययन नेवारी मातृभाषीलाई नेपाली भाषा शिक्षण गर्न नेपाली भाषा शिक्षकलाई सहयोग पुगनुका साथै प्रायोगिक र अनुवाद आदि क्षेत्रमा समेत सहयोगी हुने देखिन्छ ।

महर्जनले नेवारी र नेपाली भाषाका वाक्य सङ्गतिको व्यतिरेकी अध्ययन शीर्षकमा गरेको शोधपत्रले नेवारी र नेपाली भाषाको स्वरूप, एवम् प्रयोगको अवस्थालाई नसमेटेको हुँदा उक्त अध्ययन औचित्यपूर्ण रहेको छ ।

श्रेष्ठ, (२०५७) ले 'दोलखा नेवा: भाय्या वर्णनात्मक अध्ययन' शीर्षकमा शोध प्रबन्ध तयार गरेकी छन् । विद्यावारिधिको लागि तयार पारिएको शोधमा काठमाडौंका नेवारहरूले बोल्ने

मातृभाषा र दोलखाका नेवारहरूले बोल्ने नेवारी भाषालाई लिई यी दुई भाषाबिचको फरक सम्बन्धमा विस्तृत अध्ययन गरिएको छ । उक्त अध्ययनमा दोलखामा बोलिने नेवारी भाषाको व्याकरणमा हुने वर्ण व्यवस्था, रूपसन्धि, संज्ञाको रूप विधान, क्रियाको रूप विधान, विशेषणको रूप विधान, अव्यय, काठमाडौंमा बोलिने र दोलखामा बोलिने नेवार भाषाबिच भेद तथा वाक्य नमुनाका विषयमा विस्तृत विवेचना गरिएको पाइन्छ । यसमा तुलनात्मक, वर्णनात्मक, सर्वेक्षण एवम् क्षेत्रीय विधिको प्रयोग गरी तथ्याङ्क सङ्कलन गरिएको छ । यस अध्ययनले एकातर्फ दोलखामा बोलिने नेवारी भाषाको वैज्ञानिक भाषिक संरचनाको पहिचान गरेको छ भने अर्कातर्फ यसै भाषिकाको व्यतिरेकी अध्ययनलाई टेवा पुऱ्याई त्यहाँ बोलिने नेवार भाषी वक्ताहरूले गर्ने त्रुटिको पहिचानमा समेत सहयोग पुऱ्याउन सकिने निष्कर्ष निकाल्न सकिन्छ ।

श्रेष्ठले 'दोलखा नेवा: भाऱ्या वर्णनात्मक अध्ययन' शीर्षकमा गरेको शोध प्रबन्धले नेवारी भाषाको व्याकरण व्यवस्थालाई मात्र समेटेको तर तनहुँ जिल्लाको नेवारी भाषाको अवस्था, विशेषता, स्वरूप आदि पक्षको अध्ययनमा यस अध्ययन सान्दर्भिक हुने देखिन्छ ।

श्रेष्ठ, (२०५९) ले 'दोलखाको नेवारी र नेपाली भाषाका वाक्य रचनाको व्यतिरेकी अध्ययन' शीर्षकमा शोधपत्र तयार गरेकी छन् । यसमा नेवारी र नेपाली जातिको जातिगत परिचयका साथै दोलखा जिल्लाको नेवारी र नेपाली भाषाका वाक्य रचनाको आधारमा व्याकरणिक कोटि लिङ्ग, वचन, पुरुष, कारक र कालको अध्ययन प्रस्तुत गरिएको छ । यसमा पुस्तकालयीय विधिको प्रयोग गरिएको छ । समग्रमा उक्त शोध दोलखा नेवारी भाषी बाहेक अन्यमा केन्द्रित भएको देखिँदैन । यसलाई नेपाली भाषीले सजिलै प्रयोजनमा ल्याउन सक्छन् ।

श्रेष्ठको उक्त शोधपत्रमा दोलखा जिल्लाको नेवारी भाषामा मात्र केन्द्रित भई व्याकरणिक कोटि, लिङ्ग, वचन, पुरुष, कारक र कालका आधारमा मात्र अध्ययन गरिएको र तनहुँ जिल्लाको नेवारी भाषा स्वरूप एवम् प्रयोग अवस्थालाई नसमेटेको हुँदा यस अध्ययन औचित्यपूर्ण रहेको छ ।

प्रधान, (२०६०) ले 'दोलखाका नेवार भाषी विद्यार्थीहरूले शब्द उच्चारणमा गर्ने त्रुटिहरूको अध्ययन' शीर्षकमा शोधपत्र तयार गरेकी छन् र उक्त शोधपत्रमा दोलखाको नेवार भाषी विद्यार्थीहरूले नेपाली भाषाका महाप्राण, संयुक्त वर्ण, ण-कार, र-कार सम्बन्धी शब्द उच्चारणका साथै वर्ण विन्यास सम्बन्धी त्रुटि पत्ता लगाउनु जस्ता उद्देश्यलाई प्रस्तुत गरिएको छ । यसमा क्षेत्रीय विधिको प्रयोग गरिएको छ । यसरी चन्द्रविन्दु, शिरविन्दु, रेफ, जोडिएका, खप्टिएका वर्णहरूको उच्चारण तथा लेखन सम्बन्धी सङ्क्षिप्त अध्ययन गर्दा प्रशस्त त्रुटिहरू भएको निष्कर्ष निकालिएको पाइन्छ ।

प्रधानले दोलखाका नेवार भाषी विद्यार्थीहरूले शब्द उच्चारणमा गर्ने त्रुटिहरूको अध्ययन शीर्षकमा शोधपत्र दोलखाका नेवार भाषी विद्यार्थीहरूसँग मात्र केन्द्रित रहेको पाइन्छ । उक्त अध्ययन शब्द उच्चारणमा मात्र सीमित रहेको छ । मेरो तनहुँ जिल्लामा बोलिने नेवारी भाषाको अध्ययन शीर्षकले तनहुँ जिल्लामा नेवारी भाषाको सङ्ख्यात्मक एवम् भाषिक अवस्था पत्ता लगाउन सहयोगी हुने छ ।

कपाली, (२०६१) ले 'नेपाल भाषा: एक अध्ययन' शीर्षकमा शोधकार्य गरेको पाइन्छ । उक्त अध्ययनले शोधपत्रमा नेपाल भाषाको ऐतिहासिक विकासक्रम प्रस्तुत गर्नु, शब्दवर्गको पहिचान र निर्धारण गर्नु, व्याकरणिक कोटिको अध्ययन गर्नु, व्याकरणको विशेषताहरू पहिल्याउनु यस भाषामा रहेका समस्याहरूको चर्चा गर्नु र मानकीकरणका लागि सुझाव दिनु जस्ता उद्देश्य रहेको पाइन्छ । यसमा मुख्यतया पुस्तकालयीय विधि नै प्रयोग गरिएको छ । नेपाल भाषाको व्याकरणिक कोटि र नेपाली भाषाको व्याकरणिक कोटिमा केही भिन्नता रहेको देखिन्छ । नेपाली भाषाको व्याकरणिक कोटि अन्तर्गत लिङ्ग, वचन, पुरुष, काल, पक्ष, भाव, वाच्य र कारकलाई लिइन्छ भने नेपाल भाषामा वाच्य तत्व नभएको कारण यस भाषाको व्याकरणिक कोटि अन्तर्गत लिङ्ग, वचन, पुरुष, काल, पक्ष, भाव, र कारक रहेका छन् । यस भाषाले यिनै व्याकरणिक विशेषताहरू बोकेको निष्कर्ष निकाल्न सकिन्छ ।

कपालीले नेपाल भाषा: एक अध्ययन शीर्षकमा गरेको शोधपत्रले विशेष गरी काठमाडौँ र ललित पुरमा प्रयुक्त हुने नेपाल भाषाको स्तरीय रूपलाई आधार मानेर वर्णन गरिएको छ । मेरो शोधपत्रमा रहेको शीर्षक तनहुँ जिल्लामा बोलिने नेवारी भाषाको अध्ययनले तनहुँ

जिल्लामा बोलिने नेवारी भाषाको सङ्ख्यात्मक अवस्था, स्वरूप तथा भाषिक अवस्थालाई समेट्ने भएकाले यस शोधपत्रको शीर्षक औचित्यपूर्ण र सार्थक छ ।

श्रेष्ठ, (२०६३) ले 'गुल्मेली नेवारी र स्तरीय नेपाली भाषाका वाक्य गठनको व्यतिरेकी विश्लेषण' शीर्षकमा शोधपत्र तयार गरेकी छन् । यस शोधपत्रमा गुल्मेली नेवारी भाषाको परिचय, विशेषता र गुल्मेली नेवारी मातृभाषीले नेपाली भाषाको वाक्य गठनमा गर्ने व्यतिरेकी विश्लेषण गरिएको छ । गुल्मेली नेवारी र नेपाली भाषाका वाक्य संरचना समान देखिए तापनि लिङ्ग र वचनको सङ्गतिमा व्यापक भिन्नता देखाएकी छन् । गुल्मेली नेवारी भाषा र नेपाली भाषा भिन्न भाषिक परिवारका भाषा रहेको बताइएको छ ।

श्रेष्ठले गुल्मेली नेवारी र स्तरीय नेपाली भाषाका वाक्य गठनको व्यतिरेकी विश्लेषण शीर्षकमा गरिएको शोधपत्र गुल्मी जिल्लामा मात्र सीमित भई वाक्य गठनमा मात्र केन्द्रित रहेको भाषा सम्बन्धी गहिरो अध्ययन नभएको कारण मेरो यो शीर्षक तनहुँ जिल्लामा बोलिने नेवारी भाषाको अध्ययन शीर्षकले तनहुँ जिल्लामा मात्र सीमित भई नेवारी भाषाको अध्ययन गर्ने हुँदा यस शोधपत्रको शीर्षक औचित्यपूर्ण छ ।

नेवारी भाषाको बारेमा जे जति चर्चा परिचर्चा भए तापनि तिनले यस भाषाको बारेमा आंशिक प्रसङ्ग मात्र उठाएको पाइन्छ । मेरो शोधपत्रमा रहेको शीर्षक 'तनहुँ जिल्लामा बोलिने नेवारी भाषाको अध्ययन' ले तनहुँ जिल्लामा बोलिने नेवारी भाषाको सङ्ख्यात्मक अवस्था, स्वरूप तथा भाषिक अवस्थालाई समेट्ने भएकाले उक्त शोधकार्य औचित्यपूर्ण र सान्दर्भिक देखिन्छ ।

## १.६ शोधको औचित्य

नेपाल प्राचीन कालदेखि नै विभिन्न जातजातिका भाषिक, धार्मिक, सामाजिक र सांस्कृतिक विविधताभिन्न एकताको सङ्गमस्थल रहेको बहुजाति र बहुभाषी राष्ट्र हो । यहाँ बोलिने सम्पूर्ण भाषाहरू नेपालका राष्ट्रिय सम्पदा हुन् । तसर्थ यी भाषिक सम्पदाको सन्तुलित र समुचित विकास गर्नु भाषाको स्तर निर्धारण गर्नु एक महत्त्वपूर्ण कार्य हो । यसका लागि राष्ट्रभिन्नका राष्ट्र भाषा र राष्ट्रिय भाषाहरूको वैज्ञानिक अध्ययन हुनु नितान्त आवश्यक

देखिन्छ । नेवारहरूलाई जनजाति अर्न्तगत पनि राखिएको पाइन्छ । नेवारी भाषा नेवार जातिको पहिचान हो । आफ्नो जातिको भाषा संस्कार, चालचलन, संस्कृतिलाई जोगाउनु हाम्रो कर्तव्य हो । हाम्रो देशको विशेष गरी पहाडी भेग अथवा उपत्यका बाहिर कुनै कुनै ठाउँका नेवारी समुदायमा नेवारी भाषाको प्रयोग नै हुँदैन । उनीहरू आफूलाई नेवार हौं भन्दछन् तर उनीहरू नेवारी भाषा बोल्न जान्दैनन् । त्यस्तै आजका नेवारहरू शुद्ध नेवारी भाषा बोल्न जान्दैनन् र उनीहरू आफ्नो भाषामा अङ्ग्रेजी, नेपाली र अन्य भाषाका शब्दहरू मिसाएर बाल्दछन् । उनीहरूलाई नेवारी भाषामा रहेका कतिपय शब्दहरूको जानकारी नै छैन ।

नेपाल अधिराज्यको संविधान २०४७ को भाग ३ धारा १८ को उपधारा २ अनुरूप प्रत्येक समुदायले बालबालिकालाई प्राथमिक तहसम्म आफ्ना मातृभाषामा शिक्षा दिन लिन पाउने व्यवस्था गरेको छ । यसलाई अन्तरिम संविधान २०६३ ले पनि निरन्तरता दिई रहेको छ । यस क्रममा सम्बन्धित मातृभाषाको पहिचान नै प्राथमिक आधार हो ।

नेवारी भाषा सम्बन्धी जिज्ञासा राख्ने नेवारी समुदाय तथा अन्य समुदायका भाषाभाषीले यस शोधकार्यबाट केही मात्रामा भए पनि जानकारी लिन सक्ने हुनाले यस शोधपत्रको महत्त्व भल्किन्छ । नेवारी भाषा सम्बन्धी सर्वेक्षणको खाँचोलाई यस शोधले सघाउ गर्ने देखिन्छ । नेवारी भाषाको विकास सरकारी सहयोग र प्रयत्नले मात्र सम्भव छैन । त्यसको लागि सोही भाषाभाषीका समुदायले सामूहिक एवम् सामुदायिक प्रयत्न गरेको खण्डमा यस भाषाको विकास चाँडो हुन सक्दछ । यही कुरालाई नेपालको राष्ट्रिय भाषाको विकासमा टेवा पुग्नु हो । यसरी समग्र रूपमा भन्नु पर्दा आफ्नो छुट्टै पहिचान कायम गर्न सफल थुप्रै नेपाली जनताको आफ्नै भाषा नेवारी भाषाको ऐतिहासिक सर्वेक्षण यस शोधले गरेको हुँदा यसको औचित्य उल्लेखनीय रहेको छ ।

प्रस्तुत शोधको औचित्यलाई निम्नानुसार प्रस्तुत गर्न सकिन्छ :

- क. प्रस्तुत शोध नेवारी भाषा शिक्षण गर्ने शिक्षकहरूका लागि उपयोगी देखिन्छ ।
- ख. प्रस्तुत शोधपत्र नेवारी मातृभाषा सिक्ने विद्यार्थीहरूका लागि उपयोगी हुने छ ।

- ग. नेवारी भाषा सम्बन्धी जिज्ञासा राख्ने नेवारी समुदाय तथा अन्य समुदायका लागि विशेष महत्त्व रहने छ ।
- घ. नेवारी भाषाको अध्ययन गर्ने व्यक्तिहरूलाई सहयोग पुग्ने छ ।
- ङ. नेवारी भाषाका लेखक, पाठक एवम् शुभचिन्तकहरूका लागि समेत उपयोगी रहने छ ।
- च. सरकारी र गैर सरकारी निकायका नीति निर्मातालाई सहयोग पुग्ने छ ।
- छ. यस शोध पाठ्यपुस्तक लेखक, पाठ्यक्रम निर्माताका लागि उपयोगी एवम् सार्थक हुने विश्वास लिन सकिन्छ ।

### १.७ शोध कार्यको सीमा

जुनसुकै कार्यलाई अध्ययन अनुसन्धान गरी अगाडि बढाउनका लागि सीमा निर्धारण गर्नु पर्दछ । यस अन्तर्गत ठाउँ, परिवेश, सामग्री आदि जस्ता तत्त्वहरूको प्रयोग अनुसन्धानमा अति नै आवश्यक हुने गर्दछ । कुनै पनि अध्ययन अनुसन्धानलाई सम्पूर्ण पक्षमा समेट्नको लागि निश्चित सीमालाई समेटेर अध्ययन गर्न सकिन्छ ।

यस शोधको क्षेत्र तथा सीमाहरू निम्नलिखित रहेका छन् :

- क) प्रस्तुत शोधकार्य तनहुँ जिल्लामा नेवारी जाति बसोबास गर्ने क्षेत्रहरू विशेष गरी बन्दीपुर गा.वि.स., तनहुँसुर गा.वि.स. र व्यास नगरपालिकामा प्रयोग हुने नेवारी भाषाको स्तरीय रूपलाई आधार मानी अध्ययन गरिएको छ ।
- ख) प्रस्तुत शोधकार्यमा क्षेत्रगत, सर्वेक्षण र पुस्तकालयीय विधिको प्रयोग गरिएको छ ।
- ग) प्रस्तुत शोधकार्य नेवारी भाषाको परिचय, मौलिक विशेषता, व्याकरणको स्वरूप र शब्दभण्डारको अध्ययनमा मात्र केन्द्रित भई अध्ययन गरिएको छ ।
- घ) सूचकहरूबाट प्राप्त तथ्यहरूलाई सत्यापन गरी प्रस्तुत गरिएको छ ।

### १.८ शोध विधि

शोधलाई व्यवस्थित एवम् सङ्गठित रूपमा अगाडि बढाउनका लागि शोध विधिको अत्यावश्यक पर्दछ । यसमा सर्वेक्षण, क्षेत्रीय र पुस्तकालयीय विधिको प्रयोग गरिएको छ । नेवारी भाषाको अध्ययन विशेषतः तनहुँ जिल्लाको बन्दीपुर गा.वि.स., तनहुँसुर गा.वि.स. र



व्या.न.पा. मा बोलिने नेवारी भाषालाई आधार बनाई त्यहाँका मानिसहरूसँगको व्यक्तिगत सम्पर्क तथा छलफलको माध्यमबाट सामग्री तयार गरिएको छ । उक्त शोध कार्यमा प्राथमिक र द्वितीय दुवै माध्यमबाट सामग्री सङ्कलन गरिएको छ ।

### १.८.१ प्राथमिक स्रोत

प्रस्तुत शोध शीर्षकसँग सम्बन्धित विविध प्रश्नावली निर्माण गरी छनोट गरिएको नेवारी समुदायलाई प्रश्नावली दिएर उत्तर दिन लगाई सामग्री सङ्कलन गरिएको छ । नेवार भाषा सम्बन्धी जानकारी भएका विभिन्न व्यक्तिहरूसँगको प्रत्यक्ष सम्पर्क, सोधपुछ, छलफल र नेवारी भाषाका लेखकहरूसँगको विमर्शबाट सामग्री सङ्कलन गरिएको छ ।

### १.८.२ द्वितीय स्रोत

प्रस्तुत तनहुँ जिल्लामा बोलिने नेवारी भाषाको अध्ययन शीर्षकको शोध कार्यमा प्राथमिक स्रोतका साथै द्वितीय स्रोतको पनि प्रयोग गरिएको छ । यसका साथै नेवारी भाषाका विषयमा प्रकाशित कृति, समीक्षात्मक सामग्री, पत्र-पत्रिका, विभिन्न संघसंस्थाबाट प्राप्त तालिकाहरू, पुस्तकालयबाट प्राप्त विभिन्न शोधपत्र, पुस्तकहरू, विभिन्न संस्थाबाट प्रकाशित लेख, रचना, कृतिहरू आदिबाट तथ्यहरू सङ्कलन गरिएको छ ।

### १.८.३ तथ्य सामग्रीको सत्यापन

कुनै पनि शोध कार्यलाई मूर्त रूप दिनको लागि निश्चित साधनहरूको प्रयोग गर्नुपर्ने हुन्छ । साधन बिना कुनै पनि कार्य पुरा नहुने हुँदा तनहुँ जिल्लामा बोलिने नेवारी भाषाको अध्ययन शीर्षकको शोध कार्यका लागि प्रश्नावली, प्रत्यक्ष अवलोकन एवम् अन्तर्वार्ता जस्ता साधनहरूको प्रयोग गरी सामग्रीहरू सङ्कलन गरिएको छ ।

अध्ययन अनुसन्धानबाट सङ्कलित सूचनाहरूको सत्यापनका लागि यस जाति र भाषाका सम्बन्धमा विशेष जानकारी भएका नेवारी भाषी वक्ताहरूसँग सोधपुछ गरी रुजु एवं संशोधन गरिएको छ । यस क्रममा अध्ययनको प्रमुख क्षेत्र रहेको तनहुँ जिल्लामा बसोबास गर्ने नेवार भाषी वक्ताहरू मध्ये तनहुँसुरबाट दुई, बन्दीपुरबाट तिन र व्यास

नगरपालिकाबाट तिन जना गरी जम्मा आठ जना जनसङ्ख्यालाई एकै स्थानमा भेला गराई सङ्कलित र विश्लेषण गरी प्रस्तुत गरिएको छ ।

#### १.८.४ जनसङ्ख्या छनोट

प्रस्तुत शोध अध्ययनका लागि मुख्य क्षेत्र रहेको बन्दीपुर, तनहुँसुर र व्यास नगरपालिकामा बसोबास गर्ने सम्पूर्ण नेवारी मातृभाषा वक्ताहरूको जनसङ्ख्याबाट ६० जना जनसङ्ख्या लिई केटाकेटी, युवायुवती र बृद्ध वर्गमा वर्गीकरण गरियो । यस अध्ययन अनुसन्धानबाट सङ्कलित सामग्रीको सूचनाको सत्यापनको लागि प्रतिनिधि नमुना जनसङ्ख्या लिई अध्ययन पूरा गरिएको छ ।

#### १.८.५ तथ्याङ्क सङ्कलन प्रक्रिया

कुनै पनि अनुसन्धानको मेरुदण्ड तथ्याङ्क सङ्कलन हो । प्रस्तुत अध्ययनका लागि अन्तर्वार्ता, प्रश्नावली निर्माण गरी शोधकर्ता स्वयम् तनहुँ जिल्लाका नेवार समुदायमा पुगी सोधपुछबाट आवश्यक तथ्याङ्क सङ्कलन गरिएको छ । नेवार जातिको चिनारी, मौलिक विशेषता, स्वरूप आदि पहिल्याउन अन्तर्वार्ता, प्रश्नावली र प्रत्यक्ष अवलोकन विधि जस्ता साधनहरू उपयोग गरिएको छ । जातिगत र नेवारी भाषाको जनसाङ्ख्यिकी तथ्याङ्कहरूका लागि जि.वि.स., नेवा: खल कार्यालय तनहुँबाट सहयोग लिइएको छ । प्रस्तुत अध्ययनमा पुस्तक, लिपि, शोधपत्र, विभिन्न संघसंस्थाबाट प्रकाशित कृतिहरू, पत्रपत्रिका आदिबाट तथ्यहरू सङ्कलन गरिएको छ ।

#### १.८.६ तथ्याङ्क विश्लेषण तथा प्रस्तुतीकरण

तथ्याङ्क सङ्कलन, तालिकीकरण, व्याख्या तथा विश्लेषण गर्ने कार्यलाई अनुसन्धानको महत्त्वपूर्ण प्रक्रियाका रूपमा लिइन्छ । प्रस्तुत अध्ययन भाषासँग सम्बन्धित रहेको छ । यस अध्ययनमा तथ्याङ्कलाई विभिन्न तरिकाहरूबाट सङ्कलन र विश्लेषण गरिएको छ । अन्तर्वार्ता, प्रश्नावली, प्रत्यक्ष अवलोकन जस्ता स्रोत साधनबाट सङ्कलित सामग्रीहरूलाई वर्णनात्मक, व्याख्यात्मक तथा विवरणात्मक शैलीमा प्रस्तुत गरिएको छ भने भाषा सम्बन्धी सामग्रीलाई आवश्यकता अनुसार तुलनात्मक र विश्लेषणात्मक पद्धतिद्वारा प्रस्तुतीकरण गरिएको छ ।

## १.९ शोधपत्रको रूपरेखा

प्रस्तुत शोधपत्रको रूपरेखा यसप्रकार रहेको छ :

अध्याय एक : शोध परिचय

अध्याय दुई : नेवारी भाषीको अवस्था अध्ययन

अध्याय तिन : नेवारी भाषामा व्याकरणको स्वरूप

अध्याय चार : नेवारी भाषाको शब्दभण्डारको अध्ययन

अध्याय पाँच : निष्कर्ष र सुझाव

सन्दर्भ ग्रन्थ सूची

परिशिष्ट

## परिच्छेद : दुई

### नेवारी भाषीको अवस्था अध्ययन

#### २. नेवार जातिको परिचय

'नेवार' शब्दको व्युत्पत्तिलाई हेर्दा नेवाङ, नेवाहाङ, नेवा: हुन्छ। नेवारलाई नेवारी भाषामा नेवा: भनिन्छ। नेपाल बहुजाति, बहुभाषिक र विविध संस्कृति भएको मुलुक हो। विश्वमा नै छुट्टै जातीय विशिष्टता भएको यो देशमा कुनै पनि जातिको बाहुल्यता नहुनु आफैमा एउटा मौलिक पक्ष हो। नेवार जाति वर्तमान नेपाल अधिराज्यको प्रमुख जाति मध्ये एक हो। नेवार जाति विभिन्न उत्पीडनको बावजुद पनि वर्तमान नेपाल अधिराज्यको विकसित जाति मानिन्छ। यो जातिको परिचय दिन त्यति सरल छैन। प्राचीन इतिहासदेखि वर्तमान अवस्थासम्म आइपुग्दा नेपालको एकीकरणपछिका दिनमा नेवार जातिले आफ्नो ऐतिहासिक विकास क्रममा विभिन्न बाधा अवरोध सहनु परेको छ। लिच्छवी काल तथा मल्लकालमा नेवार जातिको भाषा, कला, संस्कृति तथा राज्य सत्तामा सहभागिता जस्ता महत्वपूर्ण विषयमा भेदभाव उत्पीडन सुरु भई यसको विकास अवरुद्ध हुन पुग्यो। हाल नेवार जातिको परिचय दिने, बसोबास क्षेत्र, भाषा, कला, संस्कृति जे जति छ ती सबै परिचयका स्रोतहरू नेपाल अधिराज्यको एकीकरणपछि कुनै पनि पूर्वाधार विकास भएको देखिँदैन (तुलाधार र अन्य, २०६७:३)। ती सबै परिचयका ऐतिहासिक स्रोतहरू लिच्छवी तथा मल्लकालमा विकास भएको देखिन्छ। नेपाल एकीकरणपछिका राज्य सञ्चालकहरूको नेवार जाति लगायत अन्य जनजातिप्रति राज्य स्तरबाट गर्नुपर्ने जातीय समान संरक्षणप्रति कहिल्यै ध्यान दिएनन्। राणा तथा शाहकाल र पञ्चायती काल यस विषयमा ज्यादै कालो दिन सावित भयो। वर्तमान संविधानले देशको जाति र भाषाप्रति भेदभावपूर्ण अवधारणा राखेको छ। आज नेवार जाति मात्र होइन राज्यको भेदभावपूर्ण व्यवहारबाट अन्य जाति पनि उत्तिकै उत्पीडनको शिकार हुन बाध्य छन्। यिनै परिप्रेक्ष्यमा नेवार जातिको परिचय दिनु अघि नेपाल अधिराज्यको जाति, भाषा र संस्कृतिको बारेमा सङ्क्षिप्त टिप्पणी गर्नु सान्दर्भिक देखिन्छ (प्रधान, २०६४:१)।

जातीय विविधता भएको नेपाल अधिराज्यमा नेवार जाति अन्य प्रमुख जातिमध्ये एक हो। काठमाडौं उपत्यका बाहिरी जिल्ला, सदरमुकाम तथा विशेषतः ग्रामीण क्षेत्रको व्यापारी र

बजार इलाकामा नेवारहरूको बसोबास केन्द्रित भएको देखिन्छ । नेवार जातिको परिचय दिनुपर्दा नेवार जातिको भाषा, साहित्य, संस्कृति र कलाको चर्चाले मात्र सन्तोष लिन सकिँदैन । नेवार जातिको समृद्ध इतिहास, उत्पीडनको शुरुवात र वर्तमान स्थितिमा आइपुग्दासम्मको विविध चरणको बारेमा वस्तुगत विश्लेषणबाट मात्र यस जातिको परिचय सम्भव हुनसक्छ ।

नेवार जातिको उदयको ऐतिहासिक पक्षलाई हेर्ने हो भने नेपाल उपत्यका प्राचीन निवासी नेवारहरू हुन् । प्राचीन नेपाल एउटा ताल (दह) थियो । त्यो तालको पानी एकथरीको भनाइ अनुसार मञ्जुश्रीको खड्गले काटेर बाहिर पठाएको भन्ने छ, भने अर्को भनाइ श्रीकृष्णको सुदर्शन चक्रले पहाड काटेर बाहिर पठाइएपछि बस्ती बसेको भन्ने धारणा पाइन्छ । यो ताल बस्ती योग्य भएपछि चारैतिरबाट मानिसहरू आएर बस्ती बसेका हुन् । त्यति बेला नेपाल उपत्यकामा बसोबास गर्ने सबै नेवार समुदायका हुन् । नेवार जाति एउटा जात नभएर एउटा प्रादेशिक जाति हो । नेवारी भाषा नेवार जातिको साझा भाषा हो । नेवारी भाषा नेवार जातिको बोलचालको माध्यम भाषा मात्र नभएर नेवार जातिको परिचयको मुख्य भूमिका निर्वाह गरिरहेको छ । आज यस भाषा प्राचीन नेपालमा मात्र हैन नेपाल अधिराज्यमा मात्र नभई यसले अन्तर्राष्ट्रिय पहिचान बनाएको छ । नेपाल अधिराज्यमा नेवारी भाषा ३७ जिल्लामा प्रमुख दोस्रो र उल्लेखनीय भाषाको रूपमा रहेको सरकारी आँकडाले स्वीकार गरेको छ । नेवारहरूको मातृभाषा नेपाल भाषाको आफ्नै लिपि, प्रचलित, भुजिमोल, रञ्जना र आफ्नै साहित्यले युक्त छ । यस भाषा नेपालको धर्म, संस्कृति तथा राजनैतिक इतिहाससँग अभिन्न सम्बन्ध रहेको छ । मल्लकालीन नेपालको राजकाजको भाषासम्म हुन पुगेको यस भाषाले देशको राजनैतिक उतारचढावको मार खप्नु परे पनि आफ्नो साहित्यिक निरन्तरतालाई कहिल्यै बिराम दिएन । देशको घातप्रतिघातलाई आत्मसात गर्न कहिल्यै पछि परेन (महर्जन, १९९५:१२) ।

आजका नेवारहरूको आदिम पुर्खा भनेका मङ्गोल नै हुन् तर अहिले यिनीहरूमा आर्यनहरूको रगत मिश्रित भइसकेको छ । तत्कालीन काठमाडौँ उपत्यकामा विभिन्न जातिहरू क्रमशः किराँत, शाक्य, लिच्छवी, ठकुरी, वृज्ज, गुप्ता, आभीर, मल्ल गरी विभिन्न किसिमले भित्रिएका थिए । पछि यिनीहरू यहाँका आदिवासीहरूसँग घुलमिल हुँदै तिनीहरूकै

जाति बन्न पुगे, यद्यपि उनीहरूको वर्चस्व थियो । आफ्नै भाषा एवम् संस्कृति थियो । उनीहरूले नेवारहरूले बसोबास गर्ने स्थललाई जितेर कब्जामा लिए तर नेवारहरूको भाषा, संस्कृति, भेषभुषा, चालचलनले तिनीहरूलाई जिते । उनीहरू नेवारहरूको संस्कृति, भाषा, भेषभुषाप्रति आकर्षित हुँदै गए । उनीहरूले विस्तारै आफ्नो संस्कृतिलाई त्याग्नै गए र कालान्तरमा तिनीहरू नेवार भए ।

## २.१ मौलिक विशेषता

नेवार जाति वर्तमान नेपाल अधिराज्यमा रहेका अन्य जातिको भन्दा सभ्यताको पहिचानले भिन्न र मौलिक विशेषता भएका जाति भएका कारणले भिन्न र पृथक देखिनु स्वभाविकै हो । नेवार राष्ट्रलाई पहिचान दिने, नेवार राष्ट्रको मनोवैज्ञानिक भाव दिने थुप्रै मौलिक पक्षहरू विद्यमान छन् । ती कतिपय उल्लेखनीय छन् । कतिपय खोज र अनुसन्धानका विषय बनेका छन् । नेवार जातिको समृद्ध इतिहास सु-समुन्नत संस्कृतिको कारणले नेवार जातिको पहिचानलाई नै छलफलका विषय बनाएको पाइन्छ । नेवार जाति सांस्कृतिक सम्पदाले भरिपूर्ण राष्ट्र हो भन्ने विषयमा कुनै विवाद छैन । नेवार जातिको बसोबास केन्द्र विशेषतः शहर, बजार र व्यापारिक केन्द्र भएको कारणले नेवार जातिको रहनसहन, खानपिन, भेषभुषा, सरसफाई, सामाजिक व्यवहार र सङ्गठन नेपालका अन्य जातिको भन्दा तुलनात्मक रूपमा व्यवस्थित, समुन्नत र सु-संस्कृति हुनुको पछाडि केवल भौतिक सम्पन्नता मात्र हैन । एकातर्फ नेवार जातिलाई अन्य उत्पीडित जातिभन्दा समुन्नत र आर्थिक तथा सामाजिक रूपमा कम उत्पीडित ठानिन्छ भने अर्कोतर्फ यहाँका सामन्तवादी चिन्तन बोकेका खस उच्च जातीय अहंकारवादी तथा ब्राह्मणवादीले लामो समयदेखि गर्दै आएको जातीय थिचोमिचो गर्दै विविध उत्पीडनको भेदभावपूर्ण व्यवहार तथा दृष्टिकोणले गर्दा नेवार जातिलाई हेर्ने थप समस्या उब्जिएको छ (महर्जन, १९९५:२८) ।

नेवार जातिका मौलिक विशेषताले गर्दा नेवार जाति अन्य जातिभन्दा पृथक र भिन्न रूपमा देखिए पनि उत्पीडनको आधार हेर्दा नेवार जातिको उत्पीडनको प्रकृति तथा स्वरूप अन्य उत्पीडित जातिको भन्दा थप उत्पीडन छन् । अन्य उत्पीडन जातिभित्र विविध जात अथवा वर्णाश्रम छैन । जस्तै: तामाङ र मगर जातिमा जातीय रूपमा वर्गीकृत छैनन् तर नेवार जातिभित्र हिन्दु वर्णाश्रम जस्तै वर्गीकृत छन् । यो नेवार जातिको एउटा विशेषता हो जुन

अन्य कुनै उत्पीडित जातिमा छैन । यस जातिको विशेषता केवल भाषा, कला, संस्कृति मात्र हो कि भन्ने लाग्न सक्छ तर नेवार जातिको विशेषतालाई केलाउँदा मूलभूत रूपमा नेवार जातिको विशेषता मनोवैज्ञानिक र भावनात्मक पक्ष बढी छ । ती विशेषताहरू यस प्रकार छन् :

### २.१.१ बसोबासको स्वरूप

देशको कूल भूमिको ४७ प्रतिशत जमिनमा पर्ने मध्यवेशी क्षेत्र अन्तर्गत नै नेवार जातिको बसोबास भूमि पर्ने भएकोले खाद्य उत्पादन उपत्यकामा तराई क्षेत्र सरह र पहाडी क्षेत्र तथा टारमा नेपाल अधिराज्यकै दोस्रो स्थान ओगट्छ । नेपाल खण्डमा बस्ने नेवार जातिको बसोबास क्षेत्रको प्रकृतिमा समान देखिन्छ । सुरक्षालाई प्राथमिकता दिइएको कारणले सबै घरहरू जोडेर बनाउनु, बसोबास क्षेत्रलाई टोलमा वर्गीकृत गर्नु, प्रायः जसो घरको पहिलो तलामा खुला भ्याल नराख्नु, आँखी भ्याल हुनु, खानपान तथा भान्सा चोटामा गर्नु, फोहोर फाल्ने ठाउँ (सा:गा:) राख्नु र एउटै घरमा कोठाहरू बाँडेर पनि एउटै घरमा थुप्रै परिवारले जीविकोपार्जन गर्दै आएको छ । यो नेवार जातिको मौलिक विशेषता हो । जोडिएको घर निर्माण गर्नु, जोडिएको घरभित्र थुप्रै चोक, बहाल, आँगन तथा टोलमा विभाजन गर्नु, साँगुरो स्थानमा पनि सफा ढङ्गले प्रत्येक सामानहरू यथास्थानमा राख्ने र भिक्ने प्रबन्धको व्यवस्था गर्नु, भोज, भतेर, विस्कनु सुकाउने स्थान पालैपालो प्रयोग गर्ने व्यवस्था गर्नु जस्ता थप स्वरूप पनि नेवार जातिको बसोबासको स्वरूपको थप परिचय हुन् । तर वर्तमान अवस्थामा नेवार जातिको उल्लेखित बसोबासको स्वरूप क्रमशः भत्कदै गएको छ । काठमाडौं उपत्यकाका पुरानो नेवारी बस्ती क्रमशः जीर्ण हुँदै गएको छ । खानेपानी, ढल तथा सरसफाईलाई सरकारी स्तरबाट बेवास्ता गरिदिनाले नेवारको बसोबास स्थानमा कृत्रिम समस्या सिर्जना गरी विस्थापित गर्न खोजिएको छ । नेवार जातिले बसोबास गर्दै आएको घर, सतल, पाटी, पौवा, इनार, ढुङ्गेधारा र ती घर, मठ मन्दिर, धारामा जोडिएका पुरातात्विक सामग्रीहरू तथा कला लोप हुँदै गएको छ । आधुनिकताको नाममा आज विदेशी प्रभावमा विदेशी सामग्री प्रयोग गरेर घर निर्माण भइरहेको छ । यसले नेवार जातिको मौलिक विशेषतालाई कुण्ठित पारिरहेको छ । घरको आकार, भ्याल, ढोका र घरभित्रका सजावट तथा दैनिक उपभोग गर्ने भाँडा, वर्तन, लवाइखवाईमा पनि नेवार जातिको विशेषता अधिकांश लोप भइसकेको छ । नेवार जातिको बसोबासको मौलिक स्वरूप माथि गम्भीर

चुनौती खडा भइसकेको छ (प्रधान, २०६४:१२) । तनहुँ जिल्लाको बसोबासको स्वरूपलाई हेर्दा घरको आकारप्रकार, भ्यालढोका, घरभित्रका सजावटमा अन्य जातिहरूको भन्दा पृथक देखिन्छ ।

### २.१.२ नेपाल भाषा

नेवार जातिको मातृभाषा नेपाल भाषा हो । नेवार जातिको अत्यन्तै जीवन्त सम्बन्ध भएको नेपाल भाषा नेवार राष्ट्रको परिचयको पहिलो विशेषता हो । तर यो भाषा क्रमशः लोप हुँदै गएको नेपालको जनगणनाले देखाएको भए पनि प्रथमतः त्यो गणना नै कुन हदसम्म भरपर्दो भन्ने एकीन हुनु जरूरी हुन्छ । सरकारी तथ्याङ्क अनुसार नेपाल भाषा बोल्ने नेवारहरूको सङ्ख्या कम देखाउँदै आएको छ । २०४८ सालको जनगणना अनुसार नेपाल अधिराज्यमा जम्मा ६,९०,००७ नेपाल भाषा बोल्ने नेवारको सङ्ख्या देखाएको छ । राज्यस्तरबाट नेपाल भाषाको विकास र संरक्षणको लागि कुनै योजना र नीति तय गरिएको छैन (कपाली, २०६१) । जनआन्दोलनबाट प्राप्त सीमित उपलब्धि स्वरूप प्राप्त राष्ट्रिय भाषाको मान्यता र प्राथमिक विद्यालयसम्म खोल्न पाउने मौलिक हकलाई आत्मसात गर्दै स्थानीय निकायमा मातृभाषालाई पनि कामकाजी र आधिकारिक भाषाको रूपमा मान्यता दिने निर्णय गरिएको छ । विभिन्न ४० भन्दा बढी भाषाभाषी र कुल जनसङ्ख्याको ७० प्रतिशतभन्दा बढी जाति जनजाति भएको यस देशमा एउटै मात्र भाषालाई राष्ट्र भाषाको मान्यता दिने नेपालको संविधानले आम नेपाली जनताको भावनालाई कदर गर्न अभै सफल हुन सकेको छैन । भाषिक अधिकारको सम्बन्धमा नेपालको संविधानले अभै सबै जनताको प्रतिनिधित्व गर्न सकेको छैन । आजसम्म हामीले नेवार जातिलाई सजिलै परिचय दिने नेपाल भाषा र लिपि लोप भएको अवस्थामा हामी खस भाषाको भाषिक दास हुनुपर्ने र हामीले आ-आफ्नो जातीय आत्म-सम्मान गुमाउनुपर्ने यथार्थताबाट समयमै सचेत रहँदै नेवार जातिको विशेषताको पहिचान दिने नेपाल भाषालाई राज्यस्तरबाटै संरक्षण र सम्बर्द्धन गराउनेतर्फ अभियान अगाडि बढाउनु पर्दछ (प्रधान, २०६४:१४) ।

### २.१.३ कला र संस्कृति

वर्तमान अवस्थामा पनि नेपालमा नेवार कला र संस्कृतिले भरिपूर्ण छ । यो कला र संस्कृति नेपालको अन्य जातिको भन्दा धेरै विकसित र समुन्नत रहेको छ । भौगोलिक,



सांस्कृतिक, भाषिक, जातीय विविधता भएको नेपालमा पाइने लोक गीत सङ्गीतमा पनि विविधता पाइन्छ । नेवार जातिको विशेष चासो राख्ने नेवारहरूले यसलाई देश विदेशसम्म पनि प्रचारप्रसार गर्न कति पनि चुकेको देखिँदैन (प्रधान, २०६४) । अतः नेवार लोकगीत, सङ्गीतले चीन, भारत, बर्मा, जापान, श्रीलङ्का, अमेरिका लगायत विभिन्न देशहरूमा आफ्नो स्थान स्थापित गरी सकेका छन् । नेवार समाजमा लोक बाजाको पनि उत्तिकै महत्त्वपूर्ण भूमिका छ । नेवारहरूको धार्मिक, सामाजिक र सांस्कृतिक क्रियाकलापमा लोकबाजाको प्रयोग प्रचुर मात्रामा भएको देखिन्छ । नेवारहरूले प्रयोग गर्ने मुख्य लोकबाजाहरू, डबडब, नगरा, धिमे, भ्याली, बाँसुरी, मुरली, मुहाली, पोगा, आदि हुन् ( प्रधान, २०६४:१६) ।

नेवार कला र संस्कृति लिच्छवीकालदेखि वर्तमान अवस्थासम्म यस देशको एउटा अमूल्य सम्पदाको रूपमा रहेको छ । नेवार जातिले आफ्नो बसोबास थलोलाई नै सङ्ग्रहालय बनाएको छ । पाटन, भक्तपुर, कीर्तिपुर, काठमाडौँमा अवस्थित मठ, मन्दिर, देवालय, दरबार र त्यसमा जडिएका कलात्मक बुट्टाहरू त्यो शताब्दीको विश्वको लागि नेपालको तर्फबाट भएको एउटा चुनौती नै मान्नुपर्ने हुन्छ । नेवार जातिले जगेर्ना गरेको ती कला र संस्कृतिले नेपालीलाई मात्र प्रभावित पारेको हैन, विश्वलाई नै मोहित बनाउन सफल भएको छ ।

#### २.१.४ गुठी व्यवस्था

नेवार संस्कृतिमा थुप्रै गुठी व्यवस्थाको उल्लेखनीय पक्षहरू छन् । ती उल्लेखनीय पक्षमध्ये सामुहिक सङ्गठन र कार्य पद्धतिहरू अति नै अनुशरणीय छन् । नेवार जाति जन्मेदेखि मृत्यु पर्यन्त आफ्नो विभिन्न इकाइमा सङ्गठित सङ्गठनमा आबद्ध रहेर नै जीवनयापन गर्दछन् । नेवार जाति आफ्नो समूहबाट अलग रहेर उनीहरूको जीवन निर्वाह नै गर्न सक्दैनन् । प्रत्येक काम सम्पन्न गर्नको लागि सङ्गठित हुने अवधारणाले नेवार जातिमा छ । जन्मदेखि मृत्युसम्मका जीवनका विभिन्न घटनाक्रमलाई सजिलो, सरल र सामुहिक सहभागितामा सम्पन्न गर्नका लागि कामको आधारमा, समस्याको आधारमा र त्यसको दीर्घकालीन तथा अल्पकालीन स्वरूपको आधारमा विभिन्न प्रकृति र स्वरूपको सङ्गठनको निर्माण पहिलेदेखि नै भएको देखिन्छ । नेवार जातिले आफ्नो धार्मिक, सांस्कृतिक तथा सामाजिक गतिविधि सञ्चालन गर्न गुठी कै माध्यमबाट गर्दै आएका छन् । नेवार जाति गुठी नभई बस्नै नसक्ने

जाति हो । यिनीहरूको धार्मिक, सांस्कृतिक, मनोरञ्जन र मृत्यु पर्यन्त गर्ने कामको निमित्त गुठी स्थापना गरिएको हुन्छ । मुख्यतः नेवार जातिले आफ्नो कृषि व्यवसाय, मृत्यु कर्मकाण्ड र धार्मिक कार्यहरूमा मठमन्दिर सुरक्षा र संरक्षणको लागि गुठी व्यवस्था गरेको देखिन्छ ।

## २.२ सामाजिक संस्कार

नेवार जातिको सामाजिक जीवन अत्यन्तै अनुशरणीय छ । नेवार जाति सामाजिक जातिको उदाहरण हो । उक्त जातिको समग्र सामाजिक पहिचान बढी मेहनती र कम तडकभडकको साधा जीवन अवलम्बन गर्ने जाति भएकोले बढी आडम्बर र आत्मा प्रशंसाको पक्षलाई त्यति रुचाउँदैनन् । नेवार जातिको जीवन पद्धति सामाजिक, भावनात्मक र समझदारीमा चलेको हुन्छ (प्रधान, २०६४:२९) ।

समाजका प्रत्येक जाति र सम्प्रदायका आ-आफ्नै किसिमका परम्पराहरू रहेका हुन्छन् । यिनै परम्परालाई हरेक पुस्ताले स्वच्छपूर्वक विभिन्न रूपमा ग्रहण गर्दै आएका हुन्छन् । नेवार संस्कार कला सोह्र वटा भएकोले त्यसलाई षोडश संस्कार पनि भन्ने गरिएको छ । खास मान्यता राखिएको महर्षि वेदव्यासको विधिको आधारमा षोडश संस्कार यस प्रकार छन् :

- १) गर्भाधान (गर्भ रहेको)
- २) पुसवन (दही, चिउरा खुवाउन जाने)
- ३) सीमन्तोन्नयन (कुल, मर्यादामा राख्ने)
- ४) जात कर्म (न्वारन)
- ५) नामकर्म (नामकरण)
- ६) निष्क्रमण (सुत्केरी स्याहार्ने)
- ७) अन्नप्राशन (भात खुवाउने)
- ८) कर्णबोध (कान छेड्ने)
- ९) विधारम्भ (अक्षर चिनाउने)
- १०) चुडाकर्म (कपाल काट्ने)
- ११) केशान्त (कपाल संवारने)

- ॥ उपनयन (ब्रतबन्ध)
  - ॥ वेदारम्भ (ब्रह्मचर्य शिक्षा प्राप्त गर्ने)
  - ॥ समावर्तन (शिक्षा प्राप्त गरी ब्रह्मचर्य छोड्ने)
  - ॥ पाणिग्रहण (विवाह)
  - ॥ अन्त्येष्टि (मरणोपरान्त)
- (राजभण्डारी, २०६५:४)

उल्लेखित षोडश संस्कार सम्पूर्ण नेवार जातिले मान्दै एवं पालना गर्दै आइरहेका छन् । त्यसमा पनि तनहुँ जिल्लामा बसोबास गर्ने नेवार जातिले पनि उक्त संस्कारलाई अनुशरण गर्दै लोप हुनबाट बचाएका छन् ।

नेवार जाति सामुदायिक रूपमा बसोबास गर्ने कारणले मात्र हैन, उनीहरूको जीवन पद्धति नै सामाजिक धरातलमा उभिएको हुन्छ । जीवनका हरेक घटनाक्रमलाई सामाजिकीकरण गरेको हुन्छ (प्रधान, २०६४:२९) । तनहुँ जिल्लाको बन्दीपुर, तनहुँसुर र व्यास नगरपालिकामा बसोबास गर्ने नेवार समुदायले मान्दै आएका सामाजिक संस्कारहरू यस प्रकार छन्:

### २.२.१ जन्म संस्कार

शिशुको जन्मपछि जीवन संस्कार शुरु हुन्छ । आमाको गर्भबाट पृथ्वीमा पाइला टेक्दा मानव अशुद्ध हुन्छन् । अशुद्ध रहेको शिशुलाई शुद्ध संस्करित रूप दिन विभिन्न संस्कार गरिन्छ ।

बच्चा जन्मेपछि चोख्याउने संस्कार नेवार जातिमा यथावत् रहेको छ । बच्चा जन्मेको छैंटी दिन छैंटी कर्मकाण्ड गरिन्छ । भुँइ लिपेर सफा गरी बिचमा निनीले एउटा चकटी ओच्छ्याएर बच्चालाई काखमा राखेर बस्छन् । बच्चा जन्मेपछि, उनीहरूको खलकमा सुत्केरो बार्ने गरिन्छ, त्यस समयदेखि पूजाआजा धर्म कर्म गरिँदैन ।

बच्चालाई पूजा गरी विधिपूर्वक बाह्रौं दिनमा सूर्य दर्शन गराई न्वारन गरी नाम प्रदान गर्ने गरिन्छ । आजकल बाबुआमाको नामसँग मिल्ने नाम राख्ने चलन बढी देखिन्छ । कसैको छैँठीको बेला र कसैको चोखिने दिनमै नाम राख्ने चलन गरिन्छ ।

सियोमा कपासको धागो पाइ राखी अजिले कान छेडिसकेपछि तोरीको तेलमा बेसार मिसाएर लगाई दिन्छन् । न्वारन गरिसकेपछि मात्र घरमा सरसफाई गरी लिपपोत गरी पंचगव्य छर्की शुद्ध पारिन्छ । शुद्ध पारेपछि बच्चालाई नुहाई धुवाई गराउने गर्दछन् । न्वारनको दिनमा पण्डित बोलाई ग्रहदशा, बच्चाको चिना र बच्चालाई राखेर पूजा गर्ने चलन छ । न्वारनको दिन आफ्नो इष्टमित्र, आफन्तलाई बोलाई भोज खुवाउने गर्दछन् र भोज खान आउनेहरूले उपहार ल्याउने गर्दछन् । षोडश संस्कार दश कर्म संस्कार गरिने सामाजिक व्यवहार अनुसार पास्नी गरिन्छ । बच्चा हुकदै आमाको दुध मात्र पिएर नपुग्ने भएर आउँछ ।

### २.२.२ व्रतबन्ध संस्कार

संस्कार नभई जीव पवित्र हुँदैन । त्यस्तो मान्छे समाजमा पितृ कर्मकाण्ड गर्न र देवताको कर्मकाण्ड गर्न चल्दैन । नेवार परम्परा अनुसार व्रतबन्ध नगरी विवाह गर्नु हुँदैन, केही गरी दुलही ल्यायो भने समाजबाट बाहिर बस्नुपर्ने हुन्छ । केटालाई समाजमा समाहित गर्न यो व्रतबन्ध संस्कार गर्ने हो । जीवनलाई व्रतको बन्धनमा बाध्नु नै व्रतबन्ध हो (राजभण्डारी २०६५:५८) । यसमा केटालाई आफ्नो परम्परा अनुसार मन्त्र सुनाउने, शिक्षा दिने आदि चलन छ । मामाले भान्जाको कपाल खौरने गर्दछन् । खौरन सकेपछि नुहाई एउटा रुमाल बेरी दिन्छ । मृगको छाला बाँधी बायाँ कुममा भुण्डाउँछ । दायाँ कुममा धनुष भुण्डाउँछ । हातमा कमण्डलु र चिम्टा समाउन लगाउँछ । भिक्षापात्र लिएर सबै सित भिक्षा थाप्ने काम गर्दछन् । सबभन्दा पछि आमाबुवासँग भिक्षा लिएर तिनपल्ट परिक्रमा गरेर विदा माग्दछन् । सगुन आदान-प्रदान गर्दछन् । मामाले भान्जाको कपाल खौरदा कपाल भुईँमा नपर्ने गरी दिदीले काँचको थालमा राख्छे । यसरी थापेको कपाल दिदीले खोला वा कुनै ठाउँमा राखिदिन्छन् । खौरने काम सकेपछि नुहाई एउटा रुमाल बेरिदिन्छ । मामा खलकले भान्जालाई दही र फुल सगुन दिई लुगा थमाईदिन्छन् ।

भाञ्जाको आमा, बुवा, अजा, अजिलाई मामा खलकले लुगा टक्राउने चलन छ । ब्रतबन्ध गरेको उपलक्ष्यमा नाताकुटुम्ब, टोलछिमेकी, साथीभाइहरूलाई निम्ता कार्ड दिई डाकेर भोज खाउने चलन छ । भोज खान आउनेहरू खाली हात नआई कपडा, लुगा, सामान वा पैसा जे भएपनि उपहार लिएर आउँछन् । अभि नजिकको नाता भए फूल सगुन वा दही सगुन पनि लिएर आउँछन् ।

### २.२.३ विवाह संस्कार

जीव सृष्टिको निरन्तरता लोग्नेमान्छे र स्वास्नी मान्छेको मिलनमा निर्भर गर्दछ । विवाह भनेको एक घरको छोरी अर्को घरको छोरासँग स्वयम्बर गराई तिनीहरूको पारिवारिक जीवन चलाउन दिने एउटा संस्कार हो । नेवार समुदायमा विवाहका लागि सबभन्दा पहिले केटी खोज्ने काम हुन्छ । केटा खलकको तर्फबाट केटी खलकलाई हाम्रो छोरोलाई तपाईंकी छोरी दिनुस् भन्न पठाउँछन् । केटा वा केटी वयस्क भएपछि घरका मुलीहरूले, आफन्तहरूले उपयुक्त केटी वा केटा खोजेर ठीक लागेमा यसरी केटीको घरमा भन्न पठाउँछन् (श्रेष्ठ, सुकमाया) । यस समुदायभित्र विभिन्न उपजात पनि छन् । ती जातमा समान जात वा गोत्रकासँग विवाह गरिन्छ । सामान्यतः आफ्नै नातेदारमा सात पुस्ताको फरक हुनुपर्छ । मामा चेली, फुपु चेली चल्दैन । बहुविवाहको चलन पनि छैन । दुलही हुने केटी भेट्टाएर दुवैतर्फ मन पराएपछि कुरा छिन्न थाल्छन् । उत्तम दिन केटा खलक पट्टिका बाजे, बुवा, मामा केटीको घरमा गएर विवाह के कसरी गर्ने भनेर सर-सल्लाह गर्दछन् ( राजभण्डारी, २०६५:११०) ।

बेहुलीको घरमा टीका लगाइसकेपछि सुपारी चलाउने गरिन्छ । त्यस दिनदेखि छोरी अब सुपारी पठाएको घरको बहारी सरह भयो । अनि त्यही जुठो क्वटः फर्काएर लगेर बाँकी टीका ज्याइँ हुनेलाई लगाइदिन्छन् । अब छोरा ज्वाइँ सरह भयो । यस दिनदेखि दुवै परिवारको सम्बन्ध भएको ठहर्छ । त्यसैले केही गरी सुपारी दिइसकेपछि केटी मरे केटाको तर्फबाट सबै अन्त्येष्टिको काम गरिदिनुपर्छ । केटा मरेमा केटीले पनि लोग्ने मानेर आवश्यक काम गर्नुपर्छ । तर आजभोलि धेरैजसो केटीको जीवन बिगार्न हुन्न भनेर सुपारी फिर्ता गर्ने चलन छ ।

विवाहको दिन जन्त जाने बेलामा केटाको घरमा जम्मा भएका सबै जन्तीहरूलाई सगुन प्रदान गरिन्छ । दुलहालाई कपाल कोरी लुगा लगाउन दिई रातो अक्षता टीका लगाई दिन्छन् । फूलको माला लगाइ दिएर आ-आफ्नो चलन अनुसारको बाजा बजाएर अगाडि बलेको सुकुन्दा समाई भाँडा ज्वः क्वटः बोकेर सिङ्गो सुपारी राखेको पित्तलको भाँडा रातो कपडामा पोको पारी लैजाने गरिन्छ ।

विभिन्न परिकारहरू बनाई साइपाटा लैजाने गरिन्छ । दुलहीको घर आएपछि दुलहाको दिदीसँगै साइपाटा गएकाहरू लाइनमा दुलहीको घरतिर प्रवेश गर्छन् । दुलही घरको प्रवेशद्वार आएपछि दुलहीको घरबाट सिन्दुर, टीका लगाइ दिएर स्वागत गर्दछन् । त्यसपछि दुलही ल्याएर पूजा गर्ने चलन छ । दुलहीको घरमा नै स्वयंवर गरिन्छ । केटीको बुबाले छोरीलाई आफ्नो काखमा राखी छोरीको हात ज्वाँईको हातमा राखिदिन्छ । यो कन्यादान हो । साइतको समयमा केटाले केटीलाई गहना र फूलमाला, केटीले पनि केटालाई गहना र फूलमाला लगाईदिन्छ । केटालाई तिन पटक परिक्रमा गरेर ढोक्छ । दुलहीलाई अन्माउछ । दुलहीको घर तर्फबाट जुटाएको दाइजो दिएर पठाउँछ । दुलही भित्र्याउँदा घरको ढोकाको दायाँ बाँया पानी भरेको गाग्रो माथि दही राखेर अबिर र फूल छरेर राखेको हुन्छ । दुलही ल्याइसकेपछि नाता कुटुम्ब साथी भाइ टोलका सबैलाई डाँकी भोज खुवाइन्छ । आफ्नो चलन अनुसार नाता कुटुम्बहरूले सगुन ल्याउँछन् दुलहा दुलही दुवैलाई टीका लगाएर लुगा दिन्छन् त्यस्तै नेवार जातिको चतुर्थी पनि महत्वपूर्ण कार्य हो । चतुर्थी गर्दा नै दुलहाले दुलहीलाई सिन्दुर हाल्ने गर्दछन् । यसरी नेवार जातिको विवाह संस्कार समाप्त हुन्छ ।

### २.२.४ मृत्यु संस्कार

जीवनको अन्तिम समयमा अन्त्येष्टि गरिन्छ । हिन्दु धर्ममा होम वा यज्ञको ठूलो महत्त्व छ । जुनसुकै धर्ममा पनि अग्निलाई साक्षी राखेर कार्य सम्पादन गर्ने चलन छ । जीवनको अन्तिम यात्रा पनि अग्नि संस्कारबाट सम्पादन गरिन्छ (तुलाधर, २०६७:७९) ।

मानिसको मृत्यु हुँदा छिँडीमा गोबरले लिपेर त्यस माथि पराल ओच्छ्याएर शवलाई लम्पसार पारेर राखिन्छ । घरको मूल ढोकामा पराल ठडाइन्छ । शवलाई सेतो र पहेँलो कपडाले पुरै छोपेर त्यसमाथि हँसिया वा कुनै वस्तु राख्नुका साथै सिन्दुर, अक्षता र लावा छरिन्छ ।

शवको टाउको र खुट्टातिर तेलको दियो बालिन्छ । गुठियारहरूले शव बोक्न आगँनमा बासँको खट बनाउँछन् । चेलीबेटीले मृत शरीरमा तेल लगाईदिन्छन् । छिँडीमा गोबर लिपेर स्वस्तिक लेखी त्यसमाथि शवलाई घुममा राखेर बाधिन्छ । शवलाई खटमा पिताम्बरले छोपेर चारजना गुठियारले बोकेर मसानमा पुऱ्याइन्छ । मृतकको आफन्तहरू पनि मलामीमा जान्छन् । मृत शरीरलाई घाटमा पुऱ्याई नदी किनारमा लगी पानीमा छुवाउने गरिन्छ । गुठियारहरूले बनाएका चितामा गुठियार र आफन्तहरूले अन्तिम श्रद्धाञ्जली स्वरूप पानी तर्पण गर्दछन् ।

छोराले तिनपल्ट पानी खुवाएर मृतकलाई तिनपल्ट परिक्रमा गरेर खुट्टामा ढोगेर सिरानीमा दागवत्ती दिन्छन् । किरिया बस्नेहरू खाली खुट्टा नै घरमा जान्छन् । घरको भुइँ तलामा पराल राखेर वरिपरि बारेर किरियापुत्री बस्ने गर्दछन् । दागवत्ती दिने र किरिया बस्ने व्यक्ति अरु कसैले नछुने गरी बस्छन् । त्यहाँ बस्नेहरूलाई चोखो बनाई खुवाउनु पर्छ । किरिया बस्ने ठाउँमा वत्ती बाल्ने गर्दछन् । भोलिपल्टदेखि जलाशयमा गई नुहाएर चोखो भई नुनको प्रयोग नगरी चोखो अन्नको खानेकुरा बनाएर खुवाइन्छ ।

दिनदिनै आ-आफ्नो कुलको परम्परागत संस्कार अनुसार “गरुड पुराण” भन्त लगाउने गरिन्छ । मरेको छैँठौँ दिनमा चेली ‘व्या’ लिएर आउँछन् । सातौँ दिनमा चेलीबेटीले सात मानाको भात पकाउने, सातवटा अण्डा बनाउने र दोबाटोमा राख्ने गर्दछन् । बाह्रौँ दिनमा चेलीबेटीहरूलाई दानदक्षिणा, कपडा आदि आफ्नो हैसियत अनुसार दिइन्छ । बाहुनलाई आवश्यक पर्ने सामानहरू र गाई दक्षिणा दिनुपर्छ । मृतकको घर शुद्ध होस् भनेर होम गरी घरभरि धुवाँ उठाउने गरिन्छ । काँचो इट्टा, बेसार र त्यसमा लिपेको यो यज्ञकुण्डमा चारकुने पारेर चार तह स-साना दाउरा राखी त्यसमाथि तिनकुने पारेर तिन तह स-साना दाउरा सजाइन्छ । जौ, तिल, धान विभिन्न बिउहरू मिसाएर घिउमा साँधी सबै देवताहरूको नाम लिदै होममा चढाइन्छ । तेह्रौँ दिनमा किरियापुत्रीलाई चेलीबेटीले चोखो खुवाउने, टोपी लगाईदिने, कपडाहरू दिने गर्दछन् ।

### २.३ बसोबास क्षेत्र

काठमाडौं उपत्यकालाई २००७ साल पहिले नेपाल खाल्डो वा नेपाल भनिन्थ्यो । नेवारहरू पनि नेपाल खाल्डोमा मात्र नरहीकन नेपालभरि छरिएर रहेका छन् । नेपालमा रहेका कूल नेवारमध्ये ५५% नेवारहरूको बसोबास क्षेत्र काठमाडौं उपत्यकामा रहेको छ भने बाँकी ४५% नेवारहरू काठमाडौं उपत्यकाभन्दा बाहिर रहेका छन् । नेवारहरूको वास्तविक बसोबास क्षेत्र काठमाडौं, पाटन, भक्तपुर, दोलखा, सिन्धुपाल्चोक, नुवाकोट र मकवानपुर भए पनि हाल धेरै जिल्लामा नेवारहरूको विस्तार भइरहेका छन् धरान, धनकुटा, पाल्पा, पोखरा, तनहुँ, बाग्लुङ, रीडि, चैनपुर, भोजपुर, नारायणघाट, त्रिशुली, हेटौडा, विरगञ्ज, बन्दीपुर आदि क्षेत्रहरूमा नेवारहरूको सघन बस्ती छ । यसरी नै कालिम्पोङ, सिक्किम, दार्जिलिङमा बसी रोजगार व्यवसाय गरी पुस्तौं बिताइ रहेका कतिपयले आफूलाई नेवार भनेर गर्व गरिरहेका छन् । काठमाडौं पछि नेवारहरूको बढी बाहुल्यता रहेको जिल्ला मकवानपुर हो (तुलाधार र अन्य, २०६७:६) ।

### २.४ व्यवसाय

नेवारहरूको आर्थिक जीवनको एक महत्त्वपूर्ण पक्ष प्राचीन कालदेखि व्यापार रही आएको छ । उनीहरू व्यापारमा दक्ष हुन्छन् । नेवार समुदाय व्यापार व्यवसायी कालीगढी समुदाय भएकाले काठमाडौं उपत्यकाबाट आफ्नो व्यापार विस्तार गर्ने क्रममा धेरै अगाडि नै पश्चिमतिर लागेको पाइन्छ । पश्चिमको व्यापारिक केन्द्र बन्दीपुर, तनहुँसुर, जामुने, भिमाद, रिसिङ्ग, पाल्पा सम्मको बस्ती नगरबाट प्रमाणित हुन्छ । युगौदेखि व्यापार गर्ने चलन चलेको पाइन्छ । हाम्रो देश नेपाल व्यापारिक हिसाबले सहज मानिने स्थानहरूमा नेवारहरूको बसोबास बढी भएको पाइएवाट पनि यो कुरा प्रमाणित हुन्छ । पोखरा, बुटवल जस्ता क्षेत्रहरू व्यापारिक हिसाबले केन्द्रस्थल बनेको छ । स-साना स्थानीय बजारमा रहने नेवारहरू पनि व्यापार गरेर जीवन गुजारा गरेका छन् । त्यस्तै कृषि व्यवसायलाई पनि जीविकोपार्जनको रूपमा परम्परादेखि हालसम्म अंगालेको पाइन्छ ।

### २.५ चाडपर्व

नेवार समुदायभित्र धार्मिक, सांस्कृतिक विविधता रहेको छ । यसले सामाजिक मेलमिलाप र विशेषतालाई निरन्तरता दिन थालेको छ । संस्कृतिको एउटा महत्त्वपूर्ण पक्ष चाडपर्व हो ।



चाडपर्वले धार्मिक भावनाका अतिरिक्त मनोरञ्जन, परम्परागत रीतिस्थितिको भ्रूलक, राष्ट्रिय महत्त्वका विभिन्न पुरुषहरूको परिचय, प्राचीन संस्कृति तथा सांस्कृतिक सम्पदाको गरिमा बारे विस्तृत बोध गराउँछ । हरेक चाडपर्वले हाम्रा युगपुरुषहरूको सङ्घर्ष, बलिदान, आदर्श, सत्कार्यका साथै उनीहरूको विश्वास, विचार, श्रद्धा आदिको समेत जानकारी दिने गर्दछ । हरेक चाडपर्वहरूले आफ्नो प्रकारको धार्मिक आस्था बोकेको हुन्छ । वैशाख संक्रान्ति, बुबा खाउने, मातृ औँसी, अक्षय तृतीया, एकादशी, गुरु पूर्णिमा, नाग पञ्चमी, ऋषितर्पणी, गाईजात्रा, कृष्ण जन्माष्टमी, दशै, तिहार, म्हपूजा, श्रीपञ्चमी, महाशिवरात्रि, आदि नेवार समुदायले मनाउँदै आएका चाडपर्व हुन् (राजभणारी, २०६४:१३२) ।

## २.६ जनसाङ्ख्यिकीको अवस्था

२०६८ सालको जनगणना अनुसार नेपालको कूल जनसङ्ख्या २,६६,२०,८०९ रहेको छ । तनहुँ जिल्लामा पुरुष सङ्ख्या १४,४१४ र महिलाको सङ्ख्या १३,९३९ गरी जम्मा २८,३५३ रहेको छ । नेपालका पाँच विकास क्षेत्रमा पर्ने विभिन्न जिल्लाको कूल जनसङ्ख्या मध्ये तनहुँ जिल्लाको गा.वि.स. नगरपालिकामा पुरुष र महिला नेवार सङ्ख्याको विवरण निम्नानुसार उल्लेख गरिएको छ ।

### तनहुँ जिल्लाका गा.वि.स./न.पा.गत नेवारहरूको सङ्ख्या

| क्रम= ; += | गा.वि.स./न.पा.   | नेवार       |               |               |
|------------|------------------|-------------|---------------|---------------|
|            |                  | कूल सङ्ख्या | पुरुष सङ्ख्या | महिला सङ्ख्या |
| 1          | आँबुखैरेनी       | 1561        | 750           | 811           |
| 2          | अरुणोदय          | 166         | 77            | 89            |
| 3          | वैदी             | 42          | 19            | 23            |
| 4          | बन्दीपुर         | 1617        | 801           | 816           |
| 5          | बरभञ्ज्याङ्ग     | 970         | 491           | 479           |
| 6          | वसन्तपुर         | 867         | 448           | 419           |
| 7          | साभुङ्ग भगवतीपुर | 823         | 423           | 400           |
| 8          | भानु             | 1613        | 826           | 787           |
| 9          | भानुमति          | 638         | 349           | 289           |

|    |                 |      |     |     |
|----|-----------------|------|-----|-----|
| 10 | भिमाद           | 1216 | 636 | 580 |
| 11 | भिरकोट          | 252  | 129 | 123 |
| 12 | छाड             | 1085 | 541 | 544 |
| 13 | छिम्केश्वरी     | 14   | 7   | 7   |
| 14 | छिपछिपे         | 9    | 7   | 2   |
| 15 | चोकचिसापानी     | 423  | 215 | 208 |
| 16 | देउराली         | 0    | 0   | 0   |
| 17 | देवघाट          | 89   | 43  | 46  |
| 18 | धरमपानी         | 8    | 4   | 4   |
| 19 | ढोरफिर्दी       | 807  | 403 | 404 |
| 20 | दुलेगौडा        | 1513 | 789 | 724 |
| 21 | फिरफिरे         | 57   | 28  | 29  |
| 22 | गजरकोट          | 1167 | 600 | 567 |
| 23 | घाँसीकुवा       | 231  | 117 | 114 |
| 24 | जामुने          | 1206 | 648 | 558 |
| 25 | काहुँशिवपुर     | 13   | 6   | 7   |
| 26 | केशवटार         | 102  | 54  | 48  |
| 27 | खैरेनीटार       | 0    | 0   | 0   |
| 28 | किहुँ           | 0    | 0   | 0   |
| 29 | कोटदरबार        | 174  | 80  | 94  |
| 30 | क्यामिन         | 481  | 227 | 254 |
| 31 | माभकोट          | 340  | 169 | 171 |
| 32 | मनपाङ्ग         | 733  | 382 | 351 |
| 33 | मिर्लुङ्ग       | 152  | 73  | 79  |
| 34 | पोखरीभञ्ज्याङ्ग | 7    | 3   | 4   |
| 35 | पुर्कोट         | 1320 | 685 | 635 |
| 36 | राईपुर          | 376  | 191 | 185 |

|    |                  |              |              |              |
|----|------------------|--------------|--------------|--------------|
| 37 | कोटा             | 9            | 4            | 5            |
| 38 | राम्जाकोट        | 72           | 35           | 37           |
| 39 | ऋषिङ्ग रानीपोखरी | 1298         | 661          | 637          |
| 40 | रिस्ती           | 0            | 0            | 0            |
| 41 | रूपाकोट          | 133          | 60           | 73           |
| 42 | सतिस्वाँरा       | 338          | 169          | 169          |
| 43 | घिरिङ्ग सुन्धारा | 548          | 273          | 275          |
| 44 | श्याम्घा         | 1475         | 770          | 705          |
| 45 | तनहुँसुर         | 707          | 356          | 351          |
| 46 | थप्रेक           | 0            | 0            | 0            |
| 47 | व्यास नगरपालिका  | 3701         | 1865         | 1836         |
|    | <b>जम्मा</b>     | <b>28353</b> | <b>14414</b> | <b>13939</b> |

(प्रारम्भिक जनगणना तथ्याङ्क विभाग, २०६८)

तनहुँ जिल्लाको अध्ययन क्षेत्रका गा.वि.स./न.पा.गत नेवारहरूको सङ्ख्यात्मक अवस्था

| क्र. सं. | गा.वि.स./न.पा.  | कूल सङ्ख्या |
|----------|-----------------|-------------|
| 1        | बन्दीपुर        | 1617        |
| 2        | तनहुँसुर        | 707         |
| 3        | व्यास नगरपालिका | 3701        |
|          | <b>जम्मा</b>    | <b>6025</b> |

(प्रारम्भिक जनगणना तथ्याङ्क विभाग, २०६८)

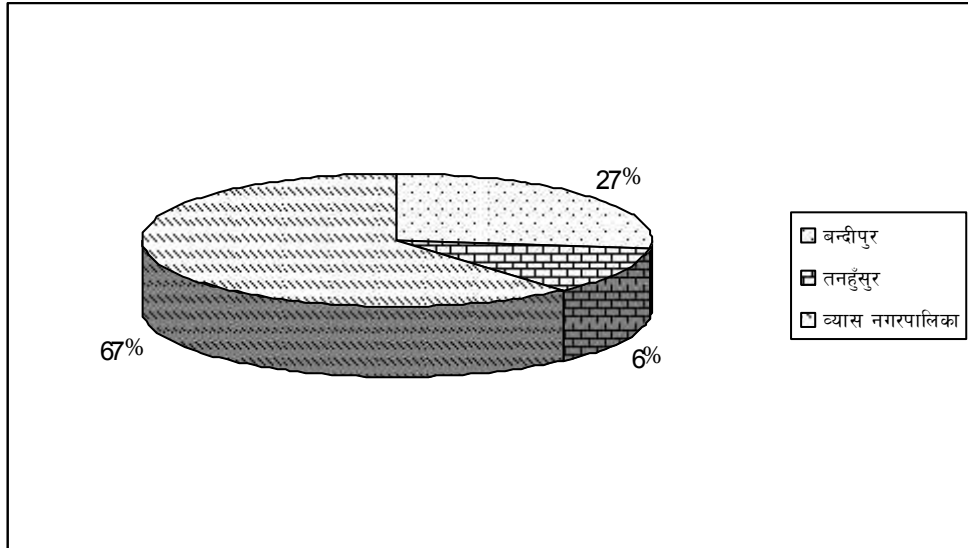

माथिको वृत्तचित्र अनुसार तनहुँ जिल्लाको व्यास नगरपालिकामा ६७ प्रतिशत, बन्दीपुर गा.वि.स.मा २७ प्रतिशत र तनहुँसुर गा.वि.स.मा ६ प्रतिशत रहेको पाइन्छ । सबैभन्दा बढी व्यासनगरपालिकामा नेवार जातिको बसोबास गरी आएको र सबभन्दा थोरै तनहुँसुर गा.वि.स.मा ६ प्रतिशत अर्थात ७०७ जनसङ्ख्या रहेका छन् ।

## २.७ निष्कर्ष

यस अध्यायको शीर्षक नेवार भाषीको अवस्था अध्ययन रहेको छ । यसभित्र नेवार जातिको परिचय, उदय, मौलिक विशेषता, सामाजिक संस्कार, चाडपर्व, बसोबास क्षेत्र, कला र संस्कृति, जनसाङ्ख्यिकी अवस्था र व्यवसायको वर्णन गरिएको छ ।

नेवारहरू देशकै समृद्ध संस्कृति भएको आदिवासी जनजाति समुदाय मानिन्छ । नेवार समुदाय लामो समयदेखि आफ्नो विशिष्ट भाषा, साहित्य, कला, संस्कृतिका कारण विश्वप्रख्यात हुन पुगेको देखिन्छ । नेवारहरूले बोल्ने नेवारी भाषा वा नेपाल भाषा अति प्राचीन मानिन्छ । यसको मूल जरो भोट बर्मेली भाषा परिवारलाई नै मानिन्छ । यस जातिले राजनीति युद्धतिर त्यति चासो नलिई व्यापारी क्षेत्रमा बढी दख्खल रहेको पाइन्छ । यस जातिको मूल थलो उपत्यका भए पनि हाल उपत्यका भन्दा बाहिरका धेरै जिल्लाहरूमा नेवारहरू विस्तार भइरहेको पाइन्छ ।

नेवार शब्दको व्युत्पत्तिलाई हेर्दा नेवाङ, नेवाहाङ, नेवा: भएको पाइन्छ । यस भाषालाई नेवार जातिको साभ्ना भाषा मानिन्छ । यसै भाषामा प्राथमिक तहदेखि स्नातकोत्तर तहसम्म शिक्षा प्रदान गर्ने व्यवस्था गरिएको पाइन्छ । अतः नेवार जाति कला र संस्कृतिले धनी भएकै कारण यस जाति लोकगीत, सङ्गीतले चीन, भारत, जापान, अमेरिका लगायत विभिन्न देशहरूमा आफ्नो स्थान स्थापित गरिसकेको देखिन्छ । यिनीहरूको मुख्य लोक बाजाहरूमा डबडब, नगरा, बाँसुरी, पोगा आदिलाई लिइन्छ । यस जातिले आफ्नो धार्मिक, सांस्कृतिक, तथा सामाजिक गतिविधि सञ्चालन गर्न गुठीकै सहयोगबाट गर्दै आइरहेको देखिन्छ । तनहुँ जिल्लाभरी नेवारहरूको सङ्ख्या २८,३५३ रहेको पाइन्छ । ती मध्ये पुरुषको सङ्ख्या १४,४१४ र महिलाको सङ्ख्या १३,९३९ रहेको पाइन्छ । यस अध्ययन क्षेत्रका गा.वि.स. र नगरपालिकागत नेवारहरूको सङ्ख्यात्मक अवस्थालाई हेर्दा बन्दीपुरमा १,६१७, तनहुँसुरमा ७०७ र व्यास नगरपालिकामा ३,७०१ रहेको पाइन्छ । यी क्षेत्रहरू मध्ये नेवार जातिको सङ्ख्या सबैभन्दा बढी व्यास नगरपालिकामा र कम तनहुँसुरमा रहेको देखिन्छ ।

पोखरा, बाग्लुङ, तनहुँ, चैनपुर, बन्दीपुर आदि क्षेत्रहरूमा नेवारहरूको सघन बस्ती रहेको देखिन्छ । काठमाडौँ पछि नेवारहरूको बढी बाहुल्यता मकवानपुर जिल्लामा रहेको पाइन्छ । नेवारहरूले आर्थिक जीवनको महत्त्वपूर्ण पक्ष व्यापारलाई मान्दै आएको देखिन्छ । नेवारहरू व्यापार गर्ने सिलसिलामा काठमाडौँ उपत्यकाबाट तनहुँ जिल्लाका केही ठाउँहरूमा बसाइ सरेका हुन् । वैशाख सङ्क्रान्ति, मातृऔँसी, दशै, तिहार, श्रीपञ्चमी, महाशिवरात्री आदिलाई नेवार समुदायले मनाउँदै आएको महत्त्वपूर्ण चाडपर्वको रूपमा लिइन्छ । नेपाल अधिराज्यमा नेवारी भाषा ३७ जिल्लामा प्रमुख दोस्रो र उल्लेखनीय भाषाको रूपमा रहेको सरकारी आँकडाले स्वीकार गरेको पाइन्छ । नेवार जातिहरू व्यापारिक केन्द्र रहेको स्थानहरूमा बढी बसोबास रहेको पाइन्छ । बसोबासको स्वरूप, गुठी व्यवस्था, विविध कला र संस्कृति, नेपाल भाषा, आदिमा यस जातिको मौलिक विशेषता भेटाउन सकिन्छ । प्राचीनकालदेखि मनाउँदै आइरहेको चाडपर्व अरू जातिको भन्दा फरक रहेको पाइन्छ ।

## परिच्छेद : तिन

### नेवारी भाषामा व्याकरणको स्वरूप

#### ३.१ व्याकरण सम्बन्धी परिचय

##### ३.१.१ परिचय

भाषालाई सरल, सुसङ्गठित र नियमित रूपमा सञ्चालन गर्नका लागि व्याकरणको महत्त्वपूर्ण भूमिका हुन्छ । व्याकरण नै भाषाको आत्मा हो । भाषाको भूमिका र अर्थ व्याकरणमा नै निर्भर गर्दछ । भाषालाई पूर्णता दिने तत्त्व व्याकरण हो । व्याकरणविना भाषाको अर्थ र औचित्य रहँदैन । कुनै पनि भाषा सिकने सिकारुले त्यस भाषाको शुद्ध प्रयोगका लागि उक्त भाषाको व्याकरणिक कोटि सम्बन्धी जानकारी हुनु नितान्त आवश्यक छ ।

##### ३.१.२ वर्ण व्यवस्था

वर्णलाई उच्चारणको सबभन्दा तल्लो विभेदक एकाई भनिन्छ । समान परिवेशमा अर्थगत भिन्नता ल्याउन सक्ने भाषाको लघुतम ध्वनि प्रतीक नै वर्ण हो । कुनै भाषालाई जीवन्तता प्रदान गर्न र मौलिक स्वरूप दिन त्यस भाषाको लिपि हुनु पर्दछ । त्यस भाषाको भाषिक व्यवहारको लिपिलाई अस्तित्वमा राख्न भाषाका वर्ण व्यवस्थाको महत्त्वपूर्ण भूमिका रहन्छ । वर्ण दुई प्रकारका हुन्छन् : स्वर वर्ण र व्यञ्जन वर्ण । नेवारहरूको आफ्नै किसिमको लिपि भए पनि यस लिपिमा रहेका अक्षर सङ्ख्या, स्वर सबै संस्कृत भाषाका स्वर र व्यञ्जन वर्णसँग मिल्दछन् । यस भाषा लेख्ने बेग्लै ढाँचा भए तापनि यसको ढाँचा देवनागरिक लिपिसँग धेरै मात्रामा मिल्दछ ।

##### क) खण्डीय वर्ण

अ. स्वर वर्ण : अरु कुनै वर्णको सहायता नलिई स्वतन्त्र रूपमा उच्चारण हुन सक्ने वर्णलाई स्वर वर्ण भनिन्छ । नेवारी भाषाका स्वर वर्णहरू यस प्रकार छन् : अ, आ, इ, ई, उ, ऊ, ऋ, ॠ, लृ, लृ, ए, ओ, औ, अं, अः । यस भाषामा अ, आ, इ, उ, ए गरी पाँचवटा वर्णलाई मूल रूपमा स्वर वर्ण मानिन्छ । यसका साथै यस भाषामा

‘अय’ र ‘आय’ को पनि आवश्यक हुन्छ र ‘ओ’ लाई ‘व’ को रूपमा पनि प्रयोग गरिन्छ, तसर्थ नेवारी भाषाका स्वर वर्णलाई यस क्रममा राख्न सकिन्छ: अ, अय, आ, आय, इ, उ, ए, ओ (व) ।

आ. **व्यञ्जन वर्ण:** स्वर वर्णको सहायता लिएर मात्र उच्चारित हुन सक्ने वर्ण व्यञ्जन वर्ण हो । नेपाली भाषामा ३६ वटा व्यञ्जन वर्णहरू रहेका छन् । नेवारी भाषामा व्र, ट, ठ, ड, ढ, ण, श, ष, त्र, ज्ञ चाहिँदैन । संस्कृत भाषामा रहेको ट, ठ, ड, ढ, त, थ, द, ध वर्णको ठीक स्वर नेवारी भाषामा छैन । तर नेवारी भाषामा न्ह, म्ह, ल्ह, यी ३ वटा वर्णलाई पनि व्यञ्जन वर्णभित्र राखिएको पाइन्छ । अतः नेवारी भाषामा व्यञ्जन वर्णको व्यवस्था यस प्रकार रहेका छन् :

|   |   |   |     |   |     |   |
|---|---|---|-----|---|-----|---|
| क | ख | ग | घ   | ङ |     |   |
| च | छ | ज | झ   |   |     |   |
| त | थ | द | ध   | न | न्ह |   |
| प | फ | ब | भ   | म | म्ह |   |
| य | र | ल | ल्ह | व | स   | ह |

(सागर, १०२६:३)

ख) **खण्डेत्तर वर्ण:**

अ. **चन्द्रविन्दु र शिरविन्दु :** नेवारी भाषामा चन्द्रविन्दु र शिरविन्दुको प्रयोग नाकबाट उच्चारण हुने शब्दमा प्रयोग गरिन्छ । शब्दको डिकामाथि चन्द्रमा आकारको चिन्ह ( ° ) लाई चन्द्रविन्दु भनिन्छ भने शब्दका डिकामाथि सानो गोलो थोप्लो ( ` ) लाई शिरविन्दु भनिन्छ । शब्द उच्चारण गर्दा जहाँ नाकबाट छोटो उच्चारण हुन्छ त्यहाँ चन्द्रविन्दु लगाइन्छ । जस्तै: कँ, खँ, दँ, वँ । नाकबाट लामो समयसम्म उच्चारण हुदाँ शिरविन्दु लगाइन्छ । जस्तै: कं, गं, दं, वं नेवारी भाषामा चन्द्रविन्दुको सट्टा चन्द्रविन्दु प्रयोग हुँदा अर्थमा फरक आउँछ ।

कुँ = धुवाँ

कुं = कुनो

## ३.२ व्याकरण कोटिको परिचय

विभिन्न विद्वानहरूले व्याकरण कोटिको परिभाषा दिएका छन् । केही परिभाषाहरू यसप्रकार छन् :

“नेपाली भाषाका कोटिहरूबाट व्याकरणिक अर्थको अभिव्यक्ति हुन्छ । भाषाको व्याकरणात्मक कोटिबाट नै शब्दहरूमाभू रहेको अन्तरसम्बन्ध र शब्दका वाक्यात्मक कार्यको बोध हुन्छ ।” (पोखरेल, २०५४:१०८)

“व्याकरणिक कोटि यस्तो तत्व हो, जसले शब्द शब्दविच रहेको आन्तरिक सम्बन्धलाई स्पष्ट पार्ने वाक्यात्मक अर्थको बोध गराउँछ (शर्मा, शब्दरचना र वर्णविन्यास) ।

“व्याकरणिक कोटि यस्तो वर्ण हो जसमा व्याकरण अनुसार शब्द वर्णका निर्माण हुन्छ” (तिवारी भाषा विज्ञान कोष) ।

यसरी विभिन्न भाषा शास्त्रीद्वारा दिइएका परिभाषाबाट के निष्कर्ष निकाल्न सकिन्छ भने व्याकरणिक कोटि भाषा तथा शब्दवर्गको जीवन्त पक्ष हो । यसले शब्द शब्दविचको अन्तरसम्बन्ध देखाउँदै व्याकरणात्मक कार्यको बोध गराउँछ । सम्प्रेषणकर्ताको मूल अभिप्रायलाई छर्लङ्ग पारी निश्चित अर्थ समेत दिने भएकोले व्याकरणिक कोटि भाषा व्याकरणको अभिन्न अङ्ग हो ।

## ३.३ नेवारी भाषामा पाइने व्याकरणात्मक कोटि र वाक्य रचना

भाषामा व्याकरणिक कार्य सम्पादनको भूमिका पूरा गर्ने व्याकरणिक सम्बन्ध तत्त्व नै व्याकरणिक कोटि हुन् । व्याकरणिक कोटिअन्तर्गत लिङ्ग, वचन, पुरुष, काल, पक्ष, भाव, वाच्य र कारक पर्दछन् । नेवारी भाषामा वाच्य तत्त्व नभएको हुनाले नेवारी भाषाका व्याकरणिक कोटि अन्तर्गत लिङ्ग, वचन, पुरुष, काल, पक्ष, भाव, कारक र आदर पर्दछन् ।

### ३.३.१ लिङ्ग

नेवारी भाषाको व्याकरणमा नाम शब्दमा मात्र लिङ्ग परिवर्तन हुने गर्दछ । सर्वनाम र विशेषणमा लिङ्ग परिवर्तन हुँदैन । अङ्ग्रेजी भाषामा he र she ले पुलिङ्ग र स्त्रीलिङ्गलाई बुझाउँछ । नेपाली भाषामा राम्रो, राम्री विशेषणले पुलिङ्ग र स्त्रीलिङ्गलाई बुझाउँछ तर नेवारी भाषामा यस्तो व्यवस्था पाइँदैन । नाम शब्दमा भने लिङ्ग परिवर्तन विभिन्न किसिमले हुने गर्दछ । जस्तै: शब्दको पछाडि ‘नी’ प्रत्यय लगाएर ज्यापु-ज्यापुनी (खैं-खैंनी) पछाडिको



अक्षरमा इकार थपेर छुका-छुकि (कुमार-कुमारी) थका-थकी (ठग-ठगुई) । भाले पोथी, ज्यान नभएको र ज्यान भएर पनि भाले पोथी नछुट्टिने वस्तुलाई लिङ्ग भनिन्छ । लिङ्ग दुई प्रकारका छन् :

क) पुलिङ्ग

ख) स्त्रीलिङ्ग

क) पुलिङ्ग

जुन शब्दले जीवधारी भाले जातिलाई बुझाउँछ, त्यस शब्दलाई पुलिङ्ग भनिन्छ । जस्तै: किजा (भाइ), पाजु (मामा), खिचा (कुकुर) ।

ख) स्त्रीलिङ्ग

जुन शब्दले जीवधारी पोथी जातिलाई बुझाउँछ, त्यस शब्दलाई स्त्रीलिङ्ग भनिन्छ । जस्तै: केहें (बहिनी), मल्जू (माइजू), निनी (फुपू) आदि ।

| पुलिङ्ग     |             | स्त्रीलिङ्ग |             |
|-------------|-------------|-------------|-------------|
| नेवारी भाषा | नेपाली भाषा | नेवारी भाषा | नेपाली भाषा |
| मिजन        | पुरुष       | मिसन        | महिला       |
| दोह         | गोरु        | सा          | गाई         |
| खुँ         | चोर         | खुनि        | चोर्नी      |
| बुबा        | बुबा        | माड         | आमा         |
| अजा         | बाजे        | अजी         | बज्यै       |
| पाजु        | मामा        | मल्जु       | माइजू       |
| किजा        | भाइ         | केहें       | बहिनी       |
| कका         | काका        | काइमाइ      | काकी        |
| थुसा        | पाडा        | मासा        | पाडी        |
| श्रेष्ठ     | श्रेष्ठ     | श्रेष्ठनी   | श्रेष्ठनी   |
| साहु        | साहु        | साहुनी      | साहुनी      |
| क्षेत्री    | क्षेत्री    | क्षेत्रिनी  | क्षेत्रिनी  |
| ज्यापु      | ज्यापु      | ज्यापुनी    | ज्यापुनी    |

नेवारी र नेपाली भाषामा पुलिङ्ग तथा स्त्रीलिङ्ग जनाउने केही वाक्यहरू

| नेवारी भाषाका वाक्यहरू | नेपाली भाषाका वाक्यहरू |
|------------------------|------------------------|
| हरि आँखः च्वेना        | हरि अक्षर पढ्छ ।       |
| किजा छैं वन्न          | भाइ घर गयो ।           |
| राम जा नई              | राम भात खान्छ ।        |
| चुकुरिमा किजा वन       | सानो भाइ गयो ।         |
| त धिम्ह किजा वनी       | ठूलो भाइ जान्छ ।       |

### ३.३.२ वचन

एक वा एकभन्दा बढी सङ्ख्या बुझाउने व्याकरणात्मक कोटिलाई वचन भनिन्छ । वचनको अभिव्यक्ति नाम, सर्वनाम, विशेषण र क्रियापदमा हुन्छ । (श्रेष्ठ, २०६८) वचन दुई प्रकारका हुन्छन् । जुन यस प्रकार छन्:

एकवचन (छवचं)

बहुवचन (तःवचं)

नेपाली भाषाको व्याकरण व्यवस्थामा नाम, सर्वनाम, विशेषणलाई एकवचनबाट बहुवचनमा परिवर्तन गर्ने नियम भए जस्तै नेवारी भाषाको व्याकरणमा नाम, सर्वनाम र विशेषणलाई एकवचनबाट बहुवचनमा लैजाने नियम छ तर क्रियापदमा भने वचन परिवर्तन गर्नु पर्दैन । नाम, सर्वनाम र विशेषणको बहुवचनमा परिवर्तन गर्दा 'त' र 'पिं' थपिन्छ ।

| एकवचन       |             | बहुवचन      |             |
|-------------|-------------|-------------|-------------|
| नेवारी भाषा | नेपाली भाषा | नेवारी भाषा | नेपाली भाषा |
| खिचा        | कुकुर       | खिचात       | कुकुरहरू    |
| कां         | अन्धो       | कापिं       | अन्धाहरू    |
| मिसा        | श्रीमती     | मिसात       | श्रीमतीहरू  |
| मनू         | मान्छे      | मनुखत       | मान्छेहरू   |
| लोभी        | लोभी        | लोभित       | लोभीहरू     |
| ज्यापु      | ज्यापु      | ज्यापुत     | ज्यापुहरू   |
| मल्लु       | माइजू       | मल्लुपिं    | माइजूहरू    |
| किजा        | भाइ         | किजापिं     | भाइहरू      |
| निनि        | फुपू        | निनिपिं     | फुपूहरू     |
| तता         | दिदी        | ततापिं      | दिदीहरू     |
| पाजु        | मामा        | पाजुपिं     | मामाहरू     |
| जि          | म           | जिपिं       | हामी        |
| व           | ऊ           | इपिं        | उनीहरू      |
| वाला        | राम्रो      | वालापिं     | राम्रा      |
| छ           | तिम्रो      | छिपिं       | तिमीहरू     |

नेवारी र नेपाली भाषामा एकवचन र बहुवचन जगाउने केही वाक्यहरू

| नेवारी भाषाका एकवचन   | नेपाली भाषाका एकवचन |
|-----------------------|---------------------|
| व छें वन्ना           | ऊ घर जान्छ ।        |
| हाँकुमा भ्याम्चा बल । | काली केटी आई ।      |
| मचां जा नई ।          | केटो भात खान्छ ।    |
| रामया किजा बल ।       | रामको भाइ आयो ।     |

| नेवारी भाषाका बहुवचन     | नेपाली भाषाका बहुवचन  |
|--------------------------|-----------------------|
| अपुङ छे वन्ना ।          | उनीहरू घर जान्छन् ।   |
| हाँकुमा भ्याम्चापुं वल । | काला केटीहरू आए ।     |
| मचापिं जा नई ।           | केटाहरू भात खान्छन् । |
| रामया किजापिं वल ।       | रामका भाइहरू आए ।     |

### ३.३.३ पुरुष

कथनका सन्दर्भमा संलग्न भएका सहभागीहरूको प्रकृतिलाई जनाउने व्याकरणात्मक कोटि पुरुष हो । यो विशेषतः सर्वनामसँग सम्बन्धित छ (अधिकारी, २०५५:८७) । पुरुषलाई तिन भागमा विभाजन गरिन्छ ।

#### ३.३.३.१ प्रथम पुरुष

वक्ताको सन्दर्भमा आउने सार्वनामिक पद प्रथम पुरुष हो ।

| नेवारी भाषा | नेपाली भाषा |
|-------------|-------------|
| जि          | म           |
| जिपिं       | हामी        |
| भ्रिपिं     | हामी        |
| थः          | आफू         |

#### वाक्यहरू

| नेवारी भाषा   | नेपाली भाषा        |
|---------------|--------------------|
| जि छें वने ।  | म घर जान्छु ।      |
| जिपिं जा नय । | हामी भात खान्छौं । |

### ३.३.३.२ द्वितीय पुरुष

स्रोताका सन्दर्भमा आउने सार्वनामिक पद द्वितीय पुरुष हो ।

| नेवारी भाषा | नेपाली भाषा |
|-------------|-------------|
| छ           | तँ/तिमी     |
| छि          | तपाईं       |
| छिपिं       | तपाईंहरू    |

#### वाक्यहरू

| नेवारी भाषा       | नेपाली भाषा              |
|-------------------|--------------------------|
| छ छें वनी         | तँ घर जान्छस्            |
| छि पाजु छे भ्याडी | तपाईं मामाघर जानुहुन्छ । |

### ३.३.३.३ तृतीय पुरुष

वक्ता, श्रोता बाहेक अन्यका लागि प्रयोग हुने सार्वनामिक शब्द तृतीय पुरुष हो ।

| नेवारी भाषा | नेपाली भाषा    |
|-------------|----------------|
| व           | ऊ/त्यो         |
| थ्व         | यो             |
| अपुड        | उनीहरू         |
| इपिं        | तिनीहरू/उनीहरू |

#### वाक्यहरू

| नेवारी भाषा   | नेपाली भाषा      |
|---------------|------------------|
| व स्कुल वनी । | ऊ स्कुल जान्छ ।  |
| थ्व जा नई ।   | त्यो भात खान्छ । |

### ३.३.४ काल

व्याकरणिक कोटिको एउटा पक्ष काल हो । क्रियापदले काम गर्ने समयको बोध गराउदछ । यसका लागि क्रियामा विभिन्न प्रत्ययहरू थपिन्छन् । कुनै काम भएको र हुने समयको द्योतकलाई काल भनिन्छ । डा. भोलानाथ तिवारीले कालको सामान्य अर्थ समय हो भनी परिभाषित गरेका छन् । नेवारी भाषामा भूतकाल र अभूत काल गरी दुई प्रकरका काल हुन्छन् (महर्जन, १९९८) ।

#### कालका प्रकार र नेवारी र नेपाली भाषाको वाक्य

|              | नेवारी भाषा      | नेपाली भाषा        |
|--------------|------------------|--------------------|
| भूतकाल       | जिं जा नेनः ।    | मैले भात खाएँ ।    |
|              | हरि छेः वान ।    | हरि घर गयो ।       |
|              | रामं कथा चुल ।   | रामले कथा लेख्यो । |
| वर्तमान काल  | जि जा नेराङ्ग ।  | म भात खान्छु ।     |
|              | हरि छेः वान्ना । | हरि घर जान्छ ।     |
|              | राम कथा च्वेना । | राम कथा लेख्छ ।    |
| भविष्यत् काल | जि जा नेराङ्ग ।  | म भात खानेछु ।     |
|              | हरि छेः वान्ना । | हरि घर जानेछ ।     |
|              | राम कथा च्वेना । | राम कथा लेख्नेछ ।  |

माथिको उदाहरणहरूबाट वर्तमान र भविष्यत् काल दुवैमा क्रियापदको रूपमा भिन्नता देखिन्छ । नेवारी भाषामा क्रियाका रूपलाई हेर्दा भूतकाल र अभूतकाल दुई रूप पाउन सकिन्छ । त्यसैले नेवारी भाषी विद्यार्थीले वर्तमान र भविष्यत् कालका पक्षमा क्रियाका एकै रूप प्रयोग गर्न सक्ने देखिन्छ ।

### ३.३.५ पक्ष

पक्षलाई कालको विशेष अवस्था मान्न सकिन्छ । पक्ष कालको अवस्था वा परिस्थिति घटित क्रियाको बोध गराउने व्याकरणिक कोटि हो । सबै भाषामा पक्षको छुट्टै अस्तित्व भने पाइँदैन, कुनै भाषाको कालभित्र नै यसलाई समावेश गरिएको हुन्छ ।

### ३.३.५.१ वर्तमान काल

वर्तमान कालका सामान्य, अपूर्ण र पूर्ण गरी तिन प्रकारका छन्:

#### क) सामान्य वर्तमान

| नेवारी भाषा      | नेपाली भाषा       |
|------------------|-------------------|
| जिं जा नेताँ ।   | म भात खान्छु ।    |
| राम व जा नेना ।  | राम भात खान्छ ।   |
| सीता व जा नेना । | सीता भात खान्छे । |

#### ख) अपूर्ण वर्तमान

| नेवारी भाषा           | नेपाली भाषा            |
|-----------------------|------------------------|
| जिं जा न्याचाँ ।      | मैले भात खाइरहेको छु । |
| राम व जा न्यानाचुना । | रामले भात खाइरहेको छ । |
| सीता व जा न्यानाचुना  | सीता भात खाइरहेकी छे । |

#### ग) पूर्ण वर्तमान

| नेवारी भाषा      | नेपाली भाषा           |
|------------------|-----------------------|
| जिं जा न्येन्न । | मैले भात खाएको छु ।   |
| राम व जा नल् ।   | रामले भात खाएको छ ।   |
| सीता व जा नल् ।  | सीताले भात खाएकी छे । |

### ३.३.५.२ भूत काल

नेपाली भाषामा भूतकालका पाँच पक्षहरू हुन्छन् । जस्तै: सामान्य, अपूर्ण र पूर्ण, अज्ञात र अभ्यस्त छन् । नेवारी भाषाको व्यवहारिक प्रयोगमा सामान्य, अपूर्ण, पूर्ण र अज्ञात पक्ष मात्र देखिएको छ तर अभ्यस्त पक्ष देखिएको छैन ।

क) सामान्य भूतकाल

| नेवारी भाषा   | नेपाली भाषा      |
|---------------|------------------|
| जि जा नेन्न । | मैले भात खाएँ ।  |
| राम जा नल ।   | रामले भात खायो । |
| सीता जा नल ।  | सीताले भात खाई । |

ख) अपूर्ण भूत

| नेवारी भाषा           | नेपाली भाषा           |
|-----------------------|-----------------------|
| जिं जा ना च्वेडख ।    | मैले भात खादै थिए ।   |
| रामं जा ना:च्वुड ख    | रामले भात खादै थियो । |
| सीतां जा ना:च्वुड ख । | सीताले भात खाँदै थिई  |

ग) पूर्ण भूत

| नेवारी भाषा   | नेपाली भाषा           |
|---------------|-----------------------|
| जिं जा नेनड । | मैले भात खाएको छु ।   |
| राम जा नल ।   | रामले भात खाएको छ ।   |
| सीता जा नल ।  | सीताले भात खाएकी छे । |

घ) अज्ञात भूत

| नेवारी भाषा        | नेपाली भाषा        |
|--------------------|--------------------|
| जिं जा नोहनी ।     | मैले भात खाएछु ।   |
| रामं जा नला हनी ।  | रामले भात खाएछ ।   |
| सीतां जा नला हनी । | सीताले भात खाइछे । |

३.३.५.३ भविष्यत् काल

यस कालका पनि सामान्य, अपूर्ण र पूर्ण गरी तिन पक्षहरू नै छन्:



क) सामान्य भविष्यत्

| नेवारी भाषा     | नेपाली भाषा        |
|-----------------|--------------------|
| जि जा नेराङ्ग । | म भात खानेछु ।     |
| राम जा नेना ।   | राम भात खानेछ ।    |
| सीता जा नेना ।  | सीता भात खानेछिन । |

ख) अपूर्ण भविष्यत्

| नेवारी भाषा            | नेपाली भाषा             |
|------------------------|-------------------------|
| जिं जा नाच्वेड नेयाः । | मैले भात खादै हुनेछु ।  |
| राम जा नाचुइना ।       | राम भात खादै हुनेछ ।    |
| सीता जा नाचुइना ।      | सीता भात खादै हुनेछिन । |

ग) पूर्ण भविष्यत्

| नेवारी भाषा            | नेपाली भाषा                |
|------------------------|----------------------------|
| जिं जा वन्येचुन ।      | मैले भात खाएको हुनेछु ।    |
| राम व जा न्याचुनाजी ।  | रामले भात खाएको हुनेछ ।    |
| सीता व जा न्याचुनाजी । | सीताले भात खाएकी हुनेछिन । |

### ३.३.६ भाव/अर्थ

भावलाई क्रियाको अर्थका रूपमा पनि लिइन्छ । वक्ताद्वारा व्यक्त गर्ने मनोभावलाई यसले प्रतिनिधित्व गर्दछ । वाक्यमा प्रयुक्त क्रियाका भाव चार प्रकारका हुन् । जुन यस प्रकार छन्:

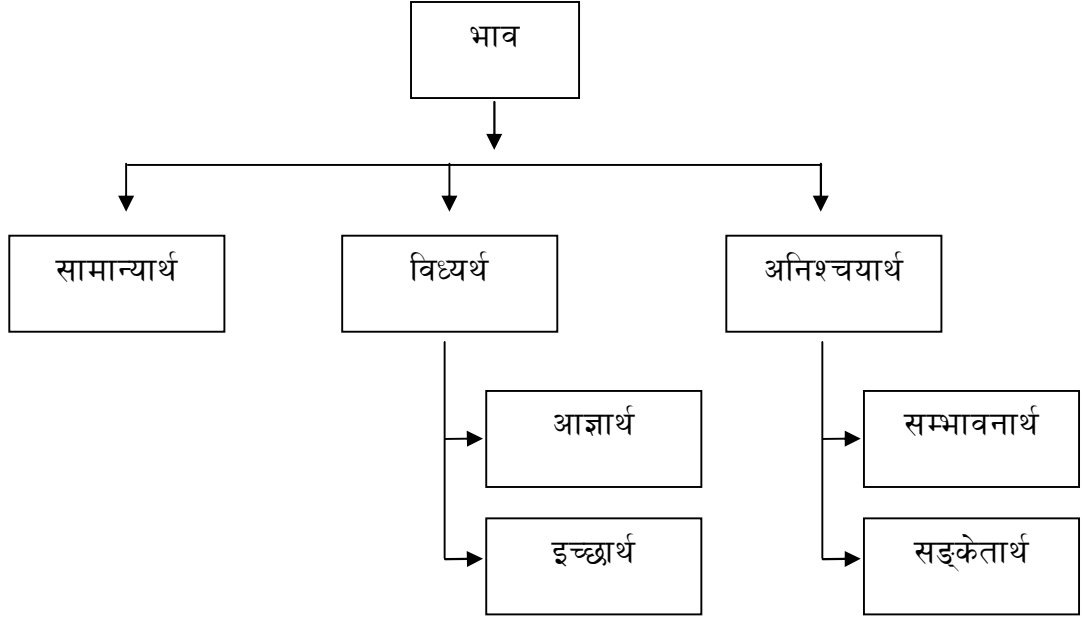

(ढकाल, शान्तिप्रसाद, २०६७:२०२)

#### ३.३.६.१ सामान्यार्थ

सामान्यार्थ भन्नु नै सामान्य किसिमले अर्थ हुनु हो । यसलाई निश्चय बुझाउने भाव पनि भनिन्छ ।

वाक्यहरू

| नेवारी भाषा       | नेपाली भाषा      |
|-------------------|------------------|
| किजा छें द ।      | भाइ घरमा छ ।     |
| व मचा वन ।        | त्यो केटो गयो ।  |
| हरि आँखः च्वेना । | हरि अक्षर पढ्छ । |

### ३.३.६.२ विध्यर्थ

आज्ञा र इच्छाको भाव व्यक्त भएको कुरा बुझिँदा विध्यर्थ हुन्छ । विध्यर्थलाई दुई भागमा वर्गीकरण गरिन्छ ।

क) आज्ञार्थ

ख) इच्छार्थ

क) आज्ञार्थ

आज्ञा, आदेश बुझाउने भावलाई आज्ञार्थ भनिन्छ । जस्तै

वाक्यहरू

| नेवारी भाषा     | नेपाली भाषा       |
|-----------------|-------------------|
| छ छैं हुँ : ।   | तिमी घर जाऊ ।     |
| छ छँसुड चोड् ।  | तँ घरमै बस ।      |
| छड् चिया तोड् । | तिमीले चिया पिऊ । |

क) इच्छार्थ

वक्ताले कसैसँग प्रार्थना, कामना, अनुरोध आदि भाव प्रकट गरेको हुन्छ । जस्तै

वाक्यहरू

| क्र.सं. | नेवारी भाषा                           | क्र.सं. | नेपाली भाषा               |
|---------|---------------------------------------|---------|---------------------------|
| क       | नेपालीपिनी जय जय जुइमा ।              | क       | नेपालीहरूको जय जय होस् ।  |
| ख       | मह्यापिसड् वालाकाड् आँखः<br>व्वनेमा । | ख       | छोरीहरूले राम्ररी पढून् । |

### ३.३.६.३ सम्भावनार्थ

सम्भावना तथा शङ्का व्यक्त भएमा सम्भावनार्थ हुन्छ । यसले भविष्यत् कालमा हुने कामको सङ्केत गर्दछ । जस्तै :

### वाक्यहरू

| नेवारी भाषा       | नेपाली भाषा      |
|-------------------|------------------|
| राम पोखरा वनेफु । | राम पोखरा जाला । |
| हरि पाठ व्वनेफु । | हरि पाठ पढ्ला ।  |
| वं जा नयेफु ।     | उसले भात खाला ।  |

### ३.३.६.४ सङ्केतार्थ

कुनै कुराको अनुमान तथा कल्पनाका आधारमा कुनै नामको सङ्केत भएमा त्यसलाई सङ्केतार्थ भाव भनिन्छ । जस्तै:

### वाक्यहरू

| नेवारी भाषा                | नेपाली भाषा             |
|----------------------------|-------------------------|
| निभा: त्वसा लुमुसे च्वनी । | घाम लागे न्यायो हुन्छ । |
| सुन्तला खसा नः             | सुन्तला भए खाऊ ।        |

### ३.३.७ कारक

वाक्यमा रहेका कुनै पनि पदको क्रियासँगको सम्बन्धलाई कारक भनिन्छ । कारक र विभक्ति सँगसँगै आउँछन् । कुनै कुनै ठाउँमा विभक्ति चिन्ह लोप भएको हुन्छ वा विभक्ति चिन्ह नआउन पनि सक्छ ।

कर्ता, कर्म, करण, सम्प्रदान, अपादान अधिकरण गरी कारक छ प्रकारका हुन्छन् भने प्रथमा, द्वितीया, तृतीया, चतुर्थी, पञ्चमी, सप्तमी गरी विभक्ति पनि छ प्रकारका हुन्छन् ।

कतै-कतै अपादानपछि सम्बन्ध कारक अनि सम्बोधन कारकको पनि उल्लेख गरेको छ । वास्तवमा यिनीहरूले वाक्यमा क्रियासँग सिधै सम्बन्ध नराख्ने हुनाले सम्बन्ध र सम्बोधन कारकलाई कारक मानिंदैन ।

### ३.३.७.१ कर्ता कारक

वाक्यमा कार्य सम्पन्न गर्ने पदलाई कर्ता कारक भनिन्छ । यस्तो कारकसँग जोडिएर आउने प्रत्ययलाई प्रथमा विभक्ति भनिन्छ (काफ्ले, २०६४:१०४) ।

#### वाक्यहरू

| नेवारी भाषा  | नेपाली भाषा      |
|--------------|------------------|
| रामं जा नल । | रामले भात खायो । |
| राम दयन ।    | राम सुत्थ्यो ।   |

माथिको वाक्यमा रामले भात खाने र सुत्ने काम गरेको छ । त्यसैले राम कर्ता कारक हो । माथिको दुई वटा वाक्यमध्ये पहिलो कर्ता कारकका विभक्ति चिन्ह लागेको छ भने दोस्रो वाक्यको कर्ता कारकमा विभक्ति चिन्ह लागेको छैन । यदि क्रिया सकर्मक छ भने विभक्ति चिन्ह लाग्छ । क्रिया अकर्मक भएमा विभक्ति चिन्ह लाग्दैन ।

### ३.३.७.२ कर्म कारक

वाक्यमा कर्ताद्वारा गरिने काम जनाउने पदलाई कर्म कारक भनिन्छ । यस्तो कारकसँग जोडिएर आउने प्रत्ययलाई द्वितीया विभक्ति भनिन्छ (काफ्ले, २०६४:१०५) । कर्म प्राणी वाचक हो भने 'यात' विभक्ति लाग्छ र अन्यमा लाग्दैन । जस्तै:

#### वाक्यहरू

| नेवारी भाषा         | नेपाली भाषा             |
|---------------------|-------------------------|
| खुसि मनुयात चुइकल । | खोलाले मानिसलाई बगायो । |
| खुसिं मनु चुइकल ।   | खोलाले मानिस बगायो ।    |

माथिको वाक्यमा खोलाले गरेको कामको असर मानिसलाई परेको हुनाले मानिस कर्म कारक हो । यी दुई कर्ममा एउटामा विभक्ति चिन्ह छ अर्कोमा छैन । दोस्रो वाक्यको मानिसले प्राणीविहीन मानिस जनाएकोले विभक्ति नलागेको हो ।

### ३.३.७.३ करण कारक

वाक्यमा कर्ताले प्रयोग गर्ने साधन वा उपकरण बनी आउने पदलाई करण कारक भनिन्छ ।  
जस्तै :

वाक्यहरू

| नेवारी भाषा           | नेपाली भाषा              |
|-----------------------|--------------------------|
| हरिं चम्चाअंड जा नल । | हरिले चम्चाले भात खायो । |
| मचां ल्हातड जा नल ।   | बच्चाले हातले भात खायो । |

यहाँ हात, चम्चा कर्तालाई काम गर्न सहयोग गरेकोले हात, चम्चा करण कारक हुन् ।

### ३.३.७.४ सम्प्रदान कारक

वाक्यमा कसको लागि केही दिइन्छ वा केही काम गरिन्छ भने त्यसलाई सम्प्रदान कारक भनिन्छ ।

वाक्यहरू

| नेवारी भाषा           | नेपाली भाषा                |
|-----------------------|----------------------------|
| देशया नितिं सिनावन ।  | देशका निमित्त मरेर गयो ।   |
| वं फोगीयात धेवा बिल । | उसले भिखारीलाई पैसा दियो । |

माथिको वाक्यमा देशको निमित्त र भिखारीलाई केही गरेको र दिएको छ त्यसैले देश र भिखारी सम्प्रदान कारक हुन् ।

### ३.३.७.५ अपादान कारक

वाक्यमा जसबाट छुट्टिन्छ वा हटाइन्छ । त्यो अपादान कारक हो ।

वाक्यहरू

| नेवारी भाषा        | नेपाली भाषा           |
|--------------------|-----------------------|
| मिखालाइ ख्ववि वल । | आँखाबाट आँसु झर्‍यो । |
| व पोखरांलाड वल ।   | ऊ पोखराबाट आयो ।      |

माथिका वाक्यमा आँखा र पोखरा अपादान कारक हुन् ।

### ३.३.७.६ अधिकरण कारक

वाक्यमा क्रियाको आधार वा आश्रय बुझाउने पदलाई अधिकरण कारक भनिन्छ ।

वाक्यहरू

| नेवारी भाषा         | नेपाली भाषा         |
|---------------------|---------------------|
| टेबुलइयाने साफो छ । | टेबुलमाथि किताब छ । |
| पोखरीए ना द ।       | पोखरीमा पानी छ ।    |

माथिको वाक्यमा टेबुल र पोखरी अधिकरण कारक हुन् ।

### ३.४ निष्कर्ष

व्याकरण भाषाको आत्मा हो । नेवारी भाषाको व्याकरणको स्वरूपलाई हेर्दा यस व्याकरणमा अन्य भाषाबाट केही नियमहरू ल्याइए तापनि केही नियमहरू आफ्नै मौलिक प्रकारका रहेका छन् । यस्ता नियमहरूको मौलिक विशेषता छ र नेवारी भाषाको व्याकरणले आफ्नै अस्तित्व पाएको देखिन्छ । यस भाषामा स्वर वर्ण र व्यञ्जन वर्णहरूको व्यवस्था रहेको पाइन्छ । स्वर वर्णहरूमा अ, अय्, आ, आय्, इ, उ, ए, ओ लाई लिइएको पाइन्छ भने व्यञ्जन वर्णहरूमा क, ख, ग, घ, ङ, च, छ, ज, झ, त, थ, द, ध, न, प, फ, ब, भ, म, य, र, ल, व, स, ह लाई राखिएको पाइन्छ । नेपाली भाषाको व्याकरणमा चन्द्रविन्दुको ठाउँमा शिरविन्दु र शिरविन्दुको ठाउँमा चन्द्रविन्दु हुन गयो भने खासै फरक नपर्ने देखिन्छ तर नेवारी भाषामा यसको अदल बदलले अर्थ नै फरक पर्ने देखिन्छ । जस्तै: कुँ-धुँवा, कुँ-कुनो । नेपाली भाषाको व्याकरणिक कोटि र नेवारी भाषाको व्याकरणिक कोटिमा केही अन्तर रहेको देखिन्छ । नेपाली भाषाको व्याकरणिक कोटि अन्तर्गत लिङ्ग, वचन, पुरुष, काल, पक्ष, भाव, वाच्य र कारकलाई लिइन्छ भने नेवारी भाषाको व्याकरणिक कोटि अन्तर्गत लिङ्ग, वचन, पुरुष, काल, पक्ष, भाव र कारकलाई मानिन्छ । यस भाषामा काललाई भूत र अभूत गरी दुई भागमा वर्गीकरण गरिएको पाइन्छ । वर्तमान कालका क्रियापद र भविष्यत् कालका क्रियापद समान देखिन्छन् । जस्तै:

हरि छँ वान्ना । (हरि घर जान्छ)

हरि छँ वान्ना । (हरि घर जानेछ)

यस भाषाको व्याकरणमा अभ्यस्त पक्षको व्यवस्था नभएको देखिन्छ । नाम शब्दमा मात्र लिङ्ग परिवर्तन हुने गरेको देखिन्छ । सर्वनाम र विशेषणमा लिङ्ग परिवर्तन नहुने देखिन्छ । नाम शब्दमा लिङ्ग परिवर्तन गर्दा शब्दको पछाडि 'नी' र पछाडिको अक्षरमा इकार थप्ने गरिन्छ । जस्तै: खुँ (चोर), खुँनी (चोर्नी) । त्यस्तै नाम, सर्वनाम र विशेषणलाई एक वचनबाट बहुवचनमा परिवर्तन गर्दा 'त', 'पिं' थप्ने गरिन्छ । तर क्रियापदमा भने वचन परिवर्तन नहुने देखिन्छ । जस्तै:

व छैं वान्ना । (ऊ घर जान्छ) ।

अपुङ् छैं वान्ना । (उनीहरू घर जान्छन्)

यस भाषाको व्याकरणमा कारकको व्यवस्था रहेको पाइन्छ । कर्म कारकमा कर्म प्राणीवाचक छ भने 'यात' विभक्ति चिन्ह लागेको पाइन्छ भने अन्य अवस्थामा लागेको पाइँदैन । तर यस भाषामा वाच्य तत्त्वको भएको पाइँदैन । नेवारी भाषामा सर्वनामको लिङ्ग परिवर्तन नहुने देखिन्छ भने एकवचन र बहुवचनमा उही क्रियाको प्रयोग गरिएको पाइन्छ । जस्तै: नेपालीमा 'ऊ' को उनी हुन्छ, 'त्यो' को तिनी हुन्छ, तर नेवारी भाषामा 'व' को 'व' नै हुन्छ । यस भाषामा व्याकरण बनेको हुँदा नेपाली व्याकरणसँग एकता कायम भएको पाइन्छ ।



## परिच्छेद : चार

### नेवारी भाषाका शब्दको अध्ययन

#### ४. बनोटका आधारमा शब्दको वर्गीकरण

नेपाल विभिन्न भाषा, जातजाति, संस्कृति भएको सुन्दर र साभ्ना फूलबारी हो । यस फूलबारीमा फुलेका फूलहरू मध्ये नेवारी भाषा आफ्नो छुट्टै विशेषता बोकेको भाषा हो । नेपाल अधिराज्यको संविधान २०४७ ले नेपाली भाषालाई राष्ट्रभाषा र नेपालमा बोलिने अन्य भाषालाई राष्ट्रिय भाषाको मान्यता दिएको छ । नेपालको अन्तरिम संविधान २०६३ ले यही मान्यतालाई अगाडि बढाई आधारभूत तहसम्म मातृभाषामा शिक्षा लिन पाउने व्यवस्था गरेको छ । नेपालमा धेरै भाषाहरू बोलिन भएतापनि सबै भाषाको उचित संरक्षण, सम्बर्द्धन हुन सकेको छैन । यस भाषामा धेरै पत्रपत्रिका, साहित्य सृजना, लिपि, पुस्तकहरू प्रकाशित भएपनि राष्ट्रले उपयुक्त नीति निर्माण गर्न सकेको देखिदैन । यसै क्रममा यस अध्ययन कार्यलाई सरल तरिकाले सार्थक बनाउन सकियोस् भन्ने अभिप्रायले प्रस्तुत भाषाका शब्दहरूको विस्तृत सूची तयार पारिएको छ ।

भाषामा शब्द रचना हुने प्रक्रियालाई बनोट भनिन्छ । नेपाली भाषामा जस्तै नेवारी भाषामा पनि कतिपय शब्दहरू आफै बनेका छन् । तिनको बनोट हुँदैन तर कतिपयको चाहिँ बनोट हुन्छ । बनोट भएका शब्दहरूलाई प्रकृति प्रत्ययका आधारमा छुट्याउन तथा निर्माण प्रक्रिया देखाउन सकिन्छ (अधिकारी र अन्य, २०६८:३४) । विभिन्न क्षेत्र र ती क्षेत्रसँग सम्बन्धित शब्दहरूलाई बनोटका आधारमा वर्गीकरण गरिएको छ ।

#### ४.१ अव्युत्पन्न शब्द

बनोट वा व्युत्पन्न नभएको शब्दलाई अव्युत्पन्न शब्द भनिन्छ । यसलाई मूल शब्द पनि भनिन्छ । यस किसिमका शब्द आफै बनेका हुन्छन् । यस्ता शब्दलाई टुक्र्याएर देखाउन सकिँदैन । यस अन्तर्गत नाम, सर्वनाम, विशेषण, क्रिया र अव्यय पर्दछन् । जुन यस प्रकार छन् :

#### ४.१.१ नाम

वाक्यमा कर्ता, कर्म र पूरक भई आउन सक्ने शब्दलाई नाम भनिन्छ । जस्तै : साँफो ( किताब), साँ (गाई), मनु (मानिस)

| नेवारी भाषा | नेपाली भाषा |
|-------------|-------------|
| मिखा        | आँखा        |
| सेला        | कलेजो       |
| ल्हाः       | हात         |
| क्हेप       | कान         |
| टुसी        | काँक्रो     |
| टु          | ऊखु         |
| पलेस्वां    | कमल         |
| ईखुं        | गौथली       |
| इमा         | चील         |
| खिचा        | कुकुर       |
| छुच्चा      | मुसा        |
| माक्क       | बाँदर       |
| वाच्चा      | बटुको       |
| कुइँचा      | चुलेसी      |
| इँचा        | हाँसिया     |
| दुरु        | दूध         |
| धौ          | दही         |
| माड         | आमा         |
| तता         | दिदी        |
| अजा         | बाजे        |
| सुनाः       | सुनार       |
| ज्यामी      | कुल्ली      |

|       |        |
|-------|--------|
| ना    | पानी   |
| गुई   | वन     |
| इलमचा | बुहारी |
| अजि   | बज्यै  |
| कका   | काका   |
| ला    | मासु   |
| ल     | मकै    |

नेपाली भाषामा जस्तै नेवारी भाषाका मिखा, सेला, ल्हा, टुसी, मनु, तता, अजि, अजा जस्ता शब्दहरूलाई टुक्र्याउन सिकिँदैन । यस्ता शब्दहरू अव्युत्पन्न शब्द हुन् ।

#### ४.१.२ सर्वनाम

नामको सट्टामा प्रयोग हुन आउने पदलाई सर्वनाम भनिन्छ । नेवारी भाषाका वक्ताहरूले पनि आफ्नै प्रकारका सर्वनामहरू प्रयोग गर्दछन् । ती सर्वनामहरू यस प्रकार रहेका छन् :

| नेवारी भाषा | नेपाली भाषा |
|-------------|-------------|
| जि          | म           |
| जिपिं       | हामी        |
| जिगुं       | मेरो        |
| जिं         | मैले        |
| व           | ऊ/त्यो      |
| इपिं        | उनीहरू      |
| छ           | तँ/तिमी     |
| ज्यू        | हजुर        |
| थः          | आफू         |
| छि          | तपाईं       |

यहाँ 'जि', 'जिपिं', 'छ', 'थः' जस्ता शब्दहरू मूल शब्द हुन् ।

### ४.१.३ विशेषण

नाम, सर्वनाम अथवा नामिक पदको गुण, अवस्था, दोष, सङ्ख्या बुझाउने शब्दलाई विशेषण भनिन्छ । नेवारी भाषाका वक्ताहरूले पनि आफ्नै प्रकारका विशेषणहरू प्रयोग गर्दछन् । विशेषण जनाउने शब्दहरू यस प्रकार रहेका छन् :

| नेवारी भाषा | नेपाली भाषा |
|-------------|-------------|
| पालु        | पिरो        |
| म्हो भतिजा  | अलिकति      |
| वालागु      | असल         |
| सालु        | दुब्लो      |
| खायु        | तीतो        |
| हाकु        | कालो        |
| भुयू        | खैरो        |
| वाचु        | नीलो        |
| म्हास       | पहेलो       |
| छौ          | एक          |
| इयौ         | दुई         |
| न्हेउ       | सात         |
| गु          | नौ          |
| लम्हु       | न्यानो      |
| टजा         | अग्लो       |
| कां         | अन्धो       |

यहाँ पालु, वालागु, हाकु, भुयू, गु, टजा शब्दहरूको बनोट हुँदैन । यी शब्दहरू आफैँ बनेका हुन् । तसर्थ यस्ता शब्दहरू मूल शब्द हुन् ।

#### ४.१.४ क्रिया

वाक्यमा कर्ताले गरेको कार्य, प्रक्रिया र अवस्था बोध गराई वाक्य टुङ्ग्याउने विकारी शब्दलाई क्रिया भनिन्छ । नेवारी भाषाका क्रियाहरूलाई निम्नानुसार प्रस्तुत गरिएको छ :

| नेवारी भाषा | नेपाली भाषा |
|-------------|-------------|
| वने         | जान्छु      |
| नई          | खान्छ       |
| वल          | आई          |
| च्वेना      | पढ्छ        |
| इयाकल       | किन्यो      |
| विल         | दियो        |
| म्हटेचुना   | खेल्छन      |
| वोकवान      | दौडेछन्     |
| वनेफु       | जाला        |
| नेना        | खानेछु      |

नेवारी भाषाको एकवचन र बहुवचनमा एउटै क्रियापद प्रयोग हुन्छ । यस भाषाको 'वने', 'नई', 'च्वेना' क्रियापदले जान्छु, खान्छ र लेख्छ क्रियापदलाई बुझाउँछ । पुलिङ्ग र स्त्रीलिङ्गको क्रियापद नेवारी भाषामा समान हुन्छ ।

#### ४.१.५ अव्यय

रूप नचल्ने शब्दलाई अव्यय भनिन्छ । नेपाली भाषामा जस्तै नेवारी भाषामा पनि अव्ययको व्यवस्था रहेको छ । यस अन्तर्गत नामयोगी, क्रियायोगी, संयोजक, विशमयादिबोधक र निपात पर्दछन् ।

| नेवारी भाषा | नेपाली भाषा |
|-------------|-------------|
| च्वय्       | माथि        |
| दुने        | भिन्न       |
| कने         | भोलि        |
| पिने        | बाहिर       |
| नाप         | सँग         |
| नङ्         | पनि         |
| ज्यु        | ज्यु        |
| आया         | ऐय्या       |
| अहो         | अहो         |
| नि          | नि          |
| व           | र           |

यसरी नेवारी र नेपाली भाषामा अव्ययलाई बुझाउने शब्दहरू फरक फरक रहेका छन् । नेवारी भाषाको 'च्वय्', 'दुने', 'पिने' आदिले नेपाली भाषाको माथि, भिन्न र बाहिर शब्दलाई बुझाउँदछ । तर केही अव्ययहरू 'अहो', 'नि' नेपाली र नेवारी भाषामा एउटै छन् ।

#### ४.२ व्युत्पन्न शब्द

व्युत्पादन प्रक्रियाबाट बनेका शब्दहरूलाई व्युत्पन्न शब्द भनिन्छ । यस तरिकाबाट निर्मित नयाँ शब्दले शब्दका रूपमा मान्यता पाउनुका साथै भाषाको शब्दभण्डार वृद्धि समेत सहयोग पुऱ्याउँछ । यसले उही वा भिन्न वर्गका शब्दको निर्माण गर्दछ ।

### ४.२.१ उपसर्गद्वारा शब्द निर्माण

शब्द निर्माणका क्रममा मूल शब्दको अगाडि जोडिने सर्गलाई उपसर्ग भनिन्छ । नेपाली भाषामा जस्तै नेवारी भाषामा पनि उपसर्गहरू लगाएर शब्द निर्माण गर्न सकिन्छ । जुन यस प्रकार छन् :

| उपसर्ग | मूल शब्द      | व्युत्पन्न शब्द | अर्थ      |
|--------|---------------|-----------------|-----------|
| कय्    | कुने (काट्नु) | कय्कुने         | खुम्चिनु  |
| खू     | काये (लिनु)   | खुकाये          | खोच्याउनु |
| च      | कने (भन्नु)   | चकने            | फैलिनु    |
| चिना   | खँ (कुरो)     | चिनाख           | कविता     |
| चिना   | बाखँ (कथा)    | चिनाबाखँ        | उपन्यास   |
| भिं    | तुना (चाहना)  | भिंतुना         | शुभकामना  |
| पि     | काये (लिनु)   | पिकाये          | निकाल्नु  |
| कय्    | पुये (पोल्नु) | कय्पुये         | चिथोर्नु  |
| छुना   | खँ (कुरो)     | छुनाखँ          | उखान      |
| क      | ताये (सुन्नु) | कताये           | च्याप्नु  |

यहाँ 'कुने' मूल शब्दको अर्थ 'काट्नु' भन्ने हुन्छ । यसमा 'कय्' उपसर्ग लगाउँदा 'कय्कुने' बन्दछ । जसको अर्थ 'खुम्चिनु' भन्ने बुझिन्छ । त्यसै गरी नेवारी भाषामा 'खू', 'चिना', 'भिं', 'पि' आदि उपसर्गहरू रहेको देखिन्छ । यी सर्गहरू मूल शब्दसँग जोडेपछि मात्रै नयाँ अर्थ दिने शब्द बन्दछ । 'तुना' (चाहना) भन्ने मूल शब्दमा 'भिं' उपसर्ग जोडेपछि 'भिंतुना' (शुभकामना) व्युत्पन्न शब्द बनेको पाइन्छ । नेपाली भाषाको र नेवारी भाषाको उपसर्गमा फरक पाइन्छ ।

### ४.२.२ प्रत्ययद्वारा शब्द निर्माण

धानु वा शब्दका पछाडितिर गाँसिने सर्गलाई प्रत्यय भनिन्छ । यसबाट विभिन्न वर्गका शब्दहरूको निर्माण गरिन्छ ।

| नाम/धातु | प्रत्यय | व्युत्पन्न शब्द | अर्थ      |
|----------|---------|-----------------|-----------|
| थ्वं     | गुलु    | थ्वं गुलु       | जड्याँहा  |
| तं       | कालि    | तंकालि          | रिसालु    |
| ल्वापु   | खिचा    | ल्वापुखिचा      | भगडिया    |
| अय्ला    | गुलु    | अय्लागुलु       | रक्स्याहा |
| न्ह्या   | गुलु    | न्हयोगुलु       | सुताहा    |
| फव       | गिं     | फवगिं           | मगन्ते    |
| लुमं     | ति      | लुमंतिं         | सम्भना    |
| दि       | पाः     | दिपाः           | रोकावट    |
| गजि      | गुलु    | गजिगुलु         | गँजडिया   |
| कलि      | गुलु    | कलिगुलु         | कल्याहा   |

नेपाली भाषामा जस्तै नेवारी भाषामा पनि प्रत्ययहरू रहेका छन् । यस भाषामा 'गुलु', 'कालि', 'खिचा', 'गिं', 'ति' जस्ता प्रत्ययहरू रहेका छन् । 'थ्वं' शब्दमा 'गुलु' प्रत्यय लगाउँदा 'थ्वंगुलु' व्युत्पन्न शब्द बनेको छ । जसको अर्थ 'जड्याहा' भन्ने बुझिन्छ । त्यसै गरी 'फव' शब्दमा 'गिं' प्रत्यय जोडेर 'फवगिं' (मगन्ते) व्युत्पन्न शब्द बनेको छ । 'अय्ला' (रक्सी) भन्ने नाम पदमा 'गुलु' प्रत्यय जोडेर 'अय्लागुलु' (रक्स्याहा) शब्दको निर्माण भएको छ ।



### ४.२.३ समासद्वारा शब्द निर्माण

दुई वा दुई भन्दा बढी स्वतन्त्र अर्थ भएका शब्दहरू जोडेर नयाँ शब्द निर्माण गर्ने प्रक्रियालाई समास भनिन्छ । नेपाली भाषामा जस्तै नेवारी भाषामा पनि दुई वा दुई भन्दा बढी शब्दहरू जोडेर नयाँ अर्थ दिने शब्दहरू निर्माण गर्न सकिन्छ । जुन यस प्रकार छन् :

| विग्रहित रूप            | समस्त शब्द    | नेपाली अर्थ          |
|-------------------------|---------------|----------------------|
| कन्हें व कंस            | कन्हेंकंस     | पोहोरपरार            |
| सुकूगु ला               | सुकूला        | सुकेको मासु          |
| मिखां मखंम्ह            | मिखाकां       | अन्धो                |
| देसं दुने               | देयदुने       | देशभिन्न             |
| दाजु व किजा             | दागुकिजा      | दाइभाइ               |
| ल्हाः व तुति            | ल्हाः तुति    | हातखुट्टा            |
| धौ व बजि                | धौबजि         | दहिचिउरा             |
| न्यागु क्वथा            | न्याक्वथा     | पाँचकोठे             |
| च्योखा छेगु पुचः        | च्योखाछें     | आठघर                 |
| खिचाथें चाः तुगु तुति   | खिचातुति      | कुकुरको जस्तो खुट्टा |
| माक्कगु थें यागु म्हुतु | माक्कः म्हुतु | बाँदरको जस्तो मुख    |
| ल्हापा व लिपा           | ल्हापालिपा    | अघिपछि               |
| छें व बुँ               | छेंबुँ        | घरखेत                |
| ला व लुसि               | लालुसि        | नडमासु               |

यहाँ 'कन्हेंकंस' लाई विग्रह गर्दा कन्हें व कंस हुने गर्दछ । 'कन्हें' शब्दले नेपाली भाषामा पोहोरलाई जनाउँछ भने 'कंस'ले परार शब्दलाई बुझाउँछ । यसमा 'व' संयोजक लागेको छ । यसरी 'व' संयोजक लोप भएर नै 'कन्हेंकंस' समस्त शब्द बनेको छ । त्यसै गरी 'ल्हाः तुति' समस्त शब्द 'ल्हा' (हात) 'तुति' (खुट्टा) शब्दमा 'व' (र) संयोजक लागेर बनेको छ ।

#### ४.२.४ द्वित्वद्वारा शब्द निर्माण

एउटै शब्दलाई दोहोर्‍याएर नयाँ शब्द निर्माण गर्ने प्रक्रियालाई द्वित्व भनिन्छ । नेवारी भाषामा पनि यस प्रक्रियाबाट शब्दहरू निर्माण गर्न सकिन्छ । जुन यस प्रकार छन् :

| शब्द | निर्माण प्रक्रिया | पूर्ण शब्द |
|------|-------------------|------------|
| खुरु | खुरु+खुरु         | खुरुखुरु   |
| भुरु | भुरु +भुरु        | भुरुभुरु   |
| मुसु | मुसु+मुसु         | मुसुमुसु   |
| भुक  | भुक+भुक           | भुकभुक     |
| लुक  | लुक+लुक           | लुकलुक     |
| सुकु | सुकु+सुकु         | सुकुसुकु   |
| सुलु | सुलु+सुलु         | सुलुसुलु   |
| कुतु | कुतु+कुतु         | कुतुकुतु   |

यसरी द्वित्व प्रक्रियाबाट नयाँ शब्द बनाउन सकिन्छ । यहाँ 'खुरु' शब्दलाई दोहोर्‍याएर 'खुरुखुरु' पूर्ण शब्द बनाइएको छ । त्यस्तै 'सुलुसुलु' पूर्ण शब्द 'सुलु' शब्दलाई दोहोर्‍याएर निर्माण गरिएको छ ।

#### ४.३ निष्कर्ष

नेवारी भाषाको शब्दभण्डारको अध्ययन अनुसन्धान गर्ने कार्य जटिल विषय भएको भए तापनि यस कार्यलाई सरल तरिकाले सफल बनाउन सकियोस् भन्ने अभिप्रायले विभिन्न क्षेत्र र ती क्षेत्रसँग सम्बन्धित शब्दहरूलाई व्युत्पन्न र अव्युत्पन्न गरी बनोटका आधारमा वर्गीकरण गरिएको छ । नेपाली भाषामा जस्तै नेवारी भाषामा पनि व्युत्पादन प्रक्रियाबाट नयाँ शब्दहरूको निर्माण हुने गरेको पाइन्छ । यस भाषामा उपसर्ग, प्रत्यय, समास र द्वित्व प्रक्रियाबाट पनि शब्द निर्माण गर्न सकिन्छ । जस्तै: कुने (काट्नु) मूल शब्दमा 'कय्' उपसर्ग लागेर कय्कुने (खुम्चिनु) व्युत्पन्न शब्द बनेको देखिन्छ । त्यस्तै 'तुना' (चाहना) मूल शब्दमा 'भिं' उपसर्ग लागेर भिंतुना (शुभकामना) व्युत्पन्न शब्द बनेको पाइन्छ । प्रत्ययद्वारा पनि नयाँ शब्द बनाउन सकिने देखिन्छ । जस्तै 'थ्वं' शब्दमा 'गुलु' प्रत्यय लागेर थ्वंगुलु

(जड्याँहा) व्युत्पन्न शब्द बनेको पाइन्छ । त्यस्तै समासद्वारा पनि नेवारी भाषामा शब्द निर्माण गर्न सकिन्छ । जस्तै:

दाजुकिजा- दाजु व किजा

धौबजि - धौ व बजि

धेरै वक्ताहरूलाई यस सम्बन्धी ज्ञान एवम् चासो नभएको पाइन्छ । त्यस्तै सन्धी प्रक्रियाद्वारा यस भाषामा शब्द निर्माण गर्ने सन्दर्भमा यहाँका वक्ताहरूलाई जानकारी नै नभएको पाइन्छ । नेवारी भाषा र नेपाली भाषाको शब्दहरूको उच्चारणमा पृथक पाइएको छ । नेवारी भाषाको प्रयोगमा ठाउँ, क्षेत्र, परिवेश आदिले प्रभाव पारेको देखिन्छ । नेवारी भाषाका शब्दहरू सरलीकृत हुँदै गएको देखिन्छ । नेपाली भाषाले नेवारी भाषाको प्रयोगमा असर पारेको पाइन्छ । यसरी विभिन्न क्षेत्रका नेवारी भाषाका शब्दहरू अध्ययन गर्दा नेवारी भाषाको पनि आफ्नै अस्तित्व रहेको पाइन्छ ।

## परिच्छेद : पाँच

### निष्कर्ष र सुभावहरू

#### ५.१ निष्कर्ष

नेवारहरू देशकै समृद्ध संस्कृति भएको आदिवासी जनजाति समुदाय हो । आफ्नो विशिष्ट भाषा, साहित्य, कला, संस्कृतिका कारण विश्व प्रख्यात हुन पुगेको नेवार समुदाय लामो समयदेखि निरन्तर आफ्नै भूमिमा उत्पीडित भएर बाँच्नु परेको छ ।

नेपाल अधिराज्यको सबै क्षेत्रमा बसोबास रहेको विशेष गरेर काठमाडौं उपत्यकामा स्थायी बसोबास भएका नेवार जातिको उदय कहिले भयो भन्ने कुरा स्पष्ट नभए पनि यस जातिको मूल जरो भोट बर्मेली भाषा परिवार रहेको छ । काठमाडौं उपत्यकामा बसोबास गर्न लायक भएको समयमै नेवारहरू फिरन्तेको रूपमा काठमाडौं आएर बसोबास गरेको र आफ्नो स्थायित्व हालसम्म पनि कायम राखेको पाइन्छ । नेपालको मध्य भागमा अवस्थित गण्डकी अञ्चल तनहुँ जिल्ला चौबिसे राजाको पालाको राजधानीले परिचित तनहुँसुर एवम् बन्दीपुरमा भक्तपुरबाट व्यापार गर्ने सिलसिलामा यस जिल्लामा बसोबास गर्न आईपुगेको परासर ऋषिको तपोभूमि वेदव्यासको जन्मस्थान सेती र मादीको सङ्गम नेवार स्थल दमौली सदरमुकाम भएपछि तनहुँसुर र बन्दीपुरबाट अधिकांश नेवारहरू व्यापार गर्न यस स्थानमा आएका हुन् । कला र संस्कृतिका धनी जाति नेवारको आफ्नै लिपि, भाषा, संवत पनि रहेको छ भने नेपाल एकीकरणभन्दा पहिले र नेपाल एकीकरणपछि पनि केही समयसम्म यस भाषालाई सरकारी कामकाजको लागि प्रयोग गरिन्थ्यो । देशको नामबाट नामाकृत यस भाषा लिपिको धनी र कलात्मक लिपिले सजिएको भाषा हो । नेवार जातिको भाषा लिपिले नेपाललाई विश्वमा नै स्वतन्त्र राष्ट्रको रूपमा परिचित गराएको छ । यस जातिमा गुठी व्यवस्था, रहेको छ । सबै मानिसहरूमा एकता छ । उनीहरूको जन्म संस्कार, व्रतबन्ध, विवाह संस्कार, मृत्यु संस्कार अरु जातिको भन्दा भिन्न रहेको छ । यस जातिले आफ्नो कृषि व्यवसाय, मृत्यु कर्मकाण्ड र धार्मिक कार्यहरूमा मठ मन्दिर सुरक्षा र संरक्षणका लागि गुठी व्यवस्था गरेको पाइन्छ ।

यस भाषालाई राष्ट्र भाषाको मान्यता पनि दिएको छ । पहिले र अहिलेको नेवारी भाषामा धेरै भिन्नता पाइन्छ । नेवारी भाषा र नेपाली भाषाको व्याकरणिक कोटिमा केही भिन्नता रहेको पाइन्छ । नेपाली भाषाका व्याकरणिक कोटिहरू लिङ्ग, वचन, पुरुष, काल, पक्ष, भाव, आदर, कारक र वाच्य रहेका छन् भने नेवारी भाषाका व्याकरणिक कोटिहरू लिङ्ग, वचन, पुरुष, काल, पक्ष, भाव, आदर, कारक रहेका छन् । नेवारी भाषाको व्याकरणको विशेषताबाट के थाहा हुन्छ भने नेवारी भाषाको व्याकरणमा नेपाली व्याकरणमा रहेका कुराहरू भन्दा केही पृथक कुराहरू समाविष्ट छन् जसले गर्दा यसले छुट्टै विशेषता बोकेको देखिन्छ । नेवारहरूले बोल्दा वा उच्चारण गर्दा खस जातिभन्दा पृथक हुनुमा उनीहरूले वर्णोच्चारण गर्दा फरक हुने विशेषताले गर्दा हो । वास्तवमा उनीहरूको त्यो बोलाइलाई गलत नठानेर उनीहरूको विशेषताको कारण यसो भएको हो भन्ने प्रष्ट बुझ्नु पर्ने हो । यस भाषालाई क्षेत्रीय र भाषिक भेदले धेरै प्रभाव पारेको देखिन्छ । तनहुँ जिल्लाकै बन्दीपुर, ऋषिङ्ग, घिरिङ्ग, श्याम्घा आदि ठाउँहरूमा क्षेत्रगत भेद पाइन्छ । यहाँको मातृभाषालाई नेपाली भाषाले पनि असर पुऱ्याएको देखिन्छ । नेवारी भाषाको प्रयोग पहिलेको तुलनामा अहिले ज्यादै कम भएको देखिन्छ । यसै भाषामा शब्दकोश, व्याकरण समेत प्रकाशित भएका छन् । यस भाषामा समाचारहरू प्रसारण भएका छन् । कतिपय ठाउँहरूमा त भन्नु यसै भाषामा शिक्षा दिन थालिएको छ । स्नातकोत्तर तहमा समेत नेवारी भाषामा शिक्षा दिने व्यवस्था रहेको पाइन्छ । नेवारी भाषाको व्याकरणिक विशेषताहरू यस प्रकार छन्:

- क) नेवारी भाषामा सर्वनामको लिङ्ग परिवर्तन हुँदैन । जस्तै: नेपालीमा 'ऊ' को 'उनी' हुन्छ । 'त्यो' को 'तिनी' हुन्छ । तर नेवारी भाषामा 'व' को 'व' नै हुन्छ ।
- ख) यस भाषामा एक वचन र बहुवचनमा उही क्रिया प्रयोग हुन्छ । जस्तै :  
व जा नल (उसले भात खायो) ।  
इपिं जा नल (उनीहरूले भात खाए) ।
- ग) यस भाषाको व्याकरणमा अभ्यस्त पक्ष हुँदैन ।
- घ) यस भाषाको व्याकरणमा ट, ठ, ड, ढ, र, त, थ, द, ध को उच्चारण दन्तमूलीय हुन्छ ।
- ङ) यस भाषाको व्याकरणमा वाच्य तत्त्वको व्यवस्था हुँदैन ।
- च) अ, आ, इ, उ, ए ओ वाहेक अय् र आय् लाई पनि स्वर वर्णको रूपमा लिइन्छ ।

- छ) नाम, सर्वनाम र विशेषणलाई बहुवचनमा परिवर्तन गर्दा 'त' र 'पिं' थप्ने गरिन्छ ।  
 जस्तै : खिचा (कुकुर) - खिचात (कुकुरहरू)  
 जि (म) - जिपिं (हामी)  
 कां (अन्धो) - कांपिं (अन्धाहरू)

## ५.२ सुभावहरू

नेवार जातिले आफ्नो मातृभाषाको रूपमा परापूर्वकालदेखि बोल्दै आएको नेवारी भाषा नेवारहरूको पहिचानको एउटा मात्र गतिलो आधार हो । नेवारी भाषा, नेपाल भाषा, नेपाल भाखा आदि विविध नामले चिनिने यस भाषाको बोलाइमा विविधता पाइन्छ । व्याकरणिक समस्या तथा भाषिक भेदका कारण यो भाषा अझ कृष्णित बन्न गएको छ । भाषा भन्ने कुरा जति प्रयोगमा ल्याइयो त्यति छिटो सिकिने र जीवन्त हुने गर्दछ । यस भाषालाई जीवन्त राख्नका लागि विविध उपायहरू अवलम्बन गर्नुपर्छ । हरेक मातृभाषामा प्राथमिक शिक्षा दिनुपर्ने हुनाले हरेक भाषाको महत्त्व रहन जान्छ, तर नेवारी भाषाले व्यापक क्षेत्र ओगटेको र सांस्कृतिक तवरले पनि आफ्नो छुट्टै पहिचान कायम गर्न सफल यस भाषाको विशेष महत्त्व रहेको छ । यस भाषाको लागि प्राथमिक तहमा मात्र नभई उच्च शिक्षासम्म पनि अध्ययनको व्यवस्था भएको पाइन्छ । यस भाषा अन्तर्गत थुप्रै कार्यालय, संघसंस्थाहरू रहेका छन् । यसको उत्थानका लागि सामुदायिक तवरबाट केही कदम चालिएको देखिन्छ । यस भाषा अन्तर्गत रहेका जे जस्ता सङ्घसङ्स्था छन् ती मध्ये कतिपय सङ्घसङ्स्था नाम मात्रको बन्न पुगेका छन् । ती सङ्घसङ्स्थाहरू महिनौं बन्द रहन्छन् । केही महिनाको अन्तरालमा एक/दुई दिन खुल्दछन् । त्यस्तै सामुहिक तवरबाट भएका क्रियाकलापहरू त्यति प्रभावकारी देखिएका छैनन् । यस भाषाको उत्थानको निमित्त भाषाको महत्त्व बुझाउने कार्यक्रमहरू पर्याप्त मात्रामा हुनुपर्दछ । अवशेषको रूपमा थन्किन लागेका ती सङ्घसङ्स्थाहरूलाई सूचारु रूपले सञ्चालनमा ल्याउनु पर्दछ । प्रत्येकले मातृभाषामा प्राथमिक तह पढ्ने व्यवस्थालाई सरकारले अझ हौसला प्रदान गरेर त्यसप्रति आकर्षित गराउनुपर्दछ । भाषाको मानकीकरणका निमित्त आधुनिकीकरणलाई पनि अंगाल्नु पर्ने हुनाले यसको वर्ण, शब्दभण्डार संरचना आदिमा व्यावहारिकता र वैज्ञानिकताको खोजी गर्नुपर्ने देखिन्छ । हाल समाजमा सञ्चारको माध्यममा हिन्दी, शैक्षिक क्षेत्रमा अङ्ग्रेजी र बोलीचालीमा नेपाली भाषाले अत्याधिक मात्रामा स्थान ओगटेको पाइन्छ । सञ्चार क्षेत्रमा

नेवारी भाषा नभए पनि शैक्षिक र बोलीचालीमा मात्र मातृभाषालाई प्रोत्साहन दिई नेवारी भाषाको प्रयोगमा वृद्धि गर्नुपर्ने देखिन्छ । यसको लागि बालबालिकाको बाल्यावस्थादेखि नै मातृभाषामा कुराकानी गर्ने, शिक्षा दिने चलनलाई अनिवार्य गर्नुपर्ने देखिन्छ । प्राथमिक तहसम्म भरसक नेवारी भाषामै शिक्षा दीक्षा दिएको खण्डमा नेवारी भाषाको उत्थानमा धेरै सहयोग पुग्नेछ र यसको साथै नेवार भाषाभाषीहरूले भाषिक बफादारी कायम राख्नुपर्ने टड्कारो आवश्यकता देखिन्छ ।

नेवार जातिकै योगदानबाट नेपालको इतिहास, कला, संस्कृति र सभ्यताको उच्च स्थान पाएको र नेवार राष्ट्रियताले गर्दा सिङ्गो नेपाली राष्ट्रियता बन्न सहयोग पुग्ने हुनाले नेवारी भाषाको उत्थान एवम् समृद्धिका लागि निम्नलिखित उपायहरू अपनाउन सकिन्छ :

- क) समस्त नेवार जातिमा चेतना अभिवृद्धि गर्नुपर्दछ ।
- ख) शिक्षाको क्षेत्रमा व्यापक रूपले जोड दिनुपर्छ ।
- ग) सूचना तथा सञ्चारको क्षेत्रमा जोड दिनुपर्छ ।
- घ) व्याकरण लेखनमा जोड दिनुपर्छ ।
- ङ) शब्दकोश निर्माणमा व्यापकता प्रदान गर्नुपर्छ ।
- च) मातृभाषामा पाठ्यपुस्तक तथा त्यसलाई आवश्यक पर्ने शैक्षिक सामग्रीहरूको निर्माण गर्नुपर्छ ।
- छ) साहित्यिक, भाषिक तथा सांस्कृतिक आन्दोलनका अगुवाको रूपमा सुपरिचित भई विभिन्न संघसंस्था तथा व्यक्तिहरूद्वारा नेवार जातिलाई सङ्गठित गर्नुपर्छ ।
- ज) नेपालको विभिन्न स्थानमा रहेका नेवार जातिलाई एकीकृत गरी समग्र भाषा, लिपि, कला, संस्कृतिको विकास तथा आदिवासी जनजातिको अधिकार प्राप्तिका लागि एकजुट गराउनु पर्दछ ।
- झ) नेवार जातिको भाषा, लिपि, परम्परालाई संरक्षण र सम्बर्द्धन गर्न सरकारलाई निर्देशन गर्नुपर्छ ।
- ञ) यस जातिको भाषा, साहित्य, संस्कृति र प्राञ्जिक व्यक्तित्व तथा साहित्यकार र कविहरूलाई प्रोत्साहित गर्नका लागि नीति निर्माण गर्नुपर्छ ।
- ट) यस जातिको उत्थान र अन्तर्राष्ट्रियकरण गर्ने नीति निर्माण गर्नुपर्छ ।

### ५.३ भावी अनुसन्धानका सम्भाव्य शीर्षकहरू

समाज र राष्ट्रलाई नवीन कुराको योगदान प्रदान गर्ने र पुराना कुराको पनि अनुसन्धान गरी त्यसलाई व्यावहारिकता तुल्याउन अनुसन्धान कार्यको ठूलो भूमिका रहेको छ । नेवारी भाषा सम्बन्धी विविध विषयमा अनुसन्धान भइसकेको पाइन्छ भने भविष्यमा अझै पनि विविध विषयमा अनुसन्धान गर्न सकिने देखिन्छ । ती विषयवस्तुहरू यस प्रकार छन् :

- क) नेपाली र नेवारी भाषाको व्याकरणको तुलनात्मक अध्ययन ।
- ख) नेवारी भाषाका भाषिक भेदको अध्ययन ।
- ग) विभिन्न तहमा नेवारी भाषीले नेपाली भाषा सिक्दा गर्ने त्रुटिहरूको विश्लेषण ।
- घ) नेवारी भाषाको व्याकरणिक कोटिको विस्तृत अध्ययन ।