

अध्याय - एक

परिचय

१.१ पृष्ठभूमि

नेपाल राष्ट्र विभिन्न जाति, धर्म, संस्कृति र विविध भौगोलिक स्थिति भएको भुपरिवेष्टित तथा धर्मनिरपेक्ष अधिराज्य हो । नेपाली समाज विभिन्न स्तरीकरणबाट बनेको छ । लैङ्गिक असमानता एवम नारी र पुरुषबिचको विभेदले समाजको संरचनामा पनि असर गरेको छ । त्यसैकारण धार्मिक, सांस्कृतिक, आर्थिक, जातीय, भौगोलिक एवं वातावरणीय विविधताले बनेको नेपाली समाजमा विभिन्न प्रकारका घरेलु हिंसाका घटनाहरू घट्ने गर्दछन् । नेपालको कुल जनसंख्या २,६६,२०,८०९ रहेको छ जसमा पुरुषको १,२९,२७,४३१ र महिलाको संख्या १,३६,९३,३८७ पुगेको छ । कुल जनसंख्यामा पुरुषको संख्या ४८.५६ प्रतिशत र महिलाको संख्या ५१.४४ प्रतिशत रहेको छ (राष्ट्रिय जनगणना, २०६८) । महिलाको जनसंख्या ५१.४४ प्रतिशत रहेर पनि नेपालमा महिला र पुरुषबिच भेदभाव व्याप्त छ । शिक्षा क्षेत्रमा, आर्थिक क्षेत्रमा, स्वास्थ्य क्षेत्रमा महिलालाई अगाडि बढाउन नसक्नुले नेपाल अझै गरिबीको रेखामुनि रहन बाध्य भएको छ । सम्पूर्ण जातिको आफ्नै भाषा, संस्कृति, परम्परा, धर्म रहेको छ । महिला हिंसा पनि विविध रूपमा देखा पर्न सक्दछ । महिला विरुद्धको हिंसा भन्नाले विशेष रूपले लैङ्गिक हिंसालाई जनाउँदछ । लैङ्गिक भन्नाले समाजमा महिला र पुरुषले गर्ने काम प्रक्रिया समाजमा खेल्ने भूमिकाको रूपलाई भनिन्छ । समाजमा महिला र पुरुषले गर्ने क्रियाकलापमा विभेद देखिनु लैङ्गिक भेदभाव वा हिंसा नै हो । त्यस्तो खालको लैङ्गिक हिंसा हो जसको परिणामले शारीरिक, मानसिक असर पार्दछ । यसले महिलालाई पीडित बनाउँदछ । आज भोलि घर परिवार शान्ति र सुरक्षाको संस्थाको रूपमा देखा पर्नुको सट्टा हिंसाका घटना दुर्घटना निम्त्याउने ठाँउ भएको छ (संयुक्त राष्ट्र संघ, १९९३) ।

घरेलु हिंसा भन्नाले कुनैपनि परिवारको घरभित्र महिलामाथि गरिने भेदभाव वा हिंसा भन्ने बुझिन्छ जुन पारिवारिक सम्बन्धबाट उत्पत्ति हुन्छ । नेपाली समाजमा आजकल महिला मात्र हिंसा पीडित छन् भन्ने छैन पुरुष पनि महिलाबाट हिंसा पीडित बनेको धेरै समाचार आएका छन् । तर यहाँ घरपरिवार समाजको एक संस्था हो जहा हिंसाविना शान्तिपूर्ण रूपमा मानवले बाँच्न पाउनुपर्छ । तुलनात्मक रूपमा हिंसाका घटना महिला धेरै घटेको देखिन्छ । घरेलु हिंसा भन्नाले शारीरिक र मानसिक यातना दिइ गरिने हिंसा, कुटपिट गर्नु,

अंगभङ्ग गर्नु, यौन शोषण गर्नु, जबरजस्ती करणी गर्नु, देहव्यापारमा लगाउनु, शरीर जलाई दिनु, एसिडले छयाप्नु, अप्राकृतिक रूपमा करणी गर्नु, बहुविवाह गर्नु, प्रजनन र स्वास्थ्यमा अधिकार नहुनु, विरामी पर्दा औषधी उपचार नगर्नु, श्रमशोषण गर्नु, मानसिक यातना दिनु, असमान व्यवहार गर्नु, गाली बेइज्जती गर्नु, समान अवसरबाट वञ्चित, भावना र अभिव्यक्तिको उपेक्षा गर्नु, आरोप प्रत्यारोप लगाउनु, भेदभाव गर्नु, शिक्षाबाट वञ्चित गर्नु, आवत जावतमा प्रतिबन्ध लगाउनु, पारिवारिक बहिष्कार गर्नु आदि सबै घरेलु हिंसा भित्र पर्दछन् । शारीरिक, यौनिक, मानसिक, आर्थिक हिंसा गरी मुख्य चार वटा हिंसाका स्वरूपहरू रहेका छन् (यू एन १९९३) । महिला हिंसा एक जटिल सामाजिक समस्या हो यो जटिल समस्या समाधान गर्न कुनै बौद्धिक, शैक्षिक तथा सार्वजनिक रूपमै ध्यान दिन सकेको छैन । महिला हिंसा, शोषण निरन्तर रूपमा हाम्रो समाजमा रहिरहेको छ । महिला माथिको हिंसा रोक्ने केही प्रयास भएका भएपनि महिला समस्या र महिला माथिको हिंसा घटनाहरू प्रशस्त घटेका छन् जुन बाहिर प्रकट भएका छैनन् । नेपालमा भौगोलिक, जातियता, सांस्कृतिक भाषिक विभिन्न विशेषताले भरिएको परम्परागत राष्ट्र भएको र यहाँ आफ्नै सांस्कृतिक प्रक्रियाहरू मुल्यमान्यताहरू महिला र पुरुषमा रहेका छन् । तरपनि महिला र पुरुषमा असमान स्थिति रहेको छ । महिलालाई दोस्रो वर्गको नागरिक भनेर पितृसत्तात्मक समाजले हेर्ने गर्दछ (सिमोन द बुभुवार, १९९४) ।

नेपाली समाज र परिवार पितृसत्तात्मक प्रकृतिको रहेको छ । सामाजिकीकरण प्रक्रियाले महिलाहरू नरम हुन्छन्, आक्रमक देखिदैनन् । पुरुषहरू बलिया, आक्रमक, हिंसात्मक देखिन्छन् । प्राय समाजमा पुरुष ठुलो शक्तिशाली छ भन्ने र परिवारमा महिला बच्चा उत्पादन गर्ने मेसिन मात्र हो भन्ने गरिन्छ । जस्ले गर्दा महिला शारीरिक, मानसिक रूपमा कमजोर देखिन्छन् । गरिबी, अशिक्षा, लैङ्गिक असमानता, आर्थिक विभेदले गर्दा परिवारमा महिलाले अनेक हिंसा भोग्नु परेको छ (साथी, नेपाल १९९७) ।

नेपालको अन्तरिम संविधान २०६३/६४ ले महिलाको हक संविधान को धारा २० मा महिला भएको कारणबाट कुनैपनि किसिमको भेदभाव नगरिने प्रत्येक महिलालाई प्रजनन स्वास्थ्य तथा प्रजनन हक हुने, महिलालाई शारीरिक मानसिक वा अन्य किसिमको हिंसात्मक कार्य कानूनद्वारा दण्डनीय हुने र पैतृक सम्पतिमा छोराछोरीलाई समान हक हुने उल्लेख भएपनि नेपालमा अहिलेसम्म कुनै पनि कानूनले दण्ड सजाय दिएको देखिदैन । भन्नै सबै क्षेत्रमा हिंसा फैलिएको छ । महिला हिंसालाई पारिवारिक मामिला मानिन्छ जुन कुनै पनि कानुनी कारबाही भएको देखिदैन । बाहिर प्रकट भएको हुँदैन यो जहिले पनि घरपरिवारको ढोकाभित्र रहन्छ । समाजले महिला हिंसालाई सामान्य दृष्टिकोणले हेर्दछ । महिला घरपरिवार

बाट नै पीडित भैरहेको देखिन्छन् । हिंसाले गर्दा महिलालाई अस्पतालमा उपचार गर्नुपर्ने, घरखर्च र कष्ट भोग्नुपर्ने हुन्छ । हिंसाले महिलाको उत्पादन र कार्यक्षमतामा कमी आउँछ महिला बेरोजगार र अशक्त बन्दै जान्छन् र बालबालिकामा नराम्रो असरपर्छ । सम्पूर्ण घरपरिवार नै विनाश हुन सक्छ ।

कुनैपनि हिंसात्मक क्रियाकलाप घरभित्र परिवारमा देखिन्छन् । जस्तै छोरी र श्रीमतीलाई पिट्ने, बुहारीलाई यातना दिने विधवालाई अपहेलना गर्ने । जब महिला र पुरुषबिच दुवै मिलेर काम गर्न सक्दैनन् भने त्यो बेला घरेलु हिंसा निर्माण हुन्छ (साथी नेपाल २००१) पुरुषले माग पुरा गर्न नसक्ने महिलाले घरगृहस्थीको काम राम्रो गर्न नसक्ने स्थिति आउँदा हिंसा देखिन्छ । हिंसाले महिलाको आर्थिक उत्पादन शक्ति र स्वस्थ बच्चा जन्माउने दर कमजोर बन्दै जाँदा देश समाज गरिब बन्ने दिशातर्फ जान्छ । विकासका क्रियाकलाप अगाडि बढ्न सक्दैनन् । महिलामाथिको घरेलु हिंसा महिलामा हुने हिंसा हो जुन पारिवारिक सम्बन्धबाट उत्पत्ति हुन्छ । शारीरिक आक्रमण तथा यौनिक हिंसाहरू जस्तै धकेल्नु, चिमट्नु, थुक्नु, लातहान्नु, पिट्नु, मुक्का हान्नु, घरनिकाला गर्नु, तातोपानीले पोल्नु वा एसिड फाल्नु यस्ता क्रियाकलापले मृत्युसम्म पनि पुऱ्याउन सक्छ (यु एन, १९९३) ।

नेपालको परम्परागत संस्कृति पितृसत्तात्मक परिवार, अन्धविश्वासी, अनेकन रुढीवादीहरूले गर्दा महिलालाई शारीरिक पोषणयुक्त खाना पनि दिइदैन । त्यसैले विभिन्न प्रकारको रोग लाग्दछ । नेपाली समाज अझै पनि अन्धविश्वासमा चलेको छ जसले गर्दा महिला हिंसाका सिकार बनेका छन् । ग्रामीण वा सहरीया शिक्षित वा अशिक्षित अधिकांश महिला धर्ममा विश्वास गर्दछन् । सामाजिक मूल्यमान्यतामा चलेका छन् । जसले गर्दा महिलाको स्थिति माथि उठ्न सकेको छैन । महिला विरुद्धको घरेलु हिंसाभित्र शारीरिक, यौनिक, मानसिक, आर्थिक, राजनैतिक आदि पर्दछन् । यिनीहरूलाई लैङ्गिक आधारमा हिंसा मानिन्छ । समाजमा महिलाको स्थितिको आधारमा महिलाको लैङ्गिक हिंसा भनिन्छ । यसले स्वास्थ्य समस्या बढाउँछ । महिलाको शक्ति विनाश गराउँछ । समाजमा छोराको चाहना राख्ने, जातीय व्यवस्था, पुरुषप्रधान समाज, सम्पत्तिको अधिकार पुरुषमा रहनु आदि कारणले नेपालमा बढि महिला हिंसा हुने गर्दछन् । महिलाहरू आफूमा परेको हिंसा घरपरिवारको इज्जतको डरले बाहिर प्रकट गर्न नसक्नु पनि हिंसा बढ्नु हो (अधिकारी, २००४) ।

प्रायः नेपाली समाजमा महिला र पुरुष अशिक्षित नै छन् । महिलाको शिक्षाको स्थिति भन्ने कमजोर छ । महिलाले समाजमा तिन प्रकारको भूमिका निर्वाह गरेका हुन्छन् ।

उत्पादनको भूमिका, परिवारको सदस्य बनेर बुढाबुढी, बच्चा र श्रीमान्को सेवाको भूमिका, सामाजिक भूमिका गरेका हुन्छन् तर त्यसको कुनै मूल्य छैन (आचार्य, १९९७) ।

हिंसाले महिलाको शारीरिक तथा मानसिक अवस्था कमजोर हुन गई घर समाजको विकास कार्यमा बाधा पुग्न जान्छ । कतिपय महिलामा छोडपत्र गर्ने, हत्या गर्ने, दोस्रो विवाह गर्ने सम्मका महिलामाथिको घरेलु हिंसाको घटना समेत हुने सुनिएका छन् । यस्ले महिला र पुरुषको समान विकाश हुन सक्दैन । त्यसैले फुलबारी ११ नम्बर वडाका आमा समूहमा आबद्ध महिलाहरूको जीवन भोगाई, सोचाइ, घटना, कथा के कस्ता रहेका छन् महिला माथिको घरेलु हिंसा र भेदभाव छ या छैन उनीहरूको धारणा बुझ्ने र हिंसाका कारण तथा स्वरूपहरू उनीहरूको ज्ञान, अनुभव, सोचाइ बारे अध्ययन तथा अनुसन्धान गरी महिलाहरूको शैक्षिक आर्थिक सामाजिक अवस्थाका बारेमा विश्लेषण गर्दै महिलामाथि हुने भेदभाव तथा हिंसा त्यस क्षेत्रका आमासमूहमा आबद्ध महिलामा छ या छैन त्यसबारे जानकारी लिन यो अध्ययन अगाडि बढाइएको छ ।

१.२ समस्याको कथन

वि.स. २०६८ सालको जनगणना अनुसार कुल जनसंख्या मध्ये ५१.४४ प्रतिशत जनसंख्या महिलाको भएको र नेपालको स्थितिमा लैङ्गिक दृष्टिकोणबाट हेर्दा महिलानै बढि घरेलु हिंसामा परेको देखिन्छ । घरेलु हिंसा एउटा सोचनीय विषय बनेको छ । घरेलुहिंसा विश्वदेखि सम्पूर्ण राष्ट्रमा र समाजमा फैलिएको छ । शिक्षित, अशिक्षित, धनी गरिब सबै राष्ट्रहरूमा महिला विरुद्ध हिंसा भएको धेरै घटना सुन्नमा आएका छन् । वर्षे पिच्छे महिला हिंसाका घटना बढेका छन् । महिलाहरू पीडित बनेका छन् । सामाजिक, आर्थिक, राजनैतिक स्थितिमा पनि पुरुष भन्दा महिला नै पछि परेका छन् । घरेलु हिंसा आज एक जटिल समस्याको रूपमा संसारभरि फैलिएको छ । तर यो चिन्न र थाहा पाउन कठिन रहेको छ । भन्डै ७७ प्रतिशत महिलाहरू विभिन्न खाले घरेलु हिंसाका सिकार बनेका छन् (स्त्री,शक्ति, २००३) ।

फुलबारी आमा समूहमा आबद्ध महिलाले हिंसाका घटनाको अनुभव गरेका छन् कि छैनन्, महिलाले हिंसाका घटनाबारे के कस्तो धारणा राख्छन् यस बारे अध्ययन तथा विश्लेषण गरिएको छ । माथि उल्लेखित समस्याहरूको प्रश्नहरूले यस अनुसन्धानलाई अगाडि बढाइएको छ । निम्न प्रश्नको उत्तर खोज्ने प्रयास गरिएको छ ।

१. अध्ययन क्षेत्रका स्थानीय आमा समूहमा आबद्ध महिलामा घरेलु हिंसाप्रतिको धारणा के कस्तो रहेको छ ?
२. हिंसाका कारण के हुन सक्छन ?
३. हिंसाका स्वरूपहरू के कस्ता हुन्छन ?
४. घरेलु हिंसाको प्रभाव आमा समूहमा आबद्ध महिलाको जीवनमा परेको छ या छैन ?
५. महिलामाथिको घरेलु हिंसाको प्रकार के कस्ता हुन्छन ?

१.३ अध्ययनको उद्देश्य

मुख्य उद्देश्य

यस अध्ययनको मुख्य उद्देश्य आमा समूहमा आबद्ध महिला सदस्यहरूमा घरेलु, हिंसा, हिंसाप्रतिको अवस्था र धारणा बुझ्नु र विश्लेषण गर्नु हो ।

विशिष्ट उद्देश्य

- । घरेलु हिंसाको कारण महिलाको अवस्था र चेतनाको अवस्थालाई विश्लेषण गर्नु हो ।
- । घरेलु हिंसा पीडितको वैयक्तिक अध्ययन प्रस्तुत गर्नु ।

१.४ अध्ययनका सीमाहरू

यो अध्ययन एक शैक्षिक तथा सूक्ष्म उद्देश्यले गरिने हुँदा आम महिलाहरूको धारणालाई समेट्न समय र स्रोतले नभ्याउने कारणले पो.उ.म.न.पा. क्षेत्रका १८ वडाहरू मध्येबाट पो.उ.म.न.पा को वडा नं. ११, फुलबारी अध्ययन क्षेत्र रहेको छ । उक्त वडामा दर्ता भएका जम्मा ३ वटा आमा समूहमा आबद्ध महिलालाई मात्र समेटिएको छ । यस अध्ययनमा विवाहिता महिलाहरूलाई मात्र प्रतिनिधिको रूपमा छानिएको छ । नेपाल विविधतायुक्त राष्ट्र भएको हुँदा महिलामाथिको घरेलु हिंसाप्रतिको धारणा, ज्ञान, घटना, विचारहरू पनि फरक-फरक हुन सक्ने हुँदा सम्पूर्ण नेपालभरि यसको सामान्यीकरण गर्न भने नसकिएला ।

१.५ अध्ययनको औचित्य

नेपाल एक कृषि प्रधान देश हो । यो भारत र चिनको बिचमा पर्दछ । नेपालमा ८० प्रतिशत जनसंख्या कृषिमा निर्भर रहेका छन् । नेपाली महिला जनसंख्या ५१.४४ प्रतिशत

अथवा पुरुषको भन्दा बढी नै रहेको छ । तर शिक्षाको स्तर, आर्थिक स्तर, शक्ति सम्बन्धको स्तरमा पुरुष र महिलाबिच फरक रहेको छ । महिला धेरै पछाडि छन् । महिला र पुरुष समाजका महत्त्वपूर्ण दुई पाटाको रूपमा रहेको भएपनि जति पुरुष सशक्त रूपमा अगाडि बढ्न सकेका छन् । तुलनात्मक रूपमा महिला अगाडि आउन सकेका छैनन् । नेपालको पितृसत्तात्मक समाज, सामाजिकीकरण प्रक्रिया, शक्ति सम्बन्धमा असमानता, विभेदीकरण जस्ता तत्त्वले महिलालाई विभिन्न घरायसी हिंसा/समस्यामा पारेको छ । धार्मिक सामाजिक, सांस्कृतिक बन्धनका कारणले महिलाहरू घरभित्रनै सीमित रहनुपर्ने अवस्था छ । घरपरिवार सुरक्षाको दृष्टिले अतिमहत्त्वपूर्ण र सुरक्षा अनुभूति गरिने स्थान मानिन्छ । घर परिवार सामाजिक संस्था मानिन्छ । तर पनि घरपरिवार त घरेलु हिंसाको स्थान बनिरहेको छ । कुनैपनि व्यक्तिले डर र चिन्ताबिना बाच्च पाउनुपर्ने मानिसको अधिकार हो । हिंसाले मानव समाज (जीवनमा) अन्धकार निम्त्याउँछ ।

किन नेपाली समाजमा महिला हिंसा व्याप्त छ ? महिला र पुरुष समाजको एक रथको दुइ पाङ्गा भनिन्छ । महिला पुरुष दुबै मिले मात्र समाज र देशको विकास हुन्छ ? तर किन महिलालाई मात्र दवाउने यातना दिने गरिन्छ ? किन महिलाहरू आफ्ना पीडा र हिंसा, समस्या बाहिर समाजमा व्यक्त गर्न सक्दैनन् ? किन महिला माथि निरन्तर हिंसा रहिरहन्छ । किन पुरुषभन्दा महिला हरेक कुरामा पछि परेका छन् ? किन महिला पुरुष बिच अन्तर रहेको छ ?

घरेलु हिंसा समाजको एक जटिल समस्याको रूपमा रहेको छ । लैङ्गिक दृष्टिकोणबाट गरिने अध्ययनको सन्दर्भमा महिलामाथि हुने गरेका भेदभाव र हिंसासँग सम्बन्धित छ । शिक्षामा भेदभाव, बालविवाह, बहुविवाह, सामाजिक, आर्थिक, राजनैतिक क्षेत्रमा महिलामाथि हिंसा तथा भेदभाव भई राखेको देखिन्छ । हिंसाले महिलाहरूको अवस्थामा कस्तो प्रभाव पारेको छ । आम महिलाहरूमा महिलामाथिको घरेलु हिंसाप्रति कस्तो धारणा बनेको छ भन्ने यस अध्ययनको चासो रहेको छ । महिलामाथिको घरेलु हिंसाले महिलाहरू सामाजिक, आर्थिक, शैक्षिक क्षेत्रमा पछि परेका छन् यसमा पनि महिलाको स्रोत र साधनमा पहुँच नहुँदा आर्थिक पक्षमा पर निर्भर हुनुपर्ने बाध्यता रहेको छ । त्यसैले घरेलु हिंसा सहेर बस्नुपर्ने बाध्यता छ । यो सबै हिंसा लैङ्गिक भेदभावको कारणले गर्दा भएको देखिन्छ । त्यसैले महिलामाथि परेको हिंसाले महिलालाई धेरै किसिमको असर पारेको छ । सामाजिक, मानसिक, सम्बन्ध बिच्छेद, परिवारको विनाश, आत्महत्यासम्म भएका छन् । महिलासँग सम्बन्धित अहिलेको सान्दर्भिक र अति सम्बेदनशिल जटिल अवस्थामा रहेको महिलामाथिको घरेलु हिंसा सम्बन्धी अध्ययन अनुसन्धान हुनुपर्ने देखिन्छ ।

त्यसैले पोखराको वडा नं. ११, फुलबारी क्षेत्रमा ब्राह्मण क्षत्रीको बाहुल्यता बढिरहेको हुँदा त्यहाँ स्थापना भएका ३ वटा आमा समूहमा आबद्ध महिलालाई मात्र लिइएको छ । जहाँ महिला हिंसा छ या छैन त्यसको खोजी गर्नको लागि, यस क्षेत्रमा यसभन्दा पहिला घरेलु हिंसा बारे अध्ययन नभएकोले र यो सहरी क्षेत्र भएकोले पनि त्यहाँका महिलाको वास्तविक स्थिति थाहा पाउन घरेलु हिंसा बारे अध्ययन गरिनुपर्छ । यो अध्ययनले पछि हुने कुनैपनि लैङ्गिक दृष्टिकोणबाट गरिने अनुसन्धानलाई सहयोग गर्नेछ । त्यसैले घरेलु हिंसा रोक्न स्थानीय वा राष्ट्रिय स्तरमा नीतिनियम ऐन कानून निर्माण गर्नमा नीतिनिर्मातालाई सहयोगी भूमिका खेल्नेछ । समग्र महिलामाथि हुने घरेलु हिंसा सम्बन्धी गरिने अध्ययनलाई सघाउने छ । यो एक ज्ञानात्मक, वर्णानात्मक तथा विश्लेषणात्मक अध्ययन भएकोले महिलामाथि हुने घरेलु हिंसा जान्न चाहने सम्पूर्ण व्यक्तिलाई आधार बन्नेछ, विशेष गरी समाजशास्त्रीय तथा मानवशास्त्रीय अध्ययन गर्ने विद्यार्थी, योजनाकार, नीति निर्माता, प्रशासनिक अफिसरहरू र कार्यान्वयन कर्ता सरकारी तथा गैरसरकारी संगठनलाई समेत यो अध्ययन उपयोगी हुनेछ ।

१.६ विशेष शब्दावली

घरेलु हिंसा	- कुनै व्यक्तिले घरेलु सम्बन्ध भएको अर्को कुनै व्यक्तिलाई दिएको शारीरिक, मानसिक, यौनजन्य वा आर्थिक यातना सम्भन्नुपर्छ र सो शब्दले गाली गर्ने तथा भावनात्मक चोट पुऱ्याउने अन्य कुनै कार्यलाई समेत जनाउँछ ।
समाजवादी	- समाजवाद सिद्धान्तको अनुयायी
सामाजीकरण	- समुदायको साभ्का समुह, भावना, सिकाई
परिकल्पना	- पछि हुने वा हुन सक्ने कुरा, सम्भावनालाय पहिले नै सोच विचार गर्ने काम, पूर्व कल्पना
अवधारणा	- विचार, मत व्यक्त गर्नु, निधो गर्नु
सशक्तिकरण	- सशक्त बनाउने काम, अझ सवल पार्ने काम, सुदृढिकरण, स्रोत साधन अधिकार आदिले सम्पन्न पार्ने काम
रंगभेद	- रंगको भेद, रोगको भिन्नता, मानिसलाई गोरो, कालो, आदि रंगको आधारमा गरिने भेदभाव
नारीवाद	- नारीलाई पुरुष सरह अधिकार, सुविधा र अवसर प्राप्त हुनुपर्छ भन्ने सिद्धान्त

- नारीवादी - नारीवादमा जोडदिने ।
- घरायसी - घर व्यवहार, घरको काम, घरखर्च घरायसी मामिला सम्बन्धी
- लैङ्गिक - मनोवैज्ञानिक रोर्वट स्टोलर (१९६८) ले लिङ्ग र लैङ्गिकमा शारीरिक संरचना तथा भूमिका, सामाजिक साँस्कृतिक संरचना तथा भूमिकासँग सम्बन्धित
- सामाजिकीकरण - (अगवर्न १९५८) सामाजिकीकरण एउटा त्यस्तो प्रक्रिया हो जसको माध्यमबाट एउटा व्यक्तिले समाज वा समुहका आशाहरु वा नियमहरु अनुरूप व्यवहार गर्न सिक्दछ ।
- समुदाय - सीमित क्षेत्रमा रहेको सामाजिक जिवनको सम्पूर्ण संगठन
- पितृसत्ता - पितृसत्तात्मक परिवार, वंश घर सम्पत्तिको स्वामित्व पिताको हुने ।
- यौनजन्य हिंसा - बलात्कार गर्नु, दुव्यवहार गर्नु, यौन शोषण गर्नु, जबरजस्ती गर्नु, अस्वभाविक वा क्रुर तरिकाले योन सम्बन्ध कायम गर्नु, आत्मसम्मानमा चोट पुऱ्याउनु, यौनजन्य आसयले कुनै काम कुरा गर्नु ।

१.७ अध्ययनको संगठन

यस शोधपत्रको बनावट आठ अध्यायमा संगठित रहेको छ । पहिलो अध्यायमा अध्ययनको पृष्ठभूमि समावेश गरिएको छ । दोस्रो अध्यायमा विभिन्न क्षेत्रका साहित्यको पुनरावलोकन, विभिन्न लेखकहरूका लेखहरू, पुस्तकहरूका भनाइ, रचनाहरू समावेश गरिएको छ । त्यसैगरी अध्याय तीनमा अनुसन्धानको ढाँचा, तथ्याङ्क सङ्कलनमा प्रयोग भएका विधि तालिकीकरण गर्ने, पाइचार्ट, गुणन विधि र विश्लेषण गर्ने विधि समावेश गरिएको छ । अध्याय चारमा अध्ययन क्षेत्रको परिचय उल्लेख गरिएको छ । अध्याय पाँचमा आमा समूहमा आवद्ध महिलाहरूको सामाजिक साँस्कृतिक अवस्था, अध्याय छ मा घरेलु हिंसाको प्रकार, कारण, धारणा र चेतनाको अवस्था बारे उल्लेख गरिएको छ । अध्याय सातमा हिंसा पीडित महिलाहरूको वैयक्तिक अध्ययन विश्लेषण गरिएको छ । अध्याय आठमा अध्ययनको सारांश, नतिजा, निष्कर्ष सुझावहरू समावेश गरिएको छ ।

अध्याय - दुई

साहित्यको पुनरावलोकन

२.१ सैद्धान्तिक समिक्षा

महिलावादी सिद्धान्त र लैङ्गिक हिंसा

समाजले महिला र पुरुषलाई कस्तो प्रकारको भूमिका अधिकार स्रोत साधन दिन्छ, उनीहरूलाई कस्तो किसिमले व्यवहार तथा मानसिकता विकास गर्न सिकाउँछ, त्यसको अर्थबोध गर्नुलाई सामाजिक लिङ्ग वा जेन्डर भनिन्छ। जसरी लिङ्ग अन्तर्गत महिला वा पुरुष भनी जन्मजात निर्धारण भएर आउँछ, त्यसैगरी जेन्डर पनि लिङ्गका आधारमा व्यक्तिसँग जोडिएर आउने साँस्कृतिक मूल्य मान्यता, भूमिका तथा विशेषताहरूको समष्टिगत रूप हो (भासिन, २००३)।

महिला विरुद्धको हिंसा शारीरिक, लैङ्गिक, मानसिक, आर्थिक रूपमा रहेको हुन्छ। यसलाई जेन्डरको आधारमा मा गरिने हिंसा भनिन्छ। यो महिलाको समाजमा कस्तो स्थान रहेको छ, त्यसलाई हेर्दा देखिन्छ। महिला विरुद्धको हिंसालाई महिलाले मात्र भोग्नु पर्ने स्थितिमा हेरिन्छ (अधिकारी, २००४)। यो अध्ययनमा महिला माथिको घरेलु हिंसासँग आमा समूहका महिलाहरूको अवस्था र धारणाको खोजीको लागि हिंसाको विश्लेषण गर्न खोजिएको छ।

मानव सभ्यताको प्रारम्भमा महिला र पुरुषबिच विभेद र असमानताका दुरीहरू ज्यादै सिमित थिए। जब समाज दासयुग हुँदै अगाडि बढ्यो तब पितृसत्तात्मक व्यवस्था संस्थागत रूपमा विकसित हुँदै अगाडि बढेको पाइन्छ। समाजका हरेक क्रियाकलापहरूमा महिलाको भूमिकालाई कम महत्त्वका दृष्टिले हेर्दै आएको पाइन्छ। महिला भन्दा पुरुषले बढी अवसर र प्राथमिकता पाउँदै जाँदा महिला विभिन्न हक अधिकार बाट बञ्चित हुँदै शोषित पीडित हिंसा भेल्लु पर्ने अवस्था बन्दै गए। समाज भनेको विभिन्न संस्था, मूल्य मान्यता नियम, परम्परा, मान्यताहरूको गतिशिल सन्तुलित व्यवस्थाको सञ्जाल भएको हुँदा महिला र पुरुषलाई निश्चित मूल्य मान्यता, भूमिका र पदहरू दिइएको हुन्छ। यिनै मूल्य मान्यता कतिपय अवस्थामा पुरुष केन्द्रित रहेका छन् भने कतिपय महिला केन्द्रित रहेका छन्। मानव इतिहासको सुरुवातसँगै महिला र पुरुषबिच असमान शक्ति सम्बन्ध विकसित भएको

पाइन्छ । तर विभिन्न कालखण्डमा महिलाको स्थिति र अवस्थाको बारेमा जागृत भई महिला हक, हित र अधिकारको आवाज उठ्दै आएको पाइन्छ । त्यसैले महिलावाद समाज र संस्कृतिको व्याख्या गर्ने एक वैकल्पिक दर्शन एवं सिद्धान्त हो साथै सशक्त आन्दोलन पनि हो । यसले महिलाका हक, हित, अधिकार र समानतालाई जोड दिन्छ । यसले महिलाको दृष्टिबाट समाजका रहेका पक्षको विश्लेषण र व्याख्या गर्दछ । वास्तवमा नारीवाद महिलाहरूको पुरुष सरह समान अवसर, अधिकार र शक्तिको चाहना हो यो पुरुष विशेषको विरोध नभएर महिला पुरुष दुवैको हित चाहने मान्यता हो किनकी महिला शोषण अत्याचारको विरुद्धमा कतिपय पुरुषहरू पनि लागेका छन् । जस्तै नेपाल र भारतमा सती प्रथा र दाइजो प्रथाको विरोध, चेलीबेटी बेचबिखनको विरोध, नारीवादको सुरवात १८ औं शताब्दीदेखि सुरु भएर अगाडि बढेको छ (चौलागाई, २०६०) । यस अध्ययनमा नारीवादी सिद्धान्तमा टेकेर आमा समूहका महिलाहरूको घरेलु हिंसाको अवस्था र धारणालाई खोज तथा विश्लेषण गर्न खोजिएको छ ।

(क) उदार महिलावाद वा सुधारात्मक महिलावाद

इस्वीको अठारौं शताब्दीमा बेलायती मेरी वोल्स्टोन क्राफ्टले उदार महिलावादी अवधारणालाई “महिला अधिकारको औचित्य” (सन् १७९२) नामक पुस्तकमा पुँजीपति वर्गका महिलाहरूका आकांक्षाहरू र आफ्नो अवस्थाका बारेमा विर्मश गर्दै उनले नयाँ मान्यताहरू बताएकी छन् । उनका भनाइ अनुसार- “महिला र पुरुषका आधारभूत स्वभाव र क्षमता समरूपी छन् । समाजमा जरा गडेर बसेको पूर्वाग्रही मान्यतामा आधारित चालचलनहरूले एवं कानुनी बन्देजहरूले परिवारको साँघुरो घेराभित्र घेरी महिलाहरूलाई सार्वजनिक संसारबाट बञ्चित गरिएको छ । फलस्वरूप सार्वजनिक संसारका सामाजिक, आर्थिक, राजनीतिक, साहित्यिक लगायतका काम कारवाहीहरूमा पुरुषसरह भूमिका खेल्न महिलाहरू सक्षम नभएका देखिन्छन् । सार्वजनिक क्षेत्रमा महिलाहरूको निस्क्रियता नारी जातिको प्रकृति र क्षमतासँगै सम्बन्धित नभएर पुरुष प्रधान समाज र व्यवस्थामा रहेको त्रुटिसँग सम्बन्धित छ (उधृत तामाङ, २००४) ।

यस उदार महिलावादले लिङ्गको आधारमा गरिने श्रम विभाजनले समाजमा महिला र पुरुषविच विभेदको स्थिति उत्पन्न गराएको ठान्दछन् । यिनै कारणले सामाजिक जीवनमा शक्ति स्वतन्त्रता, अर्थ, अवसर आदिबाट महिलाहरू वञ्चित छन् भनी व्याख्या गरेका छन् ।

यस मान्यतामा महिला समानता स्वतन्त्रता विकासलाई जोड दिन्छ, र विभेद शोषण हिंसाको अन्त्यलाई जोड दिन्छ (गिडेन्स, २००९) ।

यस उदार महिलावादीहरूले महिलाहरूलाई स्वतन्त्रता उपलब्ध गराउन सकिएमा समान अवसर प्रदान गर्न सकिएमा महिलाप्रतिका गलत मान्यता र सामाजिकीकरणको प्रक्रियाबाट समाजलाई मुक्त गर्न सकिएमा मात्र महिला विकासको अवस्था सफल हुन सक्छ, भन्ने व्याख्या र विश्लेषण गर्दछन् । महिलामा प्रजनन अधिकार समान शिक्षा, समान काममा समान ज्याला, समान घरायसी उत्तरदायित्व, समान आर्थिक अवसर राजनीतिक अधिकार आदिमा पहुँच हुनुपर्ने भनी व्याख्या गरिएको छ । उदार महिलावादीहरूले महिलाको अवस्था सुधार गर्न कानुनी र सांस्कृतिक बन्देजको खाँचो ठान्दछन् (आचार्य, २०६१) ।

महिला मुक्ति र स्वतन्त्रता, सम्बन्धमा उदार महिलावादी सैद्धान्तिक विश्लेषणले निकै महत्त्व राख्दछ, जसले महिलाको स्वतन्त्रता र विकासलाई जोड दिएको छ । महिलालाई सामाजिक सांस्कृतिक मान्यताले समाजमा निर्दिष्ट कार्य विभाजनको स्वरूप पनि धारणा गर्दछ, भन्ने मान्यता यसमा रहेको उनीहरू पुरुषसह सबै प्रकारका कार्य गर्न स्वतन्त्र छैनन् त्यसैले उनीहरूको स्वतन्त्रतालाई बढवा दिन सके महिला मुक्तिका प्रयासहरू सार्थक रहन सक्छन् भन्ने मान्यता राख्दछ ।

उदार महिलावादले महिला समानता, स्वतन्त्रता, विकास र विभेदको अन्त्यलाई जोड दिन्छ । महिला तथा पुरुषहरू बिच रहेको लैङ्गिक विभेदयुक्त कार्य विभाजन, यौन व्यवहार, पारिवारिक संरक्षण तथा सामाजिक भूमिका र उमेरको विभेदका विरुद्धमा स्वतन्त्रताको आवाज उठाउने कार्य उदार महिलावादबाट भएको थियो । लैङ्गिक असमानताका कारण उत्पन्न सबै खाले बन्देजहरूका विरुद्धमा यो महिलावाद खडा भएको देखिन्छ । व्यक्तिगत स्वतन्त्रतालाई नैसर्गिक स्वतन्त्रता मानिएको छ । प्राकृतिक रूपमै महिला र पुरुष फरक स्थिति रहेकोले त्यसै अनुरूपको व्यवहारलाई गर्न दिइन्छ । जसका कारण बच्चापनदेखि नै महिलाहरू पर निर्भर बन्ने प्रक्रिया सुरु हुने भएकोले प्राकृतिक आधारमा रहेको लैङ्गिक अवस्थालाई आधारित गरेर सामाजिक भूमिका निर्धारण हुने सामाजिक विश्वास र परम्परालाई गलत ठान्दछन् । त्यसैगरी विवाह परिवार नातासम्बन्ध धार्मिक संस्था आदिमा समेत लैङ्गिक विभेदको स्थिति रहेकोले त्यसबाट महिलाहरू शक्तिहीन बनेका हुन्छन् ।

महिलाहरूको स्वतन्त्रता हट्छ र पर निर्भर बढ्दै जान्छ । त्यसैले उदार महिलावादले ज्याला, अवसर तथा स्वतन्त्रताका सवालमा महिलाको स्वतन्त्रतालाई जोड दिँदै नीतिगत

रूपमा कानुनी सुधार र गलत लैङ्गिक सामाजीकरणको सच्चाइमा जोड दिएको छ । यसका साथै हरेक पक्षमा महिलालाई स्वतन्त्रता प्रदान गर्नुपर्ने तर्क राख्दै महिलाको पहुँचमा जोड यो दिन्छ । वर्तमान सामाजीक संरचनामा नै बसेर महिला मुक्तिको सम्भावना खोज्नु पर्छ यो महिलावाद महिलाको सुधारात्मक पक्षमा छ (रिटजर, २०००) ।

(ख) मार्क्सवादी महिलावाद

यस मार्क्सवादी महिलावादले वर्गीय आधारमा समाज को व्याख्या र विश्लेषण गर्न सकेमा महिला माथिको दमन विभेद, असमानता, हिंसा जस्ता पक्षलाई हटाउन सकिन्छ भने सोचाई राख्दछन् । यस प्रकारको महिलामाथिको दमन शोषण अत्याचार खासगरि पितृसत्ता र पूँजीवादी संरचनाबाट भएको निष्कर्ष मार्क्सवादीहरूको रहेको छ (गिडेन्स, २००९) ।

मार्क्सवादी महिलावादको उत्पत्ति र विकास कार्लमाक्स र फ्रेडरिक एन्गेल्सको कृति “ओरिजन अफ दी फ्यामिलि, प्राइभेट प्रोपरी एण्ड दी स्टेट” (१८८४) लाई लिन सकिन्छ । जसमा समाजमा रहेको लैङ्गिक विभेदको कारक तत्वहरू र विश्लेषणका तरिकाहरूको उल्लेख गरिएको छ । यस महिलावादले मार्क्सवादी धरातलमा टेकेर मार्क्सलाई आलोचना गर्दै मार्क्सकै धारमा बसेर विश्लेषण गर्दछ । समाजको इतिहास भनेको नै वर्ग सङ्घर्ष मात्र हो त भन्ने सवाल गर्दै समाजमा वर्ग वर्गबिच मात्र संघर्ष नभएर शोषित र शोषण गर्ने समूहबिच मात्र संघर्ष नभएर महिला र पुरुषबिच पनि असमान शक्ति सम्बन्ध रहेको छ भन्दछन् । मार्क्सवादी महिलावादले वर्गीय आधारमा समाजको व्याख्या विश्लेषण गर्न सकिएमा महिलामाथिको दमन, विभेद, हिंसा, असमानता, जस्ता पक्षलाई हटाउन सकिन्छ भन्ने कुराको विश्लेषण गर्दछ । यस प्रकारको महिलामाथिको दमन अत्याचार तथा शोषण खास गरी पितृसत्तात्मक र पूँजीवादी संरचनाबाट भएको निष्कर्ष मार्क्सवादी महिलाहरूको रहेको छ । निजी सम्पत्तिको अवधारणाको विकाससँगै उत्पादन व्यवसायमा पुरुषका सहयोगीका रूपमा महिलालाई परिभाषित गरि यो सम्पत्तिको निरन्तर हस्तान्तरण र सम्बर्द्धनका लागि छोरा जन्माउने मेसिनको रूपमा महिलालाई लिन थालियो महिलाहरू घर भित्रकै धन्दामा सिमित गरिए, कमसल कार्यमा कम ज्यालामा लगाए । जसलाई मलजल गर्ने कार्य समाजमा रहेको पितृसत्ताले गऱ्यो पूँजीवादी समाजको उदयसँगै महिलाहरूले असमानता, दमन अत्याचार सहनुपर्थ्यो । कालमाक्सले महिला र पुरुषबीच रहेको असमान शक्ति सम्बन्धलाई विश्लेषण गर्छ भनेका छन् कि पूँजीवादी समाजमा जसरी पूँजीपतिहरूको

स्रोतमाथि नियन्त्रण गरे त्यसरी नै महिलाहरू श्रमजीवी जस्तै हुन्छन् । जहाँ स्रोतमाथिको नियन्त्रण पुरुषहरूको हातमा केन्द्रित भएको हुन्छ (उद्धत, आचार्य, २०६१) ।

मार्क्सवादीहरू महिला र पुरुषबिचको सम्बन्ध वैज्ञानिक आधारमा विश्लेषण गर्दछन् जसमा महिलाहरूमाथि रहेका सामाजिक आर्थिक तथा सांस्कृतिक विभेदको अन्त्य गरी उत्पादनका स्रोत साधन माथिको पहुँच हुनु पर्नेमा जोड दिन्छन् । महिलाहरूमा भएको ज्ञान सीप र क्षमताको प्रयोग गर्नुपर्दछ भन्दछन् (उद्धत, तामाङ्, २००४) ।

मार्क्सवादी महिलावाद अनुसार समाजको विश्लेषण जसरी वर्गीय आधारमा गरिन्छ त्यसरी नै लैङ्गिक आधारमा पनि विश्लेषण गर्न आवश्यक ठान्दछन् समाजको पूँजीवादी ढाँचामा परिवार स्तरबाटै श्रमको शोषण भएको छ । महिलालाई गलत सामाजिकीकरण गरिएको छ । कम वेतन कमसल कार्य लगाइएको छ । घरयासी कार्यलाई उत्पादनशिल कार्यका रूपमा गणना गरिएको छैन । विद्यमान पितृसत्तालाई कायम राखी राख्न त्यस्तै किसिमका मूल्य र मान्यताहरू पूँजीवादी समाजमा बनाएका छन् । त्यसैले मार्क्सवादीहरू वर्तमान संरचनालाई सुधार नगरी आमूल परिवर्तनबाट लैङ्गिक विभेद हटाउन सकिन्छ भन्ने मान्यतामा विश्वास गर्दै नन् तर पनि उनीहरू वर्तमान संरचनामा समान ज्याला, काममा समानता, न्यायपूर्ण दृष्टिकोण, कार्यको मूल्याङ्कन व्यवहारिक श्रम विभाजन आदिलाई जोड दिन्छन् (रीटजर, २०००) ।

(ग) आमूल महिलावाद/क्रान्तिकारी महिलावाद

यस आमूल महिलावादले परिवार र पितृसत्तालाई दमन र शोषणको प्रमुख कारक ठान्दछ । पुरुषको अधिपत्य भएको समाजमा महिलालाई दोस्रो दर्जाको नागरिकको पक्षमा राखिएको पाइन्छ । जसको समाधान गर्नको लागि महिलाले आफ्नो क्षमताको प्रदर्शन गरेर आफ्नो स्थानमा सुधार ल्याउनु पर्दछ । समाजका हरेक तह र तप्कामा महिला शोषित छन् । यसले समाजका विद्यमान जात, वर्ण, संरचना, संस्थामा दमन, विभेद, असमानता शोषण र हिंसा रहेकोले लैङ्गिक विभेद जटिल रहेको ठान्दछन् । यसो हुनुको कारण पितृसत्ताभित्रको सामाजिक सम्बन्ध हो । प्राकृतिक लिङ्गको आधारमा श्रम विभाजन र यसै अनुरूपका सामाजिकीकरण तथा भूमिका मुख्य मान्दछ । महिला प्राकृतिक रूपले कमजोर छन् भन्ने भ्रम हटाउन हिंसा, शोषण, अन्त्य, गर्न तथा सच्याउन संचार तथा विचार र दृष्टिकोणको खोजी गरिनुपर्छ भन्दै पितृसत्तालाई चुनौती दिन आवश्यक छ । भन्ने ठान्दछन् । महिला

अवमूल्यन् विश्वव्यापी रहेको छ, पितृसत्तामा आधारित पारिवारिक ढाँचा लैङ्गिक विभेदको मुख्य कारक तत्त्व हो । पितृसत्तात्मक समाजमा महिला हिंसा पुरुष प्रभुत्वको कारण हुने गर्दछ । महिलालाई यौन सन्तुष्टि र बच्चा जन्माउने साधनको रूपमा हेरिनु हुँदैन । महिला शोषणका रूपमा महिला हिंसा कुटपिट, दुर्व्यवहार, वेश्यावृत्ति, यौनदासता, बलात्कार, गर्भपतन, बेचबिखन जस्ता महिला विरोधी गतिविधिहरू समाजमा व्याप्त रहेका छन् जुन विश्वव्यापी रूपमा देखिएको छन् (गिडेन्स, २००९) ।

आमूल नारीवादले बच्चा जन्माउने वैकल्पिक वैज्ञानिक प्रविधिको प्रयोगलाई जोड दिँदै परम्पराबाटै रहँदै आएको पारिवारिक स्वरूपलाई चुनौती दिन खाजेका छन् । महिलाको मुक्तिका लागि क्रान्तिकारी सोच र संरचनागत परिवर्तनमा यसले जोड दिन्छ । किन र कसरी पितृसत्तात्मक ढाँचाबाट महिलाहरूको शोषण भएको छ भन्ने यसका कारक तत्त्व खोज्दै जनचेतना जगाउने पुरुषसँगको निर्भरता घटाउने, महिलाप्रतिको सकारात्मक दृष्टिकोणको विकास गर्ने, महिलाको नेतृत्वमा रहने कार्यहरू सञ्चालन गर्ने, घरायसी भन्धकपूर्ण कार्यबाट छुटकारा दिलाउने सवालमा जोड दिन्छ । यसरी आमूल महिलावादीहरूले पितृसत्तालाई महिला विकासको बाधक मान्दछन् । महिला विरुद्धका जतिपनि हिंसात्मक घटनाहरू घट्छन् त्यसको कारण पितृसत्तात्मक परिवारमा पुरुष र पुरुषको प्रभुत्व र नियन्त्रण रहेका संस्थाबाट हुने गर्दछन् भन्दै महिलाको छुट्टै संसारको कल्पना गर्दछन् । त्यसैले यस आमूल महिलावादमा पुरुष बिनाको समाजको परिकल्पना समेत गरेको पाइन्छ (रीटजर, २०००) ।

आमूल महिलावादले समाजका प्रत्येक तहमा महिलाहरू अपहेलित छन् । त्यसैले सामाजिक सांस्कृतिक तथा आर्थिक सन्दर्भमा महिलाको विश्वव्यापी अवमूल्यनलाई निर्मूल पार्न महिलाको सामाजिक मूल्यको खोजी गर्नुपर्ने तथ्यमा जोड दिन्छ । यो आमूल महिलावाद सन् १९६० को दशकमा सुरु भएको हो । यसले समाजका प्रत्येक जातवर्ग, संरचना, संस्थामा दमन, विभेद र असमानता रहेपनि लैङ्गिक विभेदको जटिलतालाई विशेष जोड दिन्छन् । यस्तो लैङ्गिक विभेदको महत्त्वपूर्ण कारक तत्त्व भनेको पितृसत्ता अन्तर्गतको सामाजिक सम्बन्ध हो भने बुझाई आमूल महिलावादीहरूको रहेको छ । यिनीहरूका अनुसार महिला विभेद र दमनको प्रारम्भिक थलो नै परिवार हो । जहाँ प्राकृतिक लिङ्गका आधारमा श्रम विभाजन र यस्तै अनुरूप सामाजीकरण तथा भूमिका हस्तान्तरण हुने गर्दछ, पितृसत्तात्मक परिवारमा सांस्कृतिक, आर्थिक मनोवैज्ञानिक क्षेत्रमा पुरुषहरूबाट हुने विभेद, असमानता

दमन हिंसा आदि पक्षलाई निकै व्यापक उठाएको छ । महिला विरुद्धका हिंसाका घटनाहरू पितृसत्तात्मक परिवारमा पुरुष र पुरुषको प्रभुत्व र नियन्त्रण रहेका संस्थाबाट हुने गर्दछ। त्यसैले समाजमा प्रत्येक तह र निकायमा रहेको यौनजन्य शोषण र दमनमा परिवर्तन गर्न सकिएमा पनि लैङ्गिक समानता हुन सक्नेछ, भन्दछन् (उद्धत, आचार्य, २०६१) ।

(घ) समाजवादी महिलावाद

यस समाजवादी महिलावादले मार्क्सवाद अन्तर्गतको वर्ग दमन र आमूल नारीवाद अन्तर्गतको लैङ्गिक उत्पीडन दमनलाई संश्लेषणात्मक विश्लेषण गरी महिलाले भोग्नु परेको विभिन्न ठाँउमा तथा परिवेशमा के कति समानता वा असमानता छ भन्ने तथ्य मापन गर्न चाहन्छ । यसले वर्ग एवं लैङ्गिक दमनलाई मात्र हेरिनु हुँदैन किनकी समाजमा दमन विभिन्न स्वरूपहरू विभिन्न वर्गमा फरक ढङ्गबाट अन्तर्निहित भएर रहेका हुन्छन् । त्यसैले समाजका विभिन्न जातीय, प्रजाति धर्म उमेर लिङ्ग यौनिक रुचि विश्वव्यापी एवं भाषीय तहको स्थिति आदिका आधारमा व्याख्या एवं विश्लेषण गरिनुपर्छ भन्ने कुरालाई समाजवादी नारीवादीहरू जोड दिन्छन् (गिडेन्स, २००९) ।

यस समाजवादी महिलावादलाई मार्क्सवादी तथा उदार महिलावादको राम्रा पक्षलाई समेटिएको संश्लेषणको रूपमा लिइन्छ, जसले समाजको विविध पक्षलाई समेटेर लैङ्गिक विश्लेषण गर्ने प्रयास गरेको छ । मार्क्सवाद अन्तर्गतको वर्ग दमन र आमूल नारीवाद अन्तर्गतको लैङ्गिक उत्पीडन दमनलाई संश्लेषणात्मक विश्लेषण गरी महिलाले भोग्नुपरेको अधीनता विभिन्न ठाउँ तथा परिवेशमा के कति समान वा असमान छ भन्ने सोको मापन गर्न चाहन्छ । यसलाई महिलावादीहरू महिलाको दमन र पूँजीवादी पितृसत्ताका नाममा सङ्केत गरेको पाइन्छ । वास्तवमा समाजवादी नारीवादले वर्ग एवं लैङ्गिक दमनलाई मात्र हेरिनु हुँदैन किनकी समाजमा दमनका विभिन्न स्वरूपहरू विभिन्न वर्गमा फरक फरक ढङ्गबाट अन्तर्निहित भएर रहेका हुन्छन् । त्यसैले समाजमा विभिन्न जातीय, प्रजाति धर्म, उमेर, लिङ्ग, यौनिक रुचि आदिका आधारमा व्याख्या एवं विश्लेषण गरिनुपर्छ भन्ने कुरालाई समाजवादी महिलाहरू जोड दिन्छन् । यस प्रकार समाजवादी महिलावादले सामाजिक दमन, लैङ्गिक दमन साथै वर्ग दमनलाई दमन प्रणालीको खोज गर्ने आधारका रूपमा लिएको महिलामाथि हुने गरेका विभिन्नताहरूलाई पितृसत्ताले बढी राम्रोसँग चरितार्थ गरेको छ । दमित महिलाले अर्को महिलालाई कसरी दमन गर्न पुग्दछन् भन्ने कुरामा पनि जोड दिएको छ (रीटजर, २०००) ।

(ड) लैङ्गिक विकासका रणनीतिहरू

विश्वमा विकास भएका विभिन्न प्रकृतिका विभिन्न समयका महिलाको आन्दोलनहरूले महिलाको भूमिका र अवस्था कार्यक्षेत्र बारे व्याख्या र विश्लेषण गर्दै समग्रमा महिला पिछडिएका तथा असमानताको अवस्थामा रहन पुगेको निष्कर्ष निकालेको सन्दर्भमा विकासका लागि अगाडि बढाइएका विभिन्न रणनीतिहरूका परिणामस्वरूप पनि आशातीत सफलता हासिल गर्न नसकिएको सन्दर्भमा सामाजिक लिङ्गलाई विकासको मुद्दाका रूपमा लिइएको छ । लैङ्गिक विषयलाई जोड दिँदै स्रोत तथा अवसरहरूतर्फ महिलाको पहुँच बढाउनु पर्ने सम्पत्तिमा अधिकार, शसक्तिकरण, समान ज्याला तथा निर्णय प्रक्रियामा महिलाको उल्लेख्य भूमिकाका बारेमा पनि लैङ्गिक विकासमा जोड दिएको छ (एफ डब्लु एल डी, २०५८) ।

सामाजिक लिङ्गलाई विकासका मुद्दाका रूपमा प्रतिस्थापित गर्ने कार्य तथा यसको आवश्यकताको बोधको सन्दर्भलाई हेर्दा सन् १९५० पछिको विकासका रणनीतिको इतिहासलाई विश्लेषण गर्नुपर्ने हुन्छ ।

विकासमा महिला अवधारणा (विड)

सन् १९७० सम्मको विकासको लामो इतिहासले महिलाको खरो योगदानलाई अस्वीकार गरे पनि ७० को दशकसँगै विकास प्रक्रियामा महिलाको समानुपातिक सहभागिता र विकास हुनुपर्ने कुरामा दरो आवाज उठाएको पाइन्छ । सन् १९७० मा अमेरिकामा सोसियोलोजी फर इन्टरनल डिभलपमेन्टको स्थापनाले विकासमा महिला सहभागिताको आवाजलाई अझ सशक्त बनायो र सन् १९७० मै इस्टर बोसरपका अनुसार “आर्थिक विकासमा महिलाको भूमिका” नामक पुस्तक प्रकाशित भएपछि मात्र महिलाको भूमिकालाई मूल्यांकन गर्न प्रेरित गर्‍यो । खास गरी १९५० पछाडि आधुनिकीकरणको सिद्धान्तले विकासको नाममा धेरै विभेद र असमानताहरू बढ्दै गएको पाइयो । विकासको प्रक्रियामा माथिबाट तल जाने रणनीति अपनाइएकोले समाजमा सन्तुलित विकास हुन सकेन । त्यसैले विकासलाई पुरुषको आँखाबाट मात्र नहेरेर महिलाको आँखाबाट पनि विश्लेषण गर्नुपर्ने कुरालाई जोड दिइयो (जुसिया क्लेभेज मोस्से, सन् १९९३) ।

विकासमा महिला अवधारणा अनुसार महिलाको भूमिकालाई यथोचित स्थान दिनका लागि उनीहरूलाई पुनउत्पादन क्षेत्रबाट निकाली उत्पादन क्षेत्रमा समावेश गर्नुपर्छ ।

उत्पादक क्षेत्र भनेका बजार श्रम शक्ति, आम्दानी, सिर्जनका क्षेत्र हुन् । यस्ता क्षेत्रमा महिला सहभागितालाई उच्च प्राथमिकता दिदै उत्पादन र पुर्नउत्पादनका सन्दर्भमा देखिएको विभाजनलाई हटाउने यसको अवधारणात्मक पक्ष हो । महिलालाई विकासको मूल प्रवाहमा ल्याउन निम्न पक्षमा जोड दिनु पर्ने मान्यता राख्दछ । कानुनी समानता, रोजगारीमा पहुँच, शिक्षा र स्वास्थ्यमा अवसर, सम्पत्तिमा पहुँच, महिलालाई सहयोग गर्ने उपर्युक्त प्रविधि आदि । यसरी विड अवधारणाले अर्थतन्त्रमा महिलाको भूमिकालाई मूल्याङ्कन गर्दै घरायसी क्षेत्रबाट उत्पादन क्षेत्रमा जान प्रेरित गरेको पाइन्छ (एफ डब्लु एल डी, २०५८) ।

महिला र विकास अवधारणा (वाड)

विकासमा महिला अवधारणाले महिलाको वास्तविक उन्नति गर्न नसकेको र विकासको मूल प्रवाहमा उनीहरूलाई समाहित गर्न नसकेको भन्ने तथ्यको आलोचना गर्दै सन् १९७० को उत्तरार्द्धमा महिला र विकास नामक अवधारणा देखा पयो । आधुनिकीकरणको सिद्धान्त अनुसार सञ्चालित विकासको रणनीतिले अविकसित मुलुकमा नकरात्मक असर पयो । केन्द्रबाट पृष्ठतर्फ अर्थात् माथिबाट तलतर्फ जाने विकासको रणनीतिले गरिब राष्ट्रको विकास अगाडि बढ्न सकेन । यिनै पृष्ठभूमिलाई आधार मानेर परनिर्भरताको सिद्धान्त देखा पयो । यस सिद्धान्तले धनी र गरिब राष्ट्रबिच केन्द्र र पृष्ठको सम्बन्ध रहने कुरालाई उल्लेख गरे जस्तै यसैलाई आधार मानी वाड अवधारणाले समाजमा पुरुष महिलाबिच केन्द्र र पृष्ठको सम्बन्ध रहने अवधारणा अगाडि सान्यो । महिला र पुरुष बिच असमान सम्बन्ध रहेको हुँदा महिला र पुरुषको बिचमा शोषित र शोषक, पीडित र पीडकको सम्बन्ध कायम रहेको छ । जाति, वर्ग, स्थान र समाज अनुसार सम्बन्ध पनि फरक फरक रहेको छ (श्रेष्ठ, २०५६) ।

विकास प्रक्रियामा महिलाहरू सहभागी हुँदै आए पनि पुरुषले महिलाको यौनिकता माथि नियन्त्रण गरेको र सम्पत्तिमा महिलाको पहुँच नरहेको कारण महिला अधीनस्थ अर्थात् निम्न अवस्थामा रहेका छन् । समाजमा महिलामाथि विभिन्न किसिमका हिंसाहरू, बालविवाह, बहुविवाह, कुटपिट, यौन शोषण, यौन दुराचार, बेचबिखन, भेदभाव, दासप्रथा, सतीप्रथा, भ्रुमाप्रथा, कुमारी प्रथा विद्यमान छन् । यी प्रथाहरूले महिलाहरूलाई प्रत्यक्ष अप्रत्यक्ष रूपमा शारीरिक तथा मानसिक प्रभाव पारिरहेका छन् । जीवनका अवसरहरूको सदुपयोग गर्न सार्वजनिक स्थानमा सहभागी हुन बाधा पुऱ्याएका छन् (अर्याल, २०६२) ।

त्यसैले महिलाविरुद्धको सबैखाले हिंसारूको अन्त्य गर्नुपर्दछ । महिलाको सबैकिसिमको भूमिकाको पहिचान गरिनुपर्छ । सम्पत्तिमा महिलाको पहुँच हुनुपर्ने, सम्पत्तिको पूर्ण वितरण हुनुपर्नेमा यस अवधारणाले जोड दिएको छ ।

जेन्डर र विकास अवधारणा (ग्याड)

विड र वाड अवधारणाले महिलाको अवस्थालाई सुधार र वास्तविक विकास गर्न सकेनन् विकास प्रक्रियामा महिलालाई मात्र समाहित गर्दा महिलाको दिगो विकास नभएकोले महिला र पुरुष दुबैलाई विकास प्रक्रियामा समान ढङ्गले समाहित गर्न सकेमा मात्र दिगो विकास हुन्छ भन्ने अवधारणा देखा पऱ्यो । यो समाजवादी महिलावादबाट प्रभावित भएर १९८० को दशकमा उत्पत्ति भएको हो । यसले महिला पुरुषको सम्बन्धलाई सर्वाङ्गीण पक्षबाट विश्लेषण गर्दै महिला र पुरुषको समतामूलक विकास खोज्दछ । यो बढी व्यवहारिक र सान्दर्भिक चर्चित र शाश्वत रहेको छ (एफ डब्लु एल डी, २०५८) ।

समाजमा महिला र पुरुषको विद्यमान शक्ति सम्बन्ध असमान रहेको र पितृसत्ताका कारण महिला र पुरुषविच सुमधुर सम्बन्ध नभएकाले सामाजिक असन्तुलन देखिएको हो । त्यसैले महिला वा पुरुष कसैप्रति पनि पक्षपात र पूर्वाग्रह पूर्ण विचार दृष्टिलाई अस्वीकार गरी निम्न असमान अवस्थामा रहेका महिला वा पुरुष जोकोहीलाई समानता स्थितिमा पुऱ्याउनु पर्दछ । महिला र पुरुषको पारिवारिक वा सामुदायिक दुबै क्षेत्रका तनाव समस्या र अवसरहरूलाई समान रूपले वितरण गर्दै महिला र पुरुषको समन्वय, सहअस्तित्व र समझदारीमा लैङ्गिक समतामूलक समाजको निर्माण गर्नुपर्ने कुरालाई जोड दिन्छ । समग्रमा महिलाको उत्पादन, पुनःउत्पादन, सामाजिक, सांस्कृतिक, राजनितिक जस्ता पक्षमा सहभागिता गराउँदै पारिवारिक क्षेत्रबाट माथि उठाएर सामाजिक क्षेत्रमा सरिक, कानुनी सुधार, वंशगत मान्यता, प्रभावकारी महिला संगठनको गठन गर्नमा र दिगो समतामूलक सहभागीतामूलक विकासलाई यस अवधारणाले जोड दिँदै महिला र पुरुषको घरायसी, बाह्य क्षेत्रको भूमिकालाई प्रष्ट्याउँदै मूल्यांकन गर्दै महिला र पुरुष दुवै समान छन् दुवैलाई समानताको मार्गमा अगाडि बढाउनुपर्छ भन्ने सैद्धान्तिक एवं व्यवहारिक मान्यताको विकासमा योगदान पुऱ्याएको छ । वर्तमान समयमा यो चर्चित र लोकप्रिय अवधारणाको रूपमा देखा परेको छ (श्रेष्ठ, २०५६) ।

२.२ हिंसाको अर्थ

हिंसाभन्नाले शारीरिक, मानसिक, शक्ति, धम्की, एक अर्कोको विरोधी, जसले जीवन शैलीमा पीडा पर्नु हो । हिंसाले मृत्युसम्म पुर्याउँदछ । विश्वभरिमा लगभग १५-४४ वर्षका महिला हिंसामा परेका छन् (ओल्ड रिपोर्ट, २००२) । घर, परिवार र समुदाय भित्रका साना तिना विभेदपूर्ण व्यवहारले एकले अर्कामा प्रत्यक्ष वा अप्रत्यक्ष रूपमा कुनै न कुनै असर परिरहेको हुन्छ । घर परिवारमा श्रीमान् श्रीमतीबिच महिलालाई दबाउने व्यवहार, घरमा सासू र बुहारीबिचको व्यवहार, नन्द र भाउजुबिचको खिचातानी, महिला र बालबालिकालाई गर्ने दुर्व्यवहार, कार्यालयमा हाकिम र कारिन्दाबिचको व्यवहार, समाजद्वारा निर्मित छुवाछुतको सीमारेखा, स्रोत र साधनको असमान वितरण, राज्यले तल्लो वर्ग र माथिल्लो वर्गलाई गर्ने व्यवहारमा समानता नहुनु, मानव अधिकारको चरम उल्लङ्घन, ज्यादती आदिले प्रत्यक्ष वा अप्रत्यक्ष रूपमा कसैको जीवनमा गहिरो चोट पर्ने काम कुनै न कुनै रूपमा भइराखेको हुन्छ । यसरी प्रत्यक्ष वा अप्रत्यक्ष रूपबाट व्यक्तिमा पर्न जाने मानसिक र शारीरिक रूपमा पुग्ने चोट नै हिंसा हो (इन्सेक, २०६३) ।

मण्डलका (१९८९) अनुसार “हिंसाको शब्द को अर्थ सामान्य प्रयोगमा अधिक मात्रामा अनियन्त्रित अथवा दोषबाट मुक्त गर्न नसकिने व्यवहारको अवस्था बुझाउँछ । यसले धम्की दुर्वचन आतंक अथवा यस्तै अवस्थालाई बुझाउँछ” । सामाजिक मनोविज्ञानिक मौयर, (१९२९) का अनुसार, “व्यक्ति वा सम्पत्तिमा पीडापूर्ण भौतिक क्षति पुऱ्याउने मानवीय आक्रमण व्यवहार हो ।” श्री वास्तव (१९८९) का अनुसार हिंसा भन्नाले शारीरिक चोट पुऱ्याउने घटनाहरूका अतिरिक्त अपशब्द बोल्नु, गाली गर्नु, धम्की दिनु, जिस्काउनु, बञ्चित गर्नु तथा महिलाहरूको उद्देश्य प्राप्तिको व्यवहारहरूमा गरिने विभेदीकरणहरू र बाधा व्यवधानहरू सबै महिला विरुद्धको हिंसा हुन् ।

हिंसा भन्नाले हत्या गर्ने वा अपहरण गर्ने वा चोट पुऱ्याउने ध्ययले गरिने गतिविधि एवं नियन्त्रण गर्न नसकिने तीव्र अनुभूति तथा तीव्र शारीरिक बलको रूपमा परिभाषित गरेको पाइन्छ (डब्लु ओ आर इ सि, २००६) ।

घरेलु हिंसाको परिभाषा

घरेलु हिंसाको परिभाषा न्यु अक्सफोर्ड एडभान्स लर्नर डिक्सनेरी (२००५), अनुसार परिवारबिच अर्थात् परिवार भित्रका सदस्य भित्र हुने हिंसालाई बुझाउँछ । हत्या गर्ने वा अपहरण गर्ने, चोट पुऱ्याउने ध्ययले गरिने गतिविधि एवं नियन्त्रण गर्ने नसकिने तीव्र अनुभूति तथा शारीरिक बलको रूपमा परिभाषित गरेको छ । महिलाको निजी वा सार्वजनिक जीवनमा शारीरिक यौनिक तथा मनोवैज्ञानिक रूपमा आघात पुऱ्याउने सञ्चालन गरिने लिङ्गमा आधारित क्रियाकलाप वा धम्की अन्य किसिमको दवाव वा स्वतन्त्रबाट बञ्चित गर्ने कार्यलाई नै महिला विरुद्ध हुने हिंसा मानिएको छ । यस अन्तर्गत महिला विरुद्ध हुने धम्की, स्वतन्त्रबाट बन्चितीकरण कुटपिट, दुर्व्यवहार, बेचबिखन यौन च्छेदन, बलत्कार देहब्यापार समेटेको पाइन्छ (संयुक्त राष्ट्रसंघ, १९९३) ।

महिला माथिको घरेलु हिंसा एक कठोर सामाजिक संयन्त्र हो जसद्वारा महिलालाई बलजवस्ती पुरुषको तुलनामा दोस्रो स्थान दिएर समाजमा हेर्ने गरिन्छ । महिलाको स्थिति अध्ययनमा महिला विरुद्धको हिंसा घर परिवारमा हुने गर्दछ जुन महिलाले प्राय चुपचाप बस्ने गरेको हुन्छन् कुनै विरोध गर्दैन इज्जतको डरले सहेर नै बस्नुपर्ने बाध्यता छ । हिंसाको वेवास्था गर्दा, शारीरिक मानशिक, यौनिक हिंसा जस्ता अनेक हिंसा महिलाले घरपरिवारको सदस्य तथा श्रीमान्बाट हिंसा भोग्नुपर्ने बाध्यता छ ।

मानव इतिहासदेखि नै महिलामाथिको विभेद रहेको छ । जसले गर्दा समाजमा घरपरिवारमा महिलालाई हिंसातिर धेकेलेको छ । सामाजिक मूल्य मान्यता प्रकृतिले पहिलादेखि अहिलेसम्म पनि महिलाले हिंसाको सिकार बन्नु परेको छ । जसको सत्य तथ्य प्रमाण विभिन्न धार्मिक पुस्तकहरूमा देख्न र पढ्न पाइन्छ जुन प्राचीन समयमा लेखिएका थिए । मनुस्मृति अनुसार महिला र पुरुष भगवानबाट जन्मिएका हुन् पुरुष र महिला भगवानको देब्रे र दाहिने अंगहरू हुन् भनिन्छ । तरपनि त्यसै समयदेखिनै महिला र पुरुष बिच प्रशस्त विभेद भएको देखिन्छ । मनु अनुसार पुरुषलाई महिलाले भगवान जस्तै गरि पूजा गर्नु पर्ने, भनेको मान्नु पर्ने, पति मर्दा सती नै जानुपर्ने थियो (मनुस्मृति १/१५४) । जब राजनैतिक परिवर्तन भयो (सन् १९५१) पछि पनि महिला कमजोर ठानी सामाजिक राजनैतिक र कानुनी आर्थिक र धार्मिक तत्त्वहरूले महिला कमजोर बनायो । जसले गर्दा महिला शोषण र घरेलु हिंसाका सिकार बन्ने गराएका छन् तर अहिले महिलाको स्थिति सुधार भएको छ भनिन्छ । तरपनि त्यति सन्तोषजनक देखिदैन महिला सँधै जहाँपनि शोषण

दमन र हिंसामा तथा विभेदमा परेका छन् । सतीप्रथा, बहुविवाह, उमेर असमानतामा विवाह, बच्चापनमै विवाह जस्ता सामाजिक व्यवस्थाले भनै जरा गाडेको नेपाली समाजमा महिलाको स्थिति भनै नाजुक बनाउदै लगेको छ । भनै हिंसा बढाएको थियो सतीप्रथा राणा शासन कालसम्म रह्यो भने बहुविवाह र बालविवाह अबै कायम छ (मनुस्मृति, १/१५४) ।

आर्थिक धार्मिक, कानूनका आधारमा संरचनात्मकतामा आधारित सामाजिक मूल्य मान्यता जस्ता तत्त्वले गर्दा समाजमा हिंसा रहेको देखिन्छ । दक्षिण एसियाको संस्कृति नै पितृसत्तात्मक रहेको कारणले महिलालाई दोस्रो लिङ्ग अथवा सहायक स्थान मा राखेको छ । सांस्कृतिक मूल्यमान्यता तथा व्यवहारले समाजमा छोरी बुहारीलाई परिवारमा दोस्रो स्थानमा राख्ने र वंश निर्धारणमा कुनै स्थान नै छैन । गर्भ अवस्थामा पनि महिलालाई बढी कामको लोड हुन्छ तर पोषण युक्त खानको व्यवस्था हुँदैन (यूनिसेफ, १९९६) ।

महिलालाई पनि पुरुषसँगै लैजानु पर्छ आमा हुन पाउनु महिलाको जन्मजात अधिकार हो । महिलालाई बच्चा जन्माउने भन्दैमा कमजोर ठान्नु हुँदैन । ५/६ महिना डिस्ट्रव भएपनि पछि पुरुष बराबर अवसर पाए काम गर्न सक्नेछन् । तलबमा भेद छ । पुरुषभन्दा महिलालाई निम्न तलब र त्यो पनि समयमा पाउँदैन ज्याला पनि पुरुषको बढी महिलाको कमी छ । महिलालाई शिक्षा, सम्पति राजनीतिक अधिकार बराबर नभएसम्म, सहभागी र जिम्मेवारी महिलालाई नदिएसम्म महिला र पुरुषको दुबैको भेद नहटेसम्म समाजमा महिलाप्रतिको हिंसाको अन्त्य हुने छैन । नेपालमा महिलाको स्वास्थ्य आर्थिक र राजनैतिक सहभागिता -अति नै कम रहेको छ (मानव विकास रिपोर्ट १९९८) । नेपाली महिलाले समाजमा ३ प्रकारको बोझ भार उठाएका छन् उत्पादन कार्य, घरको र घर बाहिरको कृषि अन्य जागिर जसको कमाइ लाई कुनै मूल्य दिइएको छैन । परिवारको सदस्यको रूपमा एउटा महिला आमा अथवा श्रीमती भएर परिवार तथा बच्चाको हेरचाह र सामुदायिक काममा फुर्सद मिलाएर सामाजिक काम विवाह वर्तन अन्य काम सहयोग गर्दछन् । तर पनि महिलाको कामको कुनै मूल्य तिरिदैन कुनै उत्पादनमा जोडिदैन (आचार्य, १९९७) ।

नेपालमा लिङ्गका आधारमा महिलाका विरुद्ध हिंसा हुने गर्दछ र यो समाजका सबै तह, वर्ग जातजाति मा हुने गर्दछ । महिला विरुद्धको हिंसा शारीरिक चोट पुऱ्याउनुमात्र र नभई यौनिक, मानसिक र उत्तेजनात्मक हिंसा पनि महिला विरुद्धको हिंसा भित्र पर्दछन् । (साथी, १९९७) ।

२.३ हिंसाका किसिम

हिंसा विभिन्न किसिमका हुन्छन् जसलाई सामान्यतया यसप्रकार वर्गीकरण गर्न सकिन्छ (सचेतना २०५९) ।

शरीरिक यातना दिई गरिने हिंसा

कुटपिट गर्नु, अंगभंग गर्नु, यौन शोषण गर्नु, जबरजस्तीकरण गर्नु, देहव्यापारमा लगाउनु, शरीर जलाई दिनु । अप्राकृतिक रूपमा करणी गर्नु, विरामी पर्दा औषधी उपचार नगर्नु, श्रम शोषण गर्नु, बहुविवाह गर्नु, प्रजनन स्वास्थ्यमा अधिकार नहुनु । असमान व्यवहार, गाली बेइज्जेती गर्नु, समान अवसरबाट वञ्चित, भावना र अभिव्यक्तिको अपेक्षा गर्नु, आरोप प्रत्यारोप गर्नु, भेदभाव गर्नु, शिक्षाबाट वञ्चित गर्नु, आवतजावतमा प्रतिवन्ध लगाउनु, पारिवारिक वहिष्कार गर्नु आदि रहेका छन् ।

परिवारबाट हुने हिंसा

हत्या, कुटपिट, भगडा, भ्रुण हत्या, खाना कम दिने, पौष्टिक आहारमा कमी, प्रजनन अधिकारमा नियन्त्रण, यौन दुर्व्यवहार, बलात्कार, जबरजस्ती विवाह, धम्की, असमान व्यवहार, मानसिक अशान्ति, त्रास डर, इच्छा विपरीत गर्नुपर्ने काम, इच्छा विपरीत मान्नुपर्ने परम्परा ।

समाजबाट हुने हिंसा

सांस्कृतिक परम्परागत रूपमा गरिने हिंसा भेदभाव धार्मिक असमानता, शारीरिक यातना प्रजनन नियन्त्रण, छोराप्रतिको चाहना, सतीप्रथा, दासप्रथा, बेचबिखन, असमान ज्याला मजदुरी, व्यापारीकरण, संचार माध्यमबाट हिंसा, जबरजस्ती वेश्या बनाइने ।

राष्ट्रबाट हुने हिंसा

राजनीतिमा सहभागी हुने कम अवसर समुदायमा अगाडि आउन रोक, नीति कानूनमा भेदभाव, अनैतिक गर्भधारणको दोषमा महिलाले मात्र सजाय पाउने हिंसा महिलाले नागरिकताबाट वञ्चित आदि । घरभित्र महिला माथि हुने यातनाहरूका आधारमा घरेलु हिंसा विभिन्न प्रकारको हुन्छन् (सचेतना, २०५९) । ती हुन् :

शारीरिक	मानसिक	यौनिक	आर्थिक र सामाजिक
कुटपिट गर्नु, थुन्नु, शारीरिक चोटपटक, खाना लाउन नदिनु, औषधि नगर्नु, घर निकाला गर्नु, शरीर जलाउनु, एसिड फ्याक्नु, परिवार मिलेर हत्या गर्ने प्रयास गर्नु	डर धाक धम्की गाली गलौज भुटो आरोप लगाउने मुठेभाव गर्ने घोचपेच गर्ने अपमानित गर्ने इच्छा विपरित कागज वा सही छाप गराउने	यौन सुरक्षा नहुने स्वास्थ्य प्रति वेवास्ता गर्ने अस्वभाविक वा कर तरिकाले यौन शोषण गर्ने वा सम्बन्ध कायम गर्ने परिवार नियोजनको साधन उपयोग गर्न बाट इन्कार गर्ने परिवारको अन्य सदस्यबाट आत्मसम्मानमा चोट पुऱ्याउने, यौन जन्य आसयले कुनै काम कुरा गर्ने ।	महिलाको आय आर्जनको रकम घरको आम्दानीमा नजोडिने, महिलालाई रोजगारी आर्थिक आय आर्जनको काम गर्न नदिने, गर्न दिए पनि महिलाको (कमाइ) रकम घर परिवारले लिने, पारिवारिक स्रोतको पहुँच र नियन्त्रण उपभोगबाट बञ्चित गर्ने, महिलाको निजी सम्पत्ति नहुने वा बलपूर्वक खोस्ने, विवाह नहुने हुँदा छुन नहुने, छुवाछुत, सानो उमेरमा छोरीलाई विवाह

स्रोत: सचेतना, २०५९ ।

महिलाका हिंसाका प्रकार मुख्य गरी ५ प्रकारका छन् (डब्लु एच ओ, १९९८)

- | | |
|--------------------|-----------------|
| क) शारीरिक हिंसा | ख) यौनिक हिंसा |
| ग) मानसिक हिंसा | घ) आर्थिक हिंसा |
| ड) परम्परागत हिंसा | |

(क) **शारीरिक हिंसा** : विभिन्न कान वा अधिनियम अनुसार महिलामाथि हुने शारीरिक हिंसा शरीरमा कुनै हतियारद्वारा चोट पुऱ्याउनुलाई मानिन्छ (साथी १९९७) । जब कसैले महिला माथिको शरीरमा चोट पुऱ्याउँछ, महिलाको स्वास्थ्यमा परिवर्तन आउँछ । (१९९८) महिलालाई विभिन्न बाहाना वा उद्देश्यमा कुटपिट गर्नु, चिथार्नु, धकेल्नु, अंगभंग गर्नु, हत्या गर्नु, शरीर जलाई दिनु, कपाल लुछ्नु, कुनै हतियारले चोट पुऱ्याउनु आदि अन्य आदि पर्दछन् ।

(ख) **यौनिकजन्य हिंसा** : महिला माथि हुने हिंसाका प्रकार मध्येको यौनिक हिंसा पनि एक हो । यस अन्तर्गत बलात्कार गर्नु, दुर्व्यवहार गर्नु, चेलीबेटी बेचबिखन गर्नु ओसारपोसार अपहरण गरी यौन शोषण गर्नु, जबरजस्ती गर्नु, सुरक्षित यौन सम्बन्धमा वेवास्ता गर्नु, अस्वभाविक वा क्रूर तरिकाले यौन सम्बन्ध कायम गर्नु, परिवार नियोजनको साधन उपयोग गर्नबाट बञ्चित गर्नु, परिवारको अन्य सदस्यबाट आत्मसम्मानमा चोट पुऱ्याउनु, यौनजन्य आसयले कुनै काम कुरा गर्नु (महिलाको स्वास्थ्य परिवर्तन, १९९८) ।

यौनिक हिंसाले महिलाको स्वास्थ्यमा निकै नकारात्मक असर पारेको छ । हिंसामा परेका महिला दिनप्रतिदिन आफ्नो आत्मविश्वास गुमाएर आत्म हत्या समेत गरेका हुन्छन् ।

ग) **मानसिक हिंसा**: मानसिक यातना, महिला माथि भुटो आरोप लगाउनु अपशब्दको प्रयोग गर्नु, अपमानित शब्दको प्रयोग, अमर्यादित व्यवहार डर देखाउनु, हतियार चक्कुद्वारा, त्रासपूर्ण व्यवहार गर्नु, गर्भपतन गर्न फोर्स गर्नु, अपहरण गरी यातना दिनु आदि मानसिक हिंसाको प्रकारमा पर्दछन् (देउवा, १९९७) ।

(घ) **आर्थिक हिंसा**: महिलालाई आर्थिक स्रोतबाट बञ्चित गरी महिलालाई रोजगारी वा आय आर्जनको काम गर्न नदिने, महिलाको कमाइमा महिलाको हक नहुने परिवारले लिने, पारिवारिक आर्थिक साधन स्रोतको पहुँच र नियन्त्रण उपभोग गर्नबाट बञ्चित गर्ने, महिलाको पैतृक सम्पत्तिमा कुनै अधिकार नहुने पैतृक सम्पत्ति लिन ३५ वर्ष कुर्नुपर्ने कि विवाह नगरी बस्नु पर्ने महिलाको कमाई घर परिवारले रक्सी, तास, ड्रगमा उडाइदिने जस्ता कुराहरू आर्थिक हिंसामा पर्दछन् (देउवा, १९९७) ।

(ङ) **परम्परागत हिंसा**: परम्परागतदेखि चलि आएका महिला माथिका हिंसाहरू जस्तै बहुविवाह, देवकी, वादी, भुमा, सतीप्रथा, दासप्रथा, बालविवाह, दाइजोसंग सम्बन्धित हिंसा, छुवाछुत सम्बन्धी हिंसा, जारी सम्बन्धी हिंसाहरूलाई परम्परागत हिंसाका प्रकारमा पर्दछन् (साथी १९९७) ।

२.४ महिलामाथि हुने हिंसाका आयामहरू

महिलामाथि हुने हिंसाका आयामहरू धेरै छन् जस्तै:

(क) आर्थिक आयाम

- (ख) सामाजिक सांस्कृतिक आयाम (शिक्षा, स्वतन्त्रता)
- (ग) धार्मिक आयाम
- (घ) पितृसत्तात्मक नियम कानून अथवा कानुनी आयाम

क) आर्थिक आयाम र महिला हिंसा

जन्मने बित्तिकै वंश, सम्पति, नाम, थर सम्पूर्ण नियन्त्रण पुरुषको हुने पितृसत्तात्मक समाज तथा प्रणालीमा महिलाको सम्पतिमा नियन्त्रण रहँदैन । महिलाको कामलाई नत देख्न सकिन्छ, नत पैसा तिरिन्छ । महिलाको कार्य छायामा परेको हुन्छ । १८ घण्टा काम घरको गर्छन् तर त्यति महत्त्व दिँदैन । महिलाको बच्चा जन्माउने, पालनपोषण गर्ने काम मात्र हो भनिन्छ । उनीहरूको श्रम शक्तिलाई आर्थिक योगदानको रूपमा लिँदैन नेपाली समाज हिन्दू धर्म दर्शनद्वारा निर्देशित समाज भएकाले महिलालाई अझै पनि घरभित्र चुलो चौका र घासपात बाहेका अन्यक्षेत्रमा गतिशिल बनाएको देखिँदैन । घरको आर्थिक निर्णय गर्दा यात महिलालाई थाहै हुँदैन थाहा भए पनि उनीहरूको निर्णय लागु हुँदैन । निर्णय प्रक्रियामा महिला सहभागी बनाएको हुँदैन । महिलाहरू आर्थिक आयाममा लैङ्गिक भेद गरिएको छ (मारिया मीस) । मार्क्सवादी महिलावादीहरू आर्थिक असमानता, उत्पादन भूमिका, उत्पादनको स्रोत र साधनको पहुँचमा महिलालाई विभेद र शोषण गरिएको छ जुन पूँजीवादी समाज तथा पितृसत्तात्मक समाजमा रहिरहेको छ । महिलामाथिको शोषण दमन र हिंसा केही मुख्य सहरिया महिलाहरूले आफूलाई धेरै अगाडि पुऱ्याइसकेका छन् तरपनि लगभग ९० प्रतिशत महिलाहरूलाई आर्थिक क्षेत्रमा लैङ्गिक विभेद गरिएको छ यसले महिलाहिंसा तिर डोऱ्याएको देखिन्छ (रिट्जर, २०००) ।

विश्वभरिका महिलाहरूको श्रमको अवमूल्यन भइरहेको छ । नेपाली समाजमा पनि महिलाले गर्ने घरायसी कार्य, कृषि कार्य बच्चा उत्पादन कार्यको कुनै मूल्याङ्कन नै गरिँदैन । तिम्रो श्रीमती के गर्दछिन् भन्दा घरै बस्दछिन् भन्ने पुरुषको भनाइ रहन्छ जवकी नेपाली समाजका महिलाले विहान चार बजे सबेरै उठ्ने घर आगन सफा गर्ने, खाना बनाउने पानी बोक्ने (धारा, कुवा) कपडा धुने, बजार गएर आवश्यकताका सामान किन्ने पशुपालनलाई हेरचाह, बच्चाको खानपान सरसफाइ घरपरिवारको दैनिक खान बनाउने लुगाधुने सम्पूर्ण कामको कुनै मूल्य तिरिँदैन । नेपाली महिलाको दैनिक १८ घण्टा यसरी नै बित्ने गर्दछ । नेपाली महिलाको मात्र नभएर विश्वको आधा आकाश ओगट्ने सम्पूर्ण

महिलाको जीवन चर्चा यस्तै रहेको छ । यसो हुनु पनि पितृसत्तात्मक सामाजीकरणले गर्दा भएको हो (आई एल ओ सर्भे, १९७७) जसले गर्दा महिला भन्ने शोषण र पीडित बनेका छन् । महिलाको विकास हुन सक्दैन । सहरका केही महिला मात्र हेरेर हुँदैन अधिकांश महिलाहरू अनौपचारिक, निर्वाहमुखी, घरायसी, ज्याला, प्राप्त नहुने तथा कम ज्याला प्राप्त हुने कार्यमा संलग्न रहेका छन् महिलाको कामलाई अधिक उपार्जनयुक्त क्रियाकलापमा परिणत गर्न सकिएको स्थितिमा र महिला परनिर्भर बनी रहने आत्मनिर्भर बन्न नसक्ने स्थिति रहेसम्म महिलामाथिको हिंसा हट्ने संकेत देखिँदैन ।

समग्रमा आर्थिक तथा गैह्र आर्थिक क्रियाकलापमा प्रतिहप्ता नेपाली महिला र पुरुषको संलग्नता क्रमशः १०३.९ घण्टा र ९८.८ घण्टा रहेको छ (मानव लैङ्गिक विकास प्रतिवेदन, २००१) ।

२.५ लिङ्गको आधारमा गरिने महिलाको जीवनभरिको हिंसा

- १ **Prenatal:** गर्भ अवस्थाबाटै छोराछोरीमा भेद तथा हिंसा रहेको छ । यदि छोरा भए राख्ने छोरी भए गर्भपतन गराउने, छोरीलाई अपहेलना गर्ने गरिन्छ । छोराको चाहनाले पटक पटक गर्भधान गर्नुपर्ने बाध्यता गर्भवती महिलाका कठिनाई महिला भएका कारणले सहनु परेको देखिन्छ (Finney, 2000) ।
- २ **Infancy:** शिशु हत्या, शिक्षाबाट बञ्चित, शिक्षामा छोरा छोरीबिच विभेद, बालविवाह, बालश्रम शोषण, अपहरण, वेश्यावृत्ति, यौन दुर्व्यवहार बच्चा अवस्थाबाटै महिला वा केटीहरूलाई पौष्टिक खानपानमा विभेद गरिन्छ । शिक्षा औषधि उपचारमा, लुगा फाटो सामाजीकरण प्रक्रिया नै फरक गरिन्छ ।
- ३ **Adolescence:** किशोरी अवस्था (१२-१८वर्ष)मा भएपछि केटीहरूले दिनानुदिन हिंसाको चपेटमा परिरहेका छन् । यौनिक हिंसा, काम गर्ने ठाउँ, अफिस, स्कुल, बाटो, बसमा अनेक हिंसामा परेका हुन्छन् जुन व्यक्त गर्न सकिरहेका हुँदैनन् ।
- ४ **Reproductive:** आफ्नै घरपरिवारका सदस्यहरूबाट घरेलु हिंसा, बलात्कार, यौन दुर्व्यवहार, वैवाहिक बलात्कार दाइजोका कारण हिंसा घरायसी काममा शोषण बच्चाको स्याहार सुसार तथा दायित्व, आफ्नो उचित तथा उपचारबाट बञ्चित ।
- ५ **Old age:** महिलाको एकल अवस्थामा बुढेसकालमा बाँच्नुपर्ने महिलालाई भन्ने कठिन अवस्था हुन्छ । आफ्नो सम्पति, ज्यान धनको रक्षा गर्ने आफ्नो निर्णय आफै

गर्नुपर्ने हुन्छ । आफ्नो सहयोगी कोही हुँदैन । यसरी महिला भएको कारण महिलाले गर्भ देखि बुढेसकालसम्म नै हिंसा उर चिन्तामा बाँच्नु पर्ने हुन्छ (हाइ वार्ड रथ फिनी, २०००)।

ख) धार्मिक आयाम

धार्मिक र ऐतिहासिक रूपमै महिला विरुद्धको हिंसा बढाएको छ । वेद पुराण आदिले सानै उमेरमा विवाह गर्न उस्काएको छ । महिलालाई बहुविवाह गर्न नहुने प्रतिबन्धता बस्नुपर्ने, सती जानुपर्ने बाध्यता परिएको छ । नछुने हुने वेलामा छुन नहुने महिला, विधवाले शुभ कार्य गर्न नहुने अनेक धार्मिक पक्षका बाध्यताद्वारा महिलामा भेद गर्दै महिला माथिको हिंसा बढाउने कार्य भइरहेका छन् । सती प्रथा जस्तो कठोर हिंसा महिलाले जिउदै जल्नुपर्ने (विष्णु स्मृति 100 AD) पुरुषका लागि आफ्नो जीवन बलिदानी दिनु पर्ने, एउटा विधवा महिलाले आफ्नो बाँच्न पाउने अधिकार धर्मका नाममा गुमाउनुपर्ने । आफ्नो इच्छा विपरीत पतिसँगै जल्नुपर्ने जस्ता जघन्ने प्रथा धर्मका कतिपय पक्षबाट अन्याय छन् । धर्मले पनि समाजमा हिंसा घटाउने भन्दा बढाउने काम भएको छ (त्रिपाठी १९९८) ।

नेपालमा प्राय नेपालीहरू हिन्दू धर्म नै मान्ने गर्दछन् नेपाली समाजको हिन्दू धर्म पुरानो सनातन धर्म पनि हो । हिन्दू धर्म ग्रन्थ मनुस्मृति, पुराण महाभारत, रामायण हुन् यिनै धर्मग्रन्थका आधारमा नेपाली समाज चलेको पाइन्छ । यी सबै ग्रन्थले समाजमा पुरुषलाई उच्च र महिलालाई निम्न बनाएको छ (कमपाइल, ४००-२०० वि.सि.) ।

कामै रुच्चा वचै : साह्वी प्रश्रयेण दमेन चा ।

वाक्यैः सत्यैः प्रियैः प्रेम्णा कालेकाले भजेत् पतिम् ॥ (भागवत ७-११-२७)

आफ्नो पतिका सानाठूला इच्छाहरू समयानुसार पुरा गर्नु पर्छ, विनम्र भएर इन्द्रियलाई संयममा राखेर साँचो र मिठो बोलीले प्रेमपूर्वक पतिको सेवा गर्नुपर्छ । महिलाले सन्दर्भमा मनुस्मृतिमा अंकित एउटा सूक्ति यस प्रकार छ, “यत्र नार्यस्तु पूज्यन्ते रमन्ते तत्र देवताः” अर्थात् जहाँ नारी पुजिन्छन् अथवा जहाँ नारीहरूको सम्मान हुन्छ त्यहाँ देवता रमाउँछन् । एकातिर यस्तो महिलालाई सम्मान गर्नुपर्ने मान्यता छ भने कतैतिर हिंसा गरेको धर्मशास्त्रमा देखिएको छ ।

ढोल, गवाँर, शुद्र, पशु, नारी

ये सव ताडन के अधिकारी । -तुलसी दास

अस्वतन्त्रा स्त्रिय कार्याः पुरुषै स्वैदिवानिशाम्

विषयेषु च सज्जन्त्य, संस्थात्या आत्मनेवशे । (मनुस्मृति १/१५४ १९७८)

स्त्रीको सम्पूर्ण स्वतन्त्रता लोगनेले खोज्नुपर्छ, अथवा खिच्नुपर्छ र काममा जोतेर उसलाई आफ्नो वंशमा राख्नु पर्छ । अरु त के महिलालाई हाँससम्म नहुने पारियो । यस्तै

हाँसुछैन कदापि नारीहरूले वेश्या हुन्या हाँस्तछन् । - भानुभक्त (वधुशिक्षा)

आजका आधुनिक कविले समेत नारीलाई वसमा राख्न कवितामा व्यक्त गरेका छन्
“पति भक्ति त मर्देन पापी पति भए पनि” -बालकृष्ण सम (मुकुन्दइन्दिरा, २०४९) ।

यसरी महिलालाई थरी थरीका निर्देशनहरूद्वारा बाधिएको छ, जेलिएको छ । तर पुरुष स्वतन्त्रता छन् कुनै छेकवार छैन महिला पत्नी आमा छोरी बुहारी दिदी बहिनी हुन् । ती सामाजिक सम्बन्धमा गाँसिएका स्थिति हुन् दासी बनाइन्छ । महिलालाई यो महिला माथिको हिंसा हो । यसरी धार्मिक व्यवस्थाको तगारो लगाएर महिलालाई शिक्षादीक्षा नदिने, हाँस नहुने, हिँडडुल गर्न नहुनेसम्म बनाएको छ । सबै धर्मले पुरुषलाई सर्वेसर्वा वा पितृसत्तात्मक परिवारलाई वकालत गरिराखेका हुन्छन् । तिनीहरूलाई पितृसत्तात्मक व्यवस्था नै उच्च र प्राकृतिक हो भन्ने रूपमा प्रस्तुत गर्दछन् । महिलाको शक्तिलाई कमजोर बनाउँदै लैजान धर्मको संस्थागत विकासले महत्त्वपूर्ण भूमिक खेलेको हुन्छ । कुमारीहरूको शक्तिलाई भगवान्को शक्तिले कमजोर बनाउँदै छ । धर्मलाई नयाँनयाँ तरिकाले व्याख्या र विश्लेषण पुरुषविचको दुरी बढाउने काम गरेको छ । हिन्दू धर्म दर्शनबाट निर्देशित नेपाली समाजले महिलालाई हेपेको दृष्टिले कतिपय ठाउँमा हेरिरहेको छ । पतिलाई देवतासरह मान्नु पर्ने, पतिले नखाएसम्म खान नहुने, घरबाहिर गएर काम गर्न नहुने जस्ता थुप्रै महिलालाई पछ्याडि पार्ने खालका पक्षहरू नेपाली समाजमा देख्न सकिन्छ (चापागाई, २०६८) ।

कानुनी आयाम

विश्व भरिका प्राय सबै देशहरूका कानुनी व्यवस्था पितृसत्तात्मक प्रवृत्तिको रहेको छ । परिवारको प्रमुख र सम्पतिको हर्ताकर्ता महिला नभइ पुरुष नै हुन्छ । पारिवारिक सम्पत्ति र वैवाहिक सम्बन्ध पनि पितृसत्तात्मक प्रणालीमा आधारित हुन्छ । कानुनी रूपमा नै पुरुषलाई घरको मुली र बच्चाको संरक्षक ठानिन्छ । त्यसैले विधायक र विधिशास्त्रलाई

व्याख्या गर्दा पितृसत्तात्मक भावनालाई ध्यानमा राखी व्याख्या गर्दछन् । हाम्रो समाजको सन्दर्भमा पनि यो लागु हुने गर्दछ । पारिवारिक सम्पत्तिलाई कानुनी रूपले बाबुको धेरै हक लाग्ने व्यवस्था गरेको छ । विवाह पछि पुरुषको अधीनमा बस्नुपर्ने हाम्रो कानुनी तथा धार्मिक मान्यताहरू छन् । कुनै पनि कानुनी कार्य विधिमा बाबुको अथवा श्रीमान्को नाम मात्र उल्लेख गरिन्छ । नागरिकताको प्रमाण पत्र लिन पत्नी भन्ने बाबु तथा श्रीमान्को नाम उल्लेख गरिन्छ । त्यसैगरी हाम्रो कानुनी प्रणालीमा महिलालाई आफ्नो बाबुआमाको पेन्सन माथि अधिकार हुँदैन । अर्थात् नजिकका हकवालाहरूमा छोरी नातिनी पर्दैनन् । यसरी महिला माथि विभेद तथा शोषण दमन हिंसा गरिन्छ । जसले लैङ्गिक विभेदलाई बढाउँदै महिला हिंसातिर पुऱ्याएको हुन्छ (नेपालको संवैधानिक कानून, २०४७) ।

नेपाली कानून २०६३ ले आमाको नाममा नागरिकता भिन्न पाउने व्यवस्था गरेपनि पितृसत्तात्मक मानिसकता र कानून हावी भएकोले सजिलै आमाको नाउँमा बालबालिकालाई नागरिकता दिइँदैन । सम्पत्ती सम्बन्धी अधिकारमा पनि यो संविधान विभेदपूर्ण छ । छोरीको रूपमा सम्पत्ति लिन ३५ वर्ष पूरा हुनुपर्ने र अविवाहित हुनुपर्ने तर छोरोलाई जन्मने बित्तिकै वंश तथा पुर्खौली सम्पत्ति कानुनी रूपमै प्राप्त हुन्छ । श्रीमान्को श्रीमतीको रूपमा सम्पत्ति लिन पनि विवाह भएको १५ वर्ष पूरा हुनुपर्ने व्यवस्था छ । यदि महिलाले सम्बन्ध बिच्छेद गरेकी छन् भने बाबु वा लोग्नेको सम्पत्तिमा अधिकार नभएको र मानाचामल पनि लोग्नेको कारणले सम्बन्ध बिच्छेद भएमा मात्र पाउने अन्यमा नपाउने कानुनी व्यवस्था रहेको छ । अनेकन महिला विरुद्धका कानुनी विभेद रहेका छन् जसले महिला हिंसातिर लगेको देखिन्छ । यसरी नेपालको संविधानले महिला र पुरुषलाई समान अधिकार दिँदा पनि पैतृक सम्पत्ति, विवाह, सम्बन्ध बिच्छेद, महिला विरुद्ध हुने हिंसा आदि पक्षका कानूनहरू पितृसत्तात्मक रहेको देखिन्छ । कतिपय संसोधन गरिएका कानूनहरू पनि कार्यान्वयनको अभावमा कागजीरूपमा नै थन्किएका छन् । त्यसैले नेपालको कानुनी अवस्थालाई हेर्दा पितृसत्ताको छाप परेको देखिन्छ (नेपालको संवैधानिक कानून, २०६३) ।

२.६ महिलामाथि हुने हिंसाका चरणहरू

- महिलालाई कानून तथा अधिकारबाट बञ्चित गरिने महिलाले आफूमाथि भएको हिंसाको प्रतिकार गर्न पहुँच नहुने स्थिति पैदा गर्नु ।
- छोरीलाई हेला गर्नु छोरा पाउन कुर्नु ।

- छोरीलाई शिक्षा, स्वास्थ्य, पोषणयुक्त खानाबाट बञ्चित पार्नु तथा घरको कामको बोझ ।
- छोरीलाई सानै उमेरमा विवाह गर्नु, यौन सम्बन्धमा र बच्चा पाउने कुरामा कुनै अधिकार नहुनु यौन साथीको यौन व्यवहारमा नियन्त्रण नहुनु एवं स्वास्थ्य सुविधाबाट बञ्चित हुनु ।
- घरेलु काम तथा उत्पादन मूलक कामको बोझ पोषण शारीरिक यातना ।
- शारीरिक अस्वतन्त्रता हुने पाको महिलालाई कुनै सुविधा नहुने ।
- घरेलु यौन शोषण, वेश्यावृत्ति, कृषि तथा औद्योगिक प्रतिष्ठानमा श्रम शोषण ।

(राजभण्डारी -२०६३)

महिला र काम

महिलाहरूको शैक्षिक अवसरहरूमा भेदभाव गरिन्छ । सिप विकास र स्वतन्त्र निर्णय गर्नका लागि आवश्यक व्यक्तिगत भौतिक रूपले हिँडडुल गर्नबाट पनि उनीहरू ठगिएका छन् । यस्तो चलनले श्रमबजारमा प्रवेश लगायत अन्य पक्षमा ठुलो महत्त्व राख्दछन् । महिलाहरू पुरुषको दाँजोमा धेरै समय काम गर्दछ । तर आयमूलक रोजगारीमा थोरै अवसर पाउँदछन् तथा सम्पत्तिको सीमित अधिकार मात्र राख्दछन् (नेपाल मानव विकास प्रतिवेदन १९९८) ।

महिलाको कामलाई विभिन्न समुदाय तथा समाजले भिन्दा भिन्दै अर्थ लगाउँछन् । अमेरिकन ग्रामीण कृषि समाज र औद्योगिक समाजमा आर्थिक अवस्थाको कुरा गर्दा महिलाको कामलाई केही रूपमा भएपनि परिवर्तन गरिएको छ । दोस्रो विश्वयुद्ध अगाडि र पछाडि महिलाको कामको प्रकार, काम अनुसारको तलब स्केल, सामाजिक व्यवहारहरूमा महत्त्वपूर्ण परिवर्तन भएका छन् (औलमवर्गर, जेन सी, मोरे, ए १९९२) ।

एक्काइसौं शताब्दीमा प्रवेश गर्न लागेको नागरिक सहभागिता र क्रियाशीलताको आजको प्रतिस्पर्धात्मक युगमा पनि हाम्रो समाज लैङ्गिक असमानता र भेदभावबाट मुक्त छैन । यो असमानता र भेदभावको स्थिति दक्षिण एसियाकै परिप्रेक्ष्यमा अत्यन्त उच्च छ । नेपाली महिलाहरू अशिक्षा, अस्वस्थता, गरिबी, रुढीवादी संस्कृति आदिका कारणले समाज का हरेक क्षेत्रमा शोषित, पीडित, उपेक्षित र असुरक्षित जीवन यापन गर्न विवश भएका छन् (ऐजन) । छैटौं योजनाको सुरुवातदेखि नै विकास अभियानमा महिलाहरूलाई सहभागी गराउने नीति राज्यले अवलम्बन गर्दै आएपनि लैङ्गिक असमानताको अन्त्य हुने कुनै लक्षण

हरू देखिएका छैनन् । समष्टिगत रूपमा नेपाली महिलाहरूका आर्थिक सामाजिक स्तर पुरुषहरूका तुलनामा निकै पछाडि छ । नेपालको राष्ट्रिय योजना आयोगको अनुसार पनि ८०००० कर्मचारीहरूमा ५००० मात्र महिला कर्मचारीहरू छन् । त्यस्तै नेपालीहरूको औसत आयुमा पनि महिला र पुरुषका बिचमा भिन्नता देखिएको छ । पुरुषहरूको औसत आयु ५७ वर्ष रहनु र महिलाहरूको ५३.४ रहनुले पनि यो असमानताको पुष्टि गर्छ । कुल साक्षरता ४८ प्रतिशतका अनुपातमा महिला साक्षरता ३० प्रतिशत र पुरुष साक्षरता ६६ प्रतिशत रहनु सामाजिक असमानताको अर्को प्रमाण हो यद्यपि नेपाल अधिराज्यको संविधान २०४७ ले महिलाहरूका लागि कानुनी समानता र सामाजिक सुरक्षाको प्रत्याभूति गरेको छ (अधिकारी, २०५७) ।

संविधान २०४७ को भाग ३ धारा ११ (२) मा “सामान्य कानूनका प्रयोगमा कुनैपनि नागरिकमाथि धर्म, वर्ण, लिङ्ग, जातजाति वा वैचारिक आस्था वा तीमध्ये कुनै कुराको आधारमा भेदभाव गरिने छैन” भन्दै भाग ४ मा राज्यका निर्देशक सिद्धान्त र नीतिहरू अन्तर्गत “महिला वर्गको शिक्षा, स्वास्थ्य र रोजगारीको विशेष व्यवस्था गरी राष्ट्रिय विकासमा अधिकाधिक सहभागी बनाउने नीति राज्यले अवलम्बन गर्ने छ ।” भन्ने कुरा उल्लेख गरिएको छ । त्यस्तै प्रतिनिधि सभाको चुनावका लागि हरेक दलले कम्ती मा ५ प्रतिशत महिला उम्मेदवारी दिनै पर्ने र राष्ट्रिय सभामा प्रतिनिधि सभाद्वारा एकल संक्रमणीय मतका आधारमा निर्वाचित हुने ३५ जना सदस्यहरूमा ३ जना महिला समावेश गराउनु पर्ने व्यवस्था यस सन्दर्भका अत्यन्त सकारात्मक पक्षहरू हुन् (नेपाल अधिराज्यको संविधान २०४७: ६, १२, ६७, २६) ।

स्थानीय स्वायत्त शासन ऐन २०५५ ले गाउँ विकास समिति र नगरपालिकाका वडा तहमा निर्वाचित महिला पदाधिकारी हुनै पर्ने व्यवस्थाले राष्ट्रिय विकासको नीति तथा कार्यक्रमको निर्माण प्रक्रियामा स्थानीय स्तरदेखि राष्ट्रिय स्तर सम्म महिला सहभागितालाई अभिवृद्धि गर्ने राज्यको मनसाय रहेको पुष्टि हुन्छ । महिला तथा समाज कल्याण मन्त्रालयको स्थापना यसै प्रसंगमा अर्को सकारात्मक कदम हो । राज्य व्यवस्थाका सन्दर्भमा यस किसिमका सकारात्मक पहलहरू भएपनि महिला कानुनी भेदभाव अबैध विद्यमान छन् । अंश हक र पारपाचुकेको हक जस्ता क्षेत्रमा यो भेदभावहरू हट्न सकेको छैन । मुलुकी ऐन २०१९ का केही धाराहरूलाई हेर्दा पनि यो कुरा स्पष्ट हुन्छ (मुलुकी ऐन, २०१९) ।

समग्रमा “महिला विरोधी आर्थिक राजनैतिक र सांस्कृतिक संरचना र मान्यता नेपाली समाजमा व्याप्त छ । वंश स्थापना, वासस्थान, उत्पादन, साधन स्रोत र अन्य सम्पतिको अंशवन्डा सबै पितृसत्तात्मक रहनु यस्ता असमानताका मूल संरचनात्मक आधार हुन् । यसै गरी छोरा पाउने अति मोह, छोरा र छोरीको लालनपालन, शिक्षामा गरिने भेद, छोरी भन्दा छोराले पढ्न घर बाहिर काम गर्न र आय आर्जन गर्न पाउने अति प्राथमिकता घरभित्र छोरी र महिलाले छोरा र पुरुषले भन्दा निकै बढी खट्नुपर्ने बाध्यता आदिले पनि यस्तो असमानताको पुष्टि गर्छ । (मानवीय विकास, १९९८) । यति मात्र होइन श्रम विभाजनको दृष्टिकोणले पनि महिला र पुरुषको विचमा असमानता छ । विश्वका अन्य मुलुकहरूमा भन्दा नेपाली महिलाहरूमा कामको भार निकै बढी छ । नेपाली समाजले प्रजनन तथा घर गृहिणीका कामहरूलाई श्रमको रूपमा स्वीकार गरेको छैन । श्रम बढी गरेर पनि आयमूलक रोजगारीमा महिलाहरू ठगिदै आएका छन् । विश्वका महिला जस्तै नेपालका महिलाहरूले पनि प्रजनन, घर गृहस्थी र रोजगारीको दायित्व समालेका छन् तैपनि सरकारी निकायहरू प्रजननलाई काम नै मान्दैनन् । घर गृहस्थीको काम उत्पादन शिल नै ठान्दैनन् ।

पितृसत्तात्मक समाज र महिला हिंसा

पितृसत्ता एक सामाजिक अभ्यास हो जसले परिवार वा समाजको हरेक विषयमा पुरुषको प्रधानता रहने वा हैकम चल्ने प्रचलनलाई पितृसत्ता र त्यस्तो समाजलाई पितृसत्तात्मक समाज भनिन्छ । यस्तो समाजमा आर्थिक, राजनैतिक र सामाजिक क्षेत्रका सबै नीति निर्माणको विषयमा पुरुषहरूको एकतर्फी हैकम चल्छ । सन्तानको वंश नागरिकता अधिकार र अभिभावकको रूपमा पुरुषले मात्र मान्यता पाउँछ । समग्रमा सामाजिक रूपमा महिलाहरूलाई पुरुषको अधीनस्थ राख्ने सोच र व्यवहार नै पितृसत्ताको आधार हो जसले लैङ्गिक विभेदलाई निर्माण गरिरहेको हुन्छ । यो सबै समाजमा रहेको परिवारमा देखिन्छ । परिवार प्रायः पितृसत्तात्मक प्रकृतिको हुन्छ । परिवारमा पुरुष नै प्रमुख हुन्छ । श्रम र उत्पादन, सन्तानोत्पत्ति, गतिशिलता र महिलाको यौन इच्छामा समेत पुरुषको नियन्त्रण रहन्छ । पुरुषलाई उच्च र पहिलो महिलालाई निच र दोस्रो दर्जामा राख्ने चलन छ । परिवारमा आएका नयाँ नयाँ पुस्तालाई पितृसत्तात्मक मान्यता र मूल्यहरू नै सिकाइन्छ । परिवारले स्तरीकृत प्रणाली Hierarchial system लाई जन्माउन महत्त्वपूर्ण भूमिका खेलेको हुन्छ । हाम्रो नेपाली समाजमा पनि पारिवारिक वातावरणले महिलालाई

पछाडि लगने काम भइरहेको छ । जब नवजात केटीको जन्म हुन्छ तब उसलाई अर्काको नासो, घर गरेर खानुपर्ने, पतिव्रता, चुलोचौको गर्नुपर्ने, यौन सामग्री आदि जस्ता शब्दहरूसँग परिचित गराइन्छ । जसले गर्दा आज नेपाली महिलाहरू धेरै पछाडि परेका छन् हिंसाका सिकार बनेका हेपिएका छन् । पितृसत्ताले संरचनात्मक रूपमा नै परिवारको महिलाहरू, अन्य पुरुषहरू, केटाकेटीहरू, वृद्धवृद्धा, अशक्त र घरेलु कामदारलाई मूल पुरुषको अन्तर्गत नियन्त्रणमा राख्दछ । पितृसत्तामा घर परिवार समाज र राष्ट्रको नै मुख्य रूपमा पुरुषहरू रहेका हुन्छन् । भारतीय महिला अधिकारवादी कमला भासिनका अनुसार पितृसत्तात्मक अवस्थामा महिलाहरूको उत्पादन, श्रमशक्ति, महिलाहरूको प्रजनन शक्ति, महिलाहरूको यौनिकता, महिलाहरूको गतिशिलता र सम्पत्ति, व्यवसाय तथा अन्य आर्थिक स्रोतसाधनमा पुरुषहरूको नियन्त्रण हुन्छ (भासिन, १९९३) ।

पितृसत्तात्मक व्यवस्थामा पुरुषहरूको स्थान उच्च हुन्छ । पुरुषहरू उच्च हुन्छन् भने महिलाहरू निम्न पुरुषका हातमा सामाजिक सांस्कृतिक, आर्थिक, धार्मिक शक्ति हुन्छ तर महिलाहरू शक्ति र अधिकारबाट बञ्चित हुन्छन् फलस्वरूप नारीहरू पुरुषको इच्छा र चाहनाअनुसार दविएका हुन्छन् अनि शोषिएका हुन्छन् । महिला दमन र शोषण विश्वव्यापी रूपमा रहेको देखिन्छ । नेपालको सन्दर्भमा महिलाहरू पुरुष सरह सामाजिक सांस्कृतिक अधिकारबाट बञ्चित छन् भने अमेरिका जस्तो विकसित मुलुकमा पनि महिलाहरूको पुरुष समान पहुँच छैन । संसारका विभिन्न मुलुकमा महिलामाथि दमन गरिएको पाइन्छ । पितृसत्ताले महिलालाई हिंसातिर डोर्‍याएको पाइन्छ (उद्धत, अर्याल, २०६२) ।

महिला हिंसा लैङ्गिक असमानताको सिद्धान्त तथा महिलावादी अवधारणाले निजी तथा सार्वजनिक परिधिमा मूलतः महिलामाथिको संरचनागत अत्याचार, समान स्रोत र शक्तिको पहुँच हुन नदिनुको पछाडि वंशानुगत कारण पितृसत्ता हो भन्ने कुरा उल्लेख गरिन्छ । यसरी महिला विरुद्धको हिंसालाई विश्लेषण गर्न हामीलाई पितृसत्ता सम्बन्धी नैतिक व्यवहारको अध्ययन गर्नुपर्दछ । जसले परिवारमा महिला र पुरुषबिच असमानता र सामाजीकरणका अभ्यासहरूसँग परिचित गराउँछ जस अन्तर्गत: छोरोलाई अत्याचारी र छोरीलाई पीडिततिर डोर्‍याउँछ जब तिनीहरू प्रौढ बन्छन् । पितृसत्ताको विचारधाराले पुरुषत्व र नारीत्वको पहिचानको निर्माण गर्दछ । नारीत्वको निर्माणमा खासगरी बल प्रयोगद्वारा पुरुषावस्था अरु माथि शक्ति प्रयोग गर्ने क्षमतासँग समान बनाइनु प्रायः आवश्यक छ । यी विचार धाराहरूमा नारीत्वको निर्माणमा महिला हिंसा, महिलाको पैत्रिक सम्पत्ति हो

भन्ने स्वीकारन उनीहरू निष्कृत्य र नम्र हुन आवश्यक छ । यसरी महिला तल्लो स्तरको र पुरुष उच्च स्तरको व्यक्तिको रूपमा गरिएका परिभाषा र यसलाई अझ बल प्रदान गर्ने नेपाली सामाजिक सांस्कृतिक अभ्यासहरूका आधारमा लिङ्गका आधारमा हुने महिला माथिको हिंसा असमान शक्ति स्रोत र साधन हो जसले महिला माथि सधैं हिंसाको सिकार बनाइरहन्छ (रिट्जर, २०००) ।

महिला र शिक्षा

राष्ट्रिय योजना आयोगको शिक्षा सम्बन्धी सुपरिवेक्षक सूचनाको अनुसार केटीहरूको तुलनामा केटीहरू विद्यालय छाड्ने जोखिममा छन् । यस्तो हुनुमा केटीहरूले मुख्यतया घरको काममा विहान वेलुका सघाउनुपर्ने घरमा पढ्ने समय नपाउने नै रहेको छ । धेरैजसो परिवारमा छोरीलाई औपचारिक शिक्षा दिनुको सट्टा वैवाहिक जीवन उपयोगी कृषि घर गृहस्थीका सिपहरू सिकाउनुलाई प्राथमिकता दिन्छ । छोरीलाई विवाह पछि अर्काको घरमा पठाउनु पर्ने हुँदा धेरै जसो आमाबाबुहरू छोरीको पढाइतर्फ खर्च गर्न चाँहदैनन् । परिवारमा छोरा र छोरीको पढाइ खर्चको बाँडफाँड गर्दा छोरीको पढाइमा भन्दा छोराको पढाइलाई प्राथमिकता दिन्छन् (मानव विकास प्रतिवेदन १९९८) ।

केटीहरूलाई स्कूलमा आउन बढी प्रेरित गर्न प्रत्येक स्कूलमा १ जना महिला शिक्षिका राख्ने नीति अवलम्बन गरिए पनि शिक्षिकाको अनुपात १७ प्रतिशत मात्र रहेको छ । १९९१ जनगणना अनुसार प्राथमिक शिक्षा प्राप्त महिलाहरू ३४.९ प्रतिशत र माध्यमिक शिक्षा प्राप्त महिलाहरू २८.२ प्रतिशत र उच्च शिक्षा हासिल गरेका २४.१ प्रतिशत थिए ।

राष्ट्रिय योजना आयोगद्वारा प्रकाशित तथ्याङ्क सन् २००३ का अनुसार पुरुष साक्षरता ६५.८ प्रतिशत रहेकोमा महिला साक्षरता ४२.४९ प्रतिशत रहेको उल्लेख छ (जनगणना, २०५८) ।

महिला र स्वास्थ्य

मृत्युदर जन्मदर र अस्वस्थता तलमाथि हुनुमा स्वास्थ्यको भूमिका अहम् रहन्छ । महिलाको औसत आयुलाई समेत स्वास्थ्यले प्रभाव पारेको हुन्छ । स्वास्थ्य पोषणको क्षेत्रमा पनि महिलाहरू पुरुषको दाँजोमा पछाडि छन् । गरिबी, स्वास्थ्य कमी, ज्यादै परिश्रम, सबैले खाइसकेपछि महिलाले खाने चलन, सामाजिक परम्परा सानै उमेरदेखि लामोअवधि सम्म बच्चा जन्माउनुपर्ने बाध्यता प्रोटिन तत्व, भिटामिन आदिको कमीले महिलाको स्वास्थ्य र

पोषणमा प्रतिकूल असर परेको छ । नेपालमा महिलाहरूको औसत आयु ५४.१ वर्ष रहेको छ (विश्व स्वास्थ्य संगठन १९९०) जुन पुरुष तुलनामा १ वर्ष कमी छ तर विश्वभर महिलाको आयु पुरुषको तुलनामा बढि छ (विश्व स्वास्थ्य संगठन १९९८) ।

नेपालमा मातृ मृत्युदर र बाल मृत्युदर दुवै बढी छ । स्वास्थ्य सेवामा कमी सामाजिक मान्यता र (छोरा नभए स्वर्गको ढोका बन्द हुने) भन्ने जस्ता कारणहरूले गर्दा छोराको लागि ११, १२, १८ बच्चा जन्माउनु पर्ने बाध्यताले गर्दा नेपालमा मातृ र बाल मृत्युदर बढेको हो । नेपालमा मातृ मृत्युदर १५-४९ वर्ष समूहका महिलाहरूमा प्रति १ लाखमा ५४० र बाल मृत्युदरमा प्रति १ हजारमा ७२ रहेको छ (केन्द्रीय तथ्यांक विभाग सन् २००१) । जनगणना गतिविधि सम्बन्धी संयुक्त राष्ट्र संघीय कोषका अनुसार “नेपालमा ५० प्रतिशत मातृ मृत्युदरका लागि गैरकानुनी असुरक्षित तथा कसैको बहाकाउमा गरिएको गर्भपतन जिम्मेवार मानिन्छ ।” स्वास्थ्य क्षेत्रतर्फ महिलाहरूको आवश्यक स्वास्थ्य सेवाको लागि प्रजनन स्वास्थ्य सुरक्षित मातृत्व तथा स्वास्थ्य शिक्षा सम्बन्धी नीति तथा कार्यक्रमहरूले गर्दा ४ पटक पूर्व प्रसूति सेवा लिने महिलाहरू २९ प्रतिशत कुल प्रजनन दर ३.१ मतृ मृत्युदरप्रति लाखमा २८१ पुगेको औसत आयु ६३ वर्ष पुगेको छ । नेपालमा ९८.१५ प्रतिशत मानिसहरूलाई परिवार नियोजनका वारेमा थाहा छ भनिए पनि ३१.२ प्रतिशतमात्र गर्भ निरोधका उपाय अपनाउँछन् । परिवार नियोजन सेवा कम मात्रामा अपनाउनुको कारण सचेतना र परामर्शको कमी हुन सक्छ । धेरैजसो महिलाहरू यस्ता साधनहरूको प्रयोगबाट स्वास्थ्यमा नकारात्मक असर पर्ने डरले परिवार नियोजन गर्दैनन् । सन् २००१ सम्म परिवार नियोजन साधन प्रयोग गर्ने दर ३७ प्रतिशत मात्र रहेको छ (यू.एन.डी.पी., २००९) ।

महिला र राजनीति

पर्याप्त शैक्षिक चेतनाका अभाव र सामाजिक सङ्किर्ण सोचाइका चापमा परेका नेपाली महिलाहरू राजनीतिक क्षेत्रमा सहभागी हुन इच्छुक हुँदैनन् । केही भइहाले भनेपनि अनैतिक, महिला नेता बन्नु राम्रो होइन जस्ता आक्षेप र गलत दृष्टिकोणबाट हेरिन्छ । विभिन्न राजनीतिक संस्थाहरूमा महिलाहरूको प्रभुत्व र नेतृत्व कम नै देखिन्छ । राजनीतिमा केही सीमित महिलाहरू मात्रै सहभागी हुन्छन् । प्रतिनिधि सभाको निर्वाचन, स्थानीय निर्वाचन सबै राजनैतिक पदमा महिलाको सहभागीता खासै देखिदैन । नेपालमा

वि.सं २०४८ मा भएको चुनावमा ८ जना, वि.सं २०५१ सालमा ७ जना र पछिल्लो निर्वाचन २०५६ मा १२ जना महिलाहरू प्रतिनिधि सभामा पुगेका छन् । अहिले संविधान सभामा १९७ जनाको महिला सभासदहरू छन् । नेपाली राजनीतिमा महिला सहभागिता न्यून रहनुका पछाडि सामाजिक र मानसिक कारणलाई नै मुख्य मानिन्छ । एउटा महत्त्वपूर्ण सामाजिक धारणाको रूपमा दासमनोवृत्तिबाट मुक्त बनाउन नसक्नुलाई लिन सकिन्छ । महिलाले घर बाहिर जानुहुन्न, पुरुष जस्तै बाहिर काम गर्न जान हुन्न आदि सामाजिक र मानसिक प्रवृत्ति छन् । जसले लैङ्गिक विभेद र शोषण हिंसालाई जन्मायो । समाजका हरेका क्षेत्रमा महिलालाई पुरुष समान सहभागिता हुनुपर्दछ भन्दै संविधानले नै समानताको हक प्रदान गरी महिलालाई नागरिक हकका रूपमा राजनैतिक अधिकार प्रदान गरेको भएपनि अशिक्षा, अज्ञानता, गरिबी गलत सामाजिक संस्कारका कारण पुरुष सरह महिलाले राजनैतिक अधिकार प्राप्त गर्न नसकेको पाइन्छ । महिलाहरूको सहभागिता वृद्धिको लागि संविधान ले नै सुविधाहरू प्रदान गर्न सक्ने व्यवस्था समेत गरेको छ । संविधानद्वारा पुरुष समान अधिकार प्रदान गरी थप आरक्षणको व्यवस्था गर्दा पनि सामाजिक मूल्य र मान्यताका कारण राजनीतिमा महिला सहभागिता अत्यन्तै कमी नै रहेको छ (ने.अ.संविधान, २०४७, २०६३) ।

नेपाल अधिराज्यको संविधान २०४७ ले महिला र पुरुषलाई समान रूपमा मतदान गर्ने पूर्ण अधिकार प्रदान गरेको छ र प्रतिनिधि सभाको निर्वाचनमा रहेका राजनैतिक दलहरूले कम्तीमा ५ प्रतिशत महिलालाई उम्मेदवार बनाउनुपर्ने प्रावधान राखेको थियो र २०४८ को आम निर्वाचनमा ८ जना महिला जनप्रतिनिधि निर्वाचित भएका थिए भने मध्यावधि निर्वाचन २०५१ को आमनिर्वाचनमा १२ जना संसद सदस्य निर्वाचित भएका थिए (५.८५) । राष्ट्रिय सभामा ६० जना मध्ये ९ जना (१५%) सांसद थिए (संविधान २०४७)।

नेपालको लोकतान्त्रिक आन्दोलन २०६२/०६३ पश्चात् निर्मित अन्तरिम संविधान २०६२ ले प्रस्तावनामा वर्गीय, जातीय, क्षेत्रीय र लैङ्गिक समस्या समाधान गर्न राज्यले अग्रगामी भूमिका खेल्ने उल्लेख गरे अनुरूप संविधानले ३३ प्रतिशत महिला सांसद हुने विशेष व्यवस्था गरे अनुरूप हालको संविधान सभामा १९७ जना निर्वाचित र समानुपातिक आधारमा महिला सांसदहरूले प्रतिनिधित्व गरेका छन् । ६२ जना महिला रहेका छन् (महिला सशक्तीकरण चासो र उपलब्धि सशक्तीकरण माथेमा, २०६६) ।

नेपालको अन्तरिम संविधान २०६२ को भाग ३ को धारा २० मा “महिलाको हक” बारेमा व्यवस्था गरेको छ । जसअनुसार:

- महिला भएकै कारणबाट कुनैपनि किसिमको भेदभाव गरिने छैन ।
- प्रत्येक महिलालाई प्रजनन स्वास्थ्य तथा प्रजनन सम्बन्धी हक हुनेछ ।
- कुनै पनि महिला विरुद्ध शारीरिक, मानसिक वा अन्य कुनै किसिमको हिंसा जन्य कार्य गरिने छैन र त्यस्तो कार्य कानूनद्वारा दण्डनीय हुनेछ ।
- पौत्रीक सम्पत्तिमा छोरा र छोरीलाई समान हक हुनेछ भन्ने जस्ता संरक्षण पाउने व्यवस्था गरेको छ भने जेष्ठ ४ गते घोषणाले महिलाको ३३ प्रतिशत आरक्षण पाउने व्यवस्था भएको छ (नेपालको संविधान, २०६३) ।

२.७ महिला र पुरुषबीच जैविकीय अन्तर

लिङ्ग र जेन्डर एउटै अवधारणा नभई लिङ्ग मानिसको शारीरिक संरचना तथा भूमिकासँग सम्बन्धित हुन्छ । अथवा लिङ्ग महिला र पुरुषबीचको जैविक भिन्नता (Biological difference between women and men) वा स्त्री र पुरुषबीच रहेको प्राकृतिक नैसर्गिक विभेदलाई लिङ्ग भनिन्छ । जीवविज्ञानको दृष्टिले राखिएको बनावट, हर्मोन क्षमता बच्चा जन्माउने शक्ति आदि गुणहरूले महिला र पुरुषबीचको भिन्नतालाई लिङ्गभेद भनिन्छ । यो जन्मदा नै प्राकृतिक तत्त्व लिएर आउने भिन्नता हो जेन्डर एउटा यस्तो अवधारणा हो जुन सामाजिक साँस्कृतिक रूपले निर्माण भएको हुन्छ । विश्व परिवर्तन सँगसँगै लैङ्गिक भूमिकामा पनि परिवर्तन हुन्छ । लैङ्गिक व्यक्तिले सिकेर जान्ने सामाजिक प्रक्रिया, व्यवहार, भूमिका र शैली हो तर लिङ्ग जन्मजात प्राप्त हुने कुरा हो । यो Ann Oakley द्वारा सन् १९७२ मा प्रतिपादन गरेको अवधारणा हो ।

मनोवैज्ञानिक Robert Stoller ले "Sex and Gender" सन् १९६८ मा पुस्तक प्रकाशन गरेपछि लिङ्ग मानिएको शारीरिक संरचना तथा भूमिकासँग सम्बन्धित हुन्छ भने जेन्डर (लैङ्गिक) सामाजिक, साँस्कृतिक संरचना तथा भूमिकासँग सम्बन्धित हुन्छ भनी प्रमाणित गरेका थिए । लिङ्ग (sex) ले स्त्री र पुरुषको प्राकृतिक संरचनालाई बुझाउँदै जैविक विशेषतालाई भल्काउँछ । यो स्थिर, प्राकृतिक र नैसर्गिक हुन्छ । लिङ्गको संरचना लाई हेरेर नै लिङ्ग वा भाले र पोथी अर्थात् पुरुष र महिलाको निर्धारण गरिन्छ । लिङ्गको निर्माण फरक फरक हर्मोन र जिनद्वारा हुन्छ । पुरुषमा xy जीन हुन्छ भने महिलामा xx

जीन हुन्छ । लिङ्गले शारीरिक विशेषताहरूलाई प्रतिनिधित्व गर्दछ । विश्वभरी नै महिलाले गर्भधारणा गर्ने, बच्चा जन्माउने, स्तनपान गराउने र पुरुषले गर्भधारण गराउने गर्दछन् । लिङ्ग (sex) स्त्री र पुरुषबिचको जैविक भिन्नताको कारणले अथवा लिङ्गका आधारमा महिला र पुरुष का विशेषताहरू प्राकृतिक रूपबाटै बनेर आएका हुन्छन् । प्राकृतिक विशेषताको आधारमा महिलालाई बढी शोषण दमन हिंसा भेद गरिन्छ त्यो महिलामाथिको हिंसा र शोषण दमन हो । यो प्रक्रिया विश्वभरीका सबै समाजमा निरन्तर रूपमा अगाडि बढेको छ (चापागाई, २०६८) ।

नेपाली समाज र संस्कृति पितृसत्तात्मक प्रकृतिको छ महिला वा कुनै पनि स्त्रीबाट सन्तान जन्मिएन भने वा छोरा नजन्माएमा त्यसलाई बाँकी भनेर तिरस्कार गरिन्छ । छोरी मात्र जन्मिएछन् भने पनि त्यो स्त्री अवहेलनाकी पात्र हुन्छ तर छोरा अथवा छोरी जन्मनुमा महिलाको कुनै उत्तरदायित्व हुँदैन । यो सबै दायित्व पुरुषकै हुन्छ । किनभने छोरा अथवा छोरी गुण सूत्र (Chromosomes) को आधारमा जन्मिन्छन् । प्रत्येक स्त्री र पुरुषको शारीरिक कोष (cells) को टिस्यु (Tissue) भित्र गुणसूत्र बहन गर्ने (Microscope gene) लुकेको हुन्छ । जसका इसारामा कोषले काम गर्दछ । यो टिस्यु भित्रको क्रोमोजोनलाई x र y को नामले जानिन्छ । स्त्री र पुरुषको प्रत्येक कोषमा यिनको संख्या २३+२३ हुन्छ । महिलामा एकै किसिमको Chromosome हुन्छ तर पुरुषमा भने छोरो र छोरी हुने दुवै थरीको Chromosome रहेको हुन्छ । त्यसकारण xx होस् अथवा xy होस् यी दुवै गुणसूत्रको संयोग पुरुषको शुक्राणु (sperm) बाट मात्र सम्भव हुन्छ र छोरो वा छोरीको जन्म हुन्छ । महिलाको त यसमा कुनै भूमिका नै रहदैन किन भने एकै थरीको गुणसूत्रको संयोगबाट छोरी र अलग-अलग थरीको गुणसूत्रको संयोजन भएमा छोरो हुन्छ र फेरी पनि यो जम्मै उत्तरदायित्व महिलाकै थाप्लामा हालिन्छ (चापागाई, २०६८) ।

मानव जातिको बाल्यकालबाट नै केटाले के गर्ने केटीले के गर्ने भन्ने कुरा उनीहरू हुकदै गर्दा सिकेर आएका हुन्छन् उनीहरूको भूमिका निर्धारण भइसकेको हुन्छ । त्यसै बाल्यकालको वृद्धि र सामाजिक सिकाइका प्रक्रियाले विभिन्न मानसिक वा लैङ्गिक कुराहरूको वृद्धि हुन्छ । यसको प्रभाव घरेलु काम गराइमा घरायसीकामका साथै अन्य बाहिरी कामहरूमा श्रमको विभाजन, समुदाय, विवाहमा, समाजमा महिला र पुरुषको (status) स्थिति निर्माण भएको हुन्छ । त्यसै कारणले प्रत्येक पक्षमा महिला र पुरुषको भेद भएको पाउँछौं । सम्पूर्ण समाज नै सामाजिक सम्बन्धको आधारमा अडेको हुन्छ । यस

सामाजिक सम्बन्धमा शारीरिक सम्बन्धमा महिलाको नछुने हुने, बच्चा धारणा गर्ने, बच्चा जन्माउने आदि शारीरिक बोझ महिलाले उठाउनुपर्ने हुन्छ । बच्चालाई स्तानपान गराउने, सफासुगगर राख्ने, स्याहार सम्हार गर्ने, महिलाको लामो समयसम्म (५ वर्ष सम्म रहन्छ) जसलाई यस सामाजिक परिस्थितिभित्र महिलाले धेरै कठिनाई भोग्नुपर्ने र पुरुषमा भर पर्नु पर्ने हुन्छ । पुरुष उत्पादनकर्ता बन्ने महिला अनउत्पादक बन्ने हुन्छ । यसै असमान शक्ति सम्बन्ध विकास र भावनाको विकासले महिला र पुरुषमा भेद भएको छ । महिला र पुरुषको असमान शक्ति सम्बन्धले गर्दा विभिन्न प्रकार का असमानता र स्तरीकरण देखा पर्दछ । हाम्रो समाजमा थुप्रै महिलाहरू सामाजिक मानसिक हिंसाबाट पीडित छन् । अन्य कुनै कारणले हैन महिला भएकै कारणले मात्र उनीहरू यस्ता हिंसा, शोषण खेप्न बाध्य छन् (अर्याल, २०६२) ।

२.८ महिला र राष्ट्रिय कानून

बहुदलीय व्यवस्था पुनस्थापनापछि महिलाको स्थिति

वि.स २०४६ सालको जनआन्दोलनपछि वि.स २०४७ सालमा बनेको नेपाल अधिराज्यको संविधानले लिङ्गका आधारमा महिला र पुरुषलाई कुनै भेदभाव नगर्ने कानुनी मान्यताको प्रतिस्थापन गरायो । महिला विरुद्ध हुने सबै प्रकारका भेदभाव विरुद्धमा तयार परिएको महासन्धिलाई नेपालले सन् १९९० मा अनुमोदन गरेको छ । विभिन्न अर्न्तर्ष्ट्रिय सन्धिहरूमा नेपालले प्रतिबद्धता जनाएको छ । सन् १९९५ मा चीनको राजधानी बेइजिङमा भएको चौथो विश्व सम्मेलनमा नेपालले भाग लिन त्यसैका आधारमा महिला विकासका कार्यक्रमहरू आरम्भ गरेको पाइन्छ । सन् १९०५ मा महिला तथा समाज कल्याण मन्त्रालयको स्थापना भएको छ । विश्वव्यापी रूपमा विकास भएका महिलावादी आन्दोलन (Feminist movement) साहित्य, कानुनी उपचार तथा शिक्षा र चेतनाका कारण महिलाको अवस्थालाई पुरुष सरह बनाउनु पर्छ भने दृष्टिकोणको विकास भएको छ । विश्वका अधिकांश देशहरूले महिला भेदभाव, हिंसा र दमन विरुद्धमा अर्न्तर्ष्ट्रिय महासन्धिहरूमा हस्ताक्षर गरिसकेका छन् । यस परिप्रेक्षमा नेपालमा पनि महिलाको अवस्थामा सकारात्मक परिवर्तन र सकारात्मक परिवर्तनका लागि माध्यमहरूको विकास हुँदै गएको छ । जसलाई केही बुँदामा राखेर व्याख्या र विश्लेषण गर्न सकिन्छ (चौलागाई, २०६८) । जसअनुसार :-

क) पैत्रिक सम्पति माथिको हक सम्बन्धी कानूनमा पुनरावलोकन,

- ख) गर्भपतन सम्बन्धी कानुनी व्यवस्था,
- ग) महिलालाई यौन अधिकारको कानुनी व्यवस्था,
- घ) छुट्टै महिला, मन्त्रालयको व्यवस्था,
- ङ) परिवारिक कानुन, घरेलु हिंसा तथा देहव्यापार सम्बन्धी छुट्टै कानुनको व्यवस्था र कानुनी उपचारको व्यवस्था,
- च) महिला विषयको अध्ययनमा एक वर्षे डिप्लोमा अध्ययनको व्यवस्था,
- छ) स्वतन्त्र महिला आयोगको व्यवस्था,
- ज) स्थानीय निकाय तथा राष्ट्रिय राजनीतिमा राजनैतिक दलहरूले निश्चित उम्मेदवारको व्यवस्था गर्नुपर्ने कानुनी आधारको विकास,
- झ) लैङ्गिक विषयमा नेपालमा सरकारको राष्ट्रिय चासोको विषय बन्नु, गैर सरकारी क्षेत्रबाट महिला विकासका लागि प्रशस्त कदम चाल्नु,
- ञ) महिला भेदभाव विरुद्धका अन्तर्राष्ट्रिय महासन्धिमा नेपालले हस्ताक्षर गर्नु,
- ट) सुचना तथा संचार जगतले महिला विकासको सवाललाई महत्त्व दिने । आदि पक्षहरू महिला विकासका लागि सकारात्मक कदमहरू हुन् ।

२.९ महिला भेदभाव विरुद्ध विकास गरिएका अन्तर्राष्ट्रिय सन्धिहरू र नेपालको प्रतिबद्धता

वर्तमान विश्वको परिस्थितिलाई हेर्दा नीतिगत रूपमा जातीय भेदभावको अन्त्य गर्ने घोषणा प्राय सबै राष्ट्रहरूले गरेको पाइन्छ । विश्वका धेरै राष्ट्रहरूले संयुक्त राष्ट्रसंघको मानव अधिकारको विश्वव्यापी घोषणादेखि लिएर आर्थिक सामाजिक तथा सांस्कृतिक अधिकार, महिला विरुद्धको भेदभाव, बालशोषण र दासत्वको अन्त्य गर्ने जस्ता कैयौं अन्तर्राष्ट्रिय सन्धिहरूमा हस्ताक्षर गरेका छन् । सन् १० डिसेम्बर १९४८ का दिन संयुक्त राष्ट्रसंघको महासभाको बैठकद्वारा पारित मानव अधिकारको विश्वव्यापी घोषणा पत्रको धारा २, ४ र ७ मा भनिएको छ ।

“जाति, वर्ण, लिङ्ग, भाषा, धर्म, राजनैतिक वा अन्य विचार राष्ट्रिय वा सामाजिक उत्पत्ति सम्पत्ति वा अरु कुनै हैसियतका आधारमा भेदभाव नगरी प्रत्येक व्यक्तिलाई यस घोषणामा उल्लेखित अधिकार र स्वतन्त्रताको अधिकार हुनेछ । बाधा वा दास बनाई कसैलाई पनि राखिने छैन । दासत्व र दासदासीको व्यापार प्रत्येक रूपमा निषेध गरिएको

छ । कानूनको दृष्टिमा सबै समान छन् र विना भेदभाव सबै कानूनको समान संरक्षणका अधिकारी हुनेछन्” (सिमो नाइड, १९९८ : १८३, मानव अधिकार सँगालो २०५३: ३६) ।

नेपालले पुरुषसह महिलालाई अधिकार प्रदान गर्ने विभिन्न अन्तर्राष्ट्रिय महासन्धिहरूमा आफ्नो समर्थन औपचारिक रूपमा प्रदर्शन गरेको छ । २०४६ सालको जनआन्दोलनपूर्व नेपालले ८ यस्ता सन्धिमा आफ्नो प्रतिबद्धता जाहेर गरि सकेको छ । जसमा दासत्व महासन्धि २५ सेप्टेम्बर १९२६ जसलाई नेपालले १९६३ मा अनुमोदन सम्मिलन गरेको थियो । दासत्व महासन्धिलाई संशोधन गर्ने प्रोटोकल, २३ अक्टोबर १९५३ (जेनेभामा हस्ताक्षरित) जसलाई नेपालले १९६३ मा अनुमोदन गरेको थियो । दासत्व, दास-व्यापार र दासत्व समान संस्था र अभ्यासहरूको उन्मूलन सम्बन्धी पूरक महासन्धि, ७ सेप्टेम्बर, १९५६ (जसलाई नेपालले १९६३ मा अनुमोदन गरेको थियो) । महिलाको राजनैतिक अधिकार सम्बन्धी महासन्धि, २० डिसेम्बर, १९५२ (जसलाई नेपालले १९६६ मा अनुमोदन/सम्मिलन गरेको थियो) जाति हत्या, अपराधको रोकथाम र सजाय सम्बन्धी महासन्धि, ९ डिसेम्बर १९४८ (जसलाई नेपालले १९६९ मा अनुमोदन गरेको थियो) विभिन्न किसिमका जातीय भेदभाव उन्मूलन गर्ने सम्बन्धी अन्तर्राष्ट्रिय महासन्धि, २१ डिसेम्बर १९६५ (जसलाई नेपालले १९७१ मा अनुमोदन गरेको थियो) रंगभेद अपराधको दमन र दण्डसम्बन्धी अन्तर्राष्ट्रिय महासन्धि, ३० नोभेम्बर, १९७३ (जसलाई नेपालले १९७७ मा अनुमोदन/सम्मिलन गरेको थियो) खेलकुदमा रंगभेद विरुद्धको अन्तर्राष्ट्रिय महासन्धि, १० डिसेम्बर, १९८५ (जसलाई नेपालले १९८९ मा अनुमोदन गरिसकेको थियो) ।

त्यस्तै जनआन्दोलन २०४६ पछि नेपालले बाल अधिकार सम्बन्धी महासन्धि, २० नोभेम्बर १९८९ (जसलाई नेपालले १९९० मा अनुमोदन गरिसकेको थियो), महिला विरुद्ध हुने सबै प्रकारको भेदभाव उन्मूलन सम्बन्धी महासन्धि, १८ डिसेम्बर, १९७९ (जसलाई नेपालले १९९१ मा अनुमोदन/सम्मिलन गरेको थियो) । नागरिक तथा राजनैतिक अधिकार सम्बन्धी अन्तर्राष्ट्रिय प्रतिज्ञापत्र, १६ डिसेम्बर १९६६ (जसलाई नेपालले १९९१ मा अनुमोदन/सम्मिलन गरेको थियो) । यातना तथा क्रूर अमानवीय वा अपमानजनक व्यवहार वा दण्ड विरुद्धको महासन्धि, १० डिसेम्बर, १९८४ (जसलाई नेपालले १९९१ मा अनुमोदन/सम्मिलन गरेको थियो), जीउ मास्ने, बेच्ने तथा अरु को वेश्यावृत्तिको शोषणको दमनका लागि व्यवस्था भएको महासन्धि, २ डिसेम्बर, १९४९ (जसलाई नेपालले १९९५ मा अनुमोदन/सम्मिलन गरेको थियो) र मृत्युदण्ड उन्मूलन गर्ने उद्देश्यले व्यवस्था भएको

नागरिक तथा राजनितिक अधिकार सम्बन्धी अन्तराष्ट्रिय दोस्रो स्वेच्छिक प्रोटोकल, १५ डिसेम्बर, १९८९ (जसलाई नेपाल ले १९९८ मा अनुमोदन/सम्मिलन गरिसकेको छ ।) जस्ता महासन्धिप्रति नेपालले आफ्नो प्रतिबद्धता जाहेर गरिसकेको छ ।

२.१० लैङ्गिक समानता र महिला सशक्तीकरणका लागि अन्तराष्ट्रिय प्रयासहरू

विभिन्न समयमा भएका अन्तराष्ट्रिय भेला, शिखरसम्मेलन र घोषणाहरू महिला शसक्तीरण तर्फ सचेत छन् र केही कार्यक्रमरुले महिलाको हैसियतको घोषणा पनि गरेको पाइन्छ । जसमध्ये केही महत्त्वपूर्ण प्रयासहरू निम्न अनुरूप रहेका छन् (माथेमा, २०६६) ।

- (क) विशेष शब्दमा समानताको सिद्धान्तको पहिलो अन्तराष्ट्रिय सन्धि संयुक्त राष्ट्रसंघको वडापत्र थियो यसले आधारभूत मानव अधिकार, मानवीय मूल्य र मर्यादा, महिला र पुरुषलाई समान अधिकार धर्म, वर्ण, लिङ्ग र भाषाको विना भेदभाव मौलिक स्वतन्त्रतालाई पुन पुष्टि गर्‍यो ।
- (ख) मानव अधिकार विश्वव्यापी घोषणा पत्र (१९४८) मानव भेदभाव रहित समानताको सिद्धान्तलाई घोषणा पत्रको सारमा सूत्रबद्ध गरियो ।
- (ग) आधारभूत महिला अधिकार सम्बन्धी केही विशिष्ट दस्ता वेजहरू :
- (घ) समान ज्याला सम्बन्धी महासन्धि १९५१: सन् १९५१ मा महिला र पुरुषबिच भेदभाव नराखी बराबर कामका लागि बराबर ज्याला दिइनुपर्छ भन्ने महासन्धि अन्तराष्ट्रिय श्रम संगठनहरूले पारित गर्‍यो र सोही अनुरूपको व्यवस्था लागु गर्न सम्बन्धित सबै राष्ट्रहरूलाई आह्वान गरियो र तदअनुरूपको व्यवस्था लागु गर्न जोडा दिइयो ।
- (ङ) पेसागत भेदभाव उन्मूलन (१९६०): महिला र पुरुषबिच विद्यमान रोजगारी एवं पेसागत विभेदलाई विचार गरी सन् १९६० मा अन्तराष्ट्रिय श्रम संगठनले महिला उपर भएको रोजगारी र पेसागत भेदभाव उन्मूलन सम्बन्धी महासन्धि पारित गरी यसलाई लागु गर्न जोड दियो । सन् १९६२ मा संयुक्त राष्ट्रसंघको महाअधिवेशनले विवाह, विवाहका लागि न्यूनतम उमेर, विवाह दर्ता सम्बन्धी महासन्धि पारित गर्‍यो (अर्थात् २०६२: ३४७) ।

- (च) अन्तर्राष्ट्रिय महिला सम्मेलन: सन् १९७२ मा संयुक्त राष्ट्रसंघ को महासभाले १९७५ मा अन्तर्राष्ट्रिय नारी वर्ष, मनाउदै महिला दशक र चारवटा अन्तर्राष्ट्रिय महिला सम्मेलनहरू मेक्सिको १९७५, नैरोबी १९८०, कोपेनहेगेन १९८५ र वेइजिङ्ग १९९५ सबै महिलामाथि हुने भेदभाव को अन्त्य गरी समाजमा समान सहभागिता समान अवसर दिने कुरा मा जोड दिंदै प्रतिबद्धता साथ सम्पन्न भएका थिए । (राष्ट्रिय मानव अधिकार आयोग, २०६१:७१)
- (छ) महिला विरुद्ध हुने सबै प्रकारका भेदभाव अन्त्य गर्ने महासन्धि (१९७९): सन् १९७९ मा संयुक्त राष्ट्रसंघले महिला विरुद्ध हुने सबै प्रकारका भेदभाव अन्त्य गर्न महासन्धि पारित गर्‍यो । यो यस्तो ऐतिहासिक दस्तावेज हो जसले घरबाहिर र घर भित्र दुवै क्षेत्रमा महिलाका जीवनमा हुने प्रत्यक्ष, अप्रत्यक्ष सबै खाले भेदभावलाई सम्बोधन गर्ने लक्ष्य राखेको छ । यस्तो भेदभाव अन्त्य गर्ने उपायहरू अवलम्बन गर्न सबै राज्यहरूलाई बाध्य पारेको छ । यसले मानवअधिकार सम्बन्धी विश्वव्यापी घोषणा मा निहित लैङ्गिक संवेदनशीलतालाई नै सम्बोधन गरेको छ । यसले महिलामाथि गरिने भेदभावलाई लिङ्गका आधारमा गरिने राजनीतिक, आर्थिक सामाजिक सांस्कृतिक नागरिक अथवा अन्य कुनै क्षेत्रमा भेदभाव, वहिस्कार अथवा प्रतिबन्ध भन्दै परिभाषित गरेको छ । यो सन्धि १९८१ मा लागु भएको हो (राष्ट्रिय मानव अधिकार आयोग, २०६१:७०) ।
- (ज) भियाना घोषणा पत्र: जुन १९९३ मा मानव अधिकार सम्बन्धमा भियानामा भएको सम्मेलनले महिला विरुद्ध हुने सबै प्रकारका भेदभाव र हिंसामा गहिरो सरोकार राख्दै यिनलाई संसारभर उजागर गर्न र फैलाउन महिलाको मानव अधिकारको समान हैसियतलाई घोषणा पत्र स्थापित गरेको थियो (देवकोटा, २००७) ।
- (झ) आइ.सि.पि.डि कार्य योजना: सन् १९९४ सेप्टेम्बर ५-१३ मा कायरोमा भएको सम्मेलनका प्रतिनिधिहरूले विश्वव्यापी शिक्षा, मातृ मृत्युदर न्यूनीकरण, परिवार नियोजन प्रजनन तथा यौन स्वास्थ्य पहुँचप्रति सहमति जनाएका थिए यसले शिक्षा रोजगारमा लैङ्गिक समानता र परिवार नियोजनको नयाँ सम्भावनामा जोड दिएको छ (देवकोटा २००७) । यी अन्तर्राष्ट्रिय सन्धि र सम्मेलनहरूले नेपालमा महिला सशक्तीकरणमा ठुलो भूमिका खेलेरहेको छ ।

२.११ महिला हिंसा उन्मूलन सम्बन्धी अन्तर्राष्ट्रिय घोषणा

महिला हिंसा अन्त्यका लागि संयुक्त राष्ट्र संघद्वारा सन् १९९३, डिसेम्बर, २० मा घोषणा गरिसकेको छ । जसका लेखहरूमा परिभाषित छ कि लिङ्गका आधारमा गरिने महिला जुनसुकै हिंसालाई महिला विरुद्धका हिंसा भनिन्छ । यसमा महिलाले हिंसाको कारण सार्वजनिक र निजी जीवनमा बेहोर्नु पर्ने शारीरिक, मानसिक र यौनिक हिंसा वा नोक्सान दुःख पीडा जस्ता हिंसालाई महिला सम्बन्धी, हिंसा मान्दै कानुनी रूपमै पूर्ण निषेध गरेको छ । यस्ता क्रियाकलापलाई हिंसा मानेको छ । जुन महिलाले स्वतन्त्रताबाट वञ्चित छन् व्यक्तिगत र सार्वजनिक जीवनमा । अन्य सदस्य राष्ट्रहरूलाई महिला हिंसा विरुद्धको कानुन निर्माण गर्न लगाइएको छ । लिङ्गका आधारमा गरिने हिंसा महिलाका मनोरञ्जन सम्बन्धी अधिकार र सुरक्षाको तथा आधारभूत र स्वतन्त्रता, समानता राजनैतिक आर्थिक सामाजिक साँस्कृतिक नागरिक अन्य क्षेत्रका अधिकार, मानव अधिकारभित्र पर्दछन् जुन यस प्रकार छन् ।

- क) आफ्नो जीवनको अधिकार
- ख) समानताको अधिकार
- ग) स्वतन्त्रता र सुरक्षाको अधिकार
- घ) समान सुरक्षा र समान कानुनी उपचार
- ङ) विभिन्न भेदहरूबाट स्वतन्त्रताको अधिकार
- च) राम्रो उच्च स्वास्थ्य उपचार सम्बन्धी अधिकार
- छ) समान काम समान ज्यालाको अधिकार - (संयुक्त राष्ट्र संघ १९९३)

त्यसपछि सन् १९९५ बेइजिङमा सम्पन्न चौथो सम्मेलनमा १८१ राष्ट्रका प्रतिनिधिहरूको सहभागिता थियो । यो सम्मेलनले विगतमा पारित गरिएका निर्णय र संयुक्त राष्ट्रसंघका घोषणापत्र तथा महासन्धिहरूलाई पुनरावलोकन गर्दै विगतमा पारित प्रस्ताव र घोषणाहरूलाई अझ राम्ररी लागु गर्ने अनि विश्वमा महिला समानता विकास र शान्ति प्राप्त गर्ने कुरामा पुनः प्रतिबद्धता जाहेर गरेको थियो । यसले महिला उत्थान, विकास र सशक्तीकरणका लागि मुख्य १२ वटा सरोकारका क्षेत्र निर्धारण गरेको थियो । ती हुन् : महिला तथा गरिबी, महिला र शिक्षा, महिला र स्वास्थ्य, महिला विरुद्धको हिंसा, महिला र सशस्त्र संघर्ष, महिला तथा अर्थतन्त्र, महिला विकासका लागि संस्थागत संरचना, महिला र

मानवअधिकार, शक्ति संरचना र निर्णायक तहमा महिला, महिला तथा सञ्चार, महिला तथा वातावरण र बालिका आदि ।

समयको माग अनुसार महिलाहरूलाई वैज्ञानिक प्राविधिक र राजनीतिक रूपले दक्ष बनाउनु पर्ने भएको हुँदा विकासका प्रक्रियाहरूमा महिला सहभागिता बढाउन उनीहरूलाई सशक्तीकरण गर्ने अनि लैङ्गिक समानता विकास र शक्तिको बाटोमा महिलाको समान सहभागिता गराउन विश्वव्यापी रणनीति तय गर्ने जस्ता काम पनि यस सम्मेलनले गरेको थियो । यीमाथि चर्चित विभिन्न सन्दर्भ र सरोकारका क्षेत्र मूलतः राजनीतिक विषयसँग सम्बद्ध भए पनि नारीवादी सिद्धान्त भनेको पनि नारी आन्दोलनबाट विकास हुँदै आएकोले नारी शोषण र हिंसालाई प्रष्ट पार्दै नारी हक अधिकारका क्षेत्रलाई प्रष्ट पारेको छ (संयुक्त राष्ट्र संघ १९९३) ।

२.१२ नेपालको सन्दर्भमा महिलाविरुद्धको हिंसा

नेपाल आर्थिक रूपले एउटा गरिब राष्ट्र हो । यहाँको पितृसत्तात्मक सामाजिक व्यवस्था मूल्य मान्यताका कारण महिला माथिका हिंसा हुने गर्दछन् । महिलाको जनसंख्या ५१.४४ प्रतिशत रहेको छ । शिक्षाको साक्षरता प्रतिशत पनि पुरुषको तुलनामा धेरै कमी रहेको छ । नेपालमा धेरै प्रकारका महिलामाथि हुने हिंसाका स्वरूपहरू रहेका छन् जस्तै यौनिक हिंसा र यातना यौनिक हतोत्साही, छुवाछुत, महिला तथा बालिक अपहरण, छोरालाई मान्यता दिन छोरी अपहेलनाको पात्र हेरिनु, मानसिक यातना, अपशब्द बोल्नु, बहुविवाह गर्नु, जारी विवाह, देउकी, बादी आदि हुन् । धार्मिक, साँस्कृतिक, अन्धविश्वास र रुढिवादी परम्परामा विश्वास गर्ने नेपाली समाज तथा महिलाहरूको स्थिति माथि उठ्न सकेको छैन । महिलाको सुरक्षाको अधिकार घरमा र घरबाहिर सबै क्षेत्रमा मानव अधिकार भित्र पर्दछन् तापनि परम्परागत पितृसत्तात्मक सामाजिक व्यवस्था त्यसका मूल्य र मान्यताका कारणबाट महिलाविरुद्धका हिंसा बढि रहेका छन् जसको कारणबाट महिलाको स्थितिको विकास हुन सकेको छैन साथै समाजको पनि विकास भइरहेको छैन । प्राय महिलाहिंसा सामान्य मानिन्छ नेपाली समाजमा यो कित निम्न आर्थिक स्तर भएका परिवार कित उच्च आर्थिक स्तर भएका परिवारमा र केही जात वा वर्गमा देखा परेको छ । जो आर्थिक अवस्थाबाट निम्न छन् । जसको अन्य सुरक्षाको उपायहरू छैन । हिंसाका सिकार भएमा आत्मविश्वासको कमी हुने र पुरुषले पनि सामान्य रूपले हेर्ने नकारात्मक ढङ्गबाट

हेर्ने, सहयोग नगर्ने हुन्छ । जब महिला हिंसामा पर्दछन् समाजले पनि वास्ता नगर्ने कानुनीरूपमा उपचार नपाउनेसम्म भएको देखिन्छ (आहुजा, १९९८) ।

अन्धविश्वासले महिला सिकार बनेका छन् । ग्रामीण तथा शिक्षाको अभावले महिला बढी धर्ममा विश्वास गर्दछन् । विभिन्न सांस्कृतिक मूल्य मान्यताले महिलाको स्थितिमाथि उठ्न सकेको छैन । नेपालमा लिङ्गका आधारमा महिलामाथि हुने हिंसाका प्रकारहरूलाई मुख्य गरि ५ भागमा राखिएको छ । शारीरिक, यौनिक, मानसिक, आर्थिक, परम्परागत महिला सहायकको रूपमा लिने गरिन्छ । महिला हिंसा संसार भरि नै रहेको र यसले स्वास्थ्य समस्या महिलाको क्षमता र शक्तिको ह्रास, महिलाको स्वास्थ्यको तुलना गर्दा अति कमजोर स्थिति देखिन्छ (अधिकारी, २००४) ।

२.१३ महिला माथिको हिंसा विश्व सन्दर्भमा

महिला माथिको घरेलुहिंसा एउटा देश र समाजमा मात्र नभएर सबै राष्ट्र देशहरूमा फैलिएको छ । विकसित वा अविकसित सबै देशहरूमा महिला हिंसाका सिकार बनेका छन् महिलाहरू शिक्षाको कमी गरीब, बेरोजगारका कारण महिलाहरू दविएका छन् हिंसा सहन बाध्य भएका छन् । भारत, पाकिस्तान तथा अन्य एसियाली देशहरूका महिलाहरू पनि नेपाली महिलाहरू भन्ने लैङ्गिक हिंसामा परेका छन् । नेपाल लगायत भारतमा विभिन्न प्रकारका घरेलु हिंसा हुने गरेका छन् दाइजो महिला हिंसाको मुख्य कारण बनेको छ । दाइजोसँग सम्बन्धित घटनाहरू बढी घटेका हुन्छन् । जहाँ २५०० (दुलही) महिलाहरू प्रत्येक वर्ष मारिएका हुन्छन् । गर्भपतन पनि हिंसाको स्वरूप हो । लगभग ८००० बच्चाहरू गर्भपतन गराईन्छ । मुम्बैका क्लिनिकहरूमा जसमध्ये ७,९९९ केटी बच्चा रहेका हुन्छन् । केटा भन्दा केटी पाँच वर्ष नपुग्दै मर्ने गरेका छन् । विवाहिता महिलाहरूमध्ये (१५-६० वर्ष) का ५६ प्रतिशत श्रीमान्को कुटाई खाएका छन् । पितृसत्तात्मक व्यवस्थाको मूल्य मान्यतामा मान्ने कारणले ७० प्रतिशत महिलाहरू हिंसामा परेका छन् । उत्तर प्रदेशमा अज्ञानता कारण ४५ प्रतिशत महिला श्रीमान्को शारीरिक यातना कारण सिकार भएका छन् । न्युदिल्लीमा ७० प्रतिशत महिला प्राय १६ वर्ष भन्दा मुनिका महिला अपहरण र बलत्कारका सिकार भएका छन् (युनिसेफ, २०००) ।

दक्षिण एसियामा पुरुष प्रधान परिवार तथा समाज रहेको र महिलाको महत्त्वलाई भन्दा पुरुषलाई बढि महत्त्व दिन्छ । महिलालाई सन्तान जन्माउने औजार र यौन इच्छा पूरा

गर्ने वस्तुको रूपमा हेरिन्छ । त्यसै गरि श्रम शोषण पनि महिला माथि गरिएको छ । पुरुष नै उच्च स्थानमा रहेका छन् । महिलालाई दोस्रो दर्जाको नागरिक भनिन्छ । विभिन्न संगठनका विभिन्न अनुसन्धानहरूले के देखाएका छन् भने पुरुषका कारणबाट आफ्नो जीवन कालभरि प्रत्येक ५ महिला संसारमा शारीरिक र यौनिक हिंसामा परेका छन् । दक्षिण एसियाको संस्कृतिले नै महिलालाई सहायक स्थान दिएको छ । सांस्कृतिक व्यवहारले तथा कानुनले महिलालाई तल्लो स्थान दिएको छ, परिवारको स्थानमा महिला दोस्रो दर्जामा परेका छन् । गर्भवती अवस्थामा महिलाले कामको भार बढी बोक्नुपर्ने तर खानामा भेद गरिएको हुन्छ । कम खाना दिइन्छ, पोषणयुक्त खाना खाना दिइएको हुँदैन (युनिसेफ, १९९६) । संसारमै दक्षिण एसियालाई लैङ्गिक असमानता भएको मानिन्छ । केटी वा महिलाहरूलाई तल्लो सामाजिक स्तरमा देखिन्छ । केटा वा पुरुषको तुलनामा लगानी पढाइ पुँजी खर्चमा पुरुषलाई भन्दा महिलालाई खर्च त्यति गरिदैन (युनिसेफ, २००१) ।

२.१४ पूर्व अध्ययनको समीक्षा

डोमेस्टिक भायोलेन्स, वोमनइन स्क्वाटर सेटलमेन्ट इन कीर्तिपुर सिटी शीर्षकमा महर्जन (२०००) द्वारा गरिएको अध्ययनमा खास उद्देश्यहरूमा सामाजिक जनसाङ्ख्यिक प्रोफाइलहरू पत्ता लगाउन, महिलाहरूको हिंसाका समाधानको उपायसम्बन्धी कानुनी ज्ञान, घरेलु हिंसा समाधानका लागि नीति निर्माता, सरकारी गह्रैसरकारी संस्थाहरूले गर्ने कार्य थिए । विवाहिता महिलामात्र छानिएको यस अध्ययनमा ब्राम्हण, क्षेत्री, गुरुड, मगर, राई, तामाङ जातिका थिए । प्रायः महिलाहरू गरिवीको र श्रीमान्ले रक्सी सेवन गरेको कारणबाट शारीरिक र मानसिक हिंसामा क्रमशः ६३.४१ प्रतिशत र ३६.६ प्रतिशत महिला परेको देखिन्छन् । त्यसैगरी उत्तरदाता महिलाको विचारमा घरेलु हिंसाको आधारमा मुख्य कारण रक्सी सेवन ४८ प्रतिशत, बेरोजगारी ३६ प्रतिशत र वैवाहिक कारण १०.६ प्रतिशत रहेको थियो ।

जेन्डरका आधारमा गरिने घरेलु हिंसा नेपाली समाजमा इतिहास देखिरहेको छ । नेपाली समाजमा कुल ३५ प्रतिशत महिलाले लिङ्गको आधारमा घरेलु हिंसाको अनुभव गरेका छन् । हिंसाको स्थितिलाई साथी नेपाल संस्थाले १९९७ मा विश्लेषण गरेको छ । नेपाली समाजमा हुने गरेका महिला विरुद्धका घरेलु हिंसा यस प्रकार छन् । ९३ प्रतिशत मानसिक, ८२ शारीरिक, ३० प्रतिशत यौनजन्य, २८ प्रतिशत जवर्जस्ती गरेका, ६४

प्रतिशत बहुविवाह गरेका हिंसा रहेका छन् । नेपाली समाजमा सम्पूर्ण हिंसामध्ये ७० प्रतिशत हिंसा घरेलु हिंसा अन्तर्गत पर्दछन् (साथी नेपाल, १९९७) ।

त्यसैगरि घिमिरे (२०६४) द्वारा घरेलु हिंसाको समाजशास्त्रीय अध्ययनमा काहुँ गा.वि.स.का दलित र गैह्रदलित महिलाहरूबिचमा तुलनात्मक अध्ययन गरिएको थियो । यसका मुख्य उद्देश्य दलित र गैह्रदलित महिलामा घरेलु हिंसाका प्रकार कारण तुलनात्मक विश्लेषण र घरेलु हिंसा न्यूनीकरणका उपाए खोज्नु थियो । घरेलु हिंसाका लागि ९६ जना विवाहिता महिला नमूना छनोट गरी सर्वेक्षण र च्यान्डम मेथड बाट लिइएको थियो । यस अध्ययन क्षेत्रमा कुटपिट, खान लाउन नदिने, घर निकाला अन्य हिंसाबाट पीडित ६३ जना ३५ प्रतिशत र हिंसाबाट पीडित नभएका ६५ प्रतिशत उत्तरदाता थिए । जसमा शारीरिक हिंसामा २६ प्रतिशत, मानसिक हिंसामा २८ प्रतिशत पीडित भएको देखिन्छ । घरेलु हिंसाको कारणहरूमा मादक पदार्थ सेवन, बहुविवाह, दाइजो प्रथा, जुवातास, आर्थिक अभाव, चेतना र सामाजिकीकरण जस्ता कारणहरू देखिएका छन् ।

२.१५ आमा समूहको परिभाषा तथा उत्पत्ति

आमा समूह भनेको त्यस्तो समूह हो जुन राजनीतिबाट टाढा, स्वतन्त्र हुन्छ । जसले महिलालाई सशक्तीकरण गरेर, महिला परिचालन गर्दै समाज, गाउँ घरपरिवारको विकास गर्न महत्त्वपूर्ण भूमिका खेल्दछ । धेरै अनुसन्धानकर्ताहरूले आमा समूहको उत्पत्ति गुरुङ समुदायबाट सुरुवात भएको मानेका छन् (विष्ट, १९८०, शर्मा, १९९७) अनुसार: १९ औं शताब्दीबाट उत्पत्ति भएको हो ।

१९ औं शताब्दिमा नेपाली युवाहरू सिपाहीहरू विदेश जाने र गुरुङ मगरका छोराहरूको आय आर्जन गर्ने जुन उनीहरूको लागि र देशकै लागि आय स्रोतको बाटो थियो । नेपालका पहाडी क्षेत्रमा बस्ने विशेषगरी गोरखा सिपाहीमा भर्ती हुन जाने र पछि अवकास लिएर फर्कने गर्दथे । वृटिस, सिङ्गापुर, मलेसिया, भारतमा नेपालका धेरै युवाहरू ठजाने गर्थे । पुरुष सिपाहीहरूको बाहुल्यता विदेशमा हुने महिलाहरू घरको आर्थिक क्रियाकलाप गर्न उत्तरदायित्व बढ्दै जाने हुँदा काममा कठिनाई महसुस हुने गर्दथ्यो । यसको समाधान गर्न महिलाहरू एक अर्काको घरको तथा परिवार भित्रको समस्या समाधान गर्न समूहमा जान थाले । घर र परिवारको सहायता गर्न । यही समूहलाई नै पछि गएर आमा समूह भनिन थाल्यो । आमा समूहको आवश्यकता भएर नै आमा समूहको उत्पत्ति भएको मानिन्छ ।

आमा समूह भनेको त्यस्तो समूह हो जुन कुनै नाता सम्बन्ध हुँदैन स्वतन्त्र हुन्छ । जुन साभ्ना उद्देश्य राखेर आमा समूहको समुदायमा निर्माण भएको हुन्छ । साभ्ना उद्देश्य राखेर आमा समूह अगाडि बढेको हुन्छ । जुन सँगैसँगै हिड्न बल पुग्ने गर्दछ, समाजमा महिला सशक्तिकरण गर्ने समाज सुधार गर्ने समाजका नराम्रा कुरा हटाउने बाटो मन्दिर बनाउने गाउँ टोल सफा राख्ने आदि कार्यमा बल पुग्दछ । उनीहरूले राजनैतिक, आर्थिक, कार्यहरूमा जोड दिन सक्छन् । नराम्रा संस्कारजन्य कुरा हटाउन सक्छन् । जसले महिलाहरूलाई सशक्तिकरण गर्दै एकताबद्ध भएर समाजमा विभिन्न संरचनात्मक कार्य गर्न सक्छन् । केही साहित्यिक विश्लेषण अनुसार रोदी भनेको गुरुङ समुदायबाट आएको साँस्कृतिक, सामाजिक, परम्परा हो जुन, आमा समूहबाट नै निर्माण भएको हो । भनिन्छ, रोदी त्यस्तो ठाउँ हो जुन गुरुङ समुदायका गाउँमा रातिमा महिला र पुरुष बिच नाचगान गर्ने रमाइलो ठाउँ हो । समय वित्तै जादा रोदी परम्परा विस्तारै लोप हुँदै सोही रोदीको संरचनात्मक स्वरूपलाई आमा समूह भनिन थालियो (गुरुङ, १९९८) । तर ओकामुरा यस कुरामा सहमत नभई आफ्नो भनाई यसरी राखेकि छन्: आमा समूह भनेर चिनिएको सुरुमा आमाको क्लव भनेर एउटा कार्यक्रम चलाइयो जसलाई सन् १९७५ देखि अन्तराष्ट्रिय महिला दिवस भनेर मनाउने गरिन्छ । आमा क्लवले आमाहरूको सामाजिक, आर्थिक स्थितिको वृद्धि गर्न त्यस कार्यक्रमले सहयोग गर्‍यो । सामाजिक सेवाको योगदानले राष्ट्रिय सहायक परिषदको रूपमा रहेके छ । आमाहरूको भुन्ड वा क्लवले परिवार नियोजन, स्वास्थ्य, शिक्षा, आय आर्जन, सामाजिक आर्थिक विकासमा सहयोग पुऱ्यायो । आमाहरूको क्लवको धारणा परिवर्तन भएर आमा समूह बनेको हो (ओकामुरा, १९९९) ।

त्यहीबाट प्रख्यात हुँदै स्वास्थ्य सेवा, संगठन, संस्थाहरूमा सम्बन्ध राखेको पाइन्छ । सेवाको भावना र सहयोगी भावना लिएर महिला विकासको बाटोमा हिँड्ने समूह नै आजको समयमा आमा समूह भनेर चिनिएको छ । महिलाले विकासका कार्यक्रम गर्न सक्छन् । महिलाको एकता विना आमा समूह निर्माण हुन सक्दैन । समाजको अवस्था सुधार गर्न सक्छन् । महिलाका विभेदका विरुद्ध आवाज उठाउने विकासका कार्यमा महिलालाई परिचालन गर्ने, महिलाहरूलाई सामुदायिक विकासमा सक्रिय भएर अगाडि बढ्न उत्साहित गर्दछन् । आत्म विश्वास स्वचेतना र सशक्तीकरणको बाटोतिर महिलालाई अग्रसर गराउँदछन् (गुरुङ, १९९८) ।

त्यसैगरी आमा समूह इतिहासदेखि गुरुङ समुदायबाट निर्माण भएता पनि हालको समयमा आएर आफ्नो जाति, जनजाति अनुसार ठाउँ ठाउँमा संगठन र संस्थामा तिनीहरू सहभागी भएका छन् । हाल आएर आमा समूह देशको सबै ठाउँमा निर्माण भएका छन् । धेरै

सामाजिक सुधार गर्ने, मादक पदार्थ रोकथाम, जुवातासमा रोक, अन्य सामाजिक रूपमा रहेका नराम्रा पक्षहरूमा सुधार गर्नमा बल पुऱ्याएका छन् । तर यसले परिवर्तन ल्याउन, आफूलाई माथि लैजान, सशक्तीकरण गर्न सफल भएका भनिन्छ । यसलाई फराकिलो धारणाबाट हेर्नु पर्दछ (शर्मा, १९९७) ।

यस अनुसन्धानमा फुलवारी ११ वडा क्षेत्रका आमासमूहमा आबद्ध महिलाहरूको घरेलु हिंसाप्रतिको धारणा र अवस्थाबारे अध्ययन गर्न खोजिएको छ । यसका उद्देश्य आमा समूहमा आबद्ध महिलाहरूको घरेलु हिंसाप्रतिको धारणा अवस्था आयाम र घरेलु हिंसा न्यूनीकरणका उपाय तथा कानुनी ज्ञानलाई खोज तथा विश्लेषण गर्नु रहेको छ । पूर्व साहित्यको अध्ययनले यस अध्ययनलाई सघाउने कुरा निश्चित देखिन्छ । पूर्व अध्ययनहरूमा देखिएको कमी, कमजोरीलाई पनि यस अध्ययनले हटाउने छु घटाउने छ ।

२.१६ अध्ययनको अवधारणात्मक खाका

महिलामाथिको घरेलु हिंसा बढाउने चलहरूको रूपमा परिवार, समाज, बजार, राज्य व्यवस्था, विकासमा महिलाहरूलाई भन्दा पुरुषलाई बढी मान्यता दिने प्रवृत्तिको प्रमुख भूमिका रहेको छ । यसैगरी अन्य चलहरूमा गरिवी, अशिक्षा, छोराको चाहना राख्ने घरपरिवार र समाज पितृसत्तात्मक मुल्य, मान्यता, दाइजो, छोरा नभए हेला गर्ने, अन्तरजातीय विवाह मान्यता नहुने, कम उमेर कानुनी अवस्था, जस्ता चलहरूले पनि महिला माथिको हिंसा बढाउन सहायक बनेको देखिन्छ । दाइजो र छोरा नभए हेला गर्ने छिमेकी समुदाय समाजले हेर्ने दृष्टिकोण, एकै काममा ज्यालामा महिला र पुरुषलाई विभेद राज्य संयन्त्रमा पुरुष नै बढी सक्रिय सानो कुराको निर्णय र विकासमा महिला भन्दा पुरुषलाई खोजिने, शिक्षामा सामान्य पढ्ने पढाउने एस.एल.सी.सम्म पनि छोरीलाई नपढाउने बजार स्तरमा पुरुष बराबर नहुने महिलामाथि शोषण हुने महिलालाई तनाव दिइने, राज्यको कानुनी व्यवस्था लैङ्गिक विभेदपूर्ण छ । सम्पत्ति स्रोत साधनको पहुँचमा पुरुषमा समान छैन । विवाह सम्बन्धी व्यवस्था एकदम विभेद देखिएको छ । विवाह भएको १० वर्षसम्म पनि बच्चा नपाए पुरुषले दोस्रो विवाह गर्न पाउने तर महिलालाई भने कुनै छुट छैन । बच्चा बच्ची जन्माउने भन्ने कुरामा त महिलाको मात्र कमजोरी हुँदैन पुरुषको पनि कमजोरी हुन सक्छ । परिवार, समाज, राज्यतर्फबाट एवं कानुनी तवरबाट नै महिलालाई विभेद गरिएको छ ।

महिला विरुद्धको घरेलु हिंसा नेपाली समाजमा रहेको असमान सामाजिक, आर्थिक, साँस्कृतिक, राजनैतिक व्यवस्थाको परिणाम हो । महिला विरुद्धको घरेलु हिंसाको

स्वरूपहरूमा शारीरिक, मानसिक, यौनिक, दाइजोसँग सम्बन्धित, सानै उमेरमा विवाह गर्ने परम्परा र छोराको अति चाहना तथा पितृसत्तात्मक सामाजीकरण हुन् । घरेलु हिंसाका आयामहरूमा आर्थिक, धार्मिक, कानुनी र राजनीतिक आयाम रहेका छन् । हाम्रो समाजमा रहेको महिला र पुरुषबिचको समाजले हेर्ने दृष्टिकोण, पितृसत्तात्मक सामाजिक मूल्य मान्यता तथा व्यवहारहरूको विश्लेषण महत्त्वपूर्ण छ । महिला र पुरुषमा समान स्थिति नभएको र स्रोत साधन शिक्षामा लैङ्गिक विभेद भएको कारणबाट नै महिला पछि परेका र शोषण तथा हिंसामा परेका छन् । यी सबै कुरालाई समेट्दै यस अध्ययनको अवधारणात्मक खाका यस प्रकार प्रस्तुत गरिएको छ ।

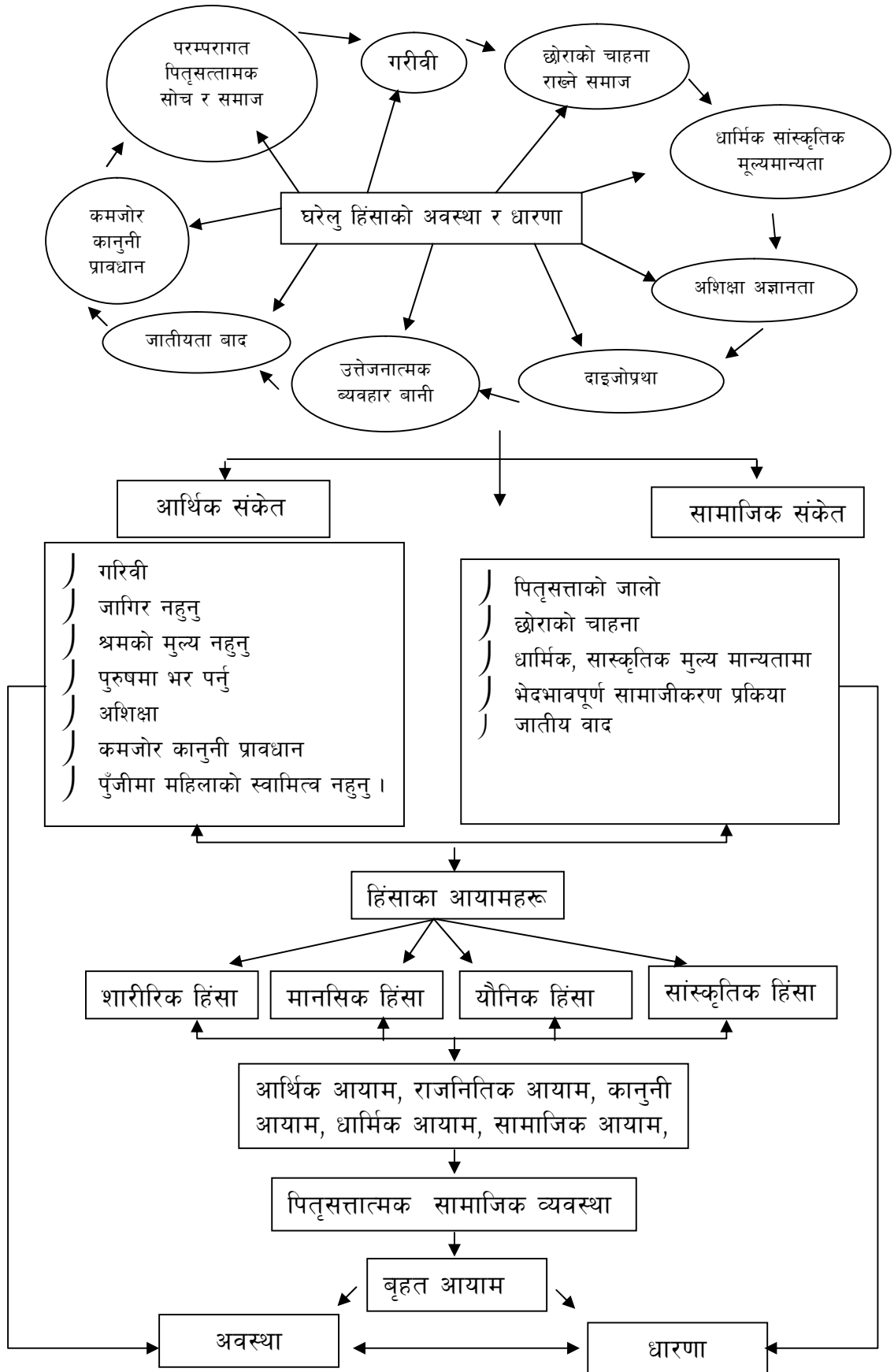

चित्र २.१: अध्ययनको अवधारणात्मक खाका

२.१७ अध्ययनको सैद्धान्तिक खाका

यस शोधपत्रमा लैङ्गिक दृष्टिकोणबाट महिलावादी सिद्धान्तलाई प्रष्ट पार्दै कसरी महिलाहरू घरपरिवारमा तथा समाजमा शोषित पीडित र हिंसामा परेका छन्, नेपाली समाजमा जरा गाडेर रहेको पितृसत्तात्मक सामाजिक आर्थिक राजनैतिक मूल्य मान्यताले महिलालाई कसरी शोषण दमन तथा हिंसाको सिकार बनाई राखेको छ भन्ने देखाउन खोजिएको छ । महिलाहरूको सामाजिक र आर्थिक पक्षको साथै महिला माथिको घरेलु हिंसा र शोषण भेदभाव अवस्था र धारणालाई प्रष्ट पार्न लैङ्गिक विभेद र पितृसत्तात्मक, सामाजिक संरचना र राजनैतिक, आर्थिक तथा कानुनी प्रक्रिया र त्यसबाट उत्पन्न हुने महिला माथिको हिंसा, अवस्था र दृष्टिकोणलाई प्रष्ट पार्न खोजिएको छ । यसलाई यसरी प्रस्तुत गरिएको छ:-

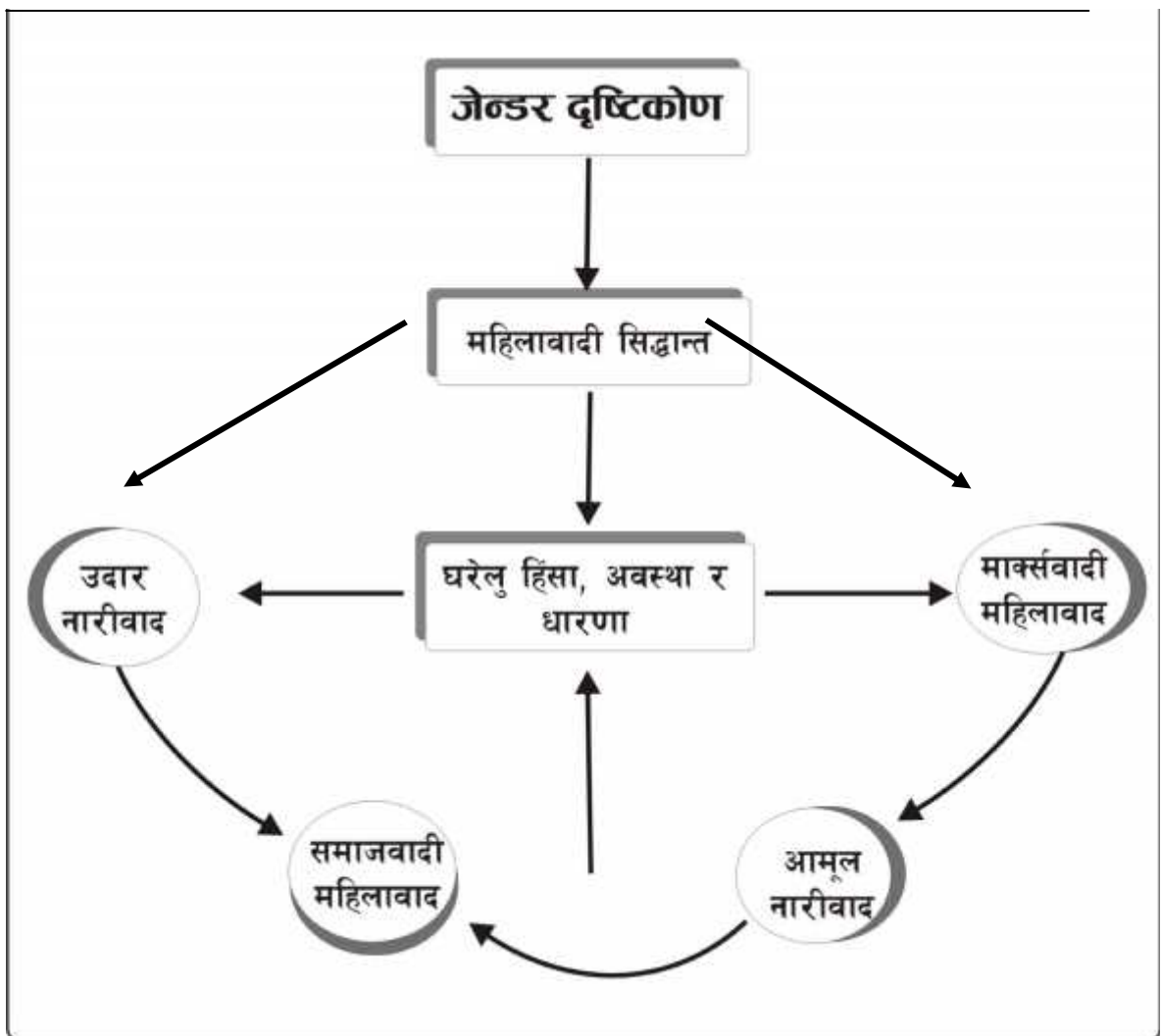

चित्र नं. २.२: सैद्धान्तिक खाका

अध्याय - तीन

अनुसन्धान विधि

३.१ अध्ययन क्षेत्र र अध्ययन क्षेत्र छनोटको औचित्य

पोखराको वडा नं ११ मा फूलबारी पर्ने र त्यहाँ ब्राह्मण क्षेत्रीको बाहुल्यता बढिरहेको हुँदा त्यहाँ स्थापना भएका ३ वटा आमा समूहमा आवद्ध महिलालाई मात्र लिइएको छ । घरेलु हिंसा नेपालको जुनसुकै ठाउँ, जात, जातिमा रहेको पाइन्छ भन्ने कुरा महिलाको घरेलु हिंसाको स्थिति अध्ययनले विश्लेषण गरेको तथ्य प्रमाण भएको हुँदा यस अध्ययनको उद्देश्य प्राप्त गर्न त्यस फूलबारी क्षेत्रका आमा समूहलाई छानिएको र आमा समूहमा आवद्ध महिलाहरूमा हिंसा छ या छैन वहाँहरूको धारणा बुझ्न यस क्षेत्रलाई छानिएको हो । अध्ययन क्षेत्र छनोट गर्नुको आधार धेरै हुन्छन् (च्याम्बर, १९८३) । त्यसैको आधारमा मैले फूलबारी क्षेत्रका आमा समूहमा आवद्ध महिलाहरूलाई मात्र छानेको छु । जहाँ महिला हिंसा छ या छैन त्यसको खोजी गर्नको लागि, यस क्षेत्रमा यसभन्दा पहिला घरेलु हिंसा बारे अध्ययन नभएकोले र यो शहरी क्षेत्र भएकोले पनि त्यहाँका महिलाको वास्तविक स्थिति थाहा पाउन घरेलु हिंसा बारे अध्ययन गरिएको छ ।

३.२ अनुसन्धानको ढाँचा

यो अध्ययन खोजपूर्ण तथा विश्लेषणात्मक ढाँचामा आधारित छ । यस अध्ययनसँग सम्बन्धित विविध सूचना तथा तथ्याङ्कको स्रोत स्थलगत सर्वेक्षणबाट सङ्कलन गरिएको छ । अध्ययन क्षेत्रको प्रतिनिधिहरूको विस्तृत विवरण लिनका लागि विभिन्न सामाजिक, आर्थिक, शैक्षिक, अवस्था, उमेर, पारिवारिक संरचना जस्ता चल तत्त्वहरूको खोजी गर्दै महिलाहरूको हिंसाको अवस्था धारणा बुझ्न हिंसाको कारण र प्रभाव तथा आयामहरूको विश्लेषण गर्दै हिंसा रोक्ने कानुनी उपाय खोज्ने प्रयास गरिएको छ ।

३.३ अध्ययनको समग्रता र नमुना छनोट

यस अध्ययन अनुसन्धानको लागि पोखरा फूलबारी ११ नं. वडा क्षेत्रमा रहेका जम्मा ३ वटा आमा समूहमा आवद्ध सम्पूर्ण महिलाहरूलाई समग्रता मानिएको छ । यी तीनमध्ये सिद्धेश्वर आमा समूहमा आवद्ध ११०, रामचौतारी आमासमूहमा आवद्ध ९०, पीपलडाली

आमासमूहमा आबद्ध ६० जना गरी कुल २६० महिला रहेका छन् । प्रत्येक समूहबाट ३० प्रतिशतका दरले क्रमश ३३, २७ र १८ जना गरी कुल ७८ जना महिलालाई उद्देश्यमूलक नमुना छनोट विधिबाट उत्तरदाताहरूको रूपमा छनोट गरिएको छ । विवाहिता महिलामात्र छानिएको छ । यो संख्या कुल महिला संख्याको ३० प्रतिशत रहेको छ ।

३.४ तथ्याङ्कको प्रकृति र स्रोत

यस अध्ययनका उद्देश्यहरू प्राप्त गर्नका लागि आमा समूहका महिला अध्यक्ष तथा वडाका अध्यक्ष/सचिवज्यूको अनुमति लिइएको छ । यस अनुसन्धानमा प्राथमिक र द्वितीय दुवै खालका स्रोतबाट तथ्यांक सङ्कलन गरिएको छ । प्राथमिक तथ्याङ्कमा गुणात्मक तथा सङ्ख्यात्मक तथ्याङ्क सङ्कलन गरिएको छ । यस अन्तर्गत स्थलगत सर्वेक्षण महिलाहरू समूहगत छलफल अवलोकन, व्यक्तिगत अध्ययन गरिएको छ । महिलामाथिको हिंसाप्रतिको धारणा र अवस्थालाई विश्लेषण गरिएको छ । द्वितीय स्रोत अन्तर्गत महिलामाथिको हिंसासँग सम्बन्धित विभिन्न लेखरचना, पत्रपत्रिका पुस्तकालय स्रोत, पुस्तक, वडाको प्रोफाइलको सहयोग लिइ, नेट र इन्टरनेटका समाचार साहित्यहरूको सहयोग लिई तथ्याङ्क सङ्कलन गरिएको छ ।

३.५ तथ्याङ्क सङ्कलनमा प्रयोग भएका विधिहरू

यस अध्ययनमा तोकिएका उद्देश्यहरू प्राप्त गर्नका लागि स्थलगत सर्वेक्षण, व्यक्तिगत अध्ययन, अवलोकन, समूहगत छलफल गरी फुलबारी ११ नं. क्षेत्रका तिनवटा आमासमूहमा आबद्ध महिलामाथिको घरेलु हिंसाप्रतिको अवस्था र धारणा बुझ्नको लागि सम्बन्धित विषयवस्तुमा आधारित रहने विभिन्न प्रकारका सुचीबद्ध प्रश्नावलीहरू नमूनाका रूपमा छनोट भएका उत्तरदाता समक्ष अनुसूची उल्लेखित प्रश्नावली उपलब्ध गराई तिनीहरूको आर्थिक, सामाजिक, शैक्षिक, वैवाहिक स्थिति के कस्तो हिंसालाई ती तत्त्वहरूले के कस्तो असर पारेको छ त्यस सम्बन्धी जानकारी लिइएको छ ।

क) अवलोकन

यस अध्ययनमा तथ्याङ्क सङ्कलनमा नमुना छनोट गरिएका आमा समूहमा आबद्ध महिलाहरूको मनोभावना अवस्था, अनुभव, हिंसा प्रतिको धारणालाई जानकारी लिन आफै अध्ययन क्षेत्रमा गएर अवलोकन गरिएको छ ।

ख) व्यक्तिगत अध्ययन

उद्देश्यमूलक अनुसन्धानलाई अगाडि बढाउन अन्वेषणात्मक तथा विश्लेषणात्मक अध्ययन गर्दा महिलामाथिको घरेलु हिंसाप्रतिको धारणा र अवस्था हिंसाको कारण र स्वरूपको पनि खोजी गर्नु पर्ने हुँदा व्यक्तिगत तथा पारिवारिक घटनाको अध्ययन गर्न नमुना छनोटमा पारिएका केही महिलाको व्यक्तिगत अध्ययन गरिएको छ ।

ग) समूहगत छलफल

आमासमूहमा आबद्ध नमूना छनोटमा पारिएका महिलाहरूको समूह बनाई महिलामाथिको हिंसाप्रति कस्तो धारणा रहेको छ । हिंसा कम गर्ने उपाय र ज्ञानका बारेमा छलफल गरिएको छ । यसको साथै स्थानीय सामाजिक कार्यकर्ता र समाजसेवीहरू, बुढापाका व्यक्तिहरूमा सुभावा तथा छलफल गरिएको छ ।

घ) पूर्वपरीक्षण

फुलवारी ११ वडा क्षेत्रका आमा समूहमा आबद्ध महिला अध्यक्षज्यूहरूसँग प्रत्यक्ष भेट गरी यस क्षेत्रमा महिला माथिको घरेलु हिंसाको घटना र अवस्था के कस्ता रहेका छन् भनी सोधिएको र छलफल भएको थियो उहाँहरूले यस क्षेत्रमा महिलामाथिको हिंसाको घटना प्रशस्त भेटिन्छन् र हामीले पनि महिला हिंसा परेको देखेका र हिंसामा परेकालाई कानुनी उपायको खोजी गर्न समेत सहयोग गरेको कुरा व्यक्त गरेपछि पटक पटक स्थलगत अध्ययन गरी हिंसाको अवस्था र धारणा बुझ्न १० जना महिलालाई भेला गराएर अध्ययन परीक्षण गरिएको छ । हिंसाका घटना हुनुमा दोस्रो विवाह, दाइजोको माग, रक्सी सेवन देखिएको विश्वास भएपछि मात्र यसको आधारमा हिंसासँग सम्बन्धित प्रश्नावली अनुसूचीको नमूना तयार पारिएको छ । सोध कार्यको विश्लेषण एवं प्रस्तुतीकरण निरीक्षकको निर्देशन एवम् प्रस्तुतीकरण गरिएको छ ।

३.६ तथ्याङ्क प्रस्तुतिकरण र विश्लेषण

यस अनुसन्धानका उद्देशहरू प्राप्त गर्न आमा समूहका आबद्ध नमुना छनोटमा परेका महिला सदस्यहरूको हिंसा प्रतिको अवस्था र धारणालाई आधार मानेर यो अध्ययन गरिएको छ । सबै सङ्कलित सूचनाहरू, तथ्याङ्कहरू जम्मा गरी तालिकीकरण, पाइचार्टको मद्दतद्वारा गणितीय र तथ्याङ्कीय विश्लेषण गरिएको छ ।

अध्याय - चार

पोखरा उप-महानगरपालिका र अध्ययन क्षेत्र

४.१ परिचय

नेपालको सुन्दर रमणीय पर्यटकीय सहर, फेवातालको पृष्ठभूमिमा अन्नपूर्ण हिमशृङ्खला पहाडी प्रदेश, गण्डकी अञ्चल कास्की जिल्ला पश्चिमाञ्चल विकासक्षेत्रको सदरमुकाममा पोखरा पर्दछ। वि.स. २०१६ सालमा पोखरा उपत्यकाको स्थापना तथा नामाकरण गरिएको र २०५२ सालमा पोखरा उप-महानगरपालिकाको रूपमा स्थापना भइसकेको छ। सुन्दर प्राकृतिक सम्पदाहरू ताल तलैया गहिरो र साँगुरा गल्छीहरू हरिया वनजंगल माछापुच्छे र अन्नपूर्ण हिमाली शृङ्खला आदिको मनमोहक दृश्य पोखराबाट देख्न सकिन्छ। नेपालको दोस्रो ठूलो सहर पोखराबाट पूर्वमा लेखनाथ नगरपालिका आर्वा काहुँ गाविसहरू, पश्चिममा सराङ्गकोट, पुम्दीभुम्दी गाविस पर्दछ। त्यसैगरी उत्तरमा भलाम, अर्मला दक्षिणमा भरतपोखरी, निर्मलपोखरी, कृस्टि नाच्ने चौर गाविस पर्दछन् (सूचना तथा अभिलेख केन्द्र पो.उ.न.पा २०६८)।

विश्वमान चित्रमा पोखरा उपत्यकाको भौगोलिक अवस्थिति २८°१०' देखि २८°१६' उत्तरी अक्षांश र ८३°५८'३०" देखि २८°०२'३०" पूर्वी देशान्तर बीच अवस्थित छ। पोखरा उपत्यका ७५० वर्ग कि.मी क्षेत्रमा फैलिएको छ। समुन्द्री सतहदेखि ७२७ मिटर देखि ९८० मी सम्मको उचाईमा अवस्थित छ। पोखरा उपत्यकाको क्षेत्रफल ५५.६६ वर्ग कि.मी रहेको छ। पोखराको बिचमा सेती नदी बगेको छ, यसको गहिरो वल्छी भएर ४४३ कि.मी रहेको छ। यस उपमहानगर पालिकाको सालाखाला ३३° से अधिकतम तापक्रमदेखि ५.६° से सम्म न्यूनतम तापक्रम रहने गर्दछ। नेपाल अधिराज्य भरिको सबैभन्दा बढी वर्षा हुने सहरको रूपमा चिनिने पोखराको हावापानी समशितोष्ण किसिमको छ, वार्षिक सरदर ३०० देखि ४५० से.मी.सम्म वर्षा हुने गर्दछ। यस पोखरा उपमहानगरपालिकामा १८ वडाहरू रहेका छन् (सूचनाका अभिलेख केन्द्र, पोखरा, २०६८)।

४.२ जनसंख्या

हालसम्म पाइएका ऐतिहासिक दस्तावेजको आधारमा भन्दा पोखरा उपत्यकामा वस्तीको विकास वि.स. १८५० देखि भएको अनुमान गरिन्छ । २०५८ सालको जनगणना अनुसार पोखराको जनसंख्या १५६,३१२ रहेको छ । यस उपमहानगर पालिकाको वार्षिक औसत जनसंख्या वृद्धिदर करीब ७.४१ प्रतिशत रहेको अनुमान छ भने औसत जनघनत्व ३८४८८३ वर्ग कि.मी रहेको छ । जसमा ब्राम्हण प्रथम स्थानमा ३५,६९७ छन् भने दोस्रो स्थानमा क्षेत्री जातिको ३३,७९५ र तेस्रो स्थानमा गुरुड २३,९६५ रहेका छन् (बराल, २०६०) पोखरामा जम्मा घरधुरी संख्या ३७,३०५ रहेका छन् । महिला ७६,७४९ र पुरुष ७९५६३ रहेका छन् (जनगणना, २०५८) ।



स्रोत: पोखरा उ.म.न.पा., २०१२

यहाँ ब्राह्मण, क्षेत्री, नेवार, गुरुड, तामाङ, थकाली, राई, ठकुरी, मगर, दमाई, कामी, सार्की, पोडे, गाइने आदि जनजातिको बसोबास रहेको छन् । यहाँको बासिन्दाले मानि आएको धर्मममा हिन्दू, बौद्ध, क्रिस्चियन, मुस्लिम प्रमुख रूपमा पर्दछन् । दशैं, तिहार, तिज,

जनै पूर्णिमा, फागु पूर्णिमा, शिवरात्री, बुद्ध पूर्णिमा, ठूली एकादशी, माघे संक्रान्ती, ल्होसार, इद, क्रिसमस आदि चाडपर्वहरू यहाँ मनाउने गर्दछन् । यहाँका मानिसहरूको प्रमुख पेसा व्यापार कृषि सरकारी एवं ग्रैह सरकारी क्षेत्रमा सेवा, विदेशमा सेवा आदि रहेका छन् (सूचना तथा अभिलेख केन्द्र पो.उ.न.पा. २०६८) ।

४.३ हावापानी

भौगोलिक विविधता भएकै कारण यहाँ एकै समयमा ठाउँ अनुसार फरक फरक हावापानी रहेको पाइन्छ । यहाँ समशीतोष्ण प्रकारको हावापानी (मनसुनी) पाइन्छ । नेपालकै सबैभन्दा बढी पानी पर्ने स्थान पोखरा नै हो ।

पोखराको बिच भागमा सेती नदी गहिरिएर वगेको देखिन्छ । त्यसैगरी मादी नदी पनि रहेको छ । अन्य मुख्य खोलाहरूमा मोदी नदी, काली, विजयपुर, कोत्रे, सार्दी, काहुँ हर्पन फुर्सै, इदी आदि खोलाहरू पोखरामा पर्दछन् । त्यसै गरी प्रमुख तालहरू फेवाताल (१५ वर्ग कि.मी, वेगनास ताल (१० वर्ग कि.मी), रूपाताल ११ वर्ग कि.मी र अन्त्यमा दिपाङ्ग, मैदी, कमलपोखरी, खास्ते, बुहुवा, गुदे आदि पर्दछन् । शान्ति कुण्ड, भरनामा डेभिस फल्स (पातले छाँगो) र हिमतालहरू मा अन्नपूर्ण र माछापुच्छ्रे रहेका छन् (पो.उ.म.न.पा, २०६८) ।

४.४ धार्मिक तथा पर्यटकीय स्थल

धार्मिक दृष्टिले हेर्दा पोखरालाई मठ र मन्दिरको सहर भन्दा पनि हुन्छ किनकी यहाँ मन्दिरको संख्या धेरै छ । देवी पञ्चाङ्ग मन्दिर शंकर मन्दिर वडा नं. १, वडा नं. २ मा विन्धववासिनी मन्दिर, १९, ३ मा राधा कृष्ण मन्दिर, नारायण स्थान, वडा नं. ४ मा सर्वेश्वर महादेव, गणेश मन्दिर बुढानिलकण्ठ, वाल गोपाल मन्दिर वडा नं. ५ मा लक्ष्मी नारायण मन्दिर, सुनसरी देवी मन्दिर वडा नं. ६ मा प्रसिद्ध वाराही केदारेश्वर महादेव मन्दिर, वडा नं. ७, पुठकेश्वर मन्दिर राधा कृष्ण मन्दिर वडा नं. ८ मा गणेश मन्दिर राधा कृष्ण मन्दिर, वडा नं. ८ मा गणेश, जाल्पा मन्दिर, वडा नं. ९ मा चण्डी मन्दिर, महादेव मन्दिर वडा नं. १० मा श्री कृष्ण मन्दिर वडा नं. १ मा गीता मन्दिर महाकालेश्वर मन्दिर राम मन्दिर रामचौतारी, सिद्धेश्वर मन्दिर वडा नं. १२ मा माटेपानी गुम्बा, मस्जिद, शिल्ला देवी १९,१३ मा भद्रकाली मन्दिर मस्जिद, वडा नं. १४ शिव मन्दिर र राधा कृष्ण मन्दिर वडा नं. १५ कृष्णा मन्दिर सत्यनारायण मन्दिर शिव मन्दिर वडा नं. १६ मा चण्डिका, सन्तानिश्वर

मन्दिर, वडा नं. १७ मा राम मन्दिर शिवहरी मन्दिर, नमोबुद्ध गुम्बा, गुप्तेश्वर महादेव मन्दिर वडा नं. १८ मा मनकामना देवीस्थान नागथान मन्दिरहरू रहेका छन् (सूचना तथा अभिलेख केन्द्र पो.उ.न.पा.२०६८) । पोखरा यसैपनि पर्यटकीय सहरको रूपमा घोषणा भइसकेको र यहाँको मुख्य पर्यटकीय स्थलहरूमा फेवाताल, डेभिडफल्स, कमलपोखरी महेन्द्रगुफा, चमेरे गुफा, गुप्तेश्वरी महादेव गुफा विन्धवावासिनी मन्दिर आदि पर्दछन् ।

४.५ आर्थिक अवस्था

पोखरा उपमहानगर क्षेत्र भित्र दुई वटा मुख्य सिँचाई आयोजना संचालित रहेका छन् । (क) पोखरा जलउपयोग तथा सिँचाई आयोजना सेती सिँचाई प्रणाली, पोखरा १७ (ख) फेवाताल बाँध सिँचाई प्रणालीका सुविधाहरू रहेका छन् । जम्मा खेती योग्य जग्गा १२६१ हे. खेत ८५६ हे. पाखो २७३ हे. अन्य १३२ हेक्टर रहेको छ । त्यसमा सिँचाई सुविधा भएको जग्गा ८५६ हेक्टर ६७.८८ प्रतिशत प्रतिशत रहेको छ । कृषि उत्पादनमा खाद्यान्न वालीमा धान गहुँ, मकै, कोदो दालहरूमा बोडी, केराउ, भटमास, तेलहरूमा तोरी, सस्यु तरकारीमा आलु प्याज फर्सी गोलभेडा सिमी बोडी कांको फर्सी मुला साग घिरौला खुर्सानी भन्टा, बन्दा आदि उत्पादन हुने गर्दछन् फलफुलमा केरा, अम्बा, नासपाती, सुन्तला, निबुवा, कागती, लप्सी आदि पर्दछन् । रोजगारीको अवस्था वा आम्दानी कृषिबाट ७.५५ प्रतिशत उपयोग व्यापारबाट ३७.८५ प्रतिशत सेवा नोकरीबाट ३९.५७ प्रतिशत होटल पर्यटनबाट ४.४७ प्रतिशत अन्यबाट १०.५६ प्रतिशत मुख्य आम्दानी हुने गर्दछन् । मुख्य आर्थिक स्रोत कृषि पर्यटन व्यापार उद्योग रहेको देखिन्छ (सूचना तथा अभिलेख केन्द्र पो.उ.न.पा, २०६८) ।

पश्चिमाञ्चल विकास क्षेत्र कास्की जिल्लाको सदरमुकाम पोखरा र आसपासको क्षेत्रमा यातायात र अन्य सुविधाहरू रहेपनि पोखराको अन्य ओरपोरका गाविसहरूमा तथा जिल्लाको अधिकांश भाग भौगोलिक रूपमा सुविधाको कमी रहेको पाइन्छ । यसैकारणले गर्दा जिल्लाको खासगरी उत्तरी भू-भागको जीवन स्तर कष्टप्रद रहेको पाइन्छ । पोखरा र यहाँको तिनवटा राजमार्गहरू पृथ्वी राजमार्ग, भूपिथोरचन (बाग्लुङ्ग) राजमार्ग र सिद्धार्थ राजमार्ग १२ कि.मी पोखरालाई जोडिएको छ । बाटोको घनत्व चाहे त्यो वडाको कुल क्षेत्रफलमा आधारित होस् वा उपयोग गर्न सकिने क्षेत्रफलको आधारमा होस् वडा नं. ७ र ८ मा सबैभन्दा उच्च घनत्व बाटो सुविधा छन् त्यसैगरी वडा नं. ९ र ११ सबैभन्दा कम बाटोको घनत्व भएका वडाहरू छन् । विमानस्थल पोखरा विमानस्थल पोखरा एयरपोर्ट र

क्षेत्रीय विमानस्थल प्रस्तावित भेडीफारम रहेका छन् (सूचना तथा अभिलेख केन्द्र, पोखरा २०६८) ।

४.६ अध्ययन क्षेत्र फुलबारीको परिचय

अन्नपूर्ण हिमालको काखमा पर्ने काहुँ डाडाको फेदी र माछापुच्छ्रे हिमालको गड्गडाहटबाट शब्द लिएर बगेकी सेती गण्डकीको बिचमा अवस्थित फराकिलो मैदानको नाम नै फुलबारी हो । दशैको फुलपातीको दिनमा सैनिकहरूले दुर्गा र निशानको पुजा गरी फलफुलको डोली लिएर निजामती सैनिक, कर्मचारी र सर्वसाधारण जनसमूह सहित विन्ध्यासिनी मन्दिरमा पुजा दिन जाने परम्परा भएको हुँदा फुलको जगेर्ना गर्न यसै ठाउँमा फुलको बिउ रोप्नुपर्ने सरकारी निर्देशन भएकोले यसको नाम नै फुलबारी रहन गएको हो भन्ने सत्य तथ्य तथा हालसम्म पाएका ऐतिहासिक दस्तावेजको आधार रहेको छ (स्थानीय बासिन्दा तथा शिव शक्ति मा.वि.का प्रधानाध्यापक, रूद्रनाथ अधिकारी २०६८) । यस्तै प्रचलन गोर्खा दरवारदेखि काठमाडौँ हनुमान ढोकासम्म पनि दशैको सातौँ दिनमा फुलपाती लैजाने प्रचलन रहेको छ (नेपाल टेलिभिजन २०६९ कार्तिक ५ गते) ।

हाल मनिपाल कलेजको स्थापनाले बाटो तथा यातायात सुविधा केही मात्र बढेको देखिन्छ । पोखरा उपमहानगरपालिकामा १८ वडाहरू पर्दछन् ग्रामीण वडा : ५, १३, १४, १५, १६, १७, १८ पर्दछन् भने वजार वडा : १, २, ३, ४, ६, ७, ८, ९, १०, ११, १२ पर्दछन् पोखरा उपमहानगरपालिकाको ११ नं. वडा मा पर्ने फुलबारी क्षेत्रको क्षेत्रफल १७१.०१ हेक्टर रहेको छ । घरधुरी १७७६, महिला ३७३९ पुरुष ३६६९ जम्मा जनसंख्या ७४०८ रहेका छन् । फुलबारी क्षेत्रमा ब्राम्हण क्षेत्री बस्तीको बाहुल्यता रहेको र साथै दलित र जनजाति रहेका छन् । धर्म हिन्दू, बुद्ध, क्रिश्चियन मान्ने रहेका छन् । मुख्य पेसा कृषि रहेको छ (जनगणना, २०५८) ।

त्यस क्षेत्रका आजभन्दा ५० वर्ष अगाडि सेती गण्डकी वारपार गर्ने हालको महेन्द्रपुल तलतिर काठको मुडा राखिएको कोठेसाँघु बाहेक कुनै साधान थिएन, काहुँ डाँडाको फेदीमा स-साना कुवाबाहेक पिउने पानी तथा सिँचाई र बिजुलीबत्तीको केही व्यवस्था थिएन । पढ्ने पाठशाला तथा विद्यालय थिएनन् आवतजावत गर्ने बाटो थिएनन् । दैनिक जीवनमा आवश्यक पर्ने नुन, तेल, कपडा लिनको लागि भोट र बुटवल, नारायणगढ जानुपर्ने थियो । ब्राम्हण परिवारका छोरोनातिहरू विन्ध्यावासिनी, काठमाडौँ, बनारस

पढनजाने चलन थियो । तर महिलाहरू र छोरी, बुहारीलाई पढाउने चलन थिएन । फुलबारीमा व्याकरण भागवत वेद चण्डी पढ्ने र पढाउने परम्परा थियो । फुलबारी निवासी लक्ष्मी बाँस्तोलाले औंसीको दिन रोपाईं गर्‍यो भन्ने उजुर परी ज्योतिषशास्त्रमा विवाद गर्दा लक्ष्मीधर वास्तोलाकै जित भएकोले राणाकालमा करिब सयौं रोपनी हाल वडा नं. १२ माटेपानीको जग्गा विर्ताको रूपमा पुरस्कार पाएको रेकर्ड अध्यावधिक छ (शिवशक्ति मा.वि.का प्रथम प्रधानाध्यापक, रूद्रनाथ स्थानीय बासिन्दा अधिकारी) यस्तै आजभन्दा ५० वर्ष अगाडि पं रमानाथ वास्तोला, पं.बृहस्पति अधिकारी, पं.त्रिलोचन वास्तोला, पं.चूडामणि बाँस्तोला लगायतका विद्वान्हरूले स्थानीय र बाहिरका विद्यार्थीहरूलाई संस्कृत शिक्षाको पठनपाठन आफ्नै घर आगनमा शिक्षा दिएर निःशुल्क विद्या प्रचारप्रसार गरी जीवन उद्धार गर्ने चलन चलाएको तथ्य क्षेत्र अध्ययनबाट थाहा भएको छ । तर सबै जातजातिलाई पढ्ने पढाउने बाबु आमाको हैसियत थिएन र महिला र तल्लो वर्गका मानिसहरूले पढ्ने चलन पनि थिएन ।

वि.सं. २०१६ माघ १६ गते श्रीपञ्चमीको दिन जम्मा १ मात्र हालको शिवशक्ति विद्यालय निर्माण भएको थियो । बाटो यातायात महेन्द्रपुल बाहेक अन्य थिएन । भौगोलिक धरातलीय स्वरूपले कडा, बलियो, समथर जमिनमा काहुँडाँडाको फेदीमा सेती नदीकिनारमा अवस्थित यस फुलबारी क्षेत्रबाट माछापुच्छ्रे र अन्नपूर्ण हिमशृङ्खलाहरू तथा हरियाली जङ्गलको मनोरम दृश्यहरूको अवलोकन गर्न सकिन्छ, समशीतोष्ण हावापानी तथा बाढीपहिरोबाट मुक्त रहेको छ । सडक सुविधा नभएको वडामध्ये ९ र ११ नं. वडा पर्दछन् (स्वर्ण जयन्ती स्मारिका, २०६६) ।

गीता मन्दिर महाकालेश्वर, सिद्धेश्वर, रामचौतारी मन्दिर फुलबारी क्षेत्रमा पर्दछन् । समशीतोष्ण हावापानी पाइन्छ । काहुँडाँडाको फेदी समथर भूमि, सेती नदि, नारायण स्थानमा पुल तथा फुलबारी र मनिपाल कलेज र पृथ्वीनारायण क्याम्पसलाई जोड्ने भोलुङ्गे पुल पनि फुलबारीमा पर्दछ (सूचना तथा अभिलेख केन्द्र पो.उ.म.न.पा. २०६८) ।

भौगोलिक रूपमा विकट बनेको फुलबारी क्षेत्र सेती नदीमा भोलुङ्गे पुल बनेपछि मात्र पृथ्वीनारायण क्याम्पसमा पढ्ने विद्यार्थीलाई फुलबारी सस्तो भाडा पाउने होस्टेल जस्तै बन्न पुग्यो फुलबारी क्षेत्रको विकासमा फुलबारी सैनिक ब्यारेक बाधक रहँदै आयो । सैनिक परेड खेल्ने ठाउँ थियो अहिले सैनिक महाविद्यालय स्थापना भई सैनिकका साथै सर्वसाधारणका छोराछोरीले पनि यस विद्यालयमा अध्ययन गर्ने अवसर पाएका छन् । यस

भिन्न रहेको पृतना अड्डा अर्को ठाउँमा सरिसकेको छ भने गणपति क्रमश यहाँबाट सर्ने योजनामा छ । जसबाट फुलबारी व्यापक विशुद्ध शैक्षिक केन्द्रको रूपमा परिणत हुने देखिन्छ ।

४.७ शिक्षा र महिलाको स्थिति

कास्की पोखरा उपमहानगरको साक्षरता ७८.२१ प्रतिशत रहेको छ । महिला ६८.८४ प्रतिशत र पुरुष ८७.३० प्रतिशत साक्षर रहेको देखिन्छन् (शिक्षा साक्षरता २०५८) । वि.सं. २०५८ सालको जनगणना अनुसार नेपालको कुल साक्षरताको स्थिति ५३.७४ प्रतिशत छ जसमा पुरुष ६५.०८ प्रतिशत र महिला ४२.४९ प्रतिशत मात्र देखिन्छ । राष्ट्रिय समस्याको रूपमा रहेको महिलाको सामाजिक आर्थिक लैङ्गिक समस्याले पोखरा फुलबारीमा पनि जरा गाडेको छ । यहाँका अधिकांश महिलाहरू शिक्षा तथा रोजगारीमा पछाडि परेका छन् जसले गर्दा निर्णय प्रक्रियामा समेत पछाडि परेका छन् । पितृसत्तात्मक धार्मिक मूल्यमान्यता हिन्दूधर्म परम्परामा आस्था बढि राख्ने समाज तथा घरपरिवार भएकाले आफूलाई अगाडि लैजान सकेका छैनन् र पुरुषको दाँजोमा बढि पारिवारिक जिम्मेवारी तथा पारिश्रमिक गर्नुपरेको र अधिकांश महिलाहरू सानै उमेरमा विवाह हुनुपरेकोले आफू गृहणी हुनुपरेको देखिन्छ पुरुषको तुलनामा महिलाले पढ्ने अवसर नपाएको जहाँ पुरुषहरू ९ घन्टा काम गर्छन् भने महिलाहरूको कार्य बोझ १६ घन्टा रहेको छ । यहाँको स्थितिलाई तथ्यांकगत रूपमा प्रस्तुत गर्दा निम्न अनुसार छ (शिक्षा साक्षरता, २०५८) ।

- प्रौढ महिला साक्षरता ६८ प्रतिशत
- महिलाको सरदर विवाह हुने गर्ने उमेर १५.२० वर्षभित्र ६७ प्रतिशत
- अधिकांश महिला हिन्दू धर्म मान्ने ९६
- गृहणी महिला ६४ प्रतिशत
- संयुक्त परिवारमा रहने महिला ६५ प्रतिशत
- आर्थिक कारोबार पुरुषको चल्ने ९२ प्रतिशत

अध्याय - पाँच

आमा समूहका महिलाहरूको सामाजिक, साँस्कृतिक अवस्था

कुनै पनि महिला माथि हिंसाका घटना घट्नुमा महिलाका उमेर, जात जाति, भाषा, धर्म वैवाहिक स्थिति पारिवारिक संरचना, परिवारको प्रकार, बच्चा उत्पादनको स्थिति परिवारको आम्दानीको स्रोत, शिक्षाको तह महिलाको पेसा आदिले पनि प्रत्यक्ष र अप्रत्यक्ष रूपमा प्रभाव पार्ने भएकोले यस अध्ययनमा उक्त चलहरूलाई सामान्य परिचयको रूपमा प्रस्तुत गरिएको छ ।

५.१ उमेरको आधारमा उत्तरदाता महिला समूहको अवस्था

उमेर संरचना महिलाविरुद्धको हिंसा हुनुमा प्रभाव पार्ने तत्त्वमध्ये एक महत्त्वपूर्ण तत्त्व हो । सानो उमेर देखि ठूलो उमेर सम्मका महिला सहभागी भएका र सबै उमेरका महिलालाई कुनै न कुनै हिंसाबाट पीडित भएको देखिन्छ । यसलाई यसरी देखाइएको छ ।

तालिका ५.१ : उत्तरदाता महिलाहरूको उमेर समूह

उमेर	उत्तरदाता संख्या	प्रतिशत
१५-२०	४	५.१३
२१-३०	१९	२४.३६
३१-४०	२५	३२.०५
४१-५०	१९	२४.३६
५० माथि	११	१४.१०
जम्मा	७८	१००

स्रोत : स्थलगत सर्वेक्षण, २०६८ ।

चित्र ५.१ : उत्तरदाता महिलाहरूको उमेर समूह

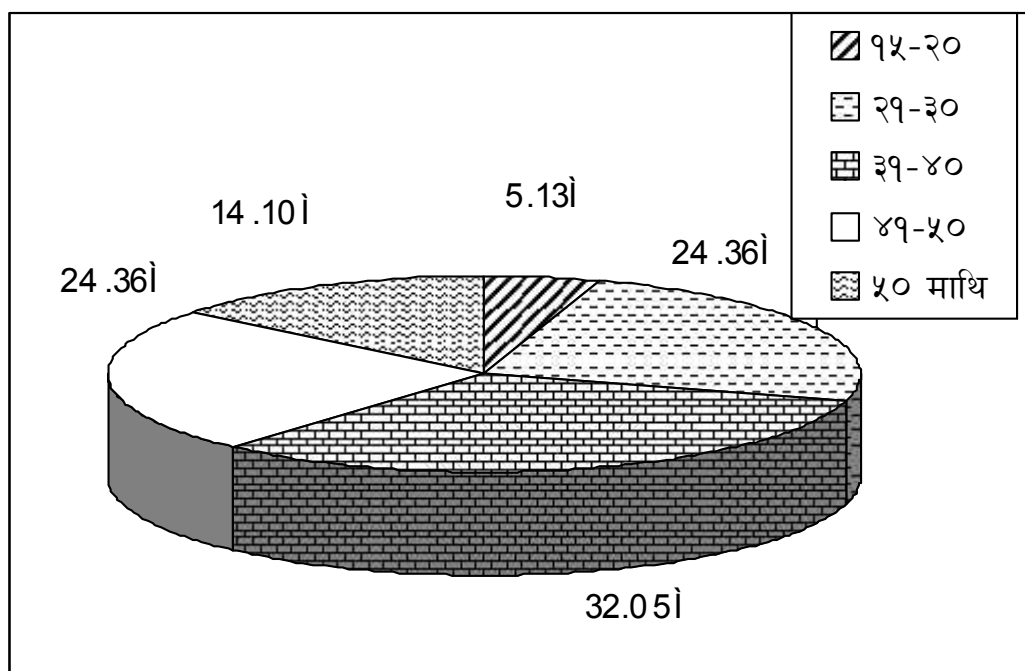

स्रोत : स्थलगत सर्वेक्षण, २०६८ ।

माथिको वृत्तचित्र तथा तालिका अनुसार कुल ७८ जना महिला उत्तरदाता रहेका छन् । कुल ७८ उत्तरदाता महिला समूहको पाँचवटा उमेर समूह रहेको छ र ३१-४० वर्ष उमेर समूहका २५ जना (३२.०५%) महिला अन्य उमेर समूहका महिला उत्तरदाता भन्दा बढि देखिन्छ । १५-२० वर्ष उमेर समूहका उत्तरदाता जम्मा ४ जना (५.१३%) अति कम उमेर समूहका उत्तरदाता महिला समूहमा पर्दछन् । त्यसैगरी २१-३० वर्ष उमेरका उत्तरदाता महिला १९ जना (२४.३६%) रहेको देखिन्छ । त्यसैगरी ३१-४० वर्ष उमेर समूहका उत्तरदाता महिला (३२.०५%) देखिन्छ । त्यसैगरी ४१-५० वर्ष उमेरसमूहका महिला उत्तरदाता १९ जना (२४.३६%) उत्तरदाता समूह भएको देखिन्छ । अन्तमा ५० भन्दा माथिको उमेर समूहका उत्तरदाता महिला समूह ११ जना (१४.१०%) देखिन्छ । यस अध्ययन प्रयोजनको लागि लिइएको उत्तरदाता महिलाहरूमा २१ देखि ५० वर्ष उमेर समूहका महिलाहरू अधिक रहेको देखिन्छ ।

५.२ शिक्षाको आधारमा महिलाको अवस्था

शिक्षा नै मानव जीवनको विकासको मुख्य आधार हो जसले जीवनका कतिपय कठिनाई पार लगाउँछ । शिक्षा नै उज्यालोको संकेत मानिन्छ । शिक्षाले महिलाको सामाजिक, आर्थिक स्थितिमा सुधार ल्याउँछ । महिलाको शैक्षिक स्थितिले मानवको सम्पूर्ण पक्षमा महत्त्वपूर्ण भूमिका खेल्दछ । महिलाको साक्षरता दर नै निम्न रहेको छ । शिक्षित भन्दा अशिक्षित महिला वर्गको दर धेरै रहेको देखिन्छ । त्यसैले महिला हिंसा बढाउनमा शिक्षाले पनि महत्त्वपूर्ण भूमिका खेलेको हुन्छ । शिक्षा पनि एक चल हो । शिक्षाको कमिले महिला हिंसा बढाएको देखिन्छ । शिक्षाले महिलालाई शसक्तीकरण तिर लैजान्छ साथै ज्ञान क्षमता, आत्मविश्वास जस्ता कुराको वृद्धि विकास भएमा मात्र महिलाहरू विकास प्रक्रियामा सहभागी हुन सक्दछन् । हरेक मानवीय व्यवहारको उद्भव उसको ज्ञान र शिक्षामा आधारित हुन्छ । जुन व्यक्ति, परिवार र समाज शिक्षित छ, त्यस परिवार र समाजमा मानवीय मूल्य मान्यता र नैतिकता विरुद्धका कार्य र व्यवहारहरू हुने सम्भावना कम रहन्छ । यसकारण शिक्षा र घरेलु हिंसा बीच अति घनिष्ठ सम्बन्ध रहेको छ । शिक्षालाई उमेर र विवाहले असर पर्दछ तथापि हिंसालाई पनि शिक्षा, उमेर, विवाह सबैले असर पर्दछ । नेपाली समाजको सन्दर्भमा विवाहिता महिलाले शिक्षालाई अगाडि बढाउने मौका कमै पाउँछन् । विवाहिता महिलाले धेरै नै सामाजिक, आर्थिक बोझ व्यवधानहरूको सामना गर्नुपर्ने हुन्छ । अनेक कतिपय जीवनका मौकाहरू आउँदा उनीहरूले सुविधाहरू लिन पाइरहेका हुँदैनन् सानो उमेरमा विवाह हुने सामाजिक प्रक्रियाले महिलाले आफूलाई अगाडि बढाउन सक्दैनन् । आर्थिक अभाव, शिक्षाको अभाव र सानो उमेरमा विवाह हुनुको कारणले आफ्नो व्यक्तित्व निर्माणमा असर पर्दछ । शिक्षा, रोजगारी, आर्थिक कमजोरीको कारण घरपरिवार तथा समाजमा महिलाहरूलाई हिंसातिर लगेको देखिन्छ । फुलबारी आमासमूहका महिलाहरू पनि शिक्षा, रोजगारी, आर्थिक पक्षमा हिंसामा परेको देखिन्छ, उक्त कुरालाई निम्न तालिकाबाट स्पष्ट पारिएको छ ।

तालिका ५.२ : महिलाको शैक्षिक स्थिति

शैक्षिक योग्यता	उत्तरदाता संख्या	प्रतिशत
निरक्षर	२५	३२.०५
साक्षर	१२	१५.३८
एसएलसी भन्दा कम	११	१४.१०
एसएलसी पास	१५	१९.२३
आएभन्दा कम	८	१०.२६
विएपास	७	८.९८
विए भन्दा माथि	०	०
जम्मा	७८	१००

स्रोत : स्थलगत सर्वेक्षण, २०६८ ।

उपरोक्त तालिका अनुसार, कुल ७८ जना उत्तरदाता महिलामध्ये २५ जना अर्थात् ३२.०५ प्रतिशत महिला निरक्षर, साक्षरमा १२ जना अर्थात् १५.३८ प्रतिशत एसएलसी भन्दा कममा ११ जना, १४.१० प्रतिशत, एसएलसी पासमा १५ जना, १९.२३ प्रतिशत, आइ.ए. भन्दा कममा ८ जना अर्थात् १०.२६ प्रतिशत विए पास भएका ७ जना अर्थात् ८.९८ प्रतिशत महिलाहरू रहेको देखिन्छ । यस सर्वेक्षण प्राय महिलाहरू साक्षर नै देखिएका छन् । जम्मा ६७.९५ प्रतिशत महिलाहरू साक्षर र ३२.०५ प्रतिशत महिलाहरू निरक्षर देखिएका छन् । निरक्षर महिलाको संख्या पनि घरेलु हिंसाको घटना बढाउन सक्ने प्रमुख आधार बन्न सक्ने देखिन्छ ।

५.३ पेसाको आधारमा महिलाको अवस्था

पेसाले कुनैपनि व्यक्तिको आर्थिक स्तरलाई निर्धारण गर्दछ । पेसाले नै घरपरिवार को जीवन स्तर वृद्धि गर्न मद्दत गर्दछ । परिवारमा महिला हिंसा हुनुमा पनि पेसा एक महत्त्वपूर्ण तत्व हो । पेसा तथा आमदानीले व्यक्तिको आर्थिक स्तरलाई जनाउँछ । महिलाहरू जागिर भन्दा घरको काम बढी समय खर्चिन्छन् । घरको कार्य बोझमा परेका हुन्छन् । तिनीहरू नै गृहिणी हुने घर गृहिणी भएकोले घरको काममा कुनै मूल्य जोडिन्न त्यसैले महिला बढी हिंसामा पर्ने गर्दछन् पेसा पनि महिला हिंसा निम्त्याउने महत्त्वपूर्ण तत्व मानिन्छ ।

तालिका ५.३ : महिलाको पेसागत अवस्था

पेसा	उत्तरदाता संख्या	प्रतिशत
गृहणी	५०	६४.१०
व्यापार	५	६.४१
मजदुरी	४	५.१३
सेवा	१२	१५.३८
कृषि	७	८.९८
जम्मा	७८	१००

स्रोत : स्थलगत सर्वेक्षण, २०६८ ।

यसलाई चित्रगत रूपमा यसरी पनि प्रस्तुत गर्न सकिन्छ ।

चित्र ५.२ महिलाको पेसागत अवस्था

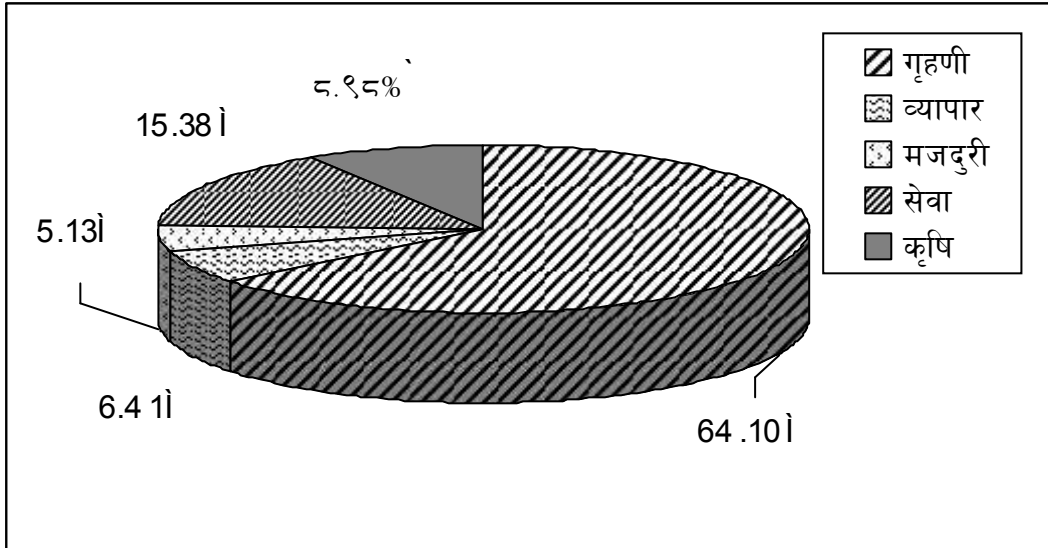

स्रोत : स्थलगत सर्वेक्षण, २०६८ ।

उपरोक्त तालिका तथा वृत्तचित्रअनुसार कुल ७८ जना उत्तरदाता महिलाहरूको पेसालाई हेर्दा ५० जना (६४.१०%) गृहणी महिला उत्तरदाता भएको देखिन्छन् । त्यसैगरी व्यापारी ५ जना (६.४१%), मजदुरी ४ जना (५.१३%), सेवामा १२ जना (१५.३८%) र कृषिमा ७ जना (८.९८%) महिला संलग्नता रहेको देखिन्छ । सबैभन्दा कम व्यापारमा संलग्न रहेको देखिन्छ । यसबाट के प्रष्ट हुन्छ भने नेपाली समाजमा धेरैजसो महिलाहरू

घरभित्रको कार्यमा व्यस्त रहेको छ ।उनीहरू पतिमाथि आर्थिक रूपले निर्भर छन् जुन पितृसत्ताको उपज हो । जसले गर्दा घरभित्र घरेलु हिंसाका घटनाहरू बढेर जान्छन् । आर्थिक स्रोत माथि पहुँच नहुनाले जग्गा जमिनमाथि अधिकारको कमीले गर्दा महिलाहरू पीडित छन् ।

५.४ धार्मिक संरचनाको आधारमा महिलाको अवस्था

नेपाली समाज पितृसत्तात्मक सामाजिक मूल्य मान्यता चल्ने र र हिन्दू धर्मले महिलालाई निम्न स्थितितिर लगेको छ । पुरुषलाई उच्च स्थानमा राखेको छ । महिलालाई अनेक धार्मिक बन्धनले बाँधिएको छ । महिलालाई धर्मको नाममा चुप लागेर बस्नुपर्ने स्थिति सम्म पुऱ्याएको छ ।

चित्र ५.३ : महिलाहरूको धार्मिक संरचना

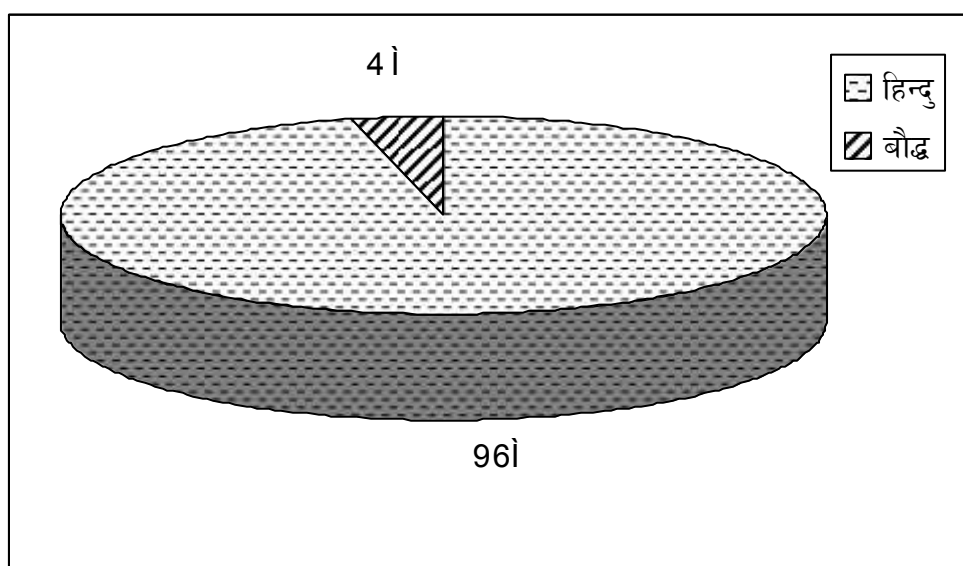

स्रोत : स्थलगत सर्वेक्षण, २०६८ ।

माथिको वृत्तचित्रमा कुल ७८ जना महिला उत्तरदातामध्ये ९६ प्रतिशत हिन्दू धर्म मान्ने र ४ प्रतिशत मात्र बौद्ध धर्म मान्ने देखिन्छ । यसमा पनि हिन्दू धर्मको रुढीवादी मान्यताले ब्राह्मण, क्षेत्री महिलाको शोषण गराउन सक्ने परिवेश बनाउने भूमिका तयार गर्ने बिचारमा दुई मत हुन सक्दैन ।

५.५ परिवार संरचनाको आधारमा महिलाको अवस्था

प्रत्येक व्यक्ति परिवारमा बस्दछन् परिवारनै प्रत्येक व्यक्तिको पाठशाला हो । परिवारको माध्यमबाट नै व्यक्तिले आफ्नो व्यक्तित्व निर्माण गर्दछ । परिवारबाट व्यक्तिले मायाममता सुरक्षा प्रदान गर्दछ । परिवारको संरचनाले पनि व्यक्तिको व्यक्तित्व निर्माणमा प्रत्यक्ष परोक्ष प्रभाव पारेको हुन्छ । सासू ससुरा, श्रीमान् श्रीमती र तिनका बच्चा, देवर जेठाजु, नन्द अमाजू सबै एकै ठाउँमा भएको परिवारलाई संयुक्त परिवार तथा श्रीमान् श्रीमती र उनीहरूको बच्चा मात्र भएको परिवारलाई एकात्मक परिवार भनिन्छ । तलको चित्रले अध्ययन क्षेत्रका महिलाको अवस्था जनाउँछ ।

चित्र ५.४ : महिलाको पारिवारिक संरचना

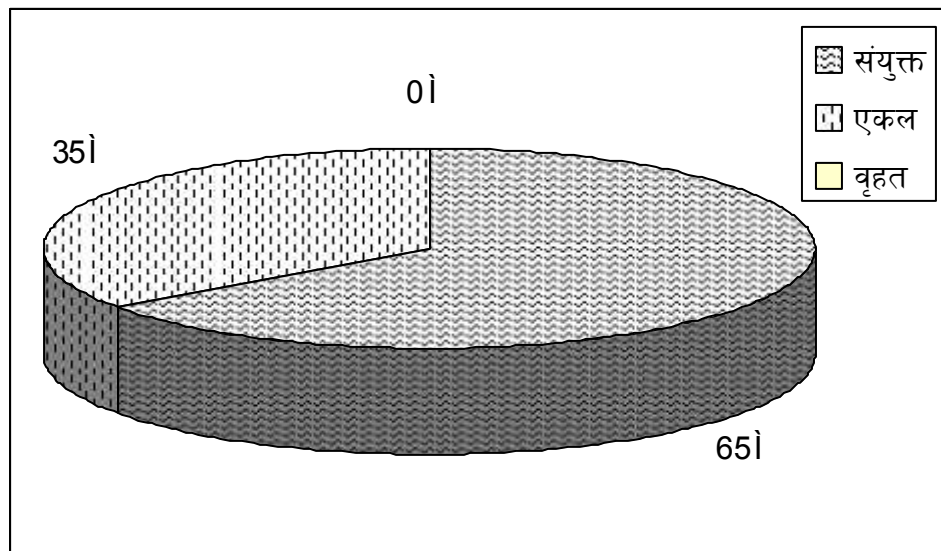

स्रोत : स्थलगत सर्वेक्षण, २०६८ ।

उपरोक्त वृत्तचित्र अनुसार कुल ७८ जना उत्तरदाता महिलाहरूमध्ये ५१ जना ६५ प्रतिशत संयुक्त परिवारमा र २७ जना ३५ प्रतिशत एकल परिवार रहेका देखिन्छ । जसमा संयुक्त परिवार हुने उत्तरदाताहरू बढी देखिन्छ ।

५.६ विवाहको उमेरको आधारमा महिलाहरूको अवस्था

नेपालको कानूनमा पुरुषको एक्काइस वर्ष र महिलाको अठार वर्ष विवाहको उमेर तोकेको छ । तर पनि कानून विपरित सानो उमेरमा छोरीको विवाह गरिदिने प्रचलन नेपाली समाजमा रहिआएको छ (राष्ट्रिय जनगणना, २०५८) । तर पनि सानो उमेरमा विवाह गरेका र गरिदिने अभिभावकलाई कुनै कानुनी कार्यवाही भएको देखिँदैन त्यसैले महिला हिंसा नेपाली समाजमा कतिपय धार्मिक, साँस्कृति र कानुनी आयाममा महिलाहरू अन्यायमा परेका छन् । त्यसले महिलालाई हिंसातिर डोऱ्याउने काम गरेको देखिन्छ । फुलबारी आमा समूहका महिलाहरू पनि प्राय सानै उमेरमा विवाह भएको र आफ्नो आर्थिक अवस्था शिक्षा, रोजगारीमा असर परेको तथा हिंसा तिर डोऱ्याएको देखिन्छ । विवाह नहुँदा छोरीले जति माया पाउँछे, बुहारी भएपछि माया पाउन गाह्रो पर्दछ । धेरै महिलाले विवाह पछि नै घरेलु हिंसाको पीडित बनेका देखिन्छन् । हिंसा श्रीमान् र उसको परिवारका सदस्यसँग सम्बन्धित हुन्छ । नेपाली समाज पुरुष प्रधान समाज हो । कतिपय परिवारमा विवाहपछि श्रीमान् श्रीमतीबिच मतभेद सासू बुहारी, नन्द अमाजू र बुहारीबिच तनाव र हिंसा हुने गर्दछ । विवाह गर्दाको उमेरको आधारमा उत्तरदाताको अवस्था यस प्रकार छ ।

तालिका ५.४ : विवाहको उमेर संरचना आधारमा

विवाहको उमेर	उत्तरदाता संख्या	प्रतिशत
१५-२०	५२	६७
२०-२५	२६	३३
२६-३०	०	०
३० माथि	०	०
जम्मा	७८	१००

स्रोत: स्थलगत सर्वेक्षण, २०६८ ।

उपरोक्त तालिका अनुसार ७८ जना उत्तरदातामध्ये १५ देखि २० वर्षभित्र विवाह भइसकेका महिला उत्तरदाता ५२ जना (६७%) रहेका छन् भने, २० देखि २५ वर्षमा विवाह भएका २६ जना (३३%) रहेका देखिन्छन् । २६ देखि ३० वर्ष र ३० देखि माथि विवाह हुने महिला कति पनि देखिँदैनन् । यसरी हेर्दा ७८ जना उत्तरदाताको विवाह १५-२५ वर्षभित्र

भैसकेको देखिन्छ । पितृसत्तात्मक सामाजिक मूल्य मान्यताले महिलाको सानै उमेरमा विवाह भएको देखिन्छ । त्यसैले छोरीलाई न्यून उमेरमा विवाह गरिदिने प्रथा चलेको देखिन्छ ।

छोरी बहारीलाई अभिभावकले छोरासरह शिक्षा, स्वास्थ्य जस्ता क्षेत्रमा खर्च नगर्ने परिपाटी देखिन्छ । छोरीलाई आत्मनिर्भर बन्न र व्यक्तित्व विकास गर्नको लागि सिप, तालिम, शिक्षाको अवसरभन्दा पनि बढी सान्दर्भिक विवाहलाई मान्ने गरेको देखिन्छ । यसले गर्दा महिला गर्भदेखि विवाह पश्चात् पनि घरेलु हिंसामा परेका र महिला सँगै परनिर्भर बन्न पर्ने अवस्था रहिरहन्छ । विवाहजस्तो जीवनको अति महत्त्वपूर्ण र संवेदनशील कार्यमा समेत महिलाको निर्णय गर्ने अधिकार र पहुँच नभएकोले आत्मनिर्णयको स्वतन्त्रता नरहेको देखिन्छ । विवाहको उमेरको सन्दर्भमा धेरै उत्तरदाता समूहका महिलाहरूको सानो उमेरमा विवाह भएकोले उनीहरू विवाहपश्चात् शिक्षा, स्वास्थ्य र रोजगारी जस्ता क्षेत्रमा सरिक हुने परिस्थितिको सिर्जना हुन सक्ने विद्यमान पितृसत्तात्मक समाज तथा घरपरिवारिक संरचनाले महिलामाथि पारिवारिक हिंसा हुन सक्ने वातावरणका सिर्जना गरेको छ ।

५.७ वैवाहिक स्थितिको आधारमा महिलाको अवस्था

विवाह एक सामाजिक संस्था हो र नेपाली समाज पितृसत्तात्मक मूल्य मान्यतामा चल्ने हुँदा विवाह सानै उमेरमा हुने गरेको छ । सानो उमेरमा विवाह हुनु, विवाह पछि विधवा हुनु, छोडपत्र हुनुले परिवारमा हिंसा बढाउँछ । सानो उमेरमा विवाह भएर सन्तान धेरै उत्पादन गर्नु विवाहको अवस्थाले पनि हिंसालाई प्रभाव पार्दछ । तलको तालिकाबाट यो अवस्था प्रष्ट हुनेछ ।

तालिका ५.५ : वैवाहिक स्थितिको आधारमा महिलाको अवस्था

वैवाहिक स्थिति	उत्तरदाता संख्या	प्रतिशत
भर्खर विवाह भएको	२	2=56
सम्बन्ध बिच्छेद	२	2=56
श्रीमान् विदेश गएको	३	3=84
श्रीमान्सँग छुट्टिएको	१८	23=07
विधवा	८	10==00
परिवारसँगै बसेको	४५	57=97
जम्मा	७८	१००

स्रोत: स्थलगत सर्वेक्षण, २०६८ ।

उपरोक्त तालिका अनुसार कुल ७८ जना उत्तरदाता महिलाहरू मध्ये ४५ जना (५७.९७%), परिवारसँगै बसेको, श्रीमानसँग छुटिएको १८ जना (२३.०७%), विधवा महिला ८ जना (१०%), श्रीमान् विदेशमा गएको ३ जना (३.८४%), सम्बन्ध बिच्छेद भएको २ जना (२.५६%), त्यसैगरी भर्खर विवाह भएका २ जना (२.५६%) उत्तरदाता महिला रहेको देखिन्छ। यस तथ्याङ्कबाट के प्रष्ट हुन्छ भने महिलाको अवस्था विवाह पछि खासै सन्तोषजक छैन। ४५ जना महिला परिवारसँगै बसेको र त्यस बाहेकका अन्य वा १८ जना महिला श्रीमानसँग छुटिए र बसेको देखिन्छ। यो तथ्याङ्क निराशजनक छ।

५.८ घरेलु हिंसामा परेका र हिंसामा नपरेका महिला

मानिस सर्वश्रेष्ठ एवम् सामाजिक प्राणी हो। स्वतन्त्र जीवन व्यतित गर्न चाहन्छ। कसैको हस्तक्षेप चाहँदैन तर पनि कहिलेकाँही महिलाहरूमाथि विभिन्न लाञ्छानाहरू लगाई कुटपिट गर्ने, प्रर्याप्त खानालाउन नदिने, घरबाट निकाल्ने, गाली गलौज गर्ने, दोस्रो विवाह गर्ने, रक्सी सेवन गरी शारीरिक तथा मानसिक यातना दिने गरिन्छ। यसरी कुटपिट गर्नु, खान लाउन नदिनु, घर निकाला गर्नु, विवाहमा दाइजो माग गर्नु, श्रीमानले दोस्रो विवाह गर्नु, महिलामाथिको हिंसा हो र मानव अधिकारको हनन हो। साथै कानुनी रूपमा नै दण्डनीय कार्य पनि हो। यसैका आधारमा फुलबारी आमासमूहका महिलाले आफ्नो जीवनमा हिंसाको अनुभव भएको वा नभएका अवस्था भन्ने प्रश्नको उत्तरमा महिलाहरूको अवस्था यस प्रकार रहेको देखिन्छ।

तालिका ५.६ : घरेलु हिंसाको अवस्था

हिंसाको अवस्था	उत्तरदाता संख्या	प्रतिशत
हिंसामा परेका	४९	६३
हिंसामा नपरेका	२९	३७
जम्मा	७८	१००

स्रोत : स्थलगत सर्वेक्षण, २०६८।

माथिको तालिका अनुसार कुल ७८ जना उत्तरदाता महिलाहरूमध्येबाट ४९ जना महिला विभिन्न प्रकारका हिंसामा परेको देखिन्छ जुन ६३ प्रतिशत हुन्छ। हिंसामा नपरेका महिला उत्तरदाता २९ जना ३७ प्रतिशतमात्र देखिन्छ। हिंसामा नपरेका महिला उत्तर

दाताभन्दा हिंसामा परेको महिला प्रतिशत बढी भएको देखिन्छ । यसले अध्ययन क्षेत्रमा आमा समूहका महिलाहरूमा रहेको घरेलु हिंसाको विकराल स्थिति देखाउँछ ।

५.९ हिंसा बारे ज्ञान

प्राय महिलाहरू सामाजिक, धार्मिक, आर्थिक, शैक्षिक रूपमा लैङ्गिक विभेद तथा हिंसामा परेका हुन्छन् । महिला आफैलाई म हिंसा पीडित हुँ भन्ने कुरा थाहा भइरहेको हुँदैन थाहा भए पनि हिंसा बारे बाहिर व्यक्त गर्न चाहँदैनन् । महिला पितृप्रधान समाजको मूल्यमान्यतामा बाँधिएका हुन्छन् । त्यसैले फुलबारी आमासमूहका महिलाहरूमा पनि कुनै न कुनै घरेलु हिंसामा अवश्य परेका देखिन्छन् । तर हिंसा हो भन्ने जानकारी उनीहरूलाई नभएको हुन सक्छ । हिंसा भए पनि सहने बानी परी सकेका र पुरुषमा भर परेका देखिन्छन् । घर परिवारमा कोही न कोहीबाट हिंसामा परेका देखिन्छ । हिंसा छ भन्ने कुरा व्यक्त गर्न नसकेको देखिन्छ । यसलाई तलको तालिकाले प्रष्ट पार्दछ ।

तालिका ५.७ हिंसा बारे ज्ञानको अवस्था

हिंसाको ज्ञानको आधार	उत्तरदाता संख्या	प्रतिशत
ज्ञान छ	६२	७९
ज्ञान छैन	१६	२१
जम्मा	७८	१००

स्रोत: स्थलगत सर्वेक्षण, २०६८ ।

उपरोक्त तालिका अनुसार कुल ७८ जना उत्तरदाता महिलाहरूमा घरेलु हिंसा बारे के थाहा छ या छैन भनी प्रश्न सोधिएको थियो जसमा थाहा छ भने उत्तरदाता महिला ६२ जना अर्थात् ७९ प्रतिशत प्रतिशत रहेका र थाहा छैन भन्ने उत्तरदाता महिला १६ जना २१ प्रतिशत रहेको देखिन्छ । यसबाट उनीहरूमा घरेलु हिंसाबारे राम्रो ज्ञान रहेछ भन्ने देखिन्छ ।

प्रायः धेरैजसो महिलाहरू घरेलु हिंसामा परेको देखिन्छ । तर उनीहरूको अज्ञानता कारण हिंसा भएको मान्न तयार देखिदैनन् । केहीले सजिलै हिंसा बारे थाहा छ भने कतिपय चुपचाप बस्ने एक आपसमा हिंसाबारे बताएका छन् ।

५.१० पारिवारिक सम्बन्धका आधारमा हिंसा

परिवार एउटा सामाजिक संस्था हो जुन महिला र पुरुषको वैवाहिक सम्बन्धबाट निर्माण हुन्छ । महिलाको विवाह पछि परिवारभित्र हिंसा हुने गर्दछ । धेरै परिवारमा महिलालाई दोस्रो स्थान दिइएको हुन्छ । नेपाली समाज नै पितृसत्तात्मक समाज भएकाले घरेलु हिंसा पतिद्वारा पत्नीलाई मात्र नभई परिवारका अन्य सदस्यहरूबाट पनि हुने गर्दछ । यसरी परिवारका सदस्यको सम्बन्ध र व्यवहारका आधारमा घरेलु हिंसा, हुने हुनाले यसलाई तलको तालिकाबाट व्याख्या गरिएको छ ।

चित्र ५.५ : पारिवारिक सम्बन्धको आधारमा हिंसा

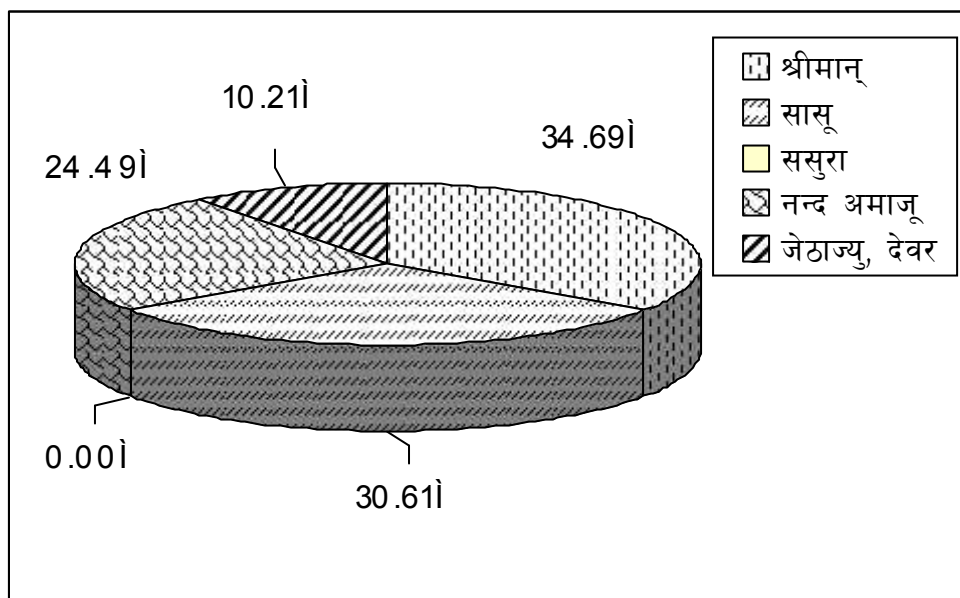

स्रोत: स्थलगत सर्वेक्षण, २०६८ ।

उपरोक्त वृत्तचित्र अनुसार, हिंसा पीडित ४९ जना उत्तरदातामध्ये श्रीमान्द्वारा ३४.६९ प्रतिशत, सासुद्वारा हिंसापीडित ३०.६१ प्रतिशत, नन्द अमाजू २४.४९ प्रतिशत, जेठाजू देवरद्वारा १०.२१ प्रतिशत रहेको देखिन्छ । यसरी हिंसा पीडितको अवस्थालाई हेर्ने हो भने सबैभन्दा बढी श्रीमान्बाट भएको देखिन्छ । यो पुरुष प्रधान समाजको पर्याय हो ।

यसबाट के प्रष्ट हुन आउँछ भने पितृसत्तात्मक समाज भएपनि ससुराको हिंसात्मक भूमिका देखिदैन । तर हिंसा गर्नेमा सासू नन्द, अमाजू, जेठाजू र श्रीमान् बढी जिम्मेवार देखिन्छन् । पितृसत्ताको निरन्तरता ससुराबाट होइन पति, सासू र अन्यबाट अगि रहेको देखिन्छ । यो भयावह अवस्था हो । पितृसत्ताको पराकाष्ठ हो ।

५.११ हिंसा हुने समयको आधार

घरपरिवारमा महिलाहरू हिंसामा परेको पाइन्छ । यस अध्ययनमा ४९ महिला हिंसामा परेको पाइयो तर कुन समयमा तथा अवस्थामा उनीहरूले हिंसा अनुभव गरेका छन् त्यसको खोजीलाई अगाडि बढाउन तलको तालिकाबाट स्पष्ट देखाउन खोजिएको छ ।

तालिका ५.८ : हिंसा हुने समय

समय	उत्तरदाता	प्रतिशत
रक्सी खाएको बेला	19	38=78
ड्रग खाएको बेला	1	2=04
तास खेलेर हारेको	2	4=08
जुनसुकै बेला	25	51=02
उत्तर दिन नचाहने	2	4=08
जम्मा	49	100

स्रोत : स्थलगत सर्वेक्षण, २०६८ ।

उपरोक्त तालिका अनुसार कुल उत्तरदाता ७८ जना मध्ये हिंसामा परेका ४९ जना महिला रहेकोमा जम्मा ४७ जना हिंसामा परेका उत्तरदाता महिलाले मात्र प्रश्नको जवाफ दिएको देखिन्छ । २ जना उत्तरदाताले उत्तर दिन नचाहेको देखिन्छ । उपरोक्त तालिका अनुसार रक्सी सेवन गरेको बेलामा १९ जना (३८.७८%), ड्रग खाएको समयमा १ जना (२.०४%), तास खेलेर हारेको समयमा २ जना (४.०८%), जुनसुकै समयमा २५ जना (५१.०२%) हिंसामा पर्ने गरेको देखिन्छ । यसरी हेर्दा ७८ जना उत्तरदातामध्ये ४७ जना उत्तरदाता महिला कुनै न कुनै समयमा हिंसामा परेका २ जना मौन रहेका र २९ जना महिला हिंसामा नपरेको देखिन्छ । २ जना मौन रहनमा पनि उनीहरू हिंसामा परेका हुन सक्छन् । यो तथ्याङ्कबाट के प्रष्ट हुन्छ भने पुरुष प्रधान समाजमा पुरुषले जुवातास खेलेर हारेमा पनि रिस पोख्ने घर र पत्नी भएको छ । महिलाहरू जुनसुकै बेलामा पनि हिंसा कुटपिटको सिकार भएका छन् ।

अध्याय - छ

घरेलु हिंसाको प्रकार, कारण, महिलाको चेतनाको अवस्था र धारणा

महिलाको निजी वा सार्वजनिक जीवनमा शारीरिक, यौनिक तथा मनोवैज्ञानिक रूपमा आघात पुऱ्याउने गरी सञ्चालन गरिने लिङ्गमा आधारित क्रियाकलाप वा अन्य किसिमको आघात पुऱ्याउने धम्की, दवाव वा स्वतन्त्रताबाट बञ्चित गर्ने कार्यलाई नै महिला विरुद्ध हुने हिंसा मानिएको छ । यस अन्तर्गत महिला विरुद्ध हुने धम्की, दवाव स्वतन्त्रताबाट बञ्चितीकरण, कुटपिट, दुर्व्यवहार, वेचविखन, यौनच्छेदन, बलात्कार, देहव्यापार समेतलाई समेटेको छ (मानव अधिकार, १९९३) । घरेलु हिंसा भन्नाले घरभित्रको शारीरिक मानसिक यातना दिई गरिने हिंसा, कुटपिट गर्नु, अङ्गभङ्ग गर्नु, यौनशोषण गर्नु, जवरजस्ती करणी गर्नु, देहव्यापार लगाउनु, शरीर जलाईदिनु, एसिडले छ्याप्नु, अप्राकृतिक रूपमा करणी गर्नु, बहुविवाह गर्नु, प्रजनन र स्वास्थ्यमा अधिकार नहुनु, विरामी पर्दा औषधी उपचार नगर्नु श्रम शोषण गर्नु, मानसिक यातना दिनु, असमान व्यवहार गर्नु, गाली बेइज्जती गर्नु, समान अवसरबाट बञ्चित भावना र अभिव्यक्तिको अपेक्षा गर्नु, आरोप प्रत्यारोप लगाउनु खाना र शिक्षाको भेदभाव बञ्चित गर्नु, आवतजावतमा प्रतिबन्ध लगाउनु, पारिवारिक बहिष्कार गर्नु अनेक प्रकार घरेलु हिंसाभित्र पर्दछन् ।

६.१ हिंसाको प्रकार

विभिन्न प्रकारका हिंसाका कारण आज महिला धेरै नै पछि परेका छन् नेपाली समाजमा पनि घर परिवार भित्र महिला माथि हुने हिंसाका प्रकारहरू धेरै छन् । हिंसाका प्रकारमा शारीरिक, मानसिक, आर्थिक, यौनिक, परम्परागत जस्ता हिंसाहरू महिलालाले अनुभव गरेको हुन्छन् । नेपाली समाज पितृसत्तात्मक समाज भएकाले महिलाहरू अनेक प्रकारका हिंसामा परेका हुन्छन् । कस्तो प्रकारको हिंसालाई हिंसा मान्दछन् भन्ने उत्तरदाता महिलसमूहको धारणा र अनुभवलाई तलको तालिकाबाट प्रष्ट पारिएको छ ।

तालिका ६.१ : हिंसाको प्रकार

हिंसाको प्रकार	उत्तरदाता संख्या	प्रतिशत
गाली गरेर हतोत्साही बनाउने	१७	२१.७९
शारीरिक यातना दिने पिट्ने	३१	३९.७४
खानामा भेदभाव गर्ने	१	१.२८
यौन शोषण गर्ने	७	८.९७
श्रमिक ज्यालामा भेदभाव गर्ने	१	१.२८
शिक्षामा भेदभाव गर्ने	१	१.२८
कुनैपनि कुराको निर्णय प्रक्रियामा भेदभाव गर्नु	४	५.१२
सामाजिक क्रियाकलापमा भेदभाव गर्ने	२	२.५६
छलफलमा भाग लिने कार्यमा भेदभाव गर्ने	१	१.२८
बोक्सीको आरोप	२	२.५६
माथिको सबै	११	१४.१४
जम्मा	७८	१००

स्रोत: स्थलगत सर्वेक्षण, २०६८ ।

उपरोक्त तालिका अनुसार कुल ७८ महिला उत्तरदातामध्ये गाली गरेर हतोत्साहित बनाउनु १७ जना (२१.७९%), शारीरिक यातना दिने ३१ जना (३९.७४%), यौन शोषण गर्ने ७ जना (८.९७%), ४जना (५.१२%) उत्तरदाताले कुनै पनि कुराको निर्णय प्रक्रियामा भेदभाव गर्ने, २ जना (२.५६%) ले बोक्सीको आरोप लाउने, २ जना (२.५६%) ले सामाजिक क्रियाकलाप भेदभाव गर्ने, ११ जना (१४.१४%) ले माथिको सबै हिंसाका प्रकारहरू हुन् भन्ने उत्तरदाता देखिन्छन् । १/१ जना (१.२८%) ले खानामा भेदभाव गर्ने, श्रमिक ज्यालामा भेदभाव गर्ने, शिक्षामा भेदभाव गर्ने र छलफलमा भाग लिन भेदभाव गर्ने सबै हिंसाका प्रकार हुन् भन्ने देखिन्छ ।

६.२ हिंसाको प्रत्यक्ष प्रभाव

नेपाली समाज पितृसत्तात्मक समाज भएकोले फुलबारी क्षेत्रका ब्राम्हण, क्षेत्री समूहका महिलाहरूको बाहुल्यता बढी भएको क्षेत्र पनि भएकोले त्यहाँका आमासमूहमा

आबद्ध महिलाहरूले आफूले हिंसाको अनुभव गरेको छु भन्ने उत्तरदाता ४९ जना भएको र हिंसाको विभिन्न प्रभाव परेको देखिन्छ त्यसलाई तलको तालिकाबाट प्रष्ट पारिएको छ ।

तालिका ६.२ : हिंसाको प्रत्यक्ष प्रभाव

प्रभाव	उत्तरदाता संख्या	प्रतिशत
शारीरिक	१५	३०.६२
मानसिक	२६	५३.०६
गालीगलौज	४	८.१६
घर निकाला	४	८.१६
जम्मा	४९	१००

स्रोत: स्थलगत सर्वेक्षण, २०६८ ।

उपरोक्त तालिका अनुसार कुल ४९ जना हिंसा पीडित महिला उत्तरदातामध्ये २६ जना (५३.०६%) मानसिक प्रभावमा, १५ जना (३०.६२%) शारीरिक प्रभावमा, ४ जना (८.१६%) गाली गलौजको प्रभावमा, ४ जना (८.१६%) घर निकालाको हिंसाको प्रभावमा परेको देखिन्छ जुन उनीहरूको लागि शारीरिक, मानसिक रूपले हानीकारक देखिन्छ । यो अध्ययन क्षेत्रका आमासमूहका महिला उत्तरदाताहरू घरेलु हिंसाबाट मुक्त भएको देखिँदैन । महिला समूहले शारीरिक र मानसिक हिंसाको अनुभव भएको देखिन्छ जुन दर्दनाक र खतरनाक अवस्था हो । मानसिक रूपले पीडित महिलाहरू विवाह पूर्व सामान्य भएको तर विवाह पछि मानसिक रोग जस्तै डिप्रेसनबाट पीडित भएको देखिन्छ ।

६.३ हिंसाको अनुभवको आधारमा महिलाको अवस्था

यो अध्ययन क्षेत्रमा आमासमूहका ४९ महिला हिंसा पीडित बाहेक अन्य महिला पनि सामान्य घरेलु हिंसाबाट मुक्त भएको देखिँदैन । सबै महिला उत्तरदाता आफ्ना जीवनभर घरपरिवारभित्र अनुभव गरेका घरेलु हिंसाका व्यवहार घटनाहरू कुनै न कुनै प्रकारका घरेलु हिंसामा परेका कुराहरू व्यक्त गरेका छन् । त्यसलाई स्थलगत सर्वेक्षणअनुसार तल तालिकामा स्पष्ट गरिएको छ । फरक के रहेको छ भने ४९ महिलाले प्रत्यक्ष रूपले कडा खालको हिंसा भोगेका छन् भने अन्य उत्तरदाता महिलाको अवस्था यस्तो रहेको छ ।

तालिका ६.३ : हिंसाको अनुभवको आधारमा महिलाको अवस्था

अनुभव	उत्तरदाता संख्या	प्रतिशत
आरोप लगाउने चोरी कुरा लगाउने बोक्सी	८	१०.२७
गालि गलौज गरि हतोत्साही गराउने	३७	४७.४३
केही पनि आरोप नलगाउने	१	१.२८
कामको बढि बोझ	१२	१५.३९
अर्कोसँग सम्बन्ध बढाएकोमा	४	५.१२
अन्य	४	५.१२
उत्तर दिन नचाहने	१२	१५.३९
जम्मा	७८	१००

स्रोत: स्थलगत सर्वेक्षण, २०६८ ।

उपरोक्त तालिका अनुसार कुल ७८ जना उत्तरदाता मध्ये ६६ जनाले उत्तर दिएको र १२ जनाले उत्तर दिन नचाहेको देखिन्छ । तालिका अनुसार ३७ जना (४७.४३%) महिला उत्तरदाता गालीगलोज गरी हतोत्साही गराउने, १२ जना (१५.३९%) महिला उत्तरदाताले कामको बढी बोझ, त्यसैगरी ८ जना (१०.२७%) महिला उत्तरदाताले आरोप लगाउने चोरी, कुरा लगाउने, बोक्सी, । त्यसैगरी ४ जना (५.१२%) महिला उत्तरदाता अर्कासँग सम्बन्ध बढाएको भन्ने भुटा आरोप खेपेको, त्यसगरी ४ जना (५.१२%) उत्तरदाता महिलाले अन्य किसिमको हिंसाको अनुभव भएको देखिन्छ १ जना (१.२८%) ले मात्र केही पनि आरोप नलागेको हिंसामा नपरेको देखिन्छ । यसबाट के प्रष्ट हुन्छ भन्ने ४९ जना महिला प्रत्यक्ष हिंसाबाट बढी पीडित भए भने कुल ६६ जना महिलामध्ये १२ जना महिलाले बोल्न चाहेनन् । यसबाट के देखिन्छ भने विवाहित उत्तरदाता केही अन्य प्रकारको हिंसा पीडित छन् । विवाह महिलाका लागि जेल साबित हुन्छ भन्ने मार्क्सवादी मान्यता सही देखिन्छ ।

६.४ हिंसा निम्त्याउने कारण

स्थलगत सर्वेक्षणमा उत्तरदाता महिलाको धारणा अनुसार घरेलु हिंसा हुनुका कारण एउटा मात्र नभएर धेरै कारण र तत्त्वहरू देखिन्छन् । सामाजिक मूल्य मान्यता, पितृसत्तात्मक सामाजीकरण जस्ता तत्त्वले हिंसा बढाएको देखिन्छ । धेरैजसो यस फुलबारी क्षेत्रका महिलाहरू घर गृहिणी र शिक्षाको कमी भएको कारणले हिंसा बढाएको र पुरुषको

भर पर्नु पर्ने कारणहरू व्यक्त गरेका थिए । शिक्षाको कमी, महिलाको कमजोर आर्थिक स्थिति, धार्मिक सांस्कृतिक परम्परागत मूल्य, मान्यता, सामाजिक प्रक्रिया, त्यस्तै अन्य सानो उमेरमा महिला वा केटीको विवाह हुनु, छोराको चाहना राख्नु जस्ता कारणले महिला हिंसा निम्त्याएको हुन्छ । हिंसा निम्त्याउने कारणहरूको आधारमा सबै उत्तरदाता ७८ महिलाको अवस्था र धारणा तल तालिकामा व्यक्त गरिएको छ । यहाँ विदितै छ कि हिंसा पीडित महिलाको संख्या ४९ भए पनि सबै ७८ उत्तरदाताको धारणा पनि समावेश गरिएको छ ।

तालिका ६.४ : पति परिवारद्वारा दाइजो मागको अवस्था

कारण	उत्तरदाता संख्या	प्रतिशत
दाइजो माग भएको	25	32.05
दाइजो माग नभएको	53	67.95
जम्मा	78	100

स्रोत : स्थलगत सर्वेक्षण, २०६८ ।

उपरोक्त तालिका अनुसार ७८ उत्तर दाता महिलामध्ये २५ जना (३२.०५%) महिला उत्तरदाता दाइजो मागको कारण पीडित भएको देखिन्छ । त्यसैगरी ५३ जना (६७.९५%) महिला उत्तरदाता महिला दाइजो मागमा नपरेको देखिन्छ । यसबाट के बुझिन्छ भने २५ जना महिला जोसित दाइजोको माग भएको थियो उनीहरू बढी हिंसा पीडित छन् । तर दाइजो माग नभएका महिलाहरू पनि हिंसा पीडित छन् । ४९ जना महिला हिंसा पीडित छन् (कुनै न कुनै समयमा) भन्ने कुरा स्मरणीय छ । यस अनुसार दाइजो माग पनि हिंसा निम्त्याउने कारण बनेको देखिन्छ ।

तालिका ६.५ : पतिले दोस्रो विवाह गरे नगरेको आधारमा

कारण	उत्तरदाता संख्या	प्रतिशत
दोस्रो विवाह गरेको	27	34.61
दोस्रो विवाह नभएको	51	65.39
जम्मा	78	100

स्रोत : स्थलगत सर्वेक्षण, २०६८ ।

उपरोक्त तालिका अनुसार कुल ७८ जना उत्तरदाता महिला मध्ये श्रीमान्ले दोस्रो विवाह गरेको कारण हिंसा परेका २७ जना (३४.६१%) उत्तरदाता देखिन्छ, भने ५१ जना (६५.३९%) महिला दोस्रो विवाहको सिकार भएको देखिदैन । पतिले दोस्रो विवाह गरेको खण्डमा महिलाहरू बढी पीडित हुन सक्ने सम्भावना देखिन्छ । कानूनले विशेष परिस्थिति बाहेक दोस्रो विवाहलाई निषेध गरेको छ र फुलबारी आमा समूहका धेरै महिलाहरूका पतिले विवाह गरेका कारण घरैले हिंसाका सिकार भएका देखिन्छन् ।

तालिका ६.६ : श्रीमान्ले लागु पदार्थ सेवनको कारण हिंसाको अवस्था

कारण	उत्तरदाता संख्या	प्रतिशत
रक्सीको कारण	35	44.87
अन्य कारण	43	55.13
जम्मा	78	100

स्रोत : स्थलगत सर्वेक्षण, २०६८ ।

उपरोक्त तालिका अनुसार कुल ७८ जना उत्तरदाता मध्ये ३५ जना (४४.८७%) श्रीमान्ले रक्सी सेवनका कारण घरैले हिंसाको सिकार भएको देखिन्छ । अन्य ४३ जना (५५.१३%) महिला उत्तरदाता रक्सी सेवनको कारण पीडित नभएको देखिन्छ । श्रीमान्ले लागुपदार्थ सेवन, दोस्रो विवाह घरपरिवारबाट दाइजो माग जस्ता हिंसामा परेको देखिन्छन् । केही आमा समूहका सदस्यहरूलाई छोडेर धेरै उत्तरदाता महिला हिंसा पीडित रहेका छन् भन्ने देखिन्छन् । यसरी यसलाई हेर्दा फुलबारी वडा नं. ११ क्षेत्र पनि महिला विरुद्धको घरैले हिंसा मुक्त छ भन्न नसकिने अवस्था देखिन्छ ।

तालिका ६.७ : हिंसा निम्त्याउने अन्य कारण

अन्य कारणहरू	उत्तरदाता संख्या	प्रतिशत
अशिक्षा	२५	३२.०५
गरिबी	१५	१९.२३
आमा, दिदिबहीनी, नाताले उचालेर	५	६.४२
घर छिमेकीबाट उस्काएर	१०	१२.८२
पितृसत्तात्मक समाज, सोच र व्यवहार	२०	२५.६४
धर्म	१	१.२८
सामाजीकरण	२	२.५६
जम्मा	७८	१००

स्रोत : स्थलगत सर्वेक्षण, २०६८ ।

हिंसा पीडित ४९ जना महिलाहरू भएपनि यहाँ सबै उत्तरदाता ७८ जना महिला सित हिंसा निम्त्याउने अन्य कारणहरूका बारेमा सोधिएको छ । उपरोक्त तालिकामा २५ जना (३२.०५%) महिला उत्तरदाताका अनुसार घरेलु हिंसा निम्त्याउने कारण शिक्षाको कमीले, २० जना (२५.६४%) महिला उत्तरदाताले पितृसत्तात्मक समाजको कारणले, १५ जना (१९.२३%) महिलाले गरिबीको कारण, १० जना (१२.८२%) घर छिमेकीबाट उस्काएर, ५ जना (६.४२%) आमा दिदी बहिनी नाताले उचालेर, २ जना (२.५६%) सामाजीकरणका कारणले, त्यसैगरी १ जना (१.२८%) धर्मको कारणले हिंसा निम्त्याउने विचार व्यक्त गरेको देखिन्छ । यसरी अधिकांश महिलाहरूले अशिक्षाको कारणले गर्दा घरेलु हिंसा हुने कुरा व्यक्त गरेका देखिन्छ । अशिक्षा नै प्रमुख कारण देखिन्छ भने पितृसत्ता दोस्रो महत्त्वपूर्ण कारण रहेको छ ।

६.५ घरको आर्थिक कारोबारमा महिला संलग्नताको अवस्था

मूलतः आर्थिक अवसर र आर्थिक पक्षसँग सम्बन्धित छ शोषण ऐतिहासिक पक्षसँग र वैचारिक पक्षसँग सम्बन्धित छ । पितृसत्तात्मक समाजले नेपालमा ऐतिहासिक रूपले लैङ्गिक शोषणको सिर्जना गरेको देखिन्छ । समाजमा लैङ्गिक असमानता तथा हिंसाको अवस्थालाई हेर्ने हो भने ३ किसिमबाट शोषण हिंसा हुने गर्दछ । प्रथमतः महिला वर्ग

गृहणीको रूपमा घरभित्र नै शोषित छन् । जेसी वर्नाड भन्छन्: "In truth being a housewife makes women sick" अर्थात् गृहणीको भूमिकाले महिलालाई रोगी बनाएको छ । हिन्दू पौराणिक ग्रन्थहरूमा गृहस्थ आश्रमलाई स्वर्ग मानिएको छ । तर वास्तविक जीवनमा यस्तो छैन किनकी Ann Oakely (1972) भन्नुहुन्छ: "गृह जीवन भनेको महिलाको लागि यातना सिविर सरह हो जहाँ महिलाको व्यक्तित्व विकासको लागि कुनै सम्भावना हुँदैन । महिलाले घरभित्र गर्ने कार्यलाई कार्य नै भनिदैन र महिलाले घर भित्र गर्ने कामको कुनै मूल्य तिरिदैन ।" दोस्रो नेपालमा महिला वर्ग आर्थिक रूपले पीडित र शोषित छन् । आर्थिक रूपले उनीहरू पुरुषमाथि आधारित शरणार्थी सरह छन् । उनीहरूको आफ्नो भन्ने केही छैन । जग्गा, जमिन घर घडेरी सबै चल अचल सबै चल अचल सम्पत्ति पुरुषको नाममा हुने गरेको छ । पैसाका लागि आफ्नो लोग्नेको मुख ताक्नु पर्ने बाध्यता छ । तेस्रो महिलाले नै महिलामाथि शोषण दमन गरेका छन् । उदाहरणको लागि सासूले बुहारीमाथि गर्ने व्यवहार, अत्याचार, नन्दले भाउजूमाथि गर्ने व्यवहार । नेपालमा कामदार महिला, किशोरी केटीहरूको यौन तथा श्रमको चर्को शोषण भएको छ (उपाध्याय, २००३) ।

नेपाली समाज पितृसत्तात्मक भएकोले घर परिवारमा महिलाको स्वतन्त्रता र निर्णय प्रक्रियामा नियन्त्रण गरिएको हुन्छ । घरमूलीको रूपमा पुरुष रहेका र घरसम्पत्ति र आर्थिकहरूको कार्यव्यवहारहरूमा जेन्डर विभेद पाइन्छ । कुनै न कुनै जातिहरूका समुदायमा मात्र महिला आर्थिक कारोबार गरेको पाइन्छ । हिन्दू धर्म र विश्वासमा चलने यस फुलबारीमा क्षेत्रमा ब्राम्हण परिवारको बाहुल्यता भएको देखिन्छ । पितृसत्तात्मक मूल्यमान्यताले यस फुलबारीक्षेत्रका घरपरिवारको महिलालाई पनि हिंसा बढाउन सहयोग गरेको देखिन्छ । यस फुलबारी क्षेत्रमा पनि परिवारको प्रभुत्व पुरुष नै रहेको देखिन्छ, लैङ्गिक भेद प्रष्ट देखिन्छ जसले महिलालाई आर्थिक सामाजिक कुराको नेतृत्व र निर्णय स्वीकार्य गरिएको देखिदैन जुन एक प्रकारको हिंसा हो । महिलाहरू हरेक कुरामा पछि परेको देखिन्छ । आर्थिक निर्णयको नेतृत्वको अभावमा महिलालाई हिंसातिर उन्मुख गराउन बल पुगेको देखिन्छ । आत्म तथा व्यक्तित्व विकास र निर्माणमा असर पार्दछ । त्यसैले यस क्षेत्रका महिलालाई हिंसा पीडित बनाएको छ । महिलाको स्वतन्त्रता निर्णय प्रक्रियामा नियन्त्रण गरिएको देखिन्छ ।

२०५८ को जनगणना अनुसार नेपालमा महिला र पुरुषमा घरमूली अनुसन्धान गरिएको तथ्याङ्कअनुसार ८५ प्रतिशत पुरुष र १४.९ प्रतिशत मात्र महिला घरको मूली रहेको देखाएको छ । कुल घरधुरी ४.१७ रहेको देखिन्छ (जनगणना २०५८) । अध्ययन

क्षेत्रमा पनि आर्थिक कारोबार लायत महत्पूर्ण निर्णय लिने कार्यमा महिला सहभागिता एकदमै थोरै देखिन्छ । त्यसमा पनि सासूको संलग्नता देखिन्छ र बुहारीको संलग्नता शून्य रहेको छ । यो पनि हिंसाको कारण हो ।

तालिका ६.८ आर्थिक कारोबारमा संलग्नता

आर्थिक कारोबारको निर्णय	उत्तरदाता संख्या	प्रतिशत
ससुरा	४०	५१.२८
श्रीमान्	३२	४१.०२
सासू	६	७.७०
जम्मा	७८	१००

स्रोत: स्थलगत सर्वेक्षण, २०६८ ।

उपरोक्त तालिका अनुसार घरको आर्थिक कारोबार वा निर्णय गर्ने कार्यमा संयुक्त परिवारमा बस्ने उत्तरदाता धेरै भएकोले ससुराको निर्णय बढी चल्ने देखिन्छ । ४० जना (५१.२८%) महिलाका घरमा निर्णय प्रक्रिया ससुराबाट, ३२ जना (४१.०२%) श्रीमान्बाट र त्यसैगरी सासूबाट, ६ जना (७.७०%) निर्णय प्रक्रियाको नेतृत्व रहने देखिन्छ । यसबाट महिला संलग्नता अति न्यून देखिन्छ वा जुन लैङ्गिक हिंसा हो ।

६.६ दोस्रो विवाह गरेमा विरोध गर्ने र नगर्ने

बहुविवाह महिला माथि हिंसा निम्त्याउने एक महत्त्वपूर्ण तत्त्व हो । बहुविवाहमा पनि लैङ्गिक विभेद रहेको पाइन्छ । पुरुषलाई दोस्रो विवाह गर्न स्वतन्त्रता छ । दोस्रो विवाहको कारण महिला हिंसा अझ बढ्ने देखिन्छ । यसै कारण यस फुलबारी क्षेत्रका आमासमूहका महिलाहरूको अवस्था र धारणा दोस्रो विवाहप्रति कस्तो रहेको छ त्यसलाई तलको तालिकामा प्रष्ट पारिएको छ ।

तालिका ६.९ : दोस्रो विवाह गरेमा विरोध वा सहमति

विरोध गर्ने	उत्तरदाता संख्या	प्रतिशत
अंशलिन रिपोर्ट गर्दछु	३	३.८५
मन्जुर गर्दछु	३	३.८५
एकदमै मन्जुर गर्दछु	१	१.२८
दोस्रो विवाहको विरोध	६४	८२.०५
उत्तर दिन नचाहने	७	८.९७
जम्मा	७८	१००

स्रोत : स्थलगत सर्वेक्षण, २०६८ ।

कुल ७८ जना उत्तरदाता महिला मध्ये ७१ जना उत्तरदाताले मात्र प्रश्नको उत्तर दिएको देखिन्छ । बाँकी ७ जनाले उत्तर दिएको देखिदैन । उपरोक्त तालिका अनुसार ६४ जना (८२.०५) महिला उत्तरदाताले दोस्रो विवाहको विरोध गर्दछु भन्नेमा, ३ जना (३.८५%) ले दोस्रो विवाह यदि श्रीमान्ले गरेमा अंश लिन रिपोर्ट गर्दछु भन्नेमा, १ जना (१.२८%) ले एकदमै मन्जुर गर्दछु भन्नेमा, त्यसैगरी ३ जना (३.८५%)ले मन्जुर गर्दछु भन्नेमा, त्यसैगरी ७ जना (८.९७%) महिलाले उत्तर दिन नचाएको देखिन्छ । यसरी ६४ जना (८२.०५%) महिलालहरूले दोस्रो विवाहको विरोध गर्दछु भन्नुले उनीहरूमा सामाजिक कुरीतीप्रति चेतनाको स्तर बढ्दो छ भन्ने देखिन्छ ।

६.७ हिंसामा परेमा कसलाई भन्ने

महिलाहरूले सामान्यतया हिंसाको अवस्थालाई व्यक्त गर्न नचाहेको देखिन्छ । समाज तथा घरपरिवारमा हिंसाको अनुभव महिलाले गरेतापनि आफ्नो पीडा बाहिर व्यक्त गरेका हुँदैनन् । हिंसा व्यक्त नगर्दा समाजमा हिंसा बढ्दछ । महिला समूहका उत्तरदातालाई हिंसा परेमा कसलाई भन्नुहुन्छ भन्ने धारणामा बुझ्न खोजिएको छ ।

तालिका ६.१० : हिंसा परेमा कसलाई भन्ने

बिचार	उत्तरदाता संख्या	प्रतिशत
गोप्य राख्छु	२२	२८.२१
नाताकोतालाई भन्ने	२१	२६.९२
पुलिसलाई रिपोर्ट गर्छु	१८	२३.०८
साथीसँग भन्दछु	१५	१९.२३
उत्तर दिन नचाहने	२	२.५६
जम्मा	७८	१००

स्रोत : स्थलगत सर्वेक्षण, २०६८ ।

उपरोक्त तालिका अनुसार कुल ७८ जना उत्तरदातामध्ये ७६ जना महिला उत्तरदाताले मात्र उत्तर दिएको देखिन्छ । साथै २ जना महिलाले उत्तर दिन चाहेको देखिदैन । हिंसा परेमा कसलाई भन्ने आधारमा २२ जना (२८.२१%) उत्तरदाताले हिंसाका घटना गोप्य राख्न चाहेको देखिन्छ । २१ जना (२६.९२%) ले आफू हिंसामा परेमा नातागोतालाई भन्न चाहेको देखिन्छन् १८ जना (२३.०८%) ले पुलिस वा महिला प्रहरीमा गएर रिपोर्ट गर्न चाहेको देखिन्छ । त्यसैगरी १५ जना (१९.२३%) ले आफू हिंसामा परेमा सुरुमा साथीसँग भन्न चाहेको बताएको देखिन्छ । साथीसँग भनेपछि आफ्नो समस्याको समाधान हुन्छ आफ्नो पीडा बुझिदिन्छ भन्ने विश्वास देखिन्छ । उत्तर दिन नचाहने महिला २ जना (२.५६%) देखिन्छन् । यस बाट के प्रष्ट हुन्छ भने धेरै महिलाहरू घरेलु हिंसालाई नितान्त व्यक्तिगत ठान्ने र थोरैले मात्र प्रहरी र औपचारिक ठाउँमा उजुरी गर्ने धारणा व्यक्त गरेका देखिन्छन् ।

६.८ हिंसा परेमा चुपचाप बस्नुपर्ने कारण

यस क्षेत्रका घरपरिवारमा महिला समूहका उत्तरदाताहरूले आफू हिंसामा परेमा के कारण चुपचाप बस्नुहुन्छ भन्ने आधारमा स्थलगत सर्वेक्षण अनुसार ४२ प्रतिशत महिलाले इज्जत मान मर्यादाको डरले आफू हिंसा पीडित भए पनि नभन्ने बिचार तथा कारणहरू बताएका छन् । महिला हिंसा पीडित भए पनि चुपचाप बस्नु पर्ने धेरै कारणहरू हुन्छन् । त्यसलाई तल तालिकामा प्रष्ट पारिएको छ ।

तालिका ६.११ : हिंसा परेमा चुपचाप बस्नुपर्ने कारण

कारण	उत्तरदाता संख्या	प्रतिशत
इज्जतको डरले	५७	७३.०८
आफ्नो परिवारको डर	५	६.४१
समाजको डर	२	२.५६
अन्य	३	३.८५
उत्तर दिन नचाहने	११	१४.१०
जम्मा	७८	१००

स्रोत : स्थलगत सर्वेक्षण २०६८ ।

उपरोक्त तालिका अनुसार कुल उत्तरदाता ७८ जना मध्ये हिंसामा परेको अवस्थामा चुपचाप बस्नुपर्ने कारणमा ५७ जना (७३.०८%) महिला आफ्नो इज्जतमान मर्दनको डरले, ५ जना (६.४१%) उत्तरदाता महिला आफ्नै परिवारको डरले, २ जना (२.५६%) महिला उत्तरदाता समाजको डरले, ३ जना (३.८५%) महिला अन्य कारणले र ११ जना (१४.१०%) महिला उत्तर दिन नचाहेको देखिन्छ । आफू हिंसा पीडित भएर पनि हिंसा गर्ने व्यक्तिलाई कानुनले गोली हान्न सक्दैन, किनभने कानुनले समाउँदैन भन्ने डरले हिंसामा चुपचाप बसेको देखिन्छ । कानुनको राम्रोसँग कार्यान्वयन नभएको देखिन्छ । कानुनी कार्यान्वयन पक्ष फितलो र बोलवाला व्यक्तित्व बढी ठल्किने पीडितले न्याय नपाएको बताएका थिए । कतिपय कानुनी आयामहरूमा लैङ्गिक विभेद गरी बनाएको देखिन्छ । नेपालको कानुनी पक्ष पनि महिला र पुरुषबिच विभेद गरी बनाएको देखिन्छ, पुरुषले जन्मने वित्तिकै सम्पत्ति, वंश, गोत्र धारण गर्दछ । तर महिलालाई छैन अन्य धेरै कुरामा कानुनी पक्ष विभेद भएको देखिन्छ ।

६.९ हिंसा पीडित भएमा मद्दत सम्बन्धी धारणा

हिंसा सबै समाज तथा घरपरिवारमा भैरहेको हुन्छ तर सबै कुरा थाहा हुँदैन । हिंसामा परेका महिलालाई कस्तो सहायता आवश्यक हुन्छ भन्ने प्रश्नको आधारमा यस क्षेत्रका उत्तरदाता महिलाको धारणा यस प्रकार रहेको छ ।

तालिका ६.१२ : हिंसा पीडितलाई मद्दत सम्बन्धी धारणा

पीडितलाई मद्दत	उत्तरदाता संख्या	प्रतिशत
समाजको मद्दत	३८	४८.७२
घरपरिवारको सदस्यको मद्दत	२१	२६.९२
पुलिसको मद्दत	९	११.५४
नातागोताको मद्दत	५	६.४१
छरछिमेकको मद्दत	५	६.४१
जम्मा	७८	१००

स्रोत : स्थलगत सर्वेक्षण, २०६८ ।

उपरोक्त तालिका अनुसार कुल ७८ जना महिला उत्तरदातामध्ये ३८ जना (४८.७२) महिलाले समाजको मद्दत हुनुपर्छ भन्ने धारणा रहेको देखिन्छ । त्यसैगरी हिंसा पीडित महिलालाई मद्दत गर्नु घरपरिवारको सदस्यको मद्दत चाहिन्छ भन्ने २१ जना (२६.९२%) महिला देखिन्छन् । त्यसैगरी हिंसा पीडितलाई सहयोग गर्न पुलिसको मद्दत चाहिन्छ भन्ने धारणा राख्ने ९ जना (११.५४%), नातागोताको मद्दत आवश्यक हुन्छ भन्ने ५ जना (६.४१%) र छरछिमेकको मद्दत आवश्यक हुन्छ भन्ने ५ जना (६.४१%) महिला उत्तरदाता देखिन्छन् । धेरै महिलाले समाजको मद्दत खोज्नुले के बुझाउँछ भने महिलाहरू सामाजिक, कुरिती, जालो र पितृसत्ताबाट मुक्त हुनका लागि समाजमाथि नै विश्वास गर्दछन् ।

६.१० कानुनी ज्ञानका आधारमा महिलाको धारणा

कानुन भनेको न्याय र अन्याय छट्याउने एउटा महत्त्वपूर्ण आधार तथा संविधान हो । कानुनी पक्ष राम्रो र कडा हुनुपर्छ तर नेपाली समाजमा त्यस्तो छैन हिंसा सबै समाज तथा घरपरिवारमा भइरहेको हुन्छ तर कतिपय महिलाहरू आफू हिंसामा परेर पनि अन्यलाई भन्ने आँट गर्दैनन् र आफू हिंसामा परेमा कानुनी न्याय पाउन सकिन्छ भन्ने समेत ज्ञान हुँदैन । त्यसै कारण यस फुलबारी क्षेत्रका महिला उत्तरदाता समूहमा हिंसामा परेमा हिंसा समाधान लागि कुनै कानुनी ज्ञानबारे थाहा छ वा छैन भन्ने धारणा बुझ्न खोजिएको छ । महिला माथिको हिंसा घरपरिवार तथा समाजमा भइरहेको हुन्छ कतिपय थाहा भएका हुन्छ कतिपय गोप्य रहन्छन् । शिक्षा, चेतना, महिलाको निम्न स्थिति र सम्बन्धित कानुनको

कार्यान्वयन नहुनु महिलाको आर्थिक निर्भरता जस्ता तत्त्वहरू समाजमा रहरहेका छन् । पितृसत्ताहरूलाई राम्रोसँग व्यवस्थापन गर्न सके मात्र दिसा रोक्न सकिन्छ ।

तालिका ६.१३ : कानुनी ज्ञानको आधार

कानुनी ज्ञानको बारेमा	उत्तरदाता संख्या	प्रतिशत
थाहा छ	५०	६४.१०
थाहा छैन	२४	३०.७८
राम्रोसँग थाहा छ	२	२.५६
उत्तर दिन नचाहने	२	२.५६
जम्मा	७८	१००

स्रोत : स्थलगत सर्वेक्षण, २०६८ ।

कुल ७८ जना उत्तरदातामा ७६ जनाले प्रश्नको जवाफ दिएको र २ जनाले प्रश्नको जवाफ नदिएको देखिन्छ । कानुनी ज्ञानको बारेमा थाहा छ भन्ने महिला उत्तरदाता ५० जना (६४.१०%), कानुनी ज्ञानको बारेमा केही पनि थाहा छैन भन्ने २४ जना (३०.७८%) र राम्रोसँग थाहा छ भन्ने महिला उत्तरदाता २ जना (२.५६%) देखिन्छ । साथै २ जना (२.५६%) महिलाले उत्तर दिन नचाहेको देखिन्छ ।

६.११ हिंसा पीडित महिलालाई मद्दतको आवश्यकता

महिला माथिको हिंसा सबै समाज घरपरिवार, धर्म संस्कृति, जातजाति वर्गमा हुने गर्दछ । शारीरिक र मानसिक हिंसाले महिलाको जीवनभरि असर पार्दछ । घरपरिवारबाट हिंसामा परेका महिलालाई मद्दत आवश्यक हुन्छ नत्र हिंसा भन् बढ्दै जान्छ कतिपयको ज्यानै जान सक्छ । यस अध्ययनलाई अगाडि बढाउन यस फुलबारी क्षेत्रका आमा समूहका महिलाहरूको अवस्था र धारणा बुझ्ने प्रयास गरिएको छ ।

तालिका ६.१४ : हिंसा पीडितलाई मद्दतको आवश्यकता

मद्दत	उत्तरदाता संख्या	प्रतिशत
स्वचेतना वृद्धि वा छलफल गर्नसक्ने हुनु	३५	४४.८७
पारिवारिक उपचार	१२	१५.३९
पुनर्स्थापना केन्द्र वा घर	१	१.२८
हिंसाका सिकारमा परेको महिलालाई मद्दत गर्ने कार्यक्रम ल्याउनुपर्छ	१६	२०.५१
क्षमतावृद्धि गर्ने तालिम दिनु वा शिक्षा दिनु पर्छ	४	५.१३
पूँजीको स्वामीत्व महिलामा हुनुपर्छ	८	१०.२६
आधारभूत आवश्यकता पुरा गरिदिनु पर्छ	१	१.२८
केही थाहा छैन यसको बारेमा	१	१.२८
जम्मा	७८	१००

स्रोत : स्थलगत सर्वेक्षण, २०६८ ।

उपरोक्त तालिका अनुसार कुल ७८ जना उत्तरदाता महिला मध्ये ३५ जना (४४.८७%) प्रतिशत महिला उत्तरदाताले शिक्षा तथा स्वचेतना वृद्धि वा छलफल गर्न सक्ने हुनुपर्छ भन्ने धारणा राखेको देखिन्छ । १६ जना (२०.५१%) महिला उत्तरदाताले हिंसाको सिकारमा परेको महिलालाई मद्दत गर्ने कार्यक्रम ल्याउनुपर्छ भनेका छन् । त्यसैगरी १२ जना (१५.३९%) महिला उत्तरदाताले पारिवारिक उपचार हुनुपर्छ भन्ने धारणा राखेको देखिन्छ । त्यसैगरी ८ जना (१०.२६%) महिला उत्तरदाताले, पूँजीको स्वामीत्व महिलामा हुनुपर्छ, त्यसैगरी ४ जना (५.१३%) महिला उत्तरदाताले महिलालाई क्षमता वृद्धि गर्ने तालिम दिनु वा शिक्षा दिनुपर्छ, अन्य ११ जना (१.२८%) प्रतिशतले पुनर्स्थापना केन्द्र, घरको व्यवस्था तथा आधारभूत आवश्यकता पुरा गरिदिनु पर्छ भन्ने धारणा र केही पनि थाहा छैन भन्ने उत्तरदाता १ जना (१.२८%) रहेको देखिन्छन् । यो तथ्याङ्कबाट के देखिन्छ भने सचेतना वृद्धि वा छलफल प्रमुख बन्न सक्छ । हिंसा पीडितलाई परिवारले पनि महत्त्वपूर्ण सहयोग पुऱ्याउन सक्छ, किनभने परिवारभित्र नै सबै समस्या र समाधान रहेको छ ।

६.१२ हिंसा निम्त्याउनेमा भूमिका

महिला माथिको घरेलु हिंसा घरपरिवारको सम्बन्धबाट हुने गर्दछ भनिएको छ । तरपनि महिलाले महिलामाथि हिंसा निम्त्याउन पनि सक्छन् र पुरुषले पनि । तर प्राय महिलामाथिको हिंसा नेपाली समाज पितृसत्तात्मक समाज भएकोले पुरुषले बढी हिंसा निम्त्याएको हुन्छ । यसको वास्तविक कुरा थाहा पाउन यस अध्ययन क्षेत्रका आमा समूहका महिलाहरूको धारणा यस प्रकार रहेको छ ।

तालिका ६.१५ : हिंसा निम्त्याउनेमा भूमिका

हिंसा निम्त्याउने	उत्तरदाता संख्या	प्रतिशत
महिला	३०	३८.४६
पुरुष	४०	५१.२८
अन्य	४	५.१३
उत्तर दिन नचाएको	४	५.१३
जम्मा	७८	१००

स्रोत : स्थलगत सर्वेक्षण २०६८ ।

उपरोक्त तालिका अनुसार कुल ७८ जना महिला उत्तरदातामध्ये ७४ जना उत्तरदाताले मात्र प्रश्नको उत्तर दिएका थिए भने ४ जना महिलाले उत्तर दिन नचाएको देखिन्छ । हिंसा निम्त्याउनेमा ४० जना (५१.२८%), महिला उत्तरदाताले पुरुष नै हो भनेको देखिन्छ । ३० जना (३८.४६%) महिला उत्तरदाताले हिंसा निम्त्याउने महिला नै हो भन्ने र ४ जना (५.१३%) महिला उत्तरदाताले अन्य पनि हुन सक्छन् भन्ने देखिन्छन् र ४ जना (५.१३%) महिलाले उत्तर दिन नचाएको देखिन्छ । हिंसा निम्त्याउने अन्य कारणहरू जस्तै इष्टमित्रले पनि हिंसा निम्त्याउनमा भूमिका खेल्न सक्छ ।

६.१३ हिंसा रोक्न सकिन्छ भन्ने आधारमा महिलाको धारणा

यस अध्ययन क्षेत्रका आमा समूहका महिलाहरूको धारणालाई हेर्दा ८४.६२ प्रतिशतले हिंसा रोक्न सकिन्छ भन्ने धारणा व्यक्त गरेको छन् । तर पनि नेपाली समाजमा महिलामाथिको घरेलु हिंसा विभिन्न कारणबाट बढ्दै गएको देखिन्छ । जस्तै गर्भपतन, दाइजो

लिने दिने, बहुविवाह, रक्सी सेवन जस्ता तत्त्वहरू तथा कारणले हिंसा बढाएको देखिन्छ । प्रत्येक समयमा विश्वभरि नै हिंसा भइरहेको सुनिन्छ । फुलबारी क्षेत्रका आमासमूहहरू पनि हिंसाबाट अछुतो रहन सकेका छैनन् । यसैले यो एक कहिल्यै समाधान गर्न नसकिने सामाजिक समस्याको रूपमा विश्वभरि रहिरहेको देखिन्छ र नेपाली समाज तथा घरपरिवारमा पनि रहेको देखिन्छ । तलको तालिकाले हिंसाको समाधान यसरी प्रस्तुत गरेको छ ।

तालिका ६.१६ : हिंसाको समाधान

बिचार	उत्तरदाता संख्या	प्रतिशत
सकिन्छ	६६	८४.६२
सकिदैन	११	१४.१०
उत्तर दिन नचाहेको	१	१.२८
जम्मा	७८	१००

स्रोत : स्थलगत सर्वेक्षण २०६८ ।

उपरोक्त तालिका अनुसार कुल ७८ जना उत्तरदाता महिला मध्ये ७७ जना महिला उत्तरदाताले मात्र प्रश्नको उत्तर वा आफ्नो बिचार व्यक्त गरेको र १ जना महिलाले उत्तर दिन नचाहेको देखिन्छ, ६६ जना (८४.६२%) महिला उत्तरदाताले हिंसा रोक्न सकिन्छ, ११ जना (१४.१०%) महिला उत्तरदाताले हिंसा रोक्न सकिदैन भन्ने धारणा व्यक्त गरेको देखिन्छन् त्यसैगरी १ जना (१.२८%) ले उत्तर दिन नचाएको देखिन्छ । बहुमत महिलाले हिंसा रोक्न सकिन्छ भन्ने धारणा राखेको देखिन्छ । जस्तै चेतनाको वृद्धि गरेर सम्बन्धित निकाय जस्तै महिला प्रहरी सेलको मद्दत सूचना प्रविधि जस्तै: टि.भि., रेडियो, मोबाइल, सेटलाइट, इमेल, इन्टरनेट आदिबाट सूचनामूलक जानकारी उपलब्ध गराएर ।

६.१४ हिंसा पीडितलाई मद्दत गर्ने संस्था बारे ज्ञान

समाज तथा घरपरिवार भित्र हुने महिला माथिको घरेलु हिंसा रोक्न र हिंसा पीडितलाई सहयोग गर्ने नेपालमा विभिन्न संघसंस्थाहरू स्थापना भएका छन् । ती संघसंस्थाबारे यस फुलबारी क्षेत्रका आमासमूहका महिलाहरूलाई जानकारी रहेको छ वा छैन त्यस बारे उनीहरूको धारणा यस प्रकार रहेको छ ।

तालिका ६.१७ : हिंसा पीडितलाई मद्दत गर्ने संस्था बारे ज्ञान

संस्था	उत्तरदाता संख्या	प्रतिशत
वडा समिति	१०	१२.८२
नगरपालिका	१	१.२८
जिल्ला अदालत	१९	२४.३६
महिला प्रहरी सेल	२५	३२.०५
महिला मानव अधिकारवादी	१६	२०.५१
सबै	७	८.९८
जम्मा	७८	१००

स्रोत: स्थलगत सर्वेक्षण, २०६८ ।

उपरोक्त तालिका अनुसार हिंसा पीडितलाई मद्दत गर्ने संस्थाको बारे केही ज्ञान छ भन्ने जवाफमा कुल ७८ जनालाई नै सोधिएकोमा सबैले प्रश्नको उत्तर दिएको पाइन्छ । यदि हिंसामा परेमा २५ जना (३२.०५%) महिला उत्तरदाताले महिला प्रहरी सेलमा रिपोर्ट दिनु पर्छ वा जानुपर्छ भनेका थिए, १९ जना (२४.३६%) ले महिला प्रहरी सेलमा जानुपर्छ, १६ जना (२०.५१%) प्रतिशत महिला उत्तरदाताले महिला मानव अधिकार संस्थामा जानुपर्छ, त्यसैगरी १० जना (१२.८२%) ले वडा समितिमा जानुपर्ने, ७ जना (८.९८%) ले सबै संस्थाका बारे थाहा छ भन्ने धारणा, त्यसैगरी १ जना (१.२८%) ले नगरपालिका संस्थामा जानुपर्छ भन्ने धारणा राखेका छन् । महिला प्रहरी सेललाई धेरै महिलाहरूले महत्त्वपूर्ण मानेका छन् । महिला प्रहरीमा उचित न्याय पाइन्छ भन्ने धारणा राखेका छन् ।

६.१५ घरेलु हिंसा बढी हुनुमा जिम्मेवार पक्ष

नेपाली समाज पितृसत्तात्मक महिला माथिको घरेलु हिंसा घर परिवार भित्र भइरहेको हुन्छ । हिंसा बढी हुनुमा जिम्मेवार धेरै तत्त्व भएपनि पितृसत्तात्मक समाज तथा मुल्यमान्यता मुख्य रहेको छ । पितृसत्तात्मक सामाजिक मूल्य मान्यतामा जेलिएको उनिएको नेपाली समाजमा महिला हिंसा बढी भएको देखिन्छ । त्यसैले यस अध्ययन क्षेत्रका आमासमूहका महिलाहरू पनि पितृसत्तात्मक मूल्य मान्यतामा अल्झिएका छन् । उनीहरूको धारणा अनुसार हिंसा बढी हुनुमा परिवार नै बढी जिम्मेवार भएको धारणा व्यक्त गरेका छन् ।

तालिका ६.१८ : घरेलु हिंसा बढी हुनुमा जिम्मेवार पक्ष

जिम्मेवार	उत्तरदाता संख्या	प्रतिफल
समाज समुदाय	१६	२०.५१
घरपरिवार	५७	७३.०८
नाता कुटुम्ब	१	१.२८
उत्तर दिन नचाहने	४	५.१३
जम्मा	७८	१००

स्रोत: स्थलगत सर्वेक्षण, २०६८ ।

उपरोक्त तालिका अनुसार कुल ७८ जना महिला उत्तरदातामध्ये ७४ जना महिला उत्तरदाताले मात्र प्रश्नको उत्तर दिएको पाइन्छ भने ४ जनाले उत्तर दिन चाहेनन् । हिंसा बढी हुनुमा जिम्मेवार कसलाई ठान्नुहुन्छ भन्ने प्रश्नको उत्तरमा उहाँहरूको धारणा यस प्रकार रहेको देखिन्छ । ५७ जना (७३.०८%) महिला उत्तरदाताले घरपरिवार नै घरेलु हिंसा निम्त्याउनेमा जिम्मेवार हुन्छ भन्ने धारणा राखेको देखिन्छ । १६ जना (२०.५१%) महिला उत्तरदाताले घरेलुहिंसा बढी हुनुमा समाज तथा समुदायलाई जिम्मेवार ठानेका छन् । उत्तर दिन नचाएको ४ जना (५.१३%) देखिन्छन् । त्यसैगरी १ जना (१.२८%) महिलाले मात्र नाता कुटुम्बलाई हिंसा निम्त्याउने धारणा राखेको देखिन्छ । यसबाट के देखिन्छ भने घर परिवार नै मुख्य कारक तत्व हो सबै समस्याको । घरभित्रबाट समस्या सुरु हुन्छ र विस्तारै फैलिदै जान्छ । यसरी हेर्दा जिम्मेवार पक्षमा मुख्यतया घर परिवार नै देखिन्छन् ।

६.१६ हिंसा निम्त्याउने वर्ग

महिला विरुद्धको हिंसा सबै जातजाति धर्म, संस्कृति र वर्गका समुदायमा हुने गर्दछ । कुनै वर्गमा धेरै र कुनै वर्गमा थोरै हिंसा हुन सक्छ । यसको प्रकार र स्वरूपहरू तथा कारणहरू पनि फरक फरक हुन सक्छन् । यस कारण सबैभन्दा बढि हिंसा निम्त्याउने यो वर्गनै हो भन्ने तथ्यसत्य डाटा नपाइएकोले सबैवर्गमा हिंसा हुने देखिएको छ । यस अध्ययन क्षेत्रमा आमा समूहका उत्तरदाता महिलाहरूको धारणा बुझ्न खोजिएको छ । उनीहरूको धारणा यस प्रकार रहेको छ । ब्राह्मण, क्षेत्री समाज, हिन्दूवादी मूल्य,

मान्यताबाट सञ्चालित छ र हिन्दू धार्मिक मान्यताले महिलालाई न्यून अधिकार प्रदान गरेको छ । यसैले ब्राह्मण, क्षेत्री, महिलाहरू बढी हिंसा पीडित छन् ।

तालिका ६.१९ : हिंसा निम्त्याउने वर्ग

वर्ग	उत्तरदाता संख्या	प्रतिशत
उच्च ब्राह्मण क्षेत्री वर्ग	१५	१९.२३
निम्न वर्ग	८	१०.२६
माथिका सबै	४८	६१.५४
उत्तर दिन नचाएको	७	८.९७
जम्मा	७८	१००

स्रोत : स्थलगत सर्वेक्षण, २०६८ ।

उपरोक्त तालिका अनुसार कुल ७८ जना महिला उत्तरदाता मध्ये ७१ जनाले मात्र प्रश्नको उत्तर दिएका थिए भने ७ जनाले जवाफ नदिएको देखिन्छ । १५ जना (१९.२३%) महिला उत्तरदाताले उच्च ब्राह्मण क्षेत्री वर्गमा बढी हिंसा हुने गर्दछ भन्ने देखिन्छन् । त्यसैगरी ८ जना (१०.२६%) महिला उत्तरदाताले निम्न वर्गमा बढी हिंसा हुन्छ भन्ने बताएका थिए तर हिंसा सबै वर्गमा हुने गर्दछ भन्ने महिला उत्तरदाता ४८ जना (६१.५४%) रहेको देखिन्छन् । त्यसैगरी ७ जना (८.९७%) महिलाले जवाफ दिन नचाएको देखिन्छ ।

६.१७ महिला हिंसा एक सामाजिक विकृति हो भन्ने सम्बन्धमा महिलाको धारणा

महिला माथिको कहिल्यै नसकिने, नमेटिने एउटा सामाजिक जटिल समस्या रूपमा विश्वभरि रहेको छ । महिलाविरुद्धको हिंसा विश्वभरिनै फैलिएको छ प्रत्येक घरपरिवार, जात, धर्म, संस्कृति मान्य समाज तथा राष्ट्रमा रहेको हुन्छ । हिंसा एक सामाजिक विकृति हो वा होइन भन्ने प्रश्नको आधारमा फुलबारी आमासमूहका महिला उत्तरदाताको धारणालाई तल प्रष्ट पारिएको छ ।

तालिका ६.२० : महिला हिंसा एक सामाजिक विकृतिको रूपमा

विकृति हो	उत्तरदाता संख्या	प्रतिशत
-----------	------------------	---------

विकृति हो	६२	७९.४८
विकृति होइन	८	१०.२६
थाहा छैन	५	६.४१
उत्तर दिन नचाएको	३	३.८५
जम्मा	७८	१००

स्रोत : स्थलगत सर्वेक्षण, २०६८ ।

उपरोक्त तालिका अनुसार कुल ७८ जना महिला उत्तरदातामध्ये ७५ जनाले उत्तर दिएको र ३ जनाले प्रश्नको उत्तर नदिएको देखिन्छ । ६२ जना (७९.४८%) उत्तरदाता महिलाको धारणामा विकृति नै हो भन्ने देखिन्छन् । हिंसा विकृति होइन भन्ने धारणा राख्ने ८ जना (१०.२६%) र थाहा छैन भन्ने धारणा राख्नेमा ५ जना (६.४१%) उत्तरदाता महिला देखिन्छन् साथै ३ जना (३.८५%) महिलाले जवाफ दिन नचाएको देखिन्छन् । महिला विरुद्धको हिंसा एक सामाजिक र साँस्कृतिक चुनौती भएको छ ।

अन्तमा घरेलु हिंसा सम्बन्धी फुलबारी आमा समूहका महिला अवस्था र धारणालाई विश्लेषण गर्दा के देखिन्छ भने हिन्दू महिलाहरूको लागि विवाह एक महत्त्वपूर्ण घटना सावित हुन्छ जसले राष्ट्रको स्थायी नागरिक बनाउँछ भन्ने बाबु आमाको घरमा अस्थायी नागरिक सदस्य बनाउँदछ । सामाजिक प्रक्रियाले पनि महिलालाई सहायक, आज्ञाकारी आदर्श नारी बन्नु पर्ने पाठ सिकाएको हुन्छ । छोरोलाई बलियो बन्नुपर्ने कडा बन्नुपर्ने, निर्णय लिन सक्ने बन्नुपर्ने सिकाइन्छ । छोरा नभए छोरा पाउन कुनै नभए दोस्रो विवाह गर्ने, छोरा नभए स्वर्ग देखिँदैन भन्ने सामाजिक मूल्य मान्यताले समाज जेलिएको छ । छोरोलाई बच्चा अवस्थाबाट नै परिवारमा मानसम्मान ठुलो बहादुर, कडा बलियो हुनुपर्छ भनी सिकाइन्छ । फुलबारीको समाज तथा घरपरिवारमा महिलाको इच्छा पनि छोरा होस् भन्ने रहेको बुढेस कालको सहारा सम्पत्ति, वंश धान्ने, पितृउद्धार गर्ने, क्रियाकलाप गर्ने छोरा नै चाहिन्छ भनी छोरा पाए खुसी हुने खुसी हुने छोरी पाए निराश बन्ने प्रवृत्तिको देखिन्छ । यसैले घरेलु हिंसा जन्माएको छ ।

धेरै महिला उत्तरदाताले बताएका थिए की सामाजिक रूपमै महिलालाई सहायकमा राखेको र पुरुषलाई उच्च स्थानमा राखेको स्विकारेका छन् । जसको परिणाम भनै विभेद बढ्छ । पुरुषलाई बलियो, नेतृत्वदायी, पालनपोषण गर्ने महिलाले पुरुषमा भर पर्नु पर्ने बनाएको छ । यसले यस्तो नराम्रो साँस्कृतिक समस्या निम्त्याएको छ कि पुरुषहरू कडा र

बलियो हुन्छ भनी रहँदा उनीहरू महिलालाई पिट्न मात्र बलियो हुने र हिंसा निम्त्याउने मात्र देखिन्छन् । कुनै पनि श्रीमान् श्रीमतीलाई पिट्न मात्र जन्मिएको र हिंसा निम्त्याउन मात्र जन्मिएको रूपम सावित नहोस् । महिला उत्तरदाता र परिवार सम्बन्ध धेरै उत्तरदाता महिलाले (ब्राम्हण क्षेत्री) ले श्रीमान् परिवारको अगुवा वा नेता हो मुख्य व्यक्तिको रूपमा मानेको छौं । श्रीमान्ले नै रोजीरोटी घरपरिवारको संरक्षण गर्ने हुन्छन् । उसलाई मान सम्मान आदर र उसैको आज्ञाकारी मान्ने गरेका छौं भनि बताएका थिए । तर केही महिला उत्तर दाताले परिवारप्रति श्रीमान्को कुनै जिम्मेवार नरहेको, जागिर छैन, रक्सी खाने सँधै सँधै अभिभावकले पनि वास्ता नगर्ने हुँदा खाना, लाउन समस्या भएको बताएका थिए । प्रायः तास खेल्ने, रक्सी खाने बानीले समय र स्वास्थ्यको नोक्सान र परिवारमा हिंसा बढाएको बताएका छन् ।

धेरै ब्राम्हण क्षेत्रीका महिला उत्तरदाताहरूले श्रीमान् उनीहरूको संरक्षण कर्ता ठानेको र परिवारको आवश्यकता पुरा गर्ने, समस्याहरू समाधान गर्ने, कुनैपनि खतरनाक समस्याबाट संरक्षण र समाधान गर्ने जिम्मेवार व्यक्तिको रूपमा लिने गरेको बताएका थिए । केही गृहिणी महिलाले श्रीमान्लाई जीवन साथीको रूपमा लिएको जीवनको लामो यात्रासँगै विताउने दुःख सुख बाँड्ने सोचेको र सोचे जस्तो वास्तविक जीवनमा नभोगेको बताएका थिए । महिलाहरू घरेलु हिंसामा परेको हिंसामा परेर पनि बच्चाको भविष्यको लागि आफ्नो जीवन सुरक्षाको लागि चुपचाप बसेका बताएका थिए । तर केही शिक्षित महिलाका श्रीमान्हरू साथी जस्तै भएको दुवैको समान उत्तरदायित्व रहेको परिवारको संरक्षण, सम्पत्तिको संरक्षण गर्नमा एक आपसका दुःख सुखका कुरा दुवै मिलेर समाधान गरेको पनि बताएका छन् । साथै परिवारका सबै सदस्यको समान स्थान रहेको बताएका छन् । संयुक्त परिवारमा बस्ने धेरै महिला उत्तरदाता भएकोले उनीहरूको सासू ससुरा अन्य व्यक्ति सँग राम्रो सम्बन्ध नरहेको बताएका थिए । सबै परिवारका सदस्यले काममा शोषण गर्ने काम बुहारीलाई मात्र गराउने सम्पूर्ण घरको काम हामी नै गर्दछौं कसैको सहयोग पाइँदैन । विहान चारबजेदेखि बेलुका १० बजेसम्म हामी काम गर्छौं । अबै गाली र धम्की सुन्नु पर्दछ । सासू ससुराको गाली खानुपर्ने हुन्छ भन्ने कुरा बताएका थिए (ब्राम्हण, क्षेत्री समुदायका महिलाहरूको भनाइ) । तर आर्थिक कारोवारमा उनीहरू (महिला) सहभागिता हुँदैन ।

आमा समूहका महिलाहरूले घरेलु हिंसा आफूले अनुभव गरेको र आफ्नो समुदायमा देखेको कुरा व्यक्त गरेको देखिन्छ । केही उत्तरदाताका अनुसार छरछिमेक वा

समुदायमा तथा आफ्नै घरपरिवारमा शारीरिक यातना चुट्ने, पिट्ने गरेको र मानसिक असर परेको बताएका थिए । मानसिक पीडा भोगेको तर बाहिर थाहा नदिएका थिए । महिलामाथिको घरेलु हिंसाको मुख्य कारण पुरुषले दोस्रो विवाह गर्नु, रक्सी सेवन गर्नु, दाइजो माग गर्नुले ब्राम्हण क्षेत्री परिवारका महिला बढि हिंसामा परेका छन् । सामाजिक सांस्कृतिक परम्परागत संस्कारगत मूल्य मान्यताले महिलाको जीवनलाई अतिकष्टकर बनाएको र धेरै नै दुःख पाएको कुरा पनि व्यक्त गरेका थिए । महिलालाई हिंसातिर डोच्याएर महिलाको मानव अधिकार समेत हनन भएको कुरा व्यक्त गरेका थिए ।

हिंसा पीडित महिलाको वैयक्तिक अध्ययन

वैयक्तिक अध्ययन त्यस्तो गहन र जटिल प्रकृतिको अध्ययन हो जसमा व्यक्ति समूह घटना भाग योजना समुदाय, प्रक्रिया नीति सन्धि आदिलाई एकाइ मानेर त्यसको समग्र पक्षको अध्ययन गरिन्छ । समाजशास्त्रीय तथा मानव शास्त्रीय अनुसन्धानमा वैयक्तिक अध्ययन एउटा भरपर्दो विश्वसनीय र पर्याप्त सूचना प्राप्त गर्न सकिने तथ्याङ्क सङ्कलनको तरिका मानिन्छ जसबाट घटनाको सम्पूर्ण पक्षका बारेमा लान हासिल गर्न सकिन्छ । पी.भि.योङ्ग (सन् १९९८) का अनुसार Case study is a method of exploring and analyzing the life of a social unit, be that unit a person, a family, institution, cultural group or even entire community" यस परिभाषामा वैयक्तिक अध्ययनलाई एउटा अनुसन्धानात्मक विश्लेषणात्मक तरिका मानिएको छ । जसमा परिवार व्यक्ति संस्था, साँस्कृतिक समूह लगायत समग्र समुदायलाई पनि व्यक्तिगत एकाइ मानेर अध्ययन गर्नुलाई व्यक्तिगत अध्ययन मानिन्छ । त्यसैले यस अध्ययनमा फुलबारी ११ नं. वडाका आमा समूहका अध्ययनमा समेटिएका महिलाहरूको घरेलु हिंसासँग सम्बन्धित घटनालाई व्यक्तिगत रूपमा अध्ययन गरी तल प्रस्तुत गरिएको छ ।

आमा समूहमा आबद्ध ७८ उत्तरदातामध्ये ४९ जना हिंसा पीडित भएका मध्येबाट जम्मा १२ जना उत्तरदाता महिलाको व्यक्तिगत अध्ययन गरिएको छ । श्रीमान् तथा घरपरिवारबाट भएका विभिन्न प्रकारका हिंसा रहेका छन् । श्रीमान्ले मादकपदार्थ सेवन गरी हिंसा दिने, छोरी छोरी जन्मिएको निउँमा हिंसा दिने र दोस्रो विवाह गर्ने परिवारका अन्य सदस्यबाट दाइजो माग तथा दोस्रो विवाह र बोक्सीको आरोप लागेका महिला उत्तरदाताको व्यक्तिगत अध्ययन यस प्रकार रहेको छ ।

वैयक्तिक अध्ययन 'क'

म सिर्जना देवी (नाम परिवर्तन) उमेर २१, ब्राह्मण पारिवारकी महिला गृहणी हुँ। मेरो विवाह भएको छ वर्ष भयो। मेरो मागी विवाह हो। मेरो एक छोरी छन्। तर मेरा सधैं श्रीमान्ले सुई लगाउने, लागु पदार्थ सेवन गर्ने शारीरिक यातना दिने गर्नुहुन्छ। यही कारणले ज्यादै शारीरिक र मानसिक हिंसा परेको छ। जिल्ला अदालतमा २०६८ जेठ ६ गते श्रीमान्सँग छोडपत्र माग गरेकी छु तर फैसला भएको छैन। म र मेरो छोरीको भविष्य श्रीमान्ले अन्धकार बनाएको छ। श्रीमान्लाई आफ्नो र छोरीको संरक्षणकर्ताको रूपमा देख्न नसकिने भएको आफ्नै इज्जत, सामाजिक स्थान र परिवारको जिम्मेवारीबाट पन्छिने प्रयास गरेको बानी व्यवहारमा परिवर्तन गर्न नसकी उसको चुटाइ र गाली सधैं सहन नसकिने देखेर नै जिल्ला अदालत समक्ष छोडपत्रको निवेदन गरेको छ।



वैयक्तिक अध्ययन 'ख'

हिंसा अनुभव गरेकी म शारदा (नाम परिवर्तन) उमेर ३५ वर्ष, विए पास गरेकी एक ब्राह्मण पारिवारकी शिक्षिका हुँ। श्रीमान् पनि बोर्डिङको संस्थापक फाउण्डर हुनुहुन्छ। मेरा छोराछोरी २ वटा छन्। मेरो २० वर्षमा मागी विवाह भएको हो। हामी दुवै उच्च शिक्षित परिवारको सदस्य हौं तर पनि मेरो श्रीमान्ले मादक पदार्थ सेवन गरेको बेलामा ज्यादै शारीरिक यातना दिनुभयो। म कसैसँग बोले पनि पिटाई खानु पत्थो लठ्ठी दाउराले पनि पिट्ने गर्नुभयो। सुरुसुरुको समयमा चुपचाप सहेर बसिरहे केही सीप नलागेपछि महिला अध्यक्ष (आमा समूहकी) सँग म श्रीमान्बाट हिंसा पीडित भएको कुरा व्यक्त गरे। उहाँको सहायताबाट म पारा लिगल समिती कास्की महिला विकास कार्यालय गए मेरो निवेदन दिए त्यही कमीटी मार्फत् अहिले श्रीमान्बाट हुने अनेक प्रकार चुटाई हुनबाट बाँचेकी छु म अहिले माइतमा बस्छु बच्चासँगै। बच्चा र श्रीमतीको भविष्यको वास्ता नगर्ने बारम्बार मादक पदार्थ सेवन गर्ने अनावश्यक पैसा खर्च गर्ने, आफ्नो स्वास्थ्यको तथा परिवारको भविष्यको समेत ख्याल नगर्ने श्रीमान्सँग बस्नु भन्दा शारीरिक र मानसिक हिंसा मुक्त हुनको लागि माईतीमा बसेको छु।



वैयक्तिक अध्ययन 'ग'

मेरो नाम पुजादेवी (नाम परिवर्तन) हो । हाल म २२ वर्ष भएकी भए । एस.एल.सी मात्र पास गरेको ब्राम्हण परिवारको गृहणी महिला, संयुक्त परिवारमा बस्दछु । मेरो २ वटा छोरी पनि छन् । विवाह हुँदा मेरो उमेर १९ वर्ष थियो । मागी विवाह भएको हो । श्रीमान्ले दैनिक रक्सी सेवन गरी मलाई र छोरीलाई वास्ता नगर्ने मलाई पिट्ने, चुट्ने शारीरिक यातना दिने गर्नुहुन्छ । म शारीरिक तथा मानसिक हिंसा पीडित एक महिला हुँ । दैनिक श्रीमान्बाट चुटाइपिटाइ खाँदा समाज जुटाएर श्रीमान्लाई सम्झाइ बुझाइ गरेपछि अहिले मिलेर बसेका छौं । महिलालाई श्रीमान्ले रक्सी सेवन गरेर यातना दिनु एक अपराध हो । त्यसैले मजस्ता श्रीमतीको ज्यान समेत जान सक्छ । यसरी लागु पदार्थ, मादकपदार्थ सेवन अन्य महिलाको श्रीमान्ले नगरे राम्रो हुन्छ ।

वैयक्तिक अध्ययन 'घ'

मेरो नाम सीता देवी (नाम परिवर्तन) हो । हाल ४१ वर्षको भए म एक ब्राम्हण परिवारको एस.एल.सी पास गरेको महिला कर्मचारी हुँ । मेरो श्रीमान्सँग सम्बन्ध विच्छेद भएको छ । मेरो विवाह हुँदा २० वर्षको थिए । मेरो १ छोरा, २ छोरी पनि छन् । मेरो श्रीमान्ले दैनिक विना गल्ती चुट्ने पिट्ने गर्नुहुन्थ्यो । मलाई पछि गएर घर निकाला समेत गर्नुभयो । उहाँले दोस्रो विवाह पनि गर्नुभएको छ । म आफैले श्रीमान्को चोट र गाली सहन नसकेर आफ्नो जीवन रक्षाको लागि सम्बन्ध विच्छेद गरेकी छु श्रीमान्बाट केही लिएको छैन छोराछोरी श्रीमान्सँगै बस्दछन् । म घरेलु हिंसा पीडित हुँ । घरेलु हिंसा एक विकृति हो । नराम्रो कुरिति हो । घरेलु हिंसा शारीरिक वा मानसिक कुनैपनि अन्य महिलाले भोग्नु नपरोस् । सन्तान र आमाको माया कस्तो हुन्छ । त्यो मूर्ख श्रीमान् पशुले बुझेन । म सन्तान र श्रीमान् भएर पनि सम्बन्ध विच्छेद गरेकी छु । आफ्नो भविष्य सुरक्षा गर्न माइती घरको जग्गामा घर बनाएर बसेको छु ।



(लागु पदार्थ सेवन र शारीरिक यातानाबाट हिंसा पीडित ४ जना)

वैयक्तिक अध्ययन 'ड'

मेरो नाम नरीकुमारी (नाम परिवर्तन) हो । म एक निरक्षर महिला र ब्राम्हण परिवारकी हुँ । मेरो १८ वर्षमा मागी विवाह भएको हो । म एक गृहणीको साथै ज्याला मजदुरी गर्दछु । मेरो ४ वटा छोरी पनि छन् । मेरो श्रीमान्ले छोरी-छोरी पाएको निहुँमा छोरोको लागि दोस्रो विवाह गरेका छन् । चार वटा छोरीलाई कुनै गास, बास, कपास सम्पत्ति दिएको छैन आफैले ज्याला मजदुरी गरी सकेको खान लाउने पढाउने काम गरेकी छु । छोरी पाएको निहुँमा श्रीमान्ले विवाह गरेर मेरा ४ वटा छोरी र मलाई समेत वास्था नगर्ने गर्दछन् । छोराको चाहनाले विवाह गरेको हुँ भन्नुहुन्छ श्रीमान्ले । छोरा र छोरी समान नदेखेर छोराको मोह, छोराको स्वर्ग तार्छ भन्ने मानसिकता मेरो श्रीमान्मा रहेको छ । तेरा छोरी के काम सबै पृथ्वीका भार हुन् । मेरा लागि छोरा चाहिन्छ । तैले छोरा दिन नसकेको कारणले नै दोस्रो विवाह गरेको हो भन्दै श्रीमान् अभै मानसिक हिंसा दिइने रहनुहुन्छ ।

वैयक्तिक अध्ययन 'च'

मेरो नाम विष्णुदेवी (नाम परिवर्तन) हो । म एक निरक्षर गृहणी महिला हुँ । म धेरै नपढेको, २० वर्षमा मेरो विवाह भइसकेकोले श्रीमान्ले दोस्रो विवाह गरेका छन् । २ वटा छोरी १ छोरा गरी ३ सन्तान पनि छन् । तिन सन्तानको म श्रीमतीलाई छोडी दोस्रो विवाह गरेर मलाई शारीरिक र मानसिक हिंसा दिनुहुन्छ । हाल श्रीमान्सँग छुट्टै बस्नुपरेको छ । ज्याला मजदुरी गरी खान लाउन पढाउन परेको छ । अरुको जग्गा अदियाँ गरेर खाएकी छु । मेरो नाममा र छोराको नाममा ५ आना जग्गा दिएका छन् । अन्य छोरीलाई केहीपनि दिएका छैनन् । छोरा छोरीलाई पालन पोषणको लागि अति नै तनावमा परेकी छु । छोरा छोरीको पालन पोषण, पढाइ अनि विवाह कार्यगर्न बाट श्रीमान् पन्छिएका छन् । छोराछोरीमा भेद भएको छ । छोरा र छोरी भएर पनि दोस्रो विवाह गर्नु अपराध हो । आफ्नो जिम्मेवारी पुरा गर्न नसक्नु श्रीमान् मेरा लागि नार्मद जस्तो लाग्छ ।



(छोरी छोरी पाएको निहुँमा दोस्रो विवाहबाट हिंसा २ जना)

वैयक्तिक अध्ययन 'छ'

म अप्सरा देवी (नाम परिवर्तन), उमेर ३४, ब्राम्हण परिवारकी बुहारी हुँ । मेरो २० वर्षको उमेरमा मागी विवाह भएको हो । हाल २ वटा छोरा छन् । विवाह भएको केही वर्षमै घरमा श्रीमान्ले पिट्ने, चुट्ने गर्न लाग्नुभयो । आफ्नो आमाबाबुको कुरा सुनेर घरमा सधैं मानसिक तथा शारीरिक यातना दिने गर्नुभयो । धेरै पिटाइको कारणले विरामी पनि भए । केही दिनपछि मेडिकल गर्दा मेरो शरीरको एक अंग (किडनी) नै फेल भएको देखियो । सुरुमा नजानेर इज्जत र मानसम्मानको डरले चुप लागेर हिंसा सहेर बसे । तर पछि श्रीमान्ले दोस्रो विवाह समेत (२०६८) गरेको कारणले आफ्नो सुरक्षाका लागि समाज, पुलिस, जिल्ला अदालत चारैतिरको मद्दतबाट केही अंश लिन सफल भएकी छु । दुई छोराको शिक्षा, लालनपालन लागि कठिनाइ परेको छ । परिवारबाट छुट्टै बस्नु परेको छ । दुई छोराको आमा मलाई र छोराहरूको भविष्य नै अन्धकार बनाएको छ । यसरी घरपरिवारका अन्य सदस्यबाट पनि उचालेर श्रीमान्ले दोस्रो विवाह गरेको छ । उसले आफ्ना र छोराको सम्बन्ध, श्रीमतीको सम्बन्ध सामाजिक इज्जतलाई महसुस नगरी गैह्र जिम्मेवारी बनेको छ ।

वैयक्तिक अध्ययन 'ज'

मेरो नाम कमलादेवी (नाम परिवर्तन) हो । म अहिले २२ वर्षको भएँ । ब्राम्हण परिवारको सेवारत महिला हुँ मेरो २० वर्षको उमेरमा मागी विवाह भएको थियो । म एस एल सी पास गरेकी छु । मेरो कुनै पनि सन्तान छैन । मेरो श्रीमान्ले बाबुआमाको कुरा सुनी दाइजोको निहुँमा विवाह भएको ७ दिनमा नै मलाई घरबाट निकालियो । दाइजो धेरै खोजेर श्रीमान्ले दोस्रो विवाह गरेको छ । म माइतीको भरमा बस्नु परेको छ । समाज, घरपरिवारले समेत नराम्रो दृष्टिले हेर्ने, हँलाको भावनाले हेर्ने गर्दछन् । म जस्तो दाइजोको निहुँमा कुनै पनि महिलाले हिंसा सहनु नपरोस् । दाइजोको निहुँमा हिंसा भएमा जोसुकै महिला पनि तुरुन्तै उजुर गर्न जाने तथा समाजका सचेत व्यक्तिलाई थाहा दिएर आफ्नो जिउधनको सुरक्षा गरुन् ।



वैयक्तिक अध्ययन 'भ'

म राधिका देवी (नाम परिवर्तन), हाल ५० वर्षको भए । म ब्राम्हण परिवारको गृहणी महिला हुँ । विवाह गर्दा मेरो उमेर १८ वर्षमा मागी विवाह भएको थियो । म एस.एल.सी पास गरेकी छु । दाइजो नल्याएको निहुँमा घरपरिवारबाट मानसिक र शारीरिक यातना दिई घरबाट निकाला गरिएको छ । मुख्यगरि घरपरिवारका (सासु र श्रीमान्)



सदस्यबाट हिंसा भएको छ । मलाई घरबाट निकालेर कुनैपनि घरको सम्पत्तिको कारण जिल्ला अदालत पुलिसको सहयोग लिनुपरेको छ । मलाई घर निकाला गरी श्रीमान्ले दोस्रो विवाह समेत गर्नु भएको छ । मलाई जस्तो श्रीमान्ले दाइजोको निहुँमा दोस्रो विवाहको हिंसा अन्य कुनै पनि महिलाले भोग्न नपरोस् । दाइजोको कारण म माथि सौता हालेर मेरा श्रीमान्ले बहादुरी देखाएका छन् । तर ती मेरा श्रीमानलाई पाप लाग्छ । अर्काको छोरीको जिन्दगी बरवाद पाउँदा दाइजोको निहुँमा सौता कुनै पनि श्रीमान्ले नभित्र्याउन् । सन्तान उत्पादन गर्ने, आफ्नो अधिकार समेत गुमेको छ । मेरो कुनै सन्तान छैन । विवाह भएको केही दिनमा नै श्रीमान्ले दोस्रो विवाह गरेको हो ।

वैयक्तिक अध्ययन 'ज'

म चन्द्रकला (नाम परिवर्तन) म हाल ५० को भए । म ब्राम्हण परिवारको निरक्षर गृहणी महिला हुँ मेरो १८ वर्षमा मागीविवाह भएको थियो । मेरो एउटा सन्तानमात्र भएको थियो त्यो जिउंदो छैन । मेरो श्रीमान्ले दोस्रो विवाह गरेकोले श्रीमान् र सौताबाट मानसिक र शारीरिक हिंसा, चुट्ने पिट्ने भएको हुँदा म घरमा बस्न नसकी माइत



घरमा बस्नुपरेको छ । माइतीकै भर पर्नु परेको छ । श्रीमान्को केही सम्पत्ति लिन पनि अदालतमा मुद्दा जायर गर्नुपरेको छ । म जेठी श्रीमती भएकोले मलाई सम्पत्ति नदिएको हो । श्रीमान्ले दोस्रो विवाह गरेर जेठी श्रीमतीलाई पनि मिलाएर राख्न सकेन । भनै सौता र श्रीमान् दुवै लछारपछार गरेर घरबाट निकाल्ने प्रयास गरेकाले म मेरो माइती घरमा नै आफ्नो सुरक्षाको लागि बसेको छु । माइतमा पनि बाबुआमा बुढा हुनुहुन्छ । महिला भएर जन्म लिनु व्यर्थ रहेछ जस्तो लाग्छ । नजागिर न शिक्षा बेरोजगारी छु । कहिलेकाही मर्न मन लाग्छ ।

वैयक्तिक अध्ययन 'ट'

म गिता कार्की (नाम परिवर्तन) मेरो उमेर ३० वर्ष भएको छ । म क्षेत्री परिवारको विधवा महिला हुँ । म सेवारत र एस.एल.सी पास गरेकी छु । मेरो विवाह प्रेम विवाह हो विवाह हुँदा २० वर्षको थिए मेरो कुनै सन्तान छैन श्रीमान् विदेश जाँदा विदेशमा उहाँको मृत्यु भयो । केटा पक्षबाट दाइजो माग पनि भएको थियो । दैनिक दाइजोको निहुँमा घर परिवारबाट देवर जेठाजु, सासू, ससुरा सदस्यसँग



भगडा हुने गर्दथ्यो । तर हाल म एक विधवा एकल महिला हुँ घरपरिवारका ससुरा र जेठाज्यूले कुनैपनि सम्पत्ति अंश दिन नचाहेर घर निकाला गरेको । जेठानी र जेठाज्यू मिलेर बाटोमा पिट्ने कार्य भएको छ पछि आमा समूहले मिलाउने सम्झाउने कार्य भयो । त्यतीले नभएर सिङ्गो कार्यालय गैह्रापाटन प्रहरी (महिला सेल) मा पनि गइयो धेरै दुःख कष्ट पछि श्रीमान्को सम्पत्ति पाएकी छु । आफ्नो जीवन रक्षा र केही सम्पत्ती पाएर हाल खुशि पनि छु । यसरी एकल महिलाले आफ्नो घरपरिवारको सदस्यबाट हिंसा सहनुपरेको मेरो जीवनको यथार्थपरक घटना हो । मेरो छोरालाई खाइस अब यसलाई सम्पत्ति किन दिनु भनेर अंश सम्पत्ति दिन चाहेनन् । यसले दाइजो, पेवा के ल्याएकी थिइ र ? यो एकलै छ । यसलाई सम्पत्ति किन चाहियो भन्दै घर निकाला गरेर बस्न दिएनन् । म माइत घरमा नै बसेकी छु ।

(परिवारमा दाइजो माग र दोस्रो विवाहबाट हिंसा ५ जना)

वैयक्तिक अध्ययन 'ट'

मेरो नाम गंगा (नाम परिवर्तन) हो । मेरो उमेर ५० वर्ष भएको छ । ब्राम्हण परिवारको निरक्षर गृहणी महिला हुँ । हाल म एकलै बस्दछु मेरो कुनैपनि सन्तान छैन । मेरो विवाह १८ वर्षमा मागी विवाह भएको हो । मलाई बोक्सीको आरोप लाउने हिंसा परेको छ । श्रीमान्ले पनि दोस्रो विवाह गरेका छन् । म एकलै बस्दछु यस्तो हिंसा अन्य महिलालाई नपरोस् । परेमा उचित न्याय पाउन् । भन्ने धारणा व्यक्त गरेकी छु । आफ्नो श्रीमतीलाई बोक्सी भन्दै दोस्रो विवाह गर्न मेरो श्रीमान अपराधी हो । त्यसैले सातै जुनीसम्म श्रीमती नै नपाओस् भन्ने ठानेकी छु ।



(परिवारबाट बोक्सीको आरोपमा हिंसा १ जना)

तालिका ७.१ : वैयक्तिक अध्ययन

वैयक्तिक अध्ययन	उत्तरदाता संख्या	प्रतिशत
श्रीमान्ले मादक पदार्थ सेवन गरी शारीरिक यातना दिने	४	३३.३३
छोरी छोरी पाएको निहुँमा दोस्रो विवाह	२	१६.६६
परिवारबाट दाइजो माग र दोस्रो विवाह	५	४१.६६
परिवारबाट बोक्सीको आरोप	१	८.३३
जम्मा	१२	१००

स्रोत : स्थलगत सर्वेक्षण, २०६८ ।

उपरोक्त तालिका अनुसार १२ जनाको वैयक्तिक अध्ययनबाट के देखिन्छ भने ५ जना (४१.६६%) महिला उत्तरदाताको परिवारबाट दाइजो माग र दोस्रो विवाह, ४ जना (३३.३३%) महिला उत्तरदाताको श्रीमान्ले मादक पदार्थ सेवन गरी शारीरिक यातना दिने, २ जना (१६.६६%) महिला उत्तरदाताको परिवारबाट छोरी छोरी पाएको निहुँमा श्रीमान्ले दोस्रो विवाह गरेको र यसैगरी १ जना (८.३३%) महिला उत्तरदाताका परिवारबाट बोक्सीको आरोप बाट हिंसामा परेको देखिन्छ । यसबाट के स्पष्ट हुन्छ भने नेपाली समाजमा रहेको पितृसत्तात्मक मूल्य मान्यताका कारण हिंसा बढेको देखिन्छ । महिलाले शारीरिक, मानसिक, आर्थिक हिंसा विभेदमा परेको देखिन्छ ।

अध्याय - आठ

सारांश, निष्कर्ष र सुझाव

८.१ सारांश

समाज विकासको कमसँगै अमानवीय एवम् अपमानजनक व्यवहारहरूको पनि विकास हुँदै जाँदा विविध किसिमको हिंसाजन्य कार्य पनि बढ्दै आएको पाइन्छ । घरपरिवारभित्रका सदस्यहरू महिला वा पुरुष वृद्ध, केटाकेटी वा वयस्क तथा कामदारको रूपमा रहेका व्यक्तिहरूसँग सम्बन्धित हिंसालाई घरेलु हिंसा भन्न सकिन्छ । सामान्य अर्थमा परिवारभित्रका एक सदस्यले अर्को सदस्य उपर गर्ने हिंसालाई घरेलु हिंसा भनिन्छ ।

“घरेलु हिंसा भन्नाले परिवारको कुनै व्यक्तिले सोही परिवारको अर्को कुनै व्यक्तिलाई दिने शारीरिक वा मानसिक यातनालाई सम्झनु पर्छ” परिवार भन्नाले लोग्ने स्वास्नी, बाबुआमा, छोराछोरी, सासूससुरा, दाजुभाई, दिदिबहिनी, जेठाजुजेठानी, देवरदेवरानी, भाउज्यूबुहारी, नन्द अमाजू, भतिजाभतिजीलाई सम्झनुपर्छ ।

सैद्धान्तिक मान्यता अनुसार घरेलु हिंसाको अवस्था र कारणमा गरीबी, अशिक्षा, रक्सी सेवन, बेरोजगारी, आर्थिक समस्या, वैवाहिक कारण पितृसत्तात्मक सामाजिक मूल्यमान्यता, श्रीमान्ले अरूको कुरा सुन्ने विधवालाई हेप्ने, बोक्सीको आरोप जस्ता कारण रहेको पाइन्छ ।

यस अनुसन्धान कार्यको उद्देश्य अनुसार घरेलु हिंसाको अवस्थाका र धारणाको अध्ययन गर्नु थियो । तथ्याङ्क विश्लेषण अनुसार धेरै महिलाले घरेलु हिंसा अनुभव गरेको पाइएको छ । घरेलु हिंसाको आयामहरूमा सामाजिक, आर्थिक, धार्मिक, कानुनी पक्षहरू रहेको पाइन्छ । घरेलु हिंसाका कारणहरूमा दोस्रो विवाह, रक्सी सेवन, पितृसत्तात्मक समाज दाइजो मागी, गरिबी, अशिक्षा, आर्थिक कमजोरी, आर्थिक निर्णय लागु नहुने रहेको पाइन्छ । रोचक कुरा के रहेको छ भने आमा समूहका महिला सदस्यहरू आफैँ हिंसा पीडित छन् । जुन सामाजिक संस्थाले घरेलु हिंसा रोक्ने कार्य गर्दछ ।

यस अध्ययनका लागि कुल महिला २६० जनाबाट ७८ जना उत्तरदाता महिला उद्देश्यमूलक नमुना छनोटमा पारिएको र विवाहिता महिला मात्र लिएको थियो । यस अध्ययन क्षेत्रमा ७८ जना उत्तरदातामध्ये ४९ जना अर्थात् (६३%) उत्तरदाता हिंसामा परेको

पाइयो । परिवार भित्रका सदस्य श्रीमान् तथा अन्य सदस्वाट हिंसा भएको पाइएको छ । यस अध्ययनको मुख्य उद्देश्य आमा समूहमा आबद्ध महिला सदस्यहरूको घरेलु हिंसाप्रतिको अवस्था र धारणा बुझ्नु र विश्लेषण गर्नु भएकोले त्यस क्षेत्रका महिलाहरूले हिंसाको अनुभव गरेका छन् कि छैनन्, घरेलु हिंसा सबैक्षेत्र जातजाति वर्गमा हुने गर्दछ भन्ने तथ्य अनुसार यस आमा समूहका महिला वर्गले पनि आफूले हिंसाको अनुभव गरेका छन् कि छैन त्यसबारे महिला आमा समूहको अवस्था, भोगाई, हिंसाको प्रकार र स्वरूप, हिंसाप्रति त्यहाँका महिला समूहको धारणा कस्तो रहेको छ भन्ने बारे अध्ययन र विश्लेषण गर्नु थियो । महिला माथिको हिंसा विशेषगरी गर्भमै हुने भए तापनि विशेष गरी प्राय विवाहपछि धेरै महिलाले हिंसा, अनुभव गरेको देखिन्छ । यो जात, वर्ग, धर्म, समय अनुसार फरक पनि हुनसक्छ ।

यी महिलाहरू उद्देश्यमूलक नमुना छनोट विधिबाट लिइएको छ । आवश्यक प्राथमिक र द्वितीय स्रोतहरूबाट सूचना, अवलोकन वैयक्तिक अध्ययन समूहगत छलफल गरि सङ्कलन गरिएको छ ।

अध्ययन क्षेत्रमा ७८ जना महिलाहरूको उमेरलाई हेर्दा ३१-४० वर्ष उमेरका ३२.०५ प्रतिशत र २१-३० र ४१-५० वर्ष उमेरका २४.३६ प्रतिशत रहेको पाइन्छ । अन्य उमेर समूहका महिला न्यून देखिन्छन् । शिक्षाको आधारलाई हेर्दा ३२.०५ प्रतिशत महिला उत्तरदाता निरक्षर र ६७.९५ प्रतिशत साक्षर महिला देखिन्छ । पेसाको आधारलाई हेर्दा उत्तरदाता महिलामा गृहिणी ६४.१० प्रतिशत र अन्य पेसामा ३५.९० प्रतिशत महिलाहरू देखिन्छन् । धार्मिक आधारलाई हेर्दा कुल ७८ जना उत्तरदाता महिलाहरूमा धार्मिक आधारलाई हेर्दा ९६ प्रतिशत हिन्दू र ४ प्रतिशतमात्र बौद्ध धर्म मान्ने जनजाति महिलाहरू देखिन्छन् । विवाह भएको उमेरको आधारलाई हेर्दा १५-२० वर्षभित्र हुने ६७ प्रतिशत र २०-२५ वर्षभित्रका ३३ प्रतिशत महिलाहरू देखिन्छन् । वैवाहिक स्थितिलाई हेर्दा ५७ प्रतिशत संयुक्त परिवारमा बसेको र श्रीमान्सँग छुट्टिएर बसेको २३ प्रतिशत, विधवा १० प्रतिशत, सम्बन्ध विच्छेद, ३ प्रतिशत महिला रहेको देखिन्छ । भर्खर विवाह भएको श्रीमान् विदेश गएको ३ प्रतिशत देखिन्छ । महिलामाथिको घरेलुहिंसा बारे ज्ञान छ भन्ने ७९ प्रतिशत र ज्ञान छैन भन्ने २१ प्रतिशत देखिन्छ । तर हिंसामा भएपनि २९ जना उत्तरदाता महिलाले हिंसामा छ भन्न नचाहेको देखिन्छ र ४९ जना मात्र हिंसा पीडित भएको देखिन्छ । परिवारको श्रीमान् लगायत अन्य सदस्य बाट पनि शारीरिक मानसिक, आर्थिक हिंसामा

परेको कामको बढी बोझ भएको, आफ्नो निर्णय लागु नभएको महिलाको हिंसा अवस्था देखिन्छ । उत्तरदाता आमा समूहका ७८ जना महिलाहरूले आफू हिंसामा परेमा उजुरी गर्छु भन्ने ४५ जना (५८%) प्रतिशत, चुपचाप बस्छु भन्ने ३३ जना (४२%) भएकाले अन्य उत्तरदाता पनि हिंसा परेको देखिन्छ हिंसामा छैन भन्न सकिदैन । बरु यो विभिन्न प्रकार र स्वरूपमा देखिदै छन् । खालि यसप्रतिको महिला धारणा र हिंसाको अवस्था फरक छ ।

महिला विरुद्धको घरेलु हिंसा, समानता, विकास र शान्ति प्राप्त गर्ने माध्यमको बाधक बनेको छ । महिलाविरुद्धको हिंसा लैङ्गिकतामा आधारित हिंसा हो । घरेलु हिंसा लैङ्गिकतामा आधारित हिंसामात्र नभएर मानवता विरुद्धको गम्भीर सामाजिक अपराध तथा विकृति साबित भएको छ । मानवको लागि सबैभन्दा सुरक्षित स्थान घर हो तर घरभित्र नै व्यापक दमन, शोषण, हिंसाको सिकार हुन्छ । माया हेरचाह र संरक्षण गर्ने दायित्व बोकेको परिवारका सदस्यबाट नै अर्को परिवारको सदस्यको मृत्यु समेत हुन सक्छ । महिला माथिको घरेलु हिंसा लैङ्गिकतामा आधारित पितृसत्तात्मक सामाजिक संरचना तथा पुरुष र महिला बिचको असमान शक्ति सम्बन्धको कारण मौलाएको देखिन्छ । यसरी हेर्दा घरेलु हिंसा पीडितको अत्यन्त निकट सम्बन्ध भएको व्यक्तिले घरभित्र महिलामाथि गर्ने हिंसा हो जसमा गाली बेइज्जती, कुटपिट जबरजस्तीकरण, वैवाहिक बलात्कार, यौनजन्य दुर्व्यवहार, दाइजो सँग सम्बन्धित, हिंसा इत्यादि पर्दछन् । घरेलु हिंसा अन्तर्गत शारीरिक र मानसिक हिंसाहरू देखापरेको पाइन्छ । शारीरिक हिंसा अन्तर्गत कुटपिट, अङ्गभङ्ग, शारीरिक चोट, घर निकाला आदि भएको पाइन्छ । त्यसैगरी मानसिक हिंसा अन्तर्गत डर, धाक, धम्की त्रास, गाली गलौज, कामको बढी बोझ, भुट्टा आरोप, घर निकाला, मानसिक चोट, धार्मिक, साँस्कृतिक परम्परागत भेदभाव भएको पाइन्छ । महिलालाई सम्पत्ति तथा आर्थिक स्रोत साधनमा बञ्चित, निर्णय प्रक्रियामा मान्यता नदिएको पाइन्छ । घरबाहिर काम गर्न नदिएको पाइन्छ । यौनजन्य हिंसा पनि घरेलु हिंसामा पर्दछ जस्तै यौनजन्य दुर्व्यवहार अपमान, हतोत्साह आत्मसम्मानमा चोट आदि भएको पाइन्छ ।

८.२ अध्ययनबाट प्राप्त नतिजाहरू

यस अध्ययनबाट प्राप्त नतिजालाई निम्नानुसार देखाइएको छ । सामाजिक, आर्थिक, शैक्षिक, उमेर, पेसागत र धर्मका विश्लेषणका आधारमा प्राप्त भएको नतिजा यस प्रकार छन् ।

-) यस अध्ययनमा नमुना छनोटमा परेका ७८ जना महिला उत्तरदातामध्ये घरेलु हिंसालाई हेर्दा ४९ जना (६३%) महिला उत्तरदाता विभिन्न प्रकारको घरेलु हिंसामा परेको पाइयो ।
-) शैक्षिक अवस्थालाई हेर्दा ३२ प्रतिशत महिला निरक्षर पाइयो । त्यसैले सबै महिला परिवारको सदस्य तथा पुरुषमा भर परेको पाइयो । महिलाको स्थान परिवारमा तल्लो भएको पाइयो ।
-) यस अध्ययन क्षेत्रमा ब्राम्हण, क्षेत्री परिवारको महिला मात्र आमा समूहमा आवद्ध ७५.६४ प्रतिशत बढी रहेको पाइयो । पेसाको आधारलाई हेर्दा प्राय महिला उत्तरदाता ६४.१० प्रतिशत गृहणी भएको पाइयो । त्यसैगरी सेवामा १५.३८ प्रतिशतमा, कृषिमा ८.९७ प्रतिशत, व्यापारमा ६.४१ प्रतिशत र मजदुरीमा ५.१३ प्रतिशत रहेको पाइयो । धार्मिक संरचनाको आधारलाई हेर्दा अधिक हिन्दूधर्म मान्ने ९६ प्रतिशत र ४ प्रतिशत बौद्ध धर्म मान्ने न्यून रहेको पाइयो । परिवार संरचनामा संयुक्त परिवारमा बस्ने महिला उत्तरदाता ५१ जना ६५ प्रतिशत भने एकात्मक परिवारमा रहने अति कम मात्र रहेको पाइयो ।
-) संयुक्त परिवारमा बस्ने महिला उत्तरदाता ६५ प्रतिशत रहेको पाइयो । विशेषगरी श्रीमान् र परिवारका अन्य सदस्य (सासू, नन्द, अमाजू, जेठाजु) बाट पनि हिंसा भएको पाइयो । हिंसाको अनुभव गरेका र नगरेका महिलालाई हेर्दा ४९ जना ६३ प्रतिशत महिला उत्तरदाता हिंसामा परेको पाइयो ।
-) हिंसाबारे ज्ञान भएका महिला उत्तरदाता ६२ जना ७९ प्रतिशत रहेको पाइयो ।
-) पारिवारिक सम्बन्धका आधारमा महिला हिंसाको अवस्थालाई हेर्दा श्रीमान्बाट ३४.६९% हिंसा भएको पाइयो । हिंसा हुने समयको आधारमा जनसुकै बेला पनि हिंसा हुने र लागु पदार्थ खाएको बेला महिलाले बढी हिंसा खेप्नुपरेको पाएयो ।
-) हिंसाको प्रकारको आधारमा शारीरिक यातना दिने, पिटाईमा पर्ने ३१ जना ४० प्रतिशत रहेको पाइयो । महिलाको अवस्थामा महिलालाई गाली गरेर हतोत्साही बनाउने प्रकारको हिंसा १७ जना २२ प्रतिशत परेको पाइयो । शारीरिक यातना, यौनशोषण, कुनैपनि कुराको निर्णय गर्ने प्रक्रियामा भेदभाव र सामाजिक क्रियाकलापमा निषेधित

जस्ता हिंसाका प्रकारमा परेको पाइयो । कामको बढी बोझ, चोरी अभियोग, बोक्सीको आरोप जस्ता अन्य प्रकारका हिंसामा परेको पाइयो ।

-)] घरेलु हिंसाको कारणमा दाइजो माग १२ जना (२४%), दोस्रो विवाहको कारण २० जना ४१ प्रतिशत र लागुपदार्थ सेवनमा १७ जना ३५ प्रतिशत रहेको पाइयो ।
-)] हिंसा पीडित भएर चुपचाप वस्तु परेको कारणको आधारमा महिलाको अवस्थालाई हेर्दा इज्जतको डरले ५७ जना (७३%) त्यसैगरी आफ्नो परिवारको डरले ५ जना ६ प्रतिशत, समाजको डरले र अन्य कारणले चुपचाप रहने पाइयो ।
-)] हिंसा निम्त्याउने अन्य कारणमा अशिक्षाले ३२ प्रतिशत, पितृसत्तात्मक सामाजिक प्रक्रियाले हो भन्ने उत्तरदाता २ प्रतिशत रहेको पाइयो । अन्यले उस्काएर, धार्मिक, सामाजिक मूल्यमान्यताका कारण हिंसा हुने गरेको पाइएको छ । घरको आर्थिक कारोवारका क्रियाकलापका मुख्य ससुरा र श्रीमान्का क्रमशः ५१ प्रतिशत र ३२ प्रतिशत निर्णय चल्ने पाइयो ।
-)] आफू हिंसामा परेमा २२ जना २८ प्रतिशत महिलाले गोप्य राख्न चाहेको पाइएको । हिंसा पीडित महिलाले नातागोतालाई भन्ने धारणा पाइयो । पुलिसलाई रिपोर्ट र साथीसँग भन्दछु भन्ने धारणा पाइयो ।
-)] हिंसा पीडित भएकालाई कस्को मद्दत आवश्यक हुन्छ भन्ने आधारमा समाजको मद्दत चाहिन्छ भन्ने ३८ जना ४९ प्रतिशत महिलाको धारणा पाइयो । घरपरिवारको सदस्यको मद्दत, पुलिसको मद्दत, नाता गोता र छरछिमेकीको मद्दत आवश्यक हुन्छ भन्ने धारणा पाइयो ।
-)] हिंसा निम्त्याउने आधारमा ४० जना ५४ प्रतिशत महिलाले पुरुषलाई जिम्मेवार मानेको धारणा पाइयो । महिलालाई पनि ४१ प्रतिशत महिला उत्तरदाताले जिम्मेवार ठानेको पाइयो ।
-)] महिला हिंसा घरपरिवारबाट बढी हुने ५७ जना ७३ प्रतिशत महिला उत्तरदाताको धारणा पाइयो । समाज समुदायबाट हुने र नाताकुटुम्बबाट पनि हुने भन्ने धारणा पाइयो ।

- उच्च ब्राम्हण, क्षेत्री वर्गका महिला उत्तरदातामा बढी घरेलु हिंसाको अवस्था देखिएको छ । जुन अति विकसित र भाङ्गिएको पितृसत्तात्मक समाज र सोचको उपज हो ।
- महिला हिंसा एक सामाजिक विकृत हो ६२ जना ८० प्रतिशत महिला उत्तरदाताको धारणा रहेको पाइयो ।

८.३ निष्कर्ष

यस अध्ययनले आमा समूहमा आवद्ध महिलाको घरेलु हिंसाको अवस्था र धारणाको बारेमा विश्लेषण गरेको छ । समाज तथा राष्ट्रको विकासमा महिला तथा पुरुषलाई समान गतिमा लैजानु पर्ने स्थिति देखिएको छ । त्यसैले हाम्रो पितृसत्तात्मक सोच तथा सामाजिक मूल्य मान्यतामा चल्ने समाजमा महिलाहरूलाई पनि लैङ्गिक विभेद नगरी समान रूपमा आर्थिक, सामाजिक (स्रोत र साधन) राजनैतिक शैक्षिक रूपले सवल र सक्षम बनाउन सकेमा मात्र उनीहरूको स्तर माथि उठाउन सकिन्छ र विस्तारै घरेलु हिंसाका घटनाहरू कम जानेछन् । प्रत्येक घरपरिवार र समाजका व्यक्तिहरूलाई घरेलु हिंसा बारे शिक्षा दिनुपर्ने आवश्यक देखिन्छ । पितृसत्तात्मक सामाजिक संरचनाका नराम्रा पक्षहरूलाई विस्तारै परिवर्तन गर्दै कानुनी पक्षका क्रियाकलापहरू लागु गर्नु जरुरी छ । महिलाहरू माथि रहेको सामाजिक, आर्थिक तथा सांस्कृतिक विभेदको अन्त्य गरी उत्पादनको स्रोत साधनमाथि समान पहुँच गराउँदै जानुपर्ने देखिन्छ । आमा समूहमा आवद्ध महिलाहरूको सानो उमेरमा विवाह भएको र धेरै महिला हिंसामा परेको देखाउँछ । महिलाहरू अशिक्षित रहेका छन् । अगाडि बोल्न सक्दैनन् । आफ्नो माग र समस्या व्यक्त गर्न सकिरहेका छैनन् । परिवारमा महिलाको स्थान दोस्रो रहेको छ । आर्थिक कारोवारमा महिलाका निर्णय लागु नभएको पाइएको छ । जुन जरा गाडेर बसेको पितृसत्तात्मक सामाजिक परम्परा तथा जीवनशैली समाजमा रहेको छ । यसले महिला विरुद्धको हिंसा बढाएको छ । इज्जत र आफ्नो भविष्यको लागि हिंसा भए पनि चुप बस्ने धेरैको धारणा आएकोले हिंसा भन् बढेको छ । समाजमा हिन्दू संस्कारले महिलाहरूलाई जलेको छ । जीवनमा शिक्षा लगायत अनेकौँ मौका आउँदा महिलाले भाग लिन पाइरहेका छैनन् प्रायः महिला गृहिणी रहेका छन् । बेरोजगारी रहेका छन् । परनिर्भर रहेका छन् संयुक्त परिवारमा रहेका र परिवारमा श्रीमान् लगायत अन्य सदस्यबाट पनि हिंसाका पीडित भएका छन् । हिंसाका कारणहरूमा लागुपदार्थ सेवन, बहुविवाह र दाइजो माग मुख्य रहेका छन् ।

द.४ सुभावहरू

यस क्षेत्रको हिंसा न्यूनीकरणका लागि केही सुभावहरू तल प्रस्तुत गरिएको छ ।

- । यस क्षेत्रका महिला अधिकांश गृहणी भएको र साक्षरता प्रतिशत पनि तुलनात्मक र गुणात्मक रूपले कम रहेको देखिन्छ । यसर्थ शिक्षाको लागि औपचारिक तथा अनौपचारिक कक्षाहरू सञ्चालन गरी महिलालाई घर बाहिर क्रियाकलापमा अग्रसर गराउनुपर्छ । महिलाहरूको निर्णय पनि स्वीकार्य हुनुपर्दछ ।
- । महिलाको आर्थिक स्तर उकास्न आयआर्जनमूलक कार्यक्रम चलाउनुपर्छ । जस्तै प्रौढ शिक्षा, सिलाई बुनाई, तरकारी खेती, गाई भैंसी पालन, बाखापालन, कुखुरापालन अन्य सीपमूलक तालिमहरू दिनुपर्छ ।
- । समाजका जानकार व्यक्ति घरमूलीपीडक सबै पक्षलाई समेटेर त्यसक्षेत्रमा चेतना मूलक कार्यक्रम ल्याएर हिंसा पीडित महिलाको अवस्था प्रमुख, हिंसाको कारण आदिलाई देखाउन सकिन्छ । त्यसले समाज तथा घरपरिवारमा चेतना दिन सहयोग हुनेछ । यस्तो कार्यक्रम महिला समूहको अध्यक्ष, वडा अध्यक्ष नगरपालिका तथा अन्य सरकारी अर्धसरकारी तथा ग्रैह सरकारी संस्थाहरूले चलाउन सक्दछन् । महिलालाई आफ्नो हक अधिकार सम्बन्धी कानुनी कुरा र मानव अधिकारको कुरा बुझ्नलाई मानव अधिकार सम्बन्धी शिक्षा दिनुपर्छ ।

सन्दर्भ सामग्रीहरू

अधिकारी, कृष्णप्रसाद (२००४). *महिला विरुद्धको हिंसाको समस्या* जनसंख्या पत्रिका, भाग २, कीर्तिपुर : काठमाडौं ।

अधिकारी, यज्ञप्रसाद (वि.सं २०५७). *सामाजिक न्याय र नेपालको सन्दर्भ* कीर्तिपुर: काठमाडौं ।

अनौपचारिक सेवा केन्द्र इन्सेक (वि.सं. २०६३). *मानव अधिकार र सामाजिक न्याय* ।

अर्याल, भोजेन्द्र (वि.सं. २०६२). *नेपाली समाज र संस्कृतिको विश्लेषण*, काठमाडौं : ज्ञानकुञ्ज प्रकाशन ।

....., भोजेन्द्र (वि.सं. २०६२). *लैङ्गिक अध्ययन*, काठमाडौं : दिक्षान्त पुस्तक प्रकाशन ।

आचार्य, बलराम (वि.सं. २०६१). *सामाजिक विश्लेषणको सैद्धान्तिक ढाँचा*, काठमाडौं : स्टुडेण्ट बुक्स पब्लिकेसन ।

आचार्य, मिना (१९८१). *द स्टेटस अफ ओमन इन नेपाल*, भोलुम २, भाग ९, काठमाडौं : सेडा ।

ओमन, राइट कमिशन नेपाल (२००४). *एनुअल रिपोर्ट फारिङ्ग*, अगेनेष्ट ट्राफिकिड अफ चिल्ड्रेन एण्ड ओमन काठमाडौं : नेपाल हुमन राइट कमिशन (साथी नेपाल)

ओलेन वर्गर, जेनसी र मारे, ए. हिलन (१९९२). *अ सोसोलोजी अफ विमन*, निउजर्सी : सावमन एण्ड स्चुस्टर कम्पनी ।

ओल्ड रिपोर्ट (२००२). *ओल्ड हेल्थ अरगनाइजेशन*, ओल्ड रिपोर्ट अन भाइलेनस एण्ड हेल्थ : जेनेभा ।

एफ डब्लु, एल.डि. (वि.सं. २०५८). *बेइजिङ कार्ययोजनाको पुनरावलोकन सम्बन्धी दस्तावेजहरूको संग्रालो*, काठमाडौं : महिला कानून र विकास मञ्च (एफ.डब्लु. एल.डि) ।

कसुर र सजाय ऐन (वि.सं. २०६६). *घरेलु हिंसा नियन्त्रण*, नेपालको अन्तरिम संविधान २०६३, काठमाडौं: बौद्धिक दर्पण ।

चापागाई, लोकनाथ (वि.सं. २०६८). *नारी हुनुको अर्थ*, गरिमा मासिक चिन्तन चौतारी ।

चालिसे, चक्रपाणी (वि.सं. २०३७). *मनुस्मृति*, काठमाडौं : नेपाल भाषा प्रकाशन समिति ।

चौलागाई, तिलकप्रसाद, नानीराम पोखरेल, केशवराज सापकोटा (२०६०). *लैङ्गिक अध्ययन*
काठमाडौं : न्यू हिरा बुक्स सेन्टर प्राइजेज, कीर्तिपुर ।

तामाङ, सेरा (२००४). *नेपालमा विकास नारीवाद*, नेपालको सन्दर्भमा समाजशास्त्रीय
चिन्तन, सम्पादन, मेरी : डेशन, प्रत्युष वन्त, ललितपुर: सोसिल साइन्स, वहा ।

दास, प्रभाकर लाल (वि.सं. २०५७). *लैङ्गिक अध्ययन*, काठमाडौं: रेखारानी प्रकाशन ।

नेपालमा मानव विकास प्रतिवेदन (१९९८). युनाइटेड नेशन डेभलपमेन्ट, प्रोग्राम, पुल्चोक :
काठमाडौं ।

नेपाल अधिराज्यको संविधान (वि.सं. २०४७). सुलभ प्रकाशन भक्तपुर, काठमाडौं ।

नेपालको अन्तरिम संविधान (वि.सं. २०६३). काठमाडौं : बौद्धिक दर्पण प्रकाशन ।

बराल, तारा (वि.सं. २०६०). *नेपालमा सामाजिक परिवर्तनतर्फ पोखराको गुरुङ समुदाय*,
राजनीतिक शास्त्रको स्मारिका, भाग ५-६ ।

बुअवार, सिमोन (१९९४). *द सेकेण्ड सेक्स*, रमेश सुनुवारद्वारा अनुवादित
(२०५७) : काठमाडौं ।

सूचना तथा अभिलेख केन्द्र (२०६८). पोखरा उपमहानगरपालिका ।

भण्डारी (सापकोटा), प्रमिला (२००४). *डोमोस्टिक भ्वाइलेन्स अगिनष्ट ओमन*
इस्क्वाटरसेटलमेन्ट अफ काठमाडौं डिस्ट्रिक्ट, अप्रकाशित एम.ए. थेशिज प्रस्तुत,
केन्द्रिय विभाग, समाजशास्त्र/मानवशास्त्र, त्रिभुवन विश्वविद्यालय, कीर्तिपुर,
काठमाडौं ।

भट्ट, रामेश्वर (१९७८). *अनुवादित मनुस्मृति*, बम्बे: पाण्डुरङ्ग, जावजी ।

भासिन, कमला (१९९३). *पितृसत्ता के हो?*, न्यूदिल्ली : कल फर वीमन ।

....., *आखिर जेन्डर के हो त?* काठमाडौं: स्त्री शक्ति ।

....., (२००३). *पितृसत्ता के हो?* अनुवादक: प्रेम बहादुर श्रेष्ठ, काठमाडौं: स्त्री शक्ति,
कमलादी ।

माथेमा, पद्मा, (२०६६). *सशक्तिकरण चासो र उपलब्धि*, काठमाडौं : साक्षा प्रकाशन ।

मानव अधिकार (१९९८). नेपाल पक्ष भएका मानव अधिकार सम्बन्धी अन्तराष्ट्रिय
दस्तावेजहरूको संग्रह, श्री ५ को सरकार परराष्ट्र मन्त्रालय शितल निवास,
काठमाडौं ।

मानव अधिकार, ठूला ६ वटा महासन्धि (२००४). काठमाडौं : इन्सेक ।

- मानव लैङ्गिक विकास प्रतिवेदन (२००१) ।
- मोस्से, जुलिया क्लेभेज (१९९३). *हाफ दि वर्ल्ड, हाफ दि चान्स*, अक्सफोर्ड पब्लिकेशन ।
- युनाइटेड नेशनल् जेनेरल एसेम्बली, डीकेलेरेशन अन द इलेमिनेसन अफ भ्वाइलेन्स
अगिनष्ट ओमन (१९९३). यु.एन. ।
- युनिसेफ (१९९६). *चिल्ड्रेन एण्ड ओमन अफ नेपाल: अ सिचुयसन एनालाइसिस*, काठमाडौं :
युनिसेफ ।
- यू.एन.डि.पी. विश्व स्वास्थ्य संगठन, (१९९०,१९९६,२००९). मानव विकास प्रतिवेदन,
काठमाडौं ।
- राजभण्डारी, रेणु (वि.सं. २०६१). *महिला माथि हुने हिंसा र मानव बेचबिखन, ओसारपसार,
चेलीको व्यथा*, काठमाडौं ।
- राष्ट्रिय जनगणना (वि.सं. २०५८). महिला साक्षरता नतिजा ।
..... (वि.सं. २०६८). को नतिजा ।
- रिटजर, जर्ज (२०००). *समाजशास्त्रीय सिद्धान्त*, पाँचौ संस्करण, न्यू दिल्ली: म्याग्रोहिल
कम्पनी ।
- लिलि, (वि.सं. २०५९). *सामाजिक लैङ्गिक विभेद एक अवधारणा र व्यवहार*, काठमाडौं :
नारी चेतना केन्द्र ।
- सम, बालकृष्ण (वि.सं. २०४९). *मुकुन्द इन्दिरा*, काठमाडौं : साभा प्रकाशन ।
- साथी नेपाल (१९९७). *महिला विरुद्धको हिंसाको स्थिति र विश्लेषण*, काठमाडौं : एसिया
फाउन्डेशन तथा साथी नेपाल, काठमाडौं ।
- सिमोनाइडस, (१९९८). *मानव अधिकार सँगालो* ।
- स्वर्ण जयन्ती स्मारिका* (वि.सं. २०६६). फुलबारी, शिवशक्ति उ.मा.वि., पोखरा ।
- सुवेदी, प्रतिभा (वि.सं. २०५९). *महिला पुरुष समबिकासको आधार*, काठमाडौं : नारी
चेतना केन्द्र
- संयुक्त राष्ट्र संघिय घोषणा पत्र (१९९३). *महिला विरुद्धको हिंसाको उन्मुलन तथा घोषणा
पत्र*, २० डिसेम्बर ।
- श्रेष्ठ, अनन्त, श्रेष्ठ, लक्ष्मी, चक्रवर्ती, शैलजा र श्रेष्ठ, रेनु (२०६१). *जेन्डर र दिगो विकास
स्पष्ट अवधारणा*, कमलादी : स्त्री शक्ति ।

- त्रिपाठी (१९९८). *महिला सम्बन्धी अपराधका कार्यहरू*, न्यू दिल्ली: ए.पि.एच.पब्लिसिड संस्था ।
- त्रिपाठी, सुधा (वि.सं. २०६८). *पाश्चात्य नारीवादी समालोचना*, गरिमा मासिक २९:७ असार नारीवादी सौन्दर्य चिन्तन, काठमाडौं ।
- Acharya, M. (1997). *Gender equality and empowerment of women: A status report*. Kathmandu: UNFPA.
- Acharya, M. & L. Bennett (1981). *The status of women in Nepal*, Vol. 2, Part 9, Kathmandu: CEDA.
- Adhikari, K. P. (2004). *Issues on violence against women population magazine*, Vol. 2, p 5-8, Kathmandu: CDPS, Kirtipur.
- Ahuja, R. (1998). *Violence against women*, Delhi: Rawa Publication.
- Bennett, L. (2002). *Dangerous wives and scared sisters, social and symbolic roles of high caste woman in Nepal*, New YorkM Columbia University Press.
- Deuba & Rana (1997). *Violence against women focus on domestic violence*. Kathmandu: SAATHI.
- Giddence, A . (2009). *Sociology*, Wiley India 6th Edition Pvt. Ltd. New Delhi.
- Hay Ward, R. F. (2000). *Breaking the earth enwareJar: Lesson from south Asia to end vilence against women and girls*. New York: UNICEF.
- Nepal South Asia Centre NESAC. (1998) *Nepal Human Development Report*, Kathmandu: NESAC.
- Oxford University (2005). *Oxford advanced learning's dictionary*. London: Oxford University Press.
- Pradhan, B. & Shrestha, I. (1983). *Foreging aid and women*. In foreign Aid and Development in Nepal: Proceedings of a Seminar, Kathmandu.
- SAATHI and the Asia Foundation (1997). *A situation analysis of violence against women and girls in Nepal*, Kathmandu: Prepared by SAATHI in Collaboration with the Asia Foundation.
- Shrestha, M. P. (1999). *Challenges and new paradigms in human rights*. Paper presented to the consultative meeting of the Allance for Human Right and Social Justic, Kathmandu.
- Tripathi, P. C. (1998). *Crime against working women*. New Delhi: APH Publishing Co-operation.

- UN Declaration (1993). *Declaration on the elimination of violence against women*, 20th Dec. 1993.
- UNDP/UNFPA/WHO (1998). *Progress in human reproduction*. Geneva: World Health Organization.
- UNICEF (2000). *Violence against women in south Asia. A Regional Analysis*, Kathmandu.
- UNICEF(2001). *A reference kit on violence against women and girls in south asia*, United Nations Children's Fund Regional Office for South Asia, Kathmandu
Nepal UN Population Division : Contraceptive Practice Selected Finding from the world Fertility Survey.
- Violence against women in Nepal (2006)*. Kathmandu. WORCE, Kathmandu.
- World Health Organization (1998). *Women of south east asia, A health profile*. New Dehli: Regional Office for the South East Asia.
- Young, P.V. (1998). *Scientific social survey and research*. 4th Edition New Delhi: Prentice Hall of India Private Limited.
- www.socialinclusion.org.np 2012, Oct. 20.,

परिशिष्टाङ्कहरू

अनुसूची १

(प्रश्नावली)

उत्तरदाता आमा समूहमा आबद्ध महिलाहरूको व्यक्तिगत परिचय (साधारण जानकारी)

- १) उत्तरदाताको नाम:
- २) उमेर
(क) १५-२० () (ख) २१-३० ()
(ग) ३१-४० () (घ) ४१-५० ()
(ङ) ५१ वर्ष माथि
- ३) तपाईंको शिक्षा, कति छ ?
(क) निरक्षर () (ख) साक्षर ()
(ग) एस.एल.सी.भन्दा कम () (घ) एस.एल.सी.पास ()
(ङ) आइ.ए. भन्दा कम () (च) बि.ए. पास ()
(छ) बि.ए. भन्दा माथि ()
- ४) जाति:
(क) ब्राह्मण क्षेत्री () (ख) जनजाति ()
(ग) दलित () (घ) अन्य ()
- ५) पेसा:
(क) गृहिणी () (ख) व्यापार ()
(ग) मजदुरी () (घ) सेवा ()
- ६) तपाईं कुन धर्म मान्नु हुन्छ ?
(क) हिन्दू () (ख) बौद्ध ()
(ग) मुशिलम ()
- ७) वैवाहिक स्थिति
(क) भर्खर विवाह भएको () (ख) सम्बन्ध विच्छेद ()
(ग) श्रीमान् विदेश गएको () (घ) श्रीमान्सँग छुट्टिएर बसेको ()
(ङ) विधवा ()

- ८) परिवारको प्रकार (संरचना)
- (क) संयुक्त परिवार () (ख) छुट्टिएको (एकल)
- (ग) वृहत ()
- ९) तपाईंले सन्तान उत्पादन गर्नुभएको छ ?
- (क) छोरा () (ख) छोरी () (ग) छैन ()
- १०) विवाह गर्दा तपाईंको उमेर कति थियो ?
- (क) १५-२० वर्ष () (ख) २० - २५ वर्ष ()
- (ग) २६-३० वर्ष () (घ) ३० वर्ष भन्दा माथि
- ११) तपाईंको विवाहमा केटा पक्षबाट दाईजोको माग भयो कि भएन?
- (क) भयो () (ख) भएन ()
- १२) कुन प्रकारको क्रियाकलापलाई तपाईं महिला माथिको घरेलु हिंसा ठान्नुहुन्छ ?
- (क) गालि गरेर हतोत्साही बनाउने ()
- (ख) शारीरिक यातना दिने, पिट्ने ()
- (ग) खानामा भेदभाव गर्ने ()
- (घ) यौनशोषण गर्ने ()
- (ङ) श्रमिक ज्यालामा भेदभाव गर्ने ()
- (च) शिक्षामा भेदभाव गर्ने ()
- (छ) कुनैपनि कुराको निर्णय प्रक्रियामा भेदभाव गर्ने ()
- (ज) सामाजिक क्रियाकलाप ()
- (झ) छलफलमा भाग लिने कार्यमा भेदभाव गर्ने ()
- (ञ) बोक्सीको आरोप ()
- १३) घरेलु हिंसाका बारेमा केही थाहा छ ?
- (क) छ () (ख) छैन ()
- १४) तपाईं कहिल्यै घरेलु हिंसामा पर्नु भएको छ ?
- (क) छ () (ख) छैन ()
- १५) घरपरिवारमा वा समाजमा कोबाट बढी हिंसामा पर्नुभएको छ?
- (क) श्रीमान् () (ख) सासू () (ग) ससुरा ()
- (घ) नन्द/भाउजू () (ङ) जेठाज्यू/देवर ()

१६. हिंसाका केही प्रभाव परेका पनि छन्?
- (क) शारीरिक () (ख) मानसिक () (ग) गालीगलोज ()
 (घ) घर निकाला () (ङ) अन्य ()
१७. कहिले कुन समयमा तपाईं माथि हिंसा हुने गरेको छ ?
- (क) रक्सी खाएको बेला () (ख) लागु पदार्थ खाएको बेला ()
 (ग) तास खेलेर हारेको बेला () (घ) अन्य कुनै बेला ()
१८. यदि तपाईं शारीरिक हिंसामा पर्नु भयो भने चुपचाप बस्नुहुन्छ, कि उजुरी गर्नुहुन्छ ?
- (क) कडा रूपमा हिंसा विरुद्ध उजुरी गर्छु ()
 (ख) चुपचाप बस्छु ()
१९. यदि तपाईं हिंसाको विरोध गर्नुहुन्न भने किन ?
- (क) ईज्जत मानमर्दनको डरले
 (ख) आफ्नो परिवारको डरले
 (ग) अन्य समाजको डरले
 (घ) अन्य
२०. कस्तो प्रकारको भ्रगडा वा हिंसा तपाईंको अनुभव गर्नुभएको छ वा दुख्नु भएको छ?
- (क) अभियोग लागेको (चोरी, कुरा लगाउने, बोक्सी)
 (ख) गालिगलोज गरि हतोत्साही गराउने
 (ग) केही पनि आरोप नलगाउने
 (घ) कामको बढी बोझ
 (ङ) बच्चाको जिद्धिले
 (च) अर्कोसँग सम्बन्ध बढाएकोमा
 (छ) अन्य
२१. तपाईंको विचारमा कुन कारण हुन सक्छन् श्रीमानले घरेलु हिंसा यातना दिनुमा ?
- (क) अशिक्षा () (ख) गरिबी ()
 (ग) आमादिदी बहिनीनाताले उचालेर ()
 (घ) घर, छिमेकीबाट उत्साएर ()
२२. तपाईंको घर परिवार वा श्रीमानले तपाईंमाथि कस्तो हिंसा दिनुहुन्छ ?
- (क) शारीरिक (पिट्नु, चुट्नु) ()

- (ख) गाली गर्नु, आरोप लगाउनु ()
- (ग) अन्य ()
२३. यदि तपाईं मञ्जुर हुनुहुन्छ तपाईंको श्रीमान्ले दोस्रो विवाह गरेमा, कि श्रीमान्लाई सजाय दिन वा अंश लिन उजुरी गर्नुहुन्छ ?
- (क) मञ्जुर गर्छु ()
- (ख) एकदमै मञ्जुर गर्दछु ()
- (ग) दोस्रो विवाहको विरोध गर्दछु ()
२४. यदि कुनै पनि प्रकारका घरेलु हिंसामा परेमा तपाईं कसलाई सोध्नुहुन्छ वा भन्नुहुन्छ?
- (क) गोप्य राख्छु () (ख) नातागोतालाई भन्छु ()
- (ग) पुलिसलाई उजुरी गर्दछु () (घ) साथीसँग भन्छु ()
- (ङ) राजनीतिक व्यक्ति वा नेतालाई उजुरी गर्छु ()
२५. यदि तपाईं हिंसामा परेर पनि गोप्य राख्न चाहनुहुन्छ किन ?
-
२६. कस्तो प्रकारको मद्दत चाहिन्छ तपाईंको विचारमा महिला माथिको घरेलु हिंसामा परेमा
- (क) समाजको मद्दत () (ख) घर परिवारका सदस्यको ()
- (ग) पुलिसको () (घ) नातागोताको ()
- (ङ) छरछिमेकीको ()
२७. तपाईंको विचारमा कस्तो प्रकारको मद्दत आवश्यक हुन्छ यदि महिला हिंसाका सिकार भए भने ?
- (क) स्वचेतना वृद्धि वा छलफल गर्न सक्नेहुनु ।
- (ख) पारिवारिक उपचार
- (ग) पुर्नस्थापना केन्द्र वा घर
- (घ) हिंसाका सिकारमा परेका महिलालाई मद्दत गर्ने कार्यक्रम ल्याउनुपर्छ
- (ङ) क्षमतावृद्धि गर्ने तालिम दिनु वा शिक्षा दिनु पर्छ ।
- (च) पूँजीको स्वामित्व महिलामा हुनुपर्छ ?
- (छ) आधारभूत आवश्यकता पूरा गरिदिनुपर्छ ?

- (ज) केही थाहा छैन यसको बारेमा ।
 (झ) अन्य कुनै उपाय
२८. तपाईंको विचारमा सबैभन्दा जिम्मेवार कसलाई ठान्नुहुन्छ, महिला हिंसा निम्त्याउने कारणमा ?
 (क) महिला () (ख) पुरुष () (ग) अन्य ()
२९. के तपाईंलाई थाहा छ ? सुरक्षित पुनस्थापना केन्द्र वा घर, घरेलु हिंसामा परेका महिलालाई मद्दत गर्ने वा सुरक्षा दिने?
 (क) वडा समिति () (ख) नगरपालिका ()
 (ग) जिल्ला अदालत () (घ) महिला प्रहरी सेल ()
 (ङ) महिला मानव अधिकार ()
३०. तपाईंलाई केही थाहा छ कि महिलाविरुद्धको हिंसा रोक्ने वा महिला हिंसा समाधान गर्ने संभावनाका उपायहरू
 (क)
 (ख)
 (ग)
३१. महिला विरुद्धको हिंसा बढी हुनुमा जिम्मेवार कसलाई ठान्नुहुन्छ ?
 (क) समाज/समुदाय () (ख) घरपरिवार ()
 (ग) नाता कुल कुटुम्ब ()
३२. हिंसाका कारण के हुन सक्छन्?
 (क) गरिबी () (ख) अशिक्षा ()
 (ग) पितृसत्तात्मक समाज () (घ) धर्म ()
३३. महिला हिंसा रोक्न आमा समूहको कुनै भूमिका रहेको छ ?
 (क) छ () (ख) छैन ()
३४. कोबाट बढी घरपरिवारका सदस्यबाट घरेलु हिंसा भएको ठान्नुहुन्छ ?
 (क) श्रीमान् () (ख) सासु ()
 (ग) ससुरा () (घ) देवर जेठाज्यू ()
 (ङ) नन्द अमाज्यू ()
३५. महिला माथिको घरेलु हिंसा निम्त्याउने तपाईं कुन वर्गलाई ठान्नु भएको छ?
 (क) उच्च ब्राह्मण क्षत्री वर्ग ()

- (ख) निम्न वर्ग ()
- (ग) माथिका सबै ()
३६. महिला माथिको हिंसालाई तपाईले सामाजिक विकृति हो भन्ने कुरामा तपाईको धारणा के छ ?
- (क) सकारात्मक () (ख) नकारात्मक ()
- (ग) थाहा छैन ()
३७. तपाईको अनुभवमा आफ्नो छोरीको जीवनमा कुनैपनि हिंसा नहोस् भन्ने चाहनेले बुहारीलाई हिंसाका यातना दिन्छन् कि दिदैनन् ।
- (क) दिन्छन् () (ख) दिदैनन् ()
- (ग) थाहा छैन ()
३८. अन्तमा घरेलु हिंसाको अवस्था (तपाई माथिको) र धारणा सम्बन्धी तपाईको के बिचार रहेको छ?

अनुसूची २
(अध्ययन क्षेत्रको नक्सा)

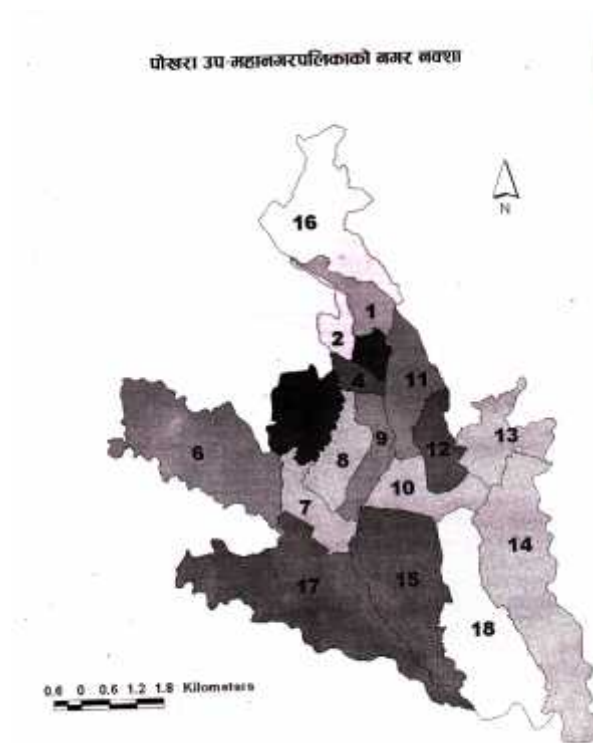
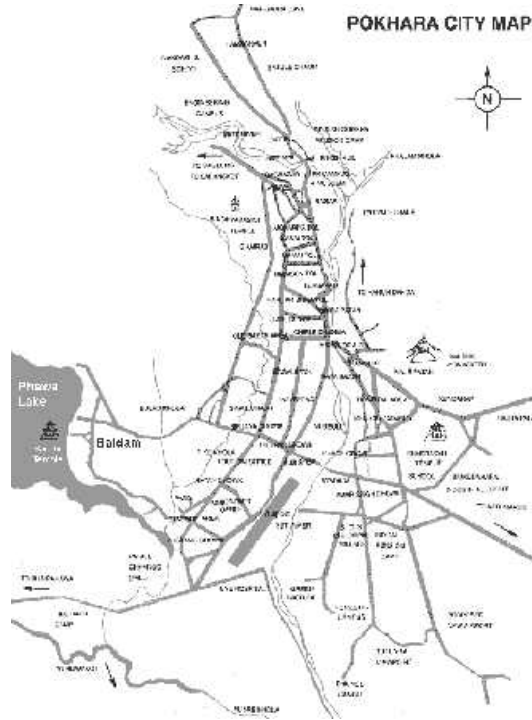

अनुसूची ३

(अनुसन्धानको क्रममा लिइएका तस्विरहरू)



उत्तरदाताको बिचमा अनुसन्धानकर्ता



अनुसन्धानकर्ता सित उत्तरदाता



तथ्याङ्क सङ्कलन गर्दै अनुसन्धानकर्ता



उत्तरदाता महिलाहरू



विवरण सङ्कलन गर्दै अनुसन्धानकर्ता



उत्तरदाता आमा समूहका महिलाहरू

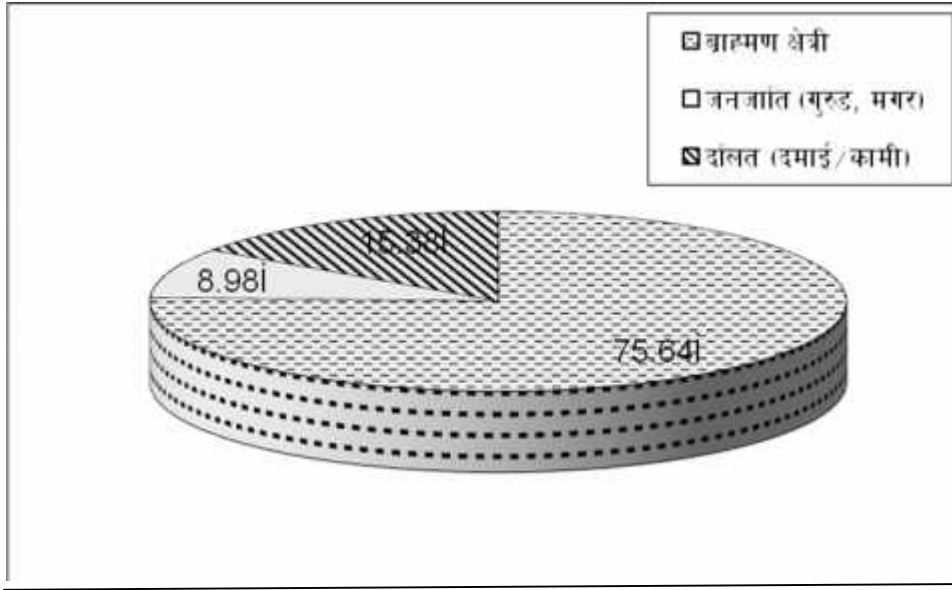

ब्राह्मण क्षेत्री	75.64%
जनजाति (गुरुड, मगर)	8.98%
दलित (दमाई/कामी)	15.38%