

१. पृष्ठभूमि (Background) :

प्रेसलाई रोमनहरू “जनताको आँखा र कान” भनि इङ्गित गर्दथे । विश्वमा प्रेसको आरम्भ चीनमा सर्वप्रथम ४५० ई.पू. मा character को शुरुवात संगसगै भएको थियो । ई.पू. मा यूरियाइडियले “स्वर्ग त्यही हो जहाँ मानिसले बोल्न पाउँछ” भनि प्रेस स्वतन्त्रताको वकालत गरे । विश्वको इतिहासमा सर्वप्रथम ई.पू. ६९ मा तत्कालीन रोम सम्राट जुलियस सिजरको Acta Diurana पहिलो अखवार थियो । इस्वी सम्बत् १४५५ मा जर्मनीका जोहान गुटेनवर्ग (Johanne Gutenberg) ले निर्माण गरेको आधुनिक छपाई यन्त्र/चल्ले टाईप (Moveable type) छपाई क्षेत्रमा क्रान्तिको शुरुवात गरेको मान्न सकिन्छ । यसभन्दा अघिका समयमा पत्रपत्रिकाको प्रकाशन हातले लेखेर गरिन्थ्यो । विश्व प्रेस इतिहासमा यो एउटा स्वर्णिम दिन थियो । यसले आजको वर्तमान स्वरूपलाई समेत अंगाल्दै संचारमाध्यमको विकास हुदैछ ।

शुरुका वर्षहरूमा छपाई यन्त्रबाट बाइबल, पर्चा तथा केही पुस्तकहरू छापिने गर्दथ्यो । त्यसपछिका वर्षहरूमा क्रमिक रूपले नियमित प्रकाशनहरूमा बृद्धि भएको देखिन्छ । त्यसमा पनि सर्वप्रथम ई.स. १६१८ देखि चीनमा “पेकिङ्ग गजेट” को नियमितरूपमा प्रकाशन शुरु भयो । नेपाली छपा पत्रकारिताको इतिहास हेर्ने हो भने राणा प्रधानमन्त्री जंगबहादुर राणाले बेलायत भ्रमणबाट फर्कदा साथमा लिएर आएका गिद्धे प्रेसबाट नै नेपाली प्रेस र पत्रकारिताको शुरुवातको ऐतिहासिक सम्बन्ध कायम रहेको पाइन्छ ।

नेपाली छपा पत्रकारितालाई नजिकबाट निहाले र यसको इतिहास खोतले हो भने यसले एक शताब्दी पार गरेको धेरै वर्ष बितेको छैन । “नेपाली भाषामा सर्वप्रथम प्रकाशित पहिलो अखबार “गोरखा भारत जीवन” हो । यो पत्रिका भारतको बनारसबाट प्रकाशित हुने गर्दथ्यो । नेपाली भूमिबाट प्रकाशित पहिलो मासिक “सुधासागर” को जन्म वि.सं. १९५५ मा मोतिराम भट्टको सम्पादकत्वमा भएको देखिन्छ । “सुधासागर मासिक पत्रिका निस्केको करिब २ वर्ष १० महिनापछि वि.सं. १९५८ साल जेष्ठ वदी ३ सोमबारका दिन नेपालबाट प्रकाशित माहिलो पत्रिकाका रूपमा गोर्खापत्रको जन्म भयो ।”^१ पत्रिकाको लहरमा यो माहिलो भएतापनि प्रकाशित पहिलो साप्ताहिक अखबार थियो । प्रकाशनको शुरुवात वर्षमा हप्ताको एक पटक, ४२ वर्ष पछि

^१ नेपाली पत्रपत्रिका र छपाखानाको इतिहास, ग्रीष्म बहादुर देवाकोटा, साभना प्रकाशन २०६१ पृ. ३०

हप्ताको दुई पटक, ४५ वर्ष पछि हप्ताको तीन पटक र ५९ वर्ष पछि दैनिक रूपमा प्रकाशन हुन थाल्यो ।

यसैगरी १९९१ मा ऋद्धिबहादुर मल्लको सम्पादकत्वमा प्रकाशित 'शारदा' मासिक २७ वर्षसम्म अविच्छिन्न रूपमा प्रकाशित भएको देखिन्छ । "२००७ सालको ऐतिहासिक परिवर्तन संगसंगै २००७ साल फाल्गुन ८ गते सिद्धिचरण श्रेष्ठको सम्पादकत्वमा 'आवाज' दैनिक प्रकाशन भएको देखिन्छ ।"^२ प्रजातन्त्र स्थापना हुनु अघि 'गोर्खे खबर कागज, टाइम्स', 'गोरखा संसार', 'तरुण गोरखा', जस्ता पत्रिका भारतका विभिन्न शहरबाट प्रकाशित भएको देखिन्छ ।

प्रजातन्त्रको स्थापनापश्चात २०१७ सालसम्म समाज, दैनिक समाचार, आवाज, जय नेपाल, नेपाल भाषा पत्रिका, समय, दैनिक खबर, हालखबर, एभरेष्ट न्यूज, सही सन्देश, सत्याग्रह, दियालो, पासा, गोरेटो, भूगोलपार्क, नयाँ समाज, स्वतन्त्र समाचार, जनमत, डेली मिरर, दि मदरल्याण्ड, नेपाल दैनिक, नेपाली नयाँ जमाना, देश सेवा, ममता, सही बाटो, समाचार सेना, प्रवक्ता, घटना, जस्ता दैनिक अखबार प्रकाशित भएको देखिन्छ । त्रिसप्ताहिक रूपमा प्रकाशित अखबारहरूमा सत्याग्रह, विद्यार्थी समाचार, देश सेवा स्वतन्त्र समाचार रहेका छन् । यसैगरी साप्ताहिक रूपमा प्रकाशित अखबारहरूमा जागरण, तरङ्ग, नेपाल गजेट, राँको, नयाँ नेपाल, झिल्को, राष्ट्रवाणी, आलोक सही रास्ता, हलचल, नेपाल पुकार, मसाल, जनमत, नयाँ जमाना, युगदुत, प्रकाश, तरुण नेपाल, लोकवार्ता, कर्मवीर, प्रेरणा, संयुक्त प्रयास, श्रमिक, भ्याली, नवयुग, इको प्रतिध्वनी, समीक्षा, सगरमाथा, संघर्ष, राष्ट्रियता, अग्रदुत, प्रवर्तक, मातृभूमि, उज्यालो, चेतना, विश्वदर्शन, साँगुरी, विगुल, जागरण, नयाँ किरण आदि रहेका देखिन्छन् ।

खुल्ला प्रजातान्त्रिक वातावरणका कारण देशभित्र र देश बाहिरबाट पत्रपत्रिकाको प्रकाशनमा उल्लेख्य सुधार हुनगएको पाइन्छ । यद्यपि पटक पटक प्रशासनले संचारमाथि हस्तक्षेप भने नगरेको होइन । हस्तक्षेपका कारण कतिपय पत्रत्रिका बन्द पनि भएको पाइन्छ । २०१७ सालमा लागु गरिएको पञ्चायती व्यवस्थासंगै पत्रपत्रिकामा पनि कडाई गरियो भने कतिपय कारवाहीमा समेत परेको देखिन्छ । कारवाहीमा परेका पत्रपत्रिकामा नयाँ सन्देश, नयाँ समाज, मातृभूमि, नयाँ नेपाल, समीक्षा आदि रहेका छन् ।

^२ नेपाली पत्रपत्रिका र छापाखनाको इतिहास, ग्रीष्म बहादुर देवाकोटा, साभाना प्रकाशन २०६१ पृ. ३१

प्रजातन्त्रको पुर्नस्थापनासंगै नेपाली छापा माध्यममा क्रान्ति नै आएको महसुस गर्न सकिन्छ । सरकारी स्वामित्व तथा लगानीमा रहेको 'गोरखापत्र' र 'The Rising Nepal' तथा केही साप्ताहिक मात्र रहेको अवस्थामा निजि स्वाभित्त्वका कान्तिपुर, The Kathmandu Post, नेपाल समाचारपत्र, राजधानी, हिमालय टाइम्स, अन्नपूर्ण पोष्ट र The Himalayan Times जस्ता निजी दैनिक अखबारहरूले पनि वर्तमान अवस्थामा पत्रकारिता तथा नेपाली छापा माध्यममा आफ्नो वर्चस्व कायम गर्न सफल भएको देखिन्छ ।

अखबार तथा पत्रिकाको संख्याको बृद्धि संगसंगै छापा माध्यमका विषयवस्तुहरूमा पनि विविधिकरण आएको देखिन्छ । छापा माध्यम वा अखबारहरूको बृद्धिसंगै उपभोक्ताहरूको रुचिलाई समेत ध्यान दिई समय र सान्दर्भिकतामुताविक मध्यनजर गर्दै अखबारका विषयवस्तुहरू प्रदान गर्न थालिएको पाइन्छ । यस अन्तर्गत घटना प्रदानका अतिरिक्त मनोरञ्जन, आर्थिक, राजनीतिक, सामाजिक, खेलकुद, वातावरण, स्वास्थ्य लगायत सामाजिक विषयवस्तुलाई प्रमुखतासाथ स्थान दिएको पाइन्छ । यस्ता विषयवस्तुहरू भित्र अपाङ्ग र उनीहरूका समस्याहरू थप विषयवस्तु बन्न सक्दछन् ।

नेपाली छापा माध्यमले अपाङ्ग सम्बन्धी विषयवस्तुको प्रकाशन गर्दा केवल उनीहरूको बाहिरी समस्या जस्तै समाजले उनीहरूप्रति हेर्ने दृष्टिकोण, घरपरिवारको उनीहरूप्रतिको व्यवहार, अपाङ्ग स्वयंमको क्रियाकलापको सन्दर्भ तथा अपाङ्ग सम्बन्धी औपचारिक सभा समारोहका समाचार वा लेख मात्र प्रकाशन गरेको देखिन्छ । अपाङ्ग भित्र रहेको पीडा, उसको दैनिक जीवनयापनका कठिनाई तथा अवरोधहरू जस्ता विषयमा छापा माध्यम त्यति गम्भिर भएको देखिदैन ।

नेपालमा कुल जनसंख्याको करिब तीस लाख व्यक्ति अपाङ्ग रहेको अनुमान छ । माओवादी द्वन्द्वका कारण यसको संख्यामा थप वृद्धि भएको छ । अपाङ्गको समस्या रोकथाम तथा उपचार हुनसक्दछ भन्ने चेतना जगाउन, अपाङ्ग हुनु परेका कारण तथा त्यसका प्रभाव तथा निवारणका बारेमा सन्देश दिन, आमाबाबु, समुदाय वा समाजलाई शिक्षा र पुर्नस्थापनाका लागि सम्बन्धीत निकायमा सकारात्मक दबाब सिर्जना गर्न अपाङ्ग सम्बन्धी अधिकारको प्रचारका लागि तथा संयुक्त राष्ट्रसंघले सन् १९९४ मा पारित गरेको अपाङ्ग भएका व्यक्तिका लागि अवसर समानीकरणमा

मान्य नियमहरू लागु गर्न, जनमत सिर्जना गर्ने जस्ता विषयहरूप्रति नेपाली छापा माध्यमले ध्यान दिनुपर्ने आवश्यकता देखिन्छ ।

अपाङ्गता हरेक समाजमा रहेको गम्भिर एवं मन छुने स्थितिगत तथा निजीगत समस्या हो । यो विषय समाजका जातीय, क्षेत्रीय, भाषिक, लैङ्गिक आदि समस्याहरू जस्तै एउटा निश्चित सीमा र क्षेत्र ओगटेको समस्या होइन । यो समस्या त जुनसुकै बेला जसलाई पनि आईपर्न सक्ने समस्या हो । “जीवनमा अपाङ्गताको अवस्था भोग्नका लागि आमाको गर्भबाट जन्मदै अपाङ्ग हुनु पर्दैन । मातापिताबाट साङ्ग रूपमै जन्मिएर हुर्की बढि प्रगति गर्दै अगाडि बढिरहेको व्यक्ति अचानक जीवनमा सोच्दै नसोचेको दुर्घटनामा पर्न सक्छ, त्यसपछि उसले अपाङ्ग भएर बाँच्नुपर्ने हुन सक्दछ ।”^३

समाजमा चल्ने द्वन्द्व र युद्धले पनि मानिसलाई अपाङ्ग बनाइरहेको हुन्छ । समाजमा बस्ने कुनै पनि मानिस द्वन्द्वको मारमा वा कुनै किसिमको दुर्घटनामा पर्न सक्दछ र उसले आफ्नो शरीरको कुनै अंग गुमाएर वा मस्तिष्कघातको मारमा परेर त्यस उप्रान्त अपाङ्ग जीवन बिताउन बाध्य हुनुपर्ने स्थिति वा सम्भावना जहिले पनि, जसलाई पनि र जहाँ पनि रहिरहन्छ । दुर्घटनाले कुनै क्षेत्र, समुदाय, लिंग, जातजाति आदि केही हेर्दैन । “दार्शनिक हिसाबले भन्ने हो भने यो नियमिततासंग जोडिएको आकस्मिकता हो ।”^४ संसार सारा नियममा त चल्दछ र दुर्घटना हुन पुग्दछ । दुर्घटना र द्वन्द्व जहिले पनि, जहाँ पनि र जसको जीवनमा पनि आइलाग्न सक्छ र त्यसले कैयौं साङ्ग व्यक्तिलाई अपाङ्ग बनाएर छाडिदिन सक्छ । त्यसैले अपाङ्गताको यो चरित्रलाई बुझेर हरेक मानिसले जीवनको कुनै मोडमा आफू पनि अपाङ्ग वन्न सक्छु भन्ने सोच राख्ने र तदनुरूपको व्यवहार गर्ने र गर्न सकेमा अपाङ्गहरूले भोग्नु परिरहेका समस्याहरूको सकारात्मक समाधानमा ठूलो टेवा पुग्न सक्दछ ।

सामाजिक समस्याहरूको जड, विचार र चिन्तन दृष्टिकोणमा नै अन्तरनिहित हुन्छ । त्यसैले जबसम्म राज्य र समाजले अपाङ्गहरूलाई हेर्ने दृष्टिकोणमा गुणात्मक परिवर्तन हुँदैन, तबसम्म अपाङ्गहरूले भोग्नु परेका समस्याहरूको समाधान हुन सक्दैन । त्यसकारण अपाङ्गहरूको समस्या समाधान गर्ने अभियान संचालन गर्दा सही दृष्टिकोण निर्माण गर्ने चिजमा सबैभन्दा बढि जोड दिनु पर्दछ । वास्तवमा अरुबाट फराकिलो दृष्टिकोण, आत्मकेन्द्रित चिन्तन र संकीर्ण

^३ सृजना चौमासिक राष्ट्रिय अपाङ्ग महासंघ वर्ष ११ अंक १ २०६२ कार्तिक पृ. २८

^४ सृजना चौमासिक राष्ट्रिय अपाङ्ग महासंघ वर्ष ११ अंक १ २०६२ कार्तिक पृ. २८

व्यवहारको घेराभिन्न रुमल्लिरहने हो भने, समस्या समाधानमा प्रभावकारी भूमिका निर्वाह गर्न कदापि सकिदैन ।

संयुक्त राष्ट्रसंघले ३ डिसेम्बर १९८१ मा “अन्तर्राष्ट्रिय अपाङ्ग वर्ष” घोषणा गरेपश्चात सोही वर्षदेखि डिसेम्बर ३ लाई अपाङ्ग दिवसको रूपमा मनाउन थालिएको हो । तर नेपालमा भने ठीक एक दशक पश्चात सन् १९९२ देखि मात्र मनाउन थालिएको हो । “अपाङ्ग समुदायप्रति परिवार, समाज र राज्यलाई जिम्मेवार बनाउनको साथै उनीहरूको हक, हित र अधिकार प्रवर्द्धन गर्ने उद्देश्यले सन् १९८१ लाई अन्तर्राष्ट्रिय अपाङ्ग वर्ष र १९८२-१९९२ सम्मको अवधिलाई अन्तर्राष्ट्रिय अपाङ्ग दशकको रूपमा घोषणा गरिएको हो । त्यसको लगत्तै २० डिसेम्बर १९९२ मा संयुक्त राष्ट्रसंघले ‘अपाङ्गहरूको अवसर समानीकरण सम्बन्धी सर्वमान्य नियमहरू’ को घोषणा गर्‍यो ।^५” अपाङ्ग समुदायको निम्ति यो एउटा महत्त्वपूर्ण दस्तावेज हो । संयुक्त राष्ट्रसंघले जारी गरेको यस नियममा नेपालको तर्फबाट सन् १९९३ मा नै हस्ताक्षर भइसकेको छ ।

अपाङ्गहरूका लागि संयुक्त राष्ट्रसंघीय सर्वमान्य नियममा सरकारले अपाङ्गको विकासको लागि कार्य गर्नुपर्ने र अवसरको उपलब्धता सुनिश्चित गराइनुपर्ने २२ वटा प्रमुख क्षेत्रलाई चार भागमा विभाजन गरि बुदाँगत रूपमा स्पष्ट रूपमा व्याख्या गरिएको छ । यी नियमहरूको पालना गरी कार्यान्वयन गर्न सदस्य राष्ट्रहरूलाई संयुक्त राष्ट्रसंघले अनुरोध समेत गरेको छ । कतिपय देशमा योजना बनाई कार्यान्वयन गरिरहेका छन् भने, कतिपय देशमा यसलाई मार्गनिर्देशनको रूपमा लिई त्यस अनुरूपको काम गरिरहेका छन् । “जापान, नर्वे, डेनमार्क, बेलायत, अमेरिका लगायतका मुलुकमा यसको पालना राम्रोसंग भएको छ । ‘मुलुकहरूमा अपाङ्गहरूको शिक्षा, स्वास्थ्य र रोजगारीको अनिवार्य व्यवस्था गरिएको छ । जापानमा त अपाङ्गहरूको विश्वविद्यालय नै छ ।^६”

सरकारी स्तरबाट अपाङ्ग दिवस मनाउन थालिएको चौध वर्ष पुगेता पनि अपाङ्गहरूको सामाजिक, आर्थिक, शैक्षिक, राजनीतिक एवं साँस्कृतिक विकासका लागि सरकारले ठोस नीति तथा कार्यक्रम अगाडि ल्याउन सकेको छैन । अन्तर्राष्ट्रिय सन्धि, सम्झौता तथा घोषणापत्रहरूमा हस्ताक्षर गर्न पूर्व तर त्यस अनुरूप काम गर्न सधैं पछि हट्ने नेपाल अपाङ्ग उत्थानमा पनि पछि परेको छ । अपाङ्गहरूलाई देखाउन कै लागि भएपनि सरकारले अन्तर्राष्ट्रिय अपाङ्ग दिवस घोषणा

^५ अपाङ्ग आवाज अपाङ्ग मानव अधिकार केन्द्र पूर्णांक ४९ पृ. १२

भएकै वर्ष सन् १९८१ मा दक्षिण एशियामा नै पहिलो पटक “अपाङ्ग संरक्षण तथा कल्याण ऐन” २०३९ जारी गयो । अन्तर्राष्ट्रिय समुदायका साथै नेपाली अपाङ्गहरूको आँखामा छारो हाल्ने काममा यो ऐन सफल भयो । यो ऐन आजसम्म कार्यान्वयन हुन सकेको छैन । २०५१ सालमा मात्र यसको नियमावली बन्यो । दुई दशक अघि जारी भएको यस ऐनमा गरिएको निःशुल्क शिक्षा, स्वास्थ्य, तालिम, रोजगारी, आवास, पुर्नस्थापना र पहुँच जस्ता व्यवस्थाहरूको कार्यान्वयन पक्ष अहिलेसम्म पनि सम्भव हुन सकेको छैन ।

“विवाहको सहस्राब्दी” कार्ययोजनामा भौतिक वातावरण र सार्वजनिक यातायातमा पहुँच, शिक्षा, रोजगारी सूचना तथा संचारमा पहुँच, सामाजिक सुरक्षा साथै दिगो जीविकोपार्जन सम्बन्धी कार्यक्रम तय गरिएको छ । यसलाई आत्मसाथ गर्दै कतिपय राष्ट्रले अपाङ्गको क्षेत्रमा उल्लेखनीय प्रगति गरिसकेका छन् । उल्लेखनीय लक्ष्यहरू हासिल गर्न राष्ट्रिय तथा अन्तर्राष्ट्रिय तहहरूमा अपाङ्ग सम्बन्धी राष्ट्रिय कार्य योजना तर्जुमाको लागि अपाङ्गताका साभा परिभाषा, अपाङ्गताको रोकथाम, पुर्नस्थापना र सवलीकरणका लागि समुदायमा आधारित पद्धतिहरू सुदृढ गर्ने लगायतका रणनीति अघि सारिएको छ । रणनीति अनुसार नै नेपाल सरकारले “अपाङ्ग सेवा राष्ट्रिय कार्य योजना” २०६० जारी गरिसकेको छ । पाँच वर्ष भित्र कार्यान्वयन गरिसक्ने लक्ष्य सहित यो कार्ययोजना आएको छ । राष्ट्रिय तथा अन्तर्राष्ट्रिय स्तरमा गरिएका घोषणा, प्रतिवद्धता र लागु गरिएका नीति तथा योजनाहरूको कार्यान्वयन नहुँदा अपाङ्गहरूमा नैराश्यता उत्पन्न भएको छ ।

नेपालमा अपाङ्गहरूको मात्र होइन अरुको पनि मनोगत तथा रोजीरोटीको समस्या विद्यमान छ । तर अपाङ्ग भएर जन्मेकै आधारमा र अपाङ्ग भएकै कारण अपहेलित, उपेक्षित र तिरस्कृत हुनुपर्ने समस्या अलिकति भिन्न र कठिन छ । नेपालको सामाजिक संरचनामा अपाङ्गको समस्यालाई केलाउँदा सामाजिक, आर्थिक, उत्पीडनको प्रतिकूल अवस्था रोजगारीको समस्या, सम्पत्ति माथिको स्वामित्वको समस्या, प्रभावकारी कानून र कार्यान्वयनमा फितलोपना नै अपाङ्गको आम समस्याको रूपमा रहिआएको छ । शताब्दीऔं देखि भेदभाव र असमानताको विरुद्ध ढिलै भएता पनि एक दशक अघिदेखि अपाङ्गहरू संगठित रूपमा न्यायोचित आवाज उठाउँदै आएका छन् । थोरै भएतापनि भएपनि अपाङ्गको आवाजले राज्यलाई दबाब दिन सकेको तथ्यलाई नकार्न मिल्दैन । अहिले कमसेकम अन्तर्राष्ट्रिय क्षेत्रको ध्यानाकर्षण यसतर्फ सिंचित भएको छ ।

^६ अपाङ्ग आवाज अपाङ्ग मानव अधिकार केन्द्र पूर्णांक ४९ पृ. १२

तर जुन रूपमा अपाङ्गको समस्या र सवालको बारेमा छलफल, बहस र आन्दोलन हुनुपर्थ्यो, त्यस अनुरूप कार्यक्रम हुन सकेको छैन ।

अपाङ्गहरूको अधिकार र कल्याणका लागि संयुक्त राष्ट्रसंघको चासो भने उसको आफ्नै स्थापित सिद्धान्तहरू बमोजिम रहेको छ । यी सिद्धान्तहरू सबै मानवको आधारभूत स्वतन्त्रता र समानतामा आधारित छन् । नेपालमा सबै प्रकारका संयुक्त राष्ट्रसंघीय संस्थाहरू अपाङ्गहरूमाथि हुने सबै प्रकारका भेदभाव विरुद्ध विभिन्न कार्यक्रम र गतिविधिमाफत संघर्ष गर्न प्रतिबद्ध छन् । त्यसकारण अपाङ्गको संरक्षण र कल्याण ऐन १९८२ (Disabled Protection and Welfare Act 1982) को संशोधन गरी अपाङ्गहरूका लागि राष्ट्रिय कानूनको प्रभावकारी कार्यान्वयन निश्चित गर्न आवश्यक पहल गरिनै पर्दछ ।

सरकारी र विकास साभेदारहरूका नीति अनुरूप सबै अपाङ्ग सहयोगका निम्ति सबै तहमा बर्गीकृत र संयुक्त रूपमा पहल गर्नु अनिवार्य छ । वास्तवमा सार्वजनिक सभा समारोहमा आफ्ना सहभागितामा अपाङ्गहरूलाई मूलप्रवाहीकरणमा पुग्न विशेष पहल गरिदै आइपने वाधा व्यवधानहरू कसरी हटाउने भन्ने बारे अपाङ्गहरू नै सबै भन्दा राम्रा विज्ञ हुन सक्दछन् । त्यसैले कार्यान्वयन र मूल्याङ्कनमा उनीहरूको अनिवार्य सहभागिता हुनैपर्दछ । तदनुरूप मात्र नेपालले सन् २०१५ सम्ममा सहस्राब्दी विकास लक्ष्यहरू पूरा गर्न सकिन्छ । नेपालले सन् २०१५ सम्ममा गरिबी निवारण, लैङ्गिक समानता, भोकमरी, बालबालिका मृत्युदर तथा एच आई वी/एड्स संक्रमण आदि घटाउने र लक्षित सबै वर्ग विशेषगरी सबैभन्दा उपेक्षित र फाइदा लिनबाट वञ्चित समूहलाई शिक्षा दिने सहस्राब्दी विकास लक्ष्य राखेको छ । लामो समयदेखि अपाङ्गहरूलाई एकलै र बेसहारा तुल्याइएको थियो । तर हाल अपाङ्गको अधिकारको बेवास्ता तोड्दै समाजमा तिनको मूल्यवान योगदानलाई अपेक्षाकृत महत्त्व दिएको पाइन्छ ।

राज्यले आफ्ना नागरिकहरूलाई सक्षम र सवल बनाई हरेक क्षेत्र तथा स्थानमा समानुपातिक रूपमा प्रतिनिधित्व गराउनु राज्यको उत्तरदायित्व साथै नागरिकप्रतिको कर्तव्य पनि हो । राज्यले सबै साधारण नागरिक सरह अपाङ्गहरूको पनि समान प्रतिनिधित्व र पहुँच कायम गर्न आर्थिक, सामाजिक, शैक्षिक स्तर समानुपातिक रूपमा अगाडि ल्याउन विशेष संरक्षण गर्नुपर्दछ । यद्यपि आज पनि अपाङ्गहरू पनि राज्यका प्रत्येक निकायमा प्रतिनिधित्व गर्न सक्षम हुँदाहुँदै पनि सुविधा, स्थान र प्रतिष्ठा पाउनबाट

वञ्चित छन् । त्यसैलै राज्यले अपाङ्गका हितार्थ नीति अनुकूल भौतिक तथा सामाजिक वातावरण सिर्जना गर्न राज्य अग्रसर हुनु अनिवार्य छ ।

परम्परादेखि उपेक्षित वर्ग एवं आर्थिक, सामाजिक, राजनीतिक तथा शैक्षिक रूपमा पछाडि परेका अपाङ्ग समुदायको हितको, उत्थान तथा विकासको लागि राज्यले विशेषाधिकार, विशेष सुविधा, समानुपातिक प्रतिनिधित्वतर्फ प्रगतिशिल कदम चाल्नु पर्दछ । राज्यले अपाङ्गहरूको सामाजिक हैसियत, शैक्षिक विकास, भौतिक विकास, स्वास्थ्य तथा रोजगारमा पहुँच, सामाजिक समावेशिकरणकम साथै राज्य संचालनमा उनीहरूको पहुँच सुनिश्चित गर्न विशेष पहल गर्नु पर्दछ ।

आज समाजले अपाङ्गहरूको मनोगत भावनाको कदर गर्दै उनीहरूको विषयप्रति संवेदनशील हुनु जरुरी छ । उनीहरूलाई सरल जीवनयापन व्यथित गर्नका लागि देशको हरेक तह तथा क्षेत्रहरूमा समावेश गरी विशेष शिक्षा लगायत आधारभूत आवश्यकताको परिपूर्ति राज्य, समाज तथा सम्बन्धित निकायको जिम्मेवारी हो । राज्यले पनि उनीहरूको उत्थान र दीर्घकालिन तथा अल्पकालिन नीतिहरू अवलम्बन गर्नु पर्दछ । अपाङ्गहरूको जीवनस्तर उकास्नका लागि पहिलो त उनीहरूको सही तथा यथार्थ तथ्याङ्क संकलन हुन जरुरी छ । हालसम्म पनि विश्व स्वास्थ्य संगठनको तथ्याङ्कलाई आधार मानेर अपाङ्ग सम्बन्धित संघ संस्थाहरूले आफ्नो कार्य गरिरहेका छन् । अहिलेको परिस्थितिमा समाजमा विद्यमान अपाङ्गको बहुआयामिक पक्षका सही तथ्याङ्क आउनु जरुरी छ । विगतका भएको माओवादी द्वन्दका कारण के कति साधारण व्यक्तिहरू समेत अपाङ्ग हुन बाध्य भए त्यसको कुनै आधिकारिक तथ्याङ्क हालसम्म पनि आउन सकेको छैन । यस सम्बन्धी सरकारले अपाङ्गहरूको सही तथ्याङ्क बाहिर ल्याउनु पर्दछ । जनगणनाको समयमा गणकहरूको परिचालन गर्दा अपाङ्गबारे सही र बहुआयामिक तथ्याङ्क संकलन गर्न उचित तालिम प्रदान गर्नु पर्दछ । यसले गर्दा प्रत्येक अपाङ्गहरूलाई जनगणना भित्र समावेश गर्न सकियोस् । यसका लागि अपाङ्गहरूको वर्गीकरण तथा उनीहरूको संवेदनशीलतातर्फ विशेष किसिमले ध्यान दिनु जरुरी छ । अपाङ्गहरूका वास्तविक तथ्याङ्क बाहिर ल्याउन समाज र परिवारले पनि उत्तिकै रूपमा सहयोग तथा सद्भाव राख्न जरुरी छ ।

अपाङ्गहरूलाई पनि आफ्नो परिवार र आफु बसेको समाजको हिस्साकै रूपमा आत्मसाथ गर्नु जरुरी छ । यसरी अपाङ्गहरूलाई पनि आफु बसेको समाज , परिवार जस्तै सामान्य सदस्यको रूपमा अगाडि ल्याउनु पर्दछ । परिवारमा कुनै सदस्य अपाङ्ग जन्मिएमा वा पछि अपाङ्ग भएमा समाजमा अपहेलित हुनु पर्दछ भन्ने गलत मान्यतातिर नलागि समाजले उनीहरूलाई पनि आफु बस्ने परिवार र समाज भित्र समाहित गरिनु पर्दछ । सरकार तथा समाजले अपाङ्गहरूलाई मानवोचित व्यवहार गर्नुपर्दछ साथै सरकार तथा सम्बन्धीत निकायले अपाङ्गलाई प्राथमिकता दिएर संरक्षण तथा आरक्षण दिनुपर्दछ । अपाङ्गहरूको जीवनस्तरमा सुधार ल्याउन प्रत्येक व्यक्तिमा सकारात्मक सोचाईका साथै मनोगत भावना विकास गर्न जरुरी छ । अपाङ्गपन जस्तो गम्भिर समस्या समाधानको लागि प्रत्येक निकाय तथा हरेक व्यक्ति उत्तरदायी , संवेदनशील तथा जिम्मेवार हुनु जरुरी छ । अपाङ्गहरूका लागि समान अवसर र समान सहभागिताको प्रत्यभूति दिनु पर्दछ । अपाङ्गताको विषयलाई लिएर सरकार, सम्बन्धित निकाय र नीजि क्षेत्रलाई समन्वय गरी परिणाममुखी कार्यक्रमको निर्माण गर्नु अत्यावश्यक छ । अपाङ्गहरूलाई गरिने सामाजिक बहिष्कार विरुद्ध जनचेतना जागृत गराउने किसिमका जचेतनामूलक कार्यक्रमको अहिले समाजमा आवश्यकता रहेको छ ।

१.१ अपाङ्ग समाचार र संचार माध्यम

कुनै पनि संचार माध्यमको मुख्य उद्देश्य मानव समाजको विकास तथा वृहत्तम मानवीय हितको निमित्त कार्य गर्नु हो । तसर्थ संचार माध्यमहरू आफुसंग उपलब्ध साधन, श्रोत र प्रविधिको उपयोग गर्दै यस उद्देश्य प्राप्तीतर्फ सदैव उन्मुख हुने गर्दछन् । मानव समाज यति व्यापक र जटिल छ कि यसको परिभाषा सीमित रूपमा दिन सकिन्न । यसका सामाजिक, आर्थिक तथा राजनैतिक जस्ता विविध पक्षहरू कायम हुने भएकाले यसलाई विभिन्न कोण तथा दृष्टिकोणबाट अध्ययन गर्न सकिन्छ । संचार माध्यमले समाजका यही विविधतालाई समेटेर विभिन्न संचार माध्यमहरू अग्रगतिमा बढिरहेका हुन्छन् । संचारमाध्यममा प्राथमिकताका आधारमा आफ्ना कार्यक्षेत्र निर्धारण गर्नुपर्ने बाध्यताहरू समेत नपरेको होइन । संचार माध्यमहरूले नै सामाजिक समस्याहरू औल्याउन, त्यसको निराकरण तथा अपहेलित अपाङ्ग र उनीहरूका अपाङ्गताका

विषयमा नेपाली राष्ट्रिय दैनिक अखबारहरूले समेटेका विषयवस्तु र उनीहरूका समस्या समाधानमा संचारको दायित्व र भूमिकाका बारेमा यस शोधमा समेट्ने प्रयास गरिएको छ ।

मानव समुदाय आदिम समाजमा पनि मानव समुदाय एक आपस बीच मिलेर बसेको पाइन्छ । समाजका हरेक सदस्यहरू आफ्नो कर्तव्य लगनशील भई इमान्दारीपूर्वक पालना गर्दथे । अरुको खुशी, स्वतन्त्रता एवं सुखभोगको लागि कसैबाट हानी पुऱ्याउने कार्य प्रायः असम्भव हुने गर्दथ्यो । जनसंख्याको बृद्धि, भौतिक, आध्यात्मिक क्षेत्रमा व्याप्त भएका नयाँ नयाँ खोज, अन्वेषण आदिका कारण समेत मानवमा तेरो मेरो भन्ने भावनाको विकास भयो । फलस्वरूप समाजमा ठूलो र सानोको विभेदको जन्म हुन थाल्यो । यसरी मानवलाई सामाजिक, आर्थिक रूपमा शोषण गर्न थाल्यो ।

अपाङ्ग पनि देशका सामान्य नागरिक सरह हुन् तथा बराबरी उनीहरूप्रति पनि राज्यको तथा संचार क्षेत्रका पहुँचमा बराबरी दायित्व छ भन्ने चिजको बोध हुनु जरुरी छ । वास्तवमा अपाङ्गहरूप्रति सामाजिक धारणा र चेतनाका दृष्टिकोण यति कमजोर छ जसलाई कानूनले पनि सच्याउन कठिन छ । यी सबै चिजलाई समाजमा रहेका हरेक व्यक्ति तथा समुदायमा जनचेतना र जागरण ल्याउन संचार मात्र एउटा यस्तो माध्यम हो जसले अपाङ्गहरूको उन्नति र सवलीकरणमा मद्दत वा सहयोग प्रदान गर्न सक्दछ । आज प्रविधिको विकासले धेरै जटिल र अप्ठेराहरूलाई सजिलो बनाइदिएको छ । सूचनाप्रविधिमा व्याप्त भएको प्रगतिबाट समाजका अरु सदस्यको जीवनयापनमा सुविधा र लाभ भएजस्तै अपाङ्ग भएका व्यक्तिप्रति सकारात्मक धारणा बढाउने सामग्री प्रसारण तथा प्रकाशन गर्नु पर्दछ । अपाङ्गहरूले कुनै पनि निर्णय लिन पर्याप्त सूचना पाउनु भन्ने तथा निश्चित गर्ने सूचना नीति भएमा मात्र सूचनाहरू अपाङ्गता भएका व्यक्तिहरूको पहुँचमा हुनेगरी प्रचारप्रसार गरिएमा त्यसमा अन्ततः उनीहरूको पहुँच बढाउन सकिन्छ ।

नेपाली राष्ट्रिय दैनिक अखबारहरूले अपाङ्ग सम्बन्धी समाचारलाई दिएको प्राथमिकता विषयक अध्ययन क्रममा जम्मा चारवटा राष्ट्रिय दैनिकलाई अध्ययन गर्न छनोट गरिएको छ । हाल राष्ट्रिय दैनिक अखबारहरूमा अपाङ्ग सम्बन्धी अन्तरक्रिया, विभिन्न संघसंस्थाको कार्यक्रमहरू मात्र समाचारको विषयवस्तु बन्ने गरेको छ । यसबाहेक अपाङ्गका उपलब्धी, उनीहरूका समस्या र समाज तथा परिवारको उनीहरूप्रतिको जिम्मेवारीका प्रसङ्गहरू कम मात्र प्रकाशित गरेको

पाइन्छ । अपाङ्ग र अपाङ्गसंग सम्बन्धीत विषयवस्तुहरू अखवारको छनोटको विषय भित्र नपरेको देखिन्छ । जति चासोका साथ राजनीति र राजनीतिक व्यक्तिका पछाडि संचार लागेको छ त्यसको एक चौथाई पनि अपाङ्ग र अपाङ्गताप्रति संचार र संचारकर्मी गम्भीर भएको देखिदैन । सामाजिक अवधारणाले अपाङ्ग भएका नागरिकहरूको समावेशीकरण र सशक्तिकरणको बाटोमा भएका अवरोधहरू हटाउन संचारले आफ्नो तर्फबाट प्रयास गर्नु जरुरी देखिन्छ ।

२. समस्या कथन (Statement of the Problem)

नेपाली छापा माध्यममा अहिले काठमाडौं स्थित नेपाली राष्ट्रिय ब्रोडसिट दैनिकको संख्या ६ र अंग्रेजी दैनिकको संख्या ३ रहेको छ । यी राष्ट्रिय दैनिकका विषयवस्तुहरूमा पनि विविधिकरण रहेको देखिन्छ । यसक्रममा अपाङ्ग सम्बन्धी समाचार विभिन्न सामाजिक मुद्दा जस्तै गरी आउने गरेका छन् । तर के राष्ट्रिय अखबारले सामाजिक रूपमा र हरेक दृष्टिकोणले पछि परेका अपाङ्गहरूको उत्थान विकास र अवसरका लागि योगदान पुग्न सक्ने प्रकारको समाचार प्रकाशित गरेका छन् त ?

नेपाली छापा माध्यमले अपाङ्ग सम्बन्धी विषयवस्तुको उठान विशेष अवसर वा अपाङ्गको स्वभाव विपरित कार्यहरू गरेमा मात्र यसबाट समाचारको रूपमा स्थान पाउने वा दिने गरेको देखिन्छ । जस्तै : खुट्टाले लेख्नु, एक हातले गाडी चलाउनु वा एउटा खुट्टाको भरमा वा भनौ कृत्रिम अंगको रूपमा विश्वको सर्वोच्च शिखर सगरमाथाको आरोहण गर्नु ।

कुनै पनि समस्याको समाधानको लागि त्यसका आधारभूत कारणहरूको अनुसन्धान तथा पहिचान पूर्व शर्त हो । हाम्रो समाजमा विद्यमान अपाङ्गपनको समस्या समाधानको लागि पनि यसका कारणहरूको खोजी गर्नु र तिनै कारणहरूको निराकरणमा केन्द्रित रहेर उपचारको अन्वेषण गर्नु आवश्यक हुन्छ । यसका लागि संचार माध्यम त्यसमा पनि छापा माध्यम बढि सक्रिय हुनु पर्दछ । संचार मात्रै एउटा यस्तो माध्यम हो, जसले गर्दा एकको समस्या अर्कोले दुनियाँको अर्कै कुनामा बसेर पनि थाहा पाउन सकिन्छ ।

अपाङ्गपनलाई हेर्ने सम्बन्धमा विश्वव्यापी रूपमा केही समाजमा गलत अवधारणाहरू कायम रहेका छन् । त्यस सम्बन्धी पहिलो र सबैभन्दा त्रुटिपूर्ण दृष्टिकोण परम्परागत दृष्टिकोण हो ।

यसले अपाङ्गतालाई धार्मिक र साँस्कृतिक विश्वासका आधारमा व्याख्या गरिन्छ । अपाङ्गताको कारण मानिसको जैविक आधार तथा सामाजिक आर्थिक संरचनामा होइन पूर्वजन्मको पापको परिणाम, पितृको श्राप, आमाबाबुले गरेको कुकर्मको फल, अशुभ संकेत वा अधर्महरू आदि समेतलाई दोषारोपण गरिन्छ । यस्ता अवधारणाहरू विभिन्न धर्मग्रन्थ, साँस्कृतिक मान्यता र विश्वासहरूमा विकसित देशहरूमा कुनैबेला थिए भने अविकसित देश वा विकासोन्मुख देशहरूको हकमा अबै छन् । “इतिहासको कुनै कालखण्डमा केही यस्ता शासक वा धर्मगुरुहरू समेत रहेको पाउछौ जसले यी अवधारणाहरूलाई अभ्यासमा समेत ल्याउने गर्दथे । जस्तै: पन्ध्रौ शताब्दीका जर्मन धर्म गुरु मार्टिन लुथरको विश्वास अपाङ्ग बच्चा जन्मने बित्तिकै मारिदिनुपर्दछ भन्ने थियो भने नाजीवादले मानीआएको ‘सर्भाइवल अफ फिटेस्ट’ (Survival of fittest) को सिद्धान्तले संसार बलिया र साङ्गको मात्र हो भन्ने मान्यता अख्तियार गर्‍यो । कमजोर र अपाङ्गहरू भनेका स्रोत र साधन खर्च गर्ने मात्र हुन् भन्ने कुरामा विश्वास गर्दथ्यो ।”^९ अपाङ्गको समस्या समाधानको लागि पनि आधुनिक उपचार पद्धति या सामाजिक आर्थिक संरचनाको सुधारतिर होइन, निजलाई धार्मिक अनुष्ठान, पूजा आजा या ईश्वर भक्तिबाट प्रेरित गरिन्थ्यो ।

आजको आधुनिक युगमा जहाँ विज्ञान मानव मस्तिष्कका सुक्ष्मातिसुक्ष्म जीवकोष र स्नायुका तन्तुभिन्न प्रवेश गरिसकेको छ । यस्तो समयमा पनि अपाङ्गलाई हेर्ने यस्ता त्रुटिपूर्ण दृष्टिकोणहरू विद्यमान रहनु विडम्बनापूर्ण कुरा हो । अपाङ्गतालाई हेर्ने दोस्रो दृष्टिकोण सामाजिक हो । उनीहरूलाई दया वा सहानुभूतिको रूपमा हेर्ने गरिन्छ । यस दृष्टिकोण वा अवधारणाले अपाङ्गलाई सामान्यतया परोपकार र दयाको भावनाबाट प्रेरित हुन मद्दत गर्दछ । धार्मिक सोच राख्ने व्यक्तिहरूले कुनै कारणले मानिसमा उत्पन्न हुन आउने शारीरिक क्षति वा मानसिक समस्याको आधारमा उसलाई उपेक्षा, विभेद तथा समान अधिकार र अवसरको उपभोगबाट वञ्चित गरिनुहुँदैन । यसरी उनीहरू यसको निराकरणको समग्र र वैज्ञानिक दृष्टिकोण अपनाउन सक्दैनन् । अपाङ्गपनको समस्या कुनै व्यक्ति विशेषको सहानुभूति र सहयोगबाट समाधान हुने समस्या होइन । अवश्य पनि उनीहरूको उदार भावनाको कदर गरिनुपर्दछ । तर अपाङ्गहरूले खोजेको दया होइन अधिकार हो भन्ने कुरा संचार, समाज, समुदाय, परिवार तथा राज्यले बुझ्नै पर्दछ ।

^९ हिमाल खबर पत्रिका (१६-३० कार्तिक २०६३) पृ. १७

शारीरिक क्षति एउटा असामान्य अवस्था हो, जसलाई शारीरिक तथा मानसिक चिकित्सकीय पद्धतिबाटै निदान गरिनुपर्दछ । यो अपाङ्गतालाई हेर्ने तेस्रो दृष्टिकोण हो, जसलाई चिकित्सकीय दृष्टिकोणको मान्यता छ । यसअनुसार मानिस शारीरिक क्षतिको कारण पुरानै अवस्थामा फर्कन नसक्ने हुन्छ । यस्तो परिस्थिति निर्माणका पछाडि अनेकौँ सामाजिक आर्थिक कारणहरू पनि जिम्मेवार छन् । चिकित्सकहरू या उपचार कार्यमा संलग्न व्यक्तिहरूमा पाइने यो अवधारणाले व्यक्तिको उपचारमा अर्थात् उपचारात्मक क्षेत्रमा सहयोग पुऱ्याउँछ । तर समस्याको समाधानको निम्ति आवश्यक पर्ने सुरक्षात्मक विधिमा यसले ध्यान दिन सक्दैन । त्यसैले अपाङ्गपनको समाधानको लागि यो दृष्टिकोण पनि पर्याप्त छैन ।

जनसंख्याको दृष्टिकोणबाट हेर्ने हो भने २०५८ सालको जनगणनाले हाम्रो देशको कुल जनसंख्याको ०.४६ प्रतिशत अपाङ्ग रहेको तथ्याङ्कले देखाएको छ । जबकी सोही वर्ष राष्ट्रिय योजनाले आयोगको एक सर्वेक्षण अनुसार कुल जनसंख्याको १.६२ प्रतिशत व्यक्तिहरू अपाङ्ग रहेका छन् । देशको दुई राष्ट्रिय निकायहरूको तथ्याङ्क एक आपसमा मिल्दैन । विडम्बनाको कुरा यो छ कि विश्व स्वास्थ्य संगठन (WHO) को आँकडा अनुसार विश्वको जनसंख्याको १० प्रतिशत व्यक्तिहरू प्रत्यक्ष अप्रत्यक्ष रूपमा अपाङ्ग छन् । यसैलाई आधार मानेर हेर्ने हो भने पनि कुल जनसंख्याको २४ लाख भन्दा बढि मानिस नेपालमा अपाङ्ग रहेको देखिन्छ । अपाङ्गहरूको अन्तर्राष्ट्रिय जनपरिषद् (DPI) का अनुसार हाल विश्वमा ६० करोड मानिस अपाङ्ग छन् । त्यसमध्ये ४० करोड मानिस एशिया तथा प्रशान्त क्षेत्रमा नै अवस्थित छन् । त्यस मध्ये ७० प्रतिशत अपाङ्ग व्यक्तिहरू विकासोन्मुख मुलुकहरूमा बसोबास गर्छन् । हाम्रो देशमा मूलतया वर्तमान द्वन्द्व, अन्धविश्वास, कुपोषण, गरिवी आदिले गर्दा अपाङ्गहरूको संख्या दिनप्रतिदिन बढिरहेको छ ।

यद्यपि अपाङ्ग हुनु पूर्वजन्मको पाप, दैवको श्राप, बाबुआमाले पूर्वजन्ममा खाएको ऋण र त्यसबापत अहिले पाएको दण्डको रूपमा समाजमा लिने गरेको पाइन्छ । अपाङ्ग सम्बन्धी सरकारको एकिकृत तथा स्पष्ट रूपमा समस्या हल गर्ने नीति नभएको पाइन्छ । तदनुसार समाजमा व्याप्त अन्धविश्वास, कुरीति, सम्बेदनहीनताले गर्दा समेत अपाङ्गमा व्यथित व्यक्तिहरूलाई लुकाउने, नदेखाउने कारणले गर्दा समेत अपाङ्गहरूको समस्या हल गर्ने नीतिगत स्पष्ट परिभाषाको अभावले नेपालमा अपाङ्गहरूको वास्तविक स्थिती सम्बन्धी विश्लेषणात्मक तथ्याङ्क आउन नसकेको देखिन्छ ।

यसैगरी नेपालमा अपाङ्ग सम्बन्धी विशेष ऐन कानूनको निर्माण भएता पनि त्यसको पूर्ण कार्यान्वयन हुन सकेको छैन । नेपालमा अपाङ्गहरूको जनसंख्या तथा अन्य पक्षहरूको सम्बन्धमा विस्तृत सर्भेक्षण आधिकारिक रूपमा आजसम्म सम्पन्न हुनसकेको छैन । २०२९ सालमा अन्तर्राष्ट्रिय अपाङ्ग वर्षको उपलक्ष्यमा नेपालमा संचालित अपाङ्गहरूको नमूना सर्भेक्षण (The sample survey of disabled persons in Nepal) गर्दा नेपालको कुल जनसंख्याको ३ प्रतिशत, प्रत्येक १००० जनसंख्यामा ३० जना रहेको छ । विश्व स्वास्थ्य संघले अनुमान गरे अनुरूप विकासोन्मुख मुलुकहरूमा अपाङ्गहरूको संख्या करिब १० प्रतिशत छ । तर नेपालमा अपाङ्गहरूसँग सम्बन्धीत संघ संस्थाहरूमा संलग्न व्यक्तिहरूका अनुसार १२ देखि १५ प्रतिशत व्यक्तिहरू हाम्रो देशमा अपाङ्ग छन् । अपाङ्गहरू प्रायः दरिद्रता, शिक्षा, स्वास्थ्य र अन्य पुर्नस्थापना प्रेरित आधारभूत सेवाको अभावमा जीवनयापन गरिरहेका छन् । नेपाल अधिराज्यको संवैधानिक व्यवस्था अर्न्तगत अपाङ्गहरूलाई समानताको हक उपयोग गर्ने अधिकार प्रदान गरिएको भएता पनि उनीहरूले सो वस्तुको उपयोग गर्ने तथा उनीहरूप्रति सो बमोजिमको व्यवहार गर्ने अभाव वा कमी देखिन्छ । अपाङ्गहरू सम्बन्धी समस्याको जटिलता तीब्ररूपमा विद्यमान रहेको परिप्रेक्ष्यमा उनीहरूको सामाजिक, आर्थिक तथा राजनीतिक जीवन कष्टमय भई रहेको छ । यस सन्दर्भमा अपाङ्गहरूको जीवन उत्थानका लागि समष्टिगत एवं समन्वयात्मक ढंगबाट उपयुक्त कदम पहिल्याई सो बमोजिम कार्यान्वयन गर्न गराउन समाज, परिवार, अपाङ्ग सेवा सम्बन्धी सरकारी तथा गैर सरकारी निकायहरू प्रयत्नशील हुनु अपरिहार्य भएको देखिन्छ ।

राष्ट्रिय दैनिक अखबारहरूले विशेषतः औपचारिक कार्यक्रमहरूको मात्र समाचार प्रकाशन गरेको पाइन्छ । राष्ट्रिय अखबारहरूले अपाङ्ग र अपाङ्गतालाई अनुभूति नगरेकोले वा राष्ट्रिय स्तरमा राष्ट्रले यसलाई प्राथमिकता नदिएका कारणवश पनि अपाङ्गको आवाज संचार माध्यमसम्म गहनरूपमा पुग्न नसकेको अनुभव गर्न सकिन्छ । संचारले अपाङ्ग तथा अपाङ्गताका विषयलाई ध्यानदृष्टि दिएको पाइँदैन । संचारले अपाङ्गका समस्यालाई वकालत गर्नुपर्दछ । अपाङ्ग तथा अपाङ्गतालाई राष्ट्रिय एजेण्डाको रूपमा अगाडि ल्याउनु पर्दछ । अखबारहरू अहिलेको समयमा सामाजिक उत्तरदायित्व भन्दा व्यवसायमा केन्द्रित भएको देखिन्छ । यसले गर्दा अपाङ्ग र अपाङ्गताका विषय ओभरलुकमा परेको देखिन्छ ।

३. अध्ययनको उद्देश्य (Objectives of Study)

अपाङ्गपन जस्तो गम्भिर समस्या समाधानको लागि सबैभन्दा पहिले राज्य नै उत्तरदायी, संवेदनशील तथा जिम्मेवार हुनुपर्ने कुरा निर्विवाद छ । यसको लागि सबैभन्दा पहिले आफ्नो देशको व्यवस्था, जनताको चाहना, विकासका लागि आफ्नै मौलिक सोच तथा लोककल्याणकारी राज्यको अवधारणाबाट दिशा निर्देशित हुँदै जनमुखी कार्यक्रम तथा कार्यनिर्देशिका सही सलामत अबलम्बन गर्न सक्नु पर्दछ । हामी भन्दा विकासको दौडमा धेरै वर्ष अगाडि पुगिसकेको मूलुकहरूको अवस्था हेरेर या दातृ राष्ट्र र संस्थाहरूको सिफारिसलाई आधार बनाएर होइन आफ्नै ठोस परिस्थिति अनुसार अपाङ्ग सम्बन्धी राज्य नीतिहरूको निमार्ण गर्नुपर्छ । राज्य मूलतया प्रतिस्पर्धामा उत्रिन र दौडमा उछिन्न नसक्ने कमजोर हिस्साको रक्षार्थको लागि नै आवश्यक पर्ने हो । सवल व्यक्ति तथा राज्यको सहयोग नलिइकन पनि टिक्न र अघि बढ्न सकिन्छ । त्यसैले सामाजिक क्षेत्रमा लगानी गर्दा नाफा नोक्सान के हुन्छ भन्ने चिजको हिसाब नगरीकन राज्यले विपन्न, असहाय, अपाङ्ग र उपेक्षित समुदायको उत्थानको क्षेत्रमा आफ्नो लगानी सविस्तार गर्नु पर्दछ ।

राज्यले आफ्ना ऐन नियमहरूमा समेत आवश्यक संशोधन गरेर महिला, अपाङ्ग, असहाय र उपेक्षित समुदायको उत्थानको लागि निश्चित समयसम्म आरक्षण, उचित संरक्षण तथा सकारात्मक विभेदको नीति लिनु जरुरी छ । आज मूलुकमा जनजाति वर्ग तथा समूहका मागहरू बुल्नद हुँदै गइरहेका छन् । यो कट्टु यथार्थ हो । यसबारे सकारात्मक सोचाई हुनु आवश्यक पर्दछ । बोल्नेको पिठो पनि बिकछ, नबोल्नेको चामल पनि बिकदैन भन्ने उखान चरितार्थ भए अपाङ्गलाई अफ्ट्यारो हुन्छ । अपाङ्ग पनि समाज भित्रको अभिन्न वर्ग भित्र पर्दछन् । प्रत्येक नागरिक सरह उसको पनि हकहितको संरक्षण हुनुपर्दछ । अन्य नागरिकले पाए सरहको सुविधा र आधारशीला उसका लागि पनि तयार हुनुपर्दछ । मुलुकमा संयुक्त राष्ट्रसंघ (UN) र विश्व स्वास्थ्य संगठन (WHO) को अध्ययन अनुसार १० प्रतिशत अपाङ्गहरूको संख्या रहेको छ । तदनुसार रोजगार लगायत अन्य सबै क्षेत्रमा पनि त्यत्तिकै संख्यामा अपाङ्गनिमित्त सिट आरक्षण गर्न संघर्ष भईरहेछ । मुलुकका विकासको प्रतिफलमा सबैले समान रूपले उपयोग गर्न पाउनुपर्ने मुलुक निमार्णको सर्वमान्य सिद्धान्तप्रति राष्ट्रले छुट्याउने बजेट पनि कुल जनसंख्याको आधारमा कमसेकम १० प्रतिशत अपाङ्गको हितका लागि छुट्याउन जरुरी छ । तर आजसम्म यो विषयवस्तुका नीतिगत तहमा कार्यान्वयन हुन सकेको छैन । समयको परिवर्तन संगसंगै योग्य तथा सक्षम रूपमा

अपाङ्गहरूले पनि मुलुकको जिम्मेवारी सम्हाल्न पाउनुपर्दछ । नीति निर्माणका सबै क्षेत्रमा उनीहरूको पहुँच विना भेदभाव सम्पन्न हुनु आवश्यक छ । यो आजको आवश्यकता तथा समयको माग समेत हो । संचारको क्षेत्रमा पनि अपाङ्गहरूका पहुँच सरल र सुलभ हुनु उनीहरूको नैसर्गिक अधिकार पनि हो । यसका लागि संचारले अपाङ्ग सम्बन्धीत विषयवस्तुहरूलाई गम्भिरतासाथ मनन गरेर अखबारका पृष्ठहरू र संचारका अन्य साधनमा कार्यक्रम प्रस्तुत गर्न जरूरी छ । यस अध्ययनका लागि निम्न उद्देश्यहरू राखिएका छन् :-

- नेपालका राष्ट्रिय दैनिक अखबारहरूले अपाङ्ग सम्बन्धी समाचारलाई दिएको स्थानका बारेमा पत्ता लगाउने
- अपाङ्ग सम्बन्धी समाचार अखबारहरूले News beat को रूपमा चयन गरे नगरेको पत्ता लगाउने ।
- विशेष अवसरमा सम्पन्न भएका औपचारिक गोष्ठी तथा सभा सम्मेलनका समाचारलाई औपचारिकता पूरा गर्न मात्र समाचार प्रकाशन गरेको हो वा होइन पत्ता लगाउने ।
- अपाङ्गहरूको सामाजिक जीवनका समस्याहरूका सम्बन्धमा छापा माध्यम कत्तिको सचेत छ भनी पत्ता लगाउने ।
- समाचारको गहनतम् तथा सुक्ष्मतम् अध्ययन विश्लेषण (Indepth Reporting) मात्र हो या औपचारिक समाचार समेत हो भनी पत्ता लगाउने ।
- प्रकाशित समाचारको अनुगमन (follow-up) भए नभएको पत्ता लगाउने ।
- संचारको स्वावलम्बी, शिक्षा, तालिम, सवल आत्म निर्भरता जागृत गराउने भूमिका बारे अध्ययन गर्ने ।

अपाङ्गहरूको वर्तमान अवस्था, सरकारी नीति, कानून र त्यसको कार्यान्वयन क्षेत्रमा अपाङ्गका विषयवस्तुमा यो शोध केन्द्रित रहने छ ।

४. अध्ययन विधि (Research Methodology)

कुनै पनि अनुसन्धान पूरा गर्न विधिको आवश्यकता पर्दछ । शोध भनेको नयाँ कुराको खोजी गर्नु हो । यो चिज, तथ्य तथा कारणमा आधारित हुन्छ । यसबाट कुनै पनि विषयवस्तुको

निष्कर्ष निकालिन्छ । शोधकार्य लक्षित समुदायमा आधारित हुनुपर्दछ । लक्षित समुदायमा आधारित नभै गरेको शोधको कुनै खास महत्त्व रहँदैन । छोटकरीमा भन्नुपर्दा शोधको निष्कर्ष भनेको कुनै पनि वस्तुको बजार सबिस्तार गर्ने नीति नै हो । सामान्यतया वैज्ञानिक अनुसन्धान प्रयोगशालामा आधारित छ । सबै प्रयोगशालामा विज्ञानको अनुसन्धानको निष्कर्ष एकै प्रकारको हुने हुँदा यो विषय नियन्त्रित हुन्छ । पत्रकारिताको विकास समाजबाट भएको हो, तसर्थ यसको अनुसन्धान मानिस मै अन्तरनिहित सम्बन्धीत समाजको अवस्थामा आधारित हुन्छ । आखिर अन्ततः सामाजिक अनुसन्धान मानिसको आचरण तथा व्यवहारमा आधारित हुने गर्दछ । तसर्थ यो शोधकार्य पनि अपाङ्गका विविध विषयमा आधारित भएर चारवटा राष्ट्रिय दैनिक अखबारहरूमा केन्द्रित रहेको छ । तदनुसार *गोरखापत्र कान्तिपुर, नेपाल समाचारपत्र, अन्नपूर्ण पोष्ट* यी चारवटा दैनिक अखबारहरू यस शोध अध्ययन कार्यका लागि छनोट गरिएको छ । अध्ययनका लागि २०६२ साल मंसिर र पुष महिनाभित्र प्रकाशित अपाङ्गता भएका व्यक्ति र अपाङ्ग सम्बन्धीत संघ संस्थाका कार्यहरू सम्बन्धी पनि अध्ययन गरिएको छ । साथै ती संघ संस्थासंग संचारको सम्बन्ध र कार्यान्वयनको स्थितिको पनि अध्ययन गरिएको छ ।

४.१ अपाङ्ग र अपाङ्गता

वास्तवमा अपाङ्ग हुनु कुनै पूर्वजन्मको फल, अभिशाप, पाप वा अन्धविश्वास आदिबाट उत्पन्न हुने समस्या होइन । यो त विभिन्न किसिमका दुर्घटना, दैवी प्रकोप, मानव शरीर भित्र रहेका क्रोमोजोम, हर्मोन तथा जीनको गडबडी साथै दुर्घटना वा अन्य लापरवाही वा मानिसको स्वास्थ्य सम्बन्धी आफ्नै कमजोरीका कारणबाट उत्पन्न हुने समस्या हो । सामान्यतया अपाङ्ग चार किसिमका छन् । यस अन्तर्गत शारीरिक, दृष्टिविहित, सुस्त श्रवण (बहिरा) र सुस्तमनस्थिति रहेका छन् । यसका अलावा मानसिक रोग तथा बच्चाहरूको शारीरिक विकासमा अवरोध आई होचा पुड्का हुनु, भकभकाएर बोल्नु, आफै दिशापिसाब गर्न नसक्नु, एउटा औला नहुनु पनि अपाङ्गताका किसिमहरू हुन् । शारीरिक, मानसिक, बौद्धिक, इन्द्रिय अंगको कमजोरीका कारणबाट सामान्य मानिसले गर्ने क्रियाकलाप सरह सामान्य परिधिमा कार्य गर्न नसक्नु वा सीमित हुनु अपाङ्गता वा असमर्थता जनाउनु हो ।

अपाङ्ग र अपाङ्गता सम्बन्धी विषयलाई ध्यानमा राखी यी विषयहरूको पनि विश्लेषणात्मक अध्ययन गरिने छ ।

- ◆ अध्ययनका क्रममा चारवटा दैनिक पत्रपत्रिकाको छुट्टाछुट्टै अध्ययन गरिएको छ ।
- ◆ अपाङ्ग सम्बन्धी विषयवस्तुको विश्लेषणात्मक अध्ययन गरिएको छ ।
- ◆ चारवटै दैनिकको पुरै पृष्ठको अध्ययन गरिएको छ ।
- ◆ चारवटै दैनिकको अपाङ्ग सम्बन्धी लेख, समाचारको आकार तथा स्थानको पनि अध्ययन गरिएको छ ।
- ◆ अपाङ्ग सम्बन्धी समाचार एकपटक प्रकाशन गरेपश्चात त्यस समाचारको अनुगमन भए नभएका समेत विषयको अध्ययन गरिएको छ ।
- ◆ चारवटै दैनिकमा प्रकाशित समाचारको तुलनात्मक अध्ययन गरिएको छ ।
- ◆ विभिन्न किसिमका अपाङ्गहरूका व्यक्तिगत अनुभव र संचारमाथिको अवधारणा सम्बन्धमा अध्ययन गरिएको छ ।
- ◆ अपाङ्गसंग सम्बन्धीत संघ संस्थाका कार्य तथा संचारसंगको सम्बन्धका बारेमा पनि सुक्ष्मतम अध्ययन गरिएको छ ।

४.२ व्यक्तित्व सर्वे (Case Study)

चुणामणि पौडेल विगत १२ वर्ष देखि अपाङ्ग क्षेत्रमा फिजियोथेरापिष्टको रूपमा अपाङ्ग बाल अस्पताल तथा पुर्नस्थापना केन्द्रमा कार्यरत हुनुहुन्छ । जन्मेको चार महिनामा अगेनामा बायाँ खुट्टा जलेर दुर्घटना भए पश्चात उहाँले अपाङ्ग जीवन बिताउन बाध्य हुनुभयो । सात वर्षसम्म दयनिय जीवन बिताउँदै १०/११ वर्षको उमेरमा गाउँका केही सहकर्मीहरूसँगै उहाँ काठमाण्डौ आउनुभयो । दुर्घटनाका कारण उहाँको बायाँ खुट्टाको मुनिको भाग संक्रमणका कारण काट्नुपर्ने

अवस्था सिर्जना भएको थियो । नेपाल अपाङ्ग महासंघ जोरपाटमा आवद्ध भएर ओल्गामुरे (Olgamure) र एम. स्ट्रोफी (M. Strope) को संस्था Nepalese youth Opportunity Foundation (NYOF) को सहयोगमा उहाँले आफ्नो अध्ययन सुचारु गर्नभयो ।

यस अलावा “असहाय नानीहरूका साथी” (Friends of Needy Children (FNC)) मा २ वर्ष छात्रावासमा बसी आफ्नो विद्यालय अध्ययन पूरा गर्नु भयो । आफू स्वयम् अपाङ्ग भएको नाताले अन्य अपाङ्गहरूका लागि पनि आफूले केही गर्नु पर्छ भन्ने अनुरूप उहाँले ‘असहाय नेपाली नानीहरूको भविष्य’ (Future for Nepalese Disabled Children and Children in Need (FUNDCCIN) नामक संस्थाको स्थापना गर्नु भयो । आफूले पहिलो पटक कृत्रिम खुट्टा लगाएर हिंडुदाका क्षणलाई सुखद मान्नु हुने उहाँ आफू जस्तै अपाङ्गहरूको सेवामा समर्पित रहने चाहना व्यक्त गर्नु हुन्छ ।

आफ्ना विगतका पीडाको भोगाईलाई बिसिएर उहाँ दैनिक रूपमा अस्पतालका अपाङ्ग बिरामीहरूलाई फिजियो गराउँदा आनन्दको अनुभूति महसुस हुने बताउनु हुन्छ । आफ्नो परिवार, श्रीमती र दुई सन्तानको प्रेरणाले पनि उहाँलाई यसप्रति समर्पित हुन उर्जा थपेको कुरा व्यक्त गर्नु हुन्छ । अपाङ्गलाई आफू अपाङ्ग छु भन्ने कुराको पीडा बोध हुन नदिन सबैभन्दा पहिले परिवारबाट नै यस्ता व्यक्तिहरूको हेरचाह तथा उनीहरूप्रति गरिने व्यवहार सामान्य व्यक्तिको सरह हुन आवश्यक रहेको हुन्छ ।

यस शोधका क्रममा संचार र अपाङ्गका सम्बन्धमा प्रश्न गर्दा शारीरिक, मानसिक तवरले पूर्ण वा आंशिक रूपमा शरीरका कुनै अंगका समस्या भएको व्यक्ति नै अपाङ्ग हो भन्नु हुन्छ । अपाङ्गहरूका लागि सामाजिक समावेशीकरणको लागि शिक्षाको व्यवस्थाको साथै सहयोगको व्यवस्था गर्नु पर्दछ । यसको लागि समान सहभागिता र सशक्तिकरण कार्यक्रम तर्जुमा गर्नु पर्दछ । संचारले अपाङ्गहरूको जीवनयापनमा उपचारात्मक, विरोधात्मक तथा प्रवर्धनात्मक कार्य गर्न सजिलो तथा व्यवहारिक समेत हुन्छ । स्रोत र साधनको कमिले, सहयोजना र समन्वयको अभावले तथा आत्मबलको कमिले राष्ट्रिय अखबारहरूले अपाङ्गका विषयवस्तुप्रति बेवास्ता गरेको हो भन्ने उहाँका भनाई रहेको छ ।

अपाङ्गहरूको वर्गीकरण, विशेष शिक्षा तथा पहुँचका लागि व्यवसायिक शिक्षाका साथै अवसर उपलब्ध गराइनुपर्दछ । अपाङ्ग अनुकूल वातावरण भएमा अपाङ्गलाई पनि राज्यको मूलधारमा समेटि कार्यान्वयन तहमा पुऱ्याउन सकिन्छ । यो आजको आवश्यकता पनि हो । यसले समानुपातिक विकासमा सहयोग पुऱ्याउन सकिन्छ । साधरण व्यक्तिको तुलनामा फरक सुविधा प्रदान गरी जनचेतनामूलक कार्यक्रमलाई मूलधारमा समायोजन गरि शिक्षामा जोडका साथै अपाङ्गहरूको क्षमता अनुसारको अवसर दिलाउने नीति अवलम्बन गरिनु पर्दछ । अपाङ्गहरूको एकीकृत आवाजलाई उठाएर समय अनुकूल हेर्ने दृष्टिकोणमा परिवर्तन हुन जरुरी छ । भौतिक व्यवस्थापनको कमि साथै आर्थिक, सामाजिक पारिवारिक परिवर्तनमा कमि, असमान वितरण प्रणाली, भौतिक अवस्था आदि पारिवारिक बोझ र अन्धकारमय अवस्थाबाट अपाङ्गहरूलाई हेर्ने दृष्टिकोणमा परिवर्तन हुनु जरुरी छ ।

व्यक्तिहरूको जीवन स्तर उकास्न संचारले महत्वपूर्ण र अहम् भूमिका निर्वाह गर्न अपाङ्गको ठोस समस्यालाई विश्लेषणात्मक तरिकाले प्रस्तुत गर्नु पर्दछ । संचारले उत्प्रेरणा, आत्मबल, अभिवृद्धि गराउने हेतुले उनीहरूको वास्तविक मूद्राहरूलाई राष्ट्रको मूलधारमा समावेश हुन टेवा पुग्ने खालको भूमिका खेल्नु उचित हुन सक्दछ । अपाङ्गहरूको शिक्षा प्राप्तिमा भएको अवरोधहरूको पहिचान गरि त्यसको न्यूनिकरण गर्दै अनुकूल पठ्य सामाग्री, पहुँच योग्य हुन जरुरी छ । परिवार र समाजबाट सहयोग र सद्भावना प्राप्त भएमा अपाङ्गको जीवन पनि सामान्य व्यक्ति सरह हुन सक्दछ भन्ने चिजलाई हृदयङ्ग गर्नु अत्यावश्यक छ ।

५. अध्ययनको महत्व (Rationale of the study)

संचार प्रविधिमा विद्यमान प्रगतिले मानव विकासको अपार सम्भावनाको द्वार खोलेको छ । अपाङ्गता भएका व्यक्तिहरूको उत्थानका लागि सेवा तथा सीपमूलक उद्यमका क्षेत्रमा उनीहरूको पहुँच बढाउन आधुनिक संचार प्रविधिको उपयोग अपरिहार्य रहेको छ । सूचना, विज्ञानक्षेत्र अहिले शक्ति र सम्पत्ति दुबै एकैसाथ बन्न पुगेको छ । संचार सुबिधा तथा प्रविधिमा आवश्यक पहुँच हुनेहरू सुविधा नपाउनेको तुलनामा धेरै द्रुततर रूपमा अगाडि बढिरहेका छन् । यसैले सूचनालाई लोकतान्त्रिक मुलुकहरूमा मौलिक नागरिक अधिकारको मान्यता दिइएको छ । यसो त नेपाल अधिराज्यको संविधान २०४७ मा सूचनाको हकको प्रत्याभूति गरिएको छ ।

अहिलेसम्म अपाङ्ग भएका व्यक्तिहरूलाई सूचनाको अधिकार उपभोग गर्न सक्ने वातावरण बनाउनेतर्फ राज्यले ध्यान दिएको पाइँदैन । सूचना पाउनु र सूचना प्रविधिका क्षेत्रमा भएको चमत्कारपूर्ण प्रगतिको लाभ अपाङ्ग भएका व्यक्तिको हितमा पनि सदुपयोग गरिनु उनीहरूको अधिकार हो साथै यसलाई सुनिश्चित गर्नु राज्यको दायित्व समेत हो ।

जबसम्म मानिसलाई चेत पार्ने, तबसम्म उसले चेतैँ भन्ने गरिन्छ । यो शतप्रतिशत सही हो । मानिस जब अपाङ्ग हुन्छ, तब मात्र उसले अपाङ्गताको महसुस गर्दछ । आज गाउँघर तथा समाजबाट अपाङ्ग र उनीहरूका परिवारलाई हेर्ने दृष्टिकोण नै फरक रहेको पाइन्छ । अपाङ्ग क्षेत्रमा हालसम्म बने गरेका राष्ट्रिय अन्तर्राष्ट्रिय नीति नियमको कार्यान्वयन पक्षले खासै काम गरेको पाइँदैन । यस्ता नीति नियमको कार्यान्वयन गराई अपाङ्ग वर्गलाई सामाजिकीकरण गरी समाजको मूल प्रवाहमा समाहित गरी मानवीय जीवनको प्रत्याभूति निर्वाह गर्न संचार माध्यम त्यसमा पनि छापा माध्यमले सशक्त भूमिका निर्वाह गर्न सक्दछ । यस अध्ययनबाट अपाङ्ग सम्बन्धी समाचार वा लेखलाई नेपाली राष्ट्रिय दैनिकहरूले दिएको महत्त्व पत्ता लगाउन सकिने छ ।

यसैगरी नेपाली राष्ट्रिय दैनिक अखबारहरूले अपाङ्ग सम्बन्धी समाचारलाई प्रदान गरेको स्थान र महत्त्व पत्ता लगाउन सकिने छ । त्यस्तै अपाङ्ग सम्बन्धी कस्ता मुद्दाहरू उठाइएका छन् । त्यस्तै प्रकाशित अपाङ्गहरूको समाचार तथा लेखको अनुगमन गरिएका छन् वा छैनन् भनी विवेचना गरिन्छ । अपाङ्ग सम्बन्धी समाचार दिएर नेपाली पत्रकारिताले अपाङ्ग क्षेत्रमा पुऱ्याएको योगदान बारे यस अध्ययनमा पत्ता लगाइने छ । साथै अपाङ्ग स्वयंमलाई पनि यस अध्ययनबाट अपाङ्ग सम्बन्धी विषयवस्तुहरूमा छापा माध्यमले दिएको चासोका बारेमा ज्ञान हासिल गर्न सकिने छ ।

६. परिकल्पना (Hypothesis)

- ◆ नेपालका राष्ट्रिय अखबारहरूले अपाङ्ग सम्बन्धी समाचारलाई प्राथमिकता दिएका छैनन् ।
- ◆ अपाङ्ग सम्बन्धी गोष्ठी, सेमिनार तथा औपचारिक कार्यक्रमका समाचार मात्र प्रकाशित गरेको पाइन्छ ।
- ◆ अपाङ्गका पीडा, अवरोध, समस्या समेटेर गहनतम सन्देश सम्प्रेषण छापा माध्यमले गरेको पाइँदैन ।

- ◆ अपाङ्ग सम्बन्धी सरकारी रणनीति, नीति तथा कार्यक्रम तथा कानूनको यथार्थ विवरण पारदर्शी हुने गरेको देखिदैन ।
- ◆ सम्प्रेषित सामग्रीमा कमी देखिन्छ ।
- ◆ सम्प्रेषित सामग्री अप्रर्याप्त र अप्रभावकारी छ ।
- ◆ दया होइन अवसर दिइनुपर्छ भन्ने चिज व्यवहारमा लागु भएको पाइँदैन ।
- ◆ परिवार, समाज तथा राष्ट्रले अपाङ्ग तथा अपाङ्गता लाई सहजरूपमा लिएको पाइँदैन ।

७. अध्ययन सीमा (Limitation of the study)

यस शोध अध्ययनका लागि २०६२ साल मंसिर र पौष महिनाभरि *कान्तिपुर*, *गोरखापत्र*, *नेपाल समाचारपत्र* र *अन्नपूर्णपोष्टमा* प्रकाशित अपाङ्ग सम्बन्धी समाचार, लेख तथा सम्पादकीयलाई लिएर तदनुसार सम्बन्धीत विषयवस्तुको विश्लेषणात्मक अध्ययन गरिने छ । साथै अपाङ्ग र अपाङ्गतासंग सम्बन्धीत संघ संस्थासंग अपाङ्गका समस्या पीडा, उनीहरूलाई परिवार, समाज तथा राष्ट्रले हेर्ने दृष्टिकोण साथै अपाङ्ग र संचारको सम्बन्धका बारेमा समेत सुक्ष्मतम छलफल गरि अध्ययन गरिने छ । मूलतया क्षेत्रगत, तथ्याङ्क संकलन तथा अपाङ्ग सम्बन्धी घटना तथा गतिविधि संचार माध्यमहरूमा न्यूनतम रूपमा मात्र संवाहन हुनाले अनुसन्धानमा प्रभाव पारेको छ साथै साधन, स्रोतको कमि तथा समयको सिमा पनि कम हुनाले अभि विस्तृत रूपमा अनुसन्धान गर्न आवश्यक छ ।

८. स्थिरीकरण (De-limitation)

यो शोध संचार माध्यम त्यसमा पनि छापा माध्यमले अपाङ्गका विषयवस्तुप्रति दिइएको प्राथमिकतामा केन्द्रित रहेको छ । यसका लागि नेपालबाट प्रकाशित चारवटा राष्ट्रिय ब्रोडसिट दैनिकलाई छनोट गरिएको थियो । यस अध्ययनका लागि अन्य पक्षहरू रहेता पनि विशेष गरि छापा माध्यम र त्यसमा प्रकाशित समाचार, लेख तथा सम्पादकीयलाई नै विशेष रूपमा केन्द्रित गरिने प्रयास गरिएको छ । यस शोधका लागि अपाङ्ग सम्बन्धी निकायका क्रियाकलाप तथा संचारसंगको सम्बन्धका साथै सम्बन्धित व्यक्ति विशेषलाई लिएर गरीने व्यक्तित्व सर्भे (Case

Study) पनि सहायक पक्ष हुन सक्दथ्यो । यस प्रति ध्यान कम दिइएको छ । तर शोध संचार र अपाङ्ग सम्बन्धी विषयवस्तुले छापामाध्यममा पाएको प्राथमिकता नै केन्द्रित गर्ने प्रयास गरिएको छ । साथै छापाका अतिरिक्त अन्य संचार माध्यमहरूमा अपाङ्गका उल्लेखनीय प्रकाशकिय पक्ष भएता पनि व्यस मार्ग पट्टि हालको अध्ययनले ध्यान केन्द्रित गरेको छ ।

भाग - २

९. साहित्य समीक्षा (Review of Literature)

सृष्टिको शुरुवातदेखि नै पृथ्वीमा मानवअस्तित्वको आधिपत्य रहिआएको चिजलाई कसैले नकार्न सक्दैन । सृष्टिको शुरुवातमा जब मानिसले आफ्नो अस्तित्व विकास गर्‍यो । त्यतिबेलादेखि नै अपाङ्ग र साङ्ग दुबै व्यक्ति राज्यका नागरिकका रूपमा स्थापित हुन थाले । साङ्ग भएर अपाङ्गप्रतिको सोचाई नकारात्मक हुन थाल्यो । परापूर्वकालदेखि अपाङ्ग हुनु पापको परिणाम हो भन्ने धारणाको विकास भयो । पूर्वजन्मप्रति विश्वास राख्ने हाम्रो समाज पूर्वजन्मको पापको स्वरूप भगवानले दिएको दण्ड अपाङ्गता हो भन्ने चिजमा विश्वास राख्दछ । तर आजको यो एक्काईसौं शताब्दीमा आएर हामी सबैले यो सोचाईमा परिवर्तन गर्नुपर्दछ । अपाङ्ग हुनु कुनै पापकर्मको फल होइन । शारीरिक रूप र बनोट निपुर्ण भएर हिडिरहेको सबल व्यक्ति पनि कुनै पनि समय अपाङ्ग हुनसक्ने सम्भावना रहन्छ भन्ने सोचको विकास हुनु जरुरी छ । यो पक्ष आजको समयको माग पनि हो । अतः संविधान, ऐन तथा अपाङ्ग संरक्षण तथा कल्याण नियमावली २०५१ साथै नेपाल अधिराज्यको संविधान २०४७ को धारा ११.३ र २६.९ मा भए गरेका व्यवस्थाहरू कार्यान्वयन हुनु जरुरी छ ।

अपाङ्ग सम्बन्धी परिमार्जित राष्ट्रिय नीति तथा कार्ययोजना अनुसार सात प्रकारका अपाङ्गको वर्गीकरण गरिएको छ । शारीरिक अपाङ्ग, दृष्टिसम्बन्धी अपाङ्ग, सुनाइसम्बन्धी अपाङ्ग, श्रवण-दृष्टिविहिन अपाङ्ग, स्वर तथा बोलाइसम्बन्धी अपाङ्ग, मानसिक अपाङ्ग र बहु अपाङ्ग रहेका छन् । “बहिरा, सुस्तःमनस्थिति (बौद्धिक अपाङ्ग), होचा पुड्का, हातखुट्टा नभएका, व्हीलचेयर (Wheel chair) प्रयोगकर्ता, लट्टी, सेतो छडी बैशाखी टेक्ने, व्यक्तिहरूलाई समग्रमा अपाङ्गता भएका व्यक्तिका रूपमा चिनिन्छ ।”^६ आजभन्दा २४ वर्षअघि नै देशभरिमा २४ लाखभन्दा बढि अपाङ्गता भएका व्यक्तिहरू रहेको विश्वास विश्व स्वास्थ्य सङ्गठनको प्रतिवेदनमा उल्लेख छ । सन् २००१ मा राष्ट्रिय योजना आयोग र युनिसेफले गरेको एक सर्वेक्षण अनुसार सबै प्रकारका अपाङ्ग

^६ हिमाल खबर पत्रिका (१६-३० कार्तिक २०६३) पृ. १६-१७

९ Journalisms Across the Culture - Crop, Frisby, Mills, Surjeet Publications, p-204

भएका व्यक्तिहरूको कुल जनसंख्याको १.६२ प्रतिशत रहेको छ । राष्ट्रिय जनगणना २०५८ अनुसार अपाङ्गता भएका व्यक्तिहरू ०.४५ प्रतिशत रहेको छ ।

“सामान्यतया अपाङ्ग भनेको सामान्य काम गर्न वाधा पार्ने शारीरिक क्लेश हो ।^९ त्यसो त अपाङ्गका विभिन्न प्रकारहरू हुने गर्दछ । नेपाल राजकीय प्रज्ञा प्रतिष्ठानबाट प्रकाशित नेपाल शब्दकोषको परिभाषामा अपाङ्ग भन्दा “अङ्ग भङ्ग भएको, शरीरको कुनै अंग विकृत भएको, हातगोडा भाँचिएको वा नाक कान आँखा आदि विकृत भएको भनि व्याख्या गरिएको छ । अपाङ्गता कसैको चाहना वा तिरस्कारबाट नभै पारिवारिक कारण वा अन्य विषम परिस्थितिले निम्त्याउने एक अवस्थाको रूपमा लिन सकिन्छ । देश परिस्थिति अनुसार फरक भएतापनि भन्नु पर्दा सबल व्यक्तिमा शारीरिक वा मानसिक रूपमा भएको क्षतिलाई अपाङ्गता भन्न सकिन्छ । अपाङ्गताको यस्तो परिस्थिति आजको मात्र नभै परापूर्वकालदेखि नै भएको पाइन्छ । हेलेन केलर (Hellen Keller), बिथोभन (Beethoven), स्टीफन हकिङ (Stephen Hawking), फ्र्याङ्लिन डी रुजवेल्ट (Franklin D. Roosevelt), लियोनार्दो डा भिन्ची (Leonardo da Vinci), नेपोलियन (Nepolean) यस्ता व्यक्तिहरू हुन् जसले आफ्नो अपाङ्गताको बाबजुद पनि समाजमा उनीहरूले अनुपम उदाहरणीय कार्यहरू गरेका छन् । यी वस्तु इतिहासमा सुनौलो अक्षरले कोरिएका छन् । उनीहरूको नाम समाजमा उदाहरणीय रूपमा पेश भएका छन् । नेपालको सन्दर्भमा भन्ने हो भने साहित्यकार पारिजात, गायक ईश्वर अमात्य, पत्रकार भूमककुमारी, समाजसेवी खगेन्द्र वहादुर बस्नेत यस्ता अनुपम अनुकरणीय उदाहरणमा पर्दछन् ।

अपाङ्ग र अपाङ्गताका विविध पक्षलाई ध्यान दिई यहाँ सामान्य रूपमा अपाङ्गताको वर्गीकरण गरिएको छ ।

१. शारीरिक अपाङ्ग
२. दृष्टिविहिन अपाङ्ग
३. बहिरा अपाङ्ग
४. सुस्त:मनस्थिति अपाङ्ग
५. बहु अपाङ्ग

९.१ शारीरिक अपाङ्गता : जन्मजात वा जन्मिसकेपछि कुनै पनि रोग वा दुर्घटनाका कारण हातखुट्टा गुमेका वा काम गर्न नसक्ने भएका कारण अर्थात छोटो लुलो भएको वा पुरै ढाड

बागिएर हिंडडुल गर्न नसक्ने वा हिंडडुल गर्न असजिलो हुने अवस्थालाई शारीरिक अपाङ्गता भन्न सकिन्छ । शारीरिक अपाङ्गता विभिन्न कारणले हुने गर्दछ । जस्तै : पोलियो, मस्तिष्क पक्षघात, *मस्क्युलर डिस्ट्रोफि*, जन्मजात अर्थात् वंशाणुगत रोगका कारण खुडे ओठ, अपूर्ण काटिएको हातखुट्टा, मेरुदण्ड बाङ्गो हुनु, सानो वा ठूलो टाउको हुनु, *स्पाइना वाइफिडा*, हड्डी पाक्ने, जोर्नी खुस्किएको, मेरुदण्डमा लागेको चोट अथवा इटिस (बाथ), छारे रोग आदि । शारीरिक अपाङ्गता विभिन्न किसिमका घटना तथा दुर्घटना आदिका कारणबाट पनि हुन सक्दछ ।

१.२ **दृष्टिविहिन** : आँखाले हेर्न वा देख्न नसक्ने अथवा स्पष्ट देख्न नसक्ने, नजीक वा टाढामध्ये कुनै एक स्थान देख्न नसक्ने अवस्थालाई वा व्यक्तिलाई दृष्टिविहिन भन्न सकिन्छ । कुनै व्यक्तिको आँखाको शल्यक्रिया पश्चात पनि दश फीट परको आकृति स्पष्ट रूपमा देख्न सक्दैन भने, त्यो अवस्थाको व्यक्तिलाई दृष्टिविहिन अपाङ्ग भन्न सकिन्छ । यदि कुनै व्यक्तिले २० फीटको दुरी रहेको आकृति वा वस्तु देख्न र गन्न सक्दैन र स्नेलेन चार्ट (Snellen's chart) उपचार पश्चात पनि पढ्न सक्दैन भने त्यो अवस्थाको व्यक्तिलाई दृष्टि दोषी अपाङ्ग भनिन्छ । यस्तो अवस्था जन्मजात, वंशाणुगत रोग, अन्य कुनै कडा खालका रोग तथा विभिन्न घटना दुर्घटना आदिका कारण हुने गर्दछ ।

१.३ **बहिरा** : अरुले बोलेको पटककै नसुन्ने अर्थात् स्पष्ट बोल्न र सुन्न नसक्ने र बोल्दा नबुझिने गरि भकभकाउने अर्थात् बोल्नमा समस्या भएका व्यक्तिहरूलाई बहिरा अपाङ्ग भनेर बुझ्न सकिन्छ । यदि कुनै सामान्य ध्वनी एक मिटरको दुरीबाट पनि सुन्न सक्दैन भने त्यस्तो व्यक्तिलाई बहिरा भनेर बुझ्न सकिन्छ । पटककै अर्थात् पूरै कान नसुन्ने व्यक्तिलाई बहिरा र कम मात्र सुन्ने तर सुन्नलाई कानमा यन्त्र प्रयोग गर्नु पर्नेलाई सुस्त श्रवण भनिन्छ । बोल्न कठिनाई भएका व्यक्तिहरूलाई पनि यही वर्गमा राख्ने गरेको पाइन्छ । समाजमा यस्ता व्यक्तिलाई लाटा लाटी भन्ने गरिन्छ । यस्ता शब्दले दिमागमा गढबढी भएको अर्थात् बुद्धि नभएको मूर्ख, नबोल्ने, बुद्धु लेठेब्रो भन्ने बुझाउँछ । यस प्रकारका शब्द प्रयोग गर्दा अप्रिय लाग्नाले प्रयोग गर्नु हुँदैन । यो पनि विभिन्न कारणहरूले गर्दा हुने गर्दछ । जस्तै : कान पाक्ने रोग, कुनै कडा खालको रोग, कुनै घटना वा दुर्घटना आदि कारण हुनसक्दछ ।

१.४ **सुस्त:मनस्थिति**: विभिन्न प्रकारका अपाङ्गहरू मध्ये यो सबै भन्दा संवेदनशील विधा हो । उमेर अनुसार सामान्य रूपमा गर्नुपर्ने कामहरू जस्तै खाना खाने, लुगा लगाउने, दिशापिसाब गर्ने

साथै अन्य प्रकारका स्याहार तथा सुसारमा अरुको मद्दत चाहिने, सम्भन्ने शक्ति कम हुने वा नहुने, छिटो बिसर्ने, उमेर अनुसारको व्यवहार वा कुरा गर्न नसक्ने, प्रकृति भएका व्यक्तिहरूलाई सुस्त:मनस्थिति भएका अपाङ्ग भनेर बुझ्न सकिन्छ । यस प्रकारको अपाङ्ग पनि दुई प्रकारको हुने गर्दछ । पहिला शुरुमा यस्ता व्यक्तिहरू तालिम पश्चात आफ्ना दैनिक कार्यहरू आफै गर्न सक्दछन् भने दोस्रोमा कोही यस्ता सुस्त:मनस्थिति भएका अपाङ्गहरू पनि हुन्छन् जो तालिम पश्चात पनि आफ्नो दैनिक कार्यहरू आफै गर्न सक्दैनन् । यस्ता अपाङ्गता व्यथित गरेका व्यक्तिहरूको शारीरिक संरचना तथा व्यवहार सामान्य मानिस वा अरु अपाङ्गता भएगरेका मानिसको तुलनामा अलि फरक ढंगको हुने गर्दछ । जस्तै टाउको आवश्यकता भन्दा ठूलो वा सानो हुनु, नाइटो बाहिर निस्क्रेको वा पेट फुलेको, नाक थेंचो, मुख खुल्ला गरिराख्ने, गर्दन छोटो हुनु, चिम्से परेको आँखा, पुड्को जीउ, एक सुरे हुनु आदि । *डाउन सिड्रोम*, *क्रिटिनिज्म*, बौद्धिक र सिकाइमा कमि यसका विविधप्रकारका स्वरूपहरू हुन् । अन्य अपाङ्गता जस्तै यो पनि विभिन्न किसिमका रोग, घटना, दुर्घटना, जन्मजात, वंशाणुगत, दिमाग पागल भएको कारण वा दिमागमा कुनै किसिमका प्रतिकूल असरका कारण हुने गर्दछ ।

१.५ बहुअपाङ्गता : एक भन्दा बढि अपाङ्गता एकै व्यक्तिमा भएमा त्यस्ता अपाङ्गतालाई बहुअपाङ्गता भनेर बुझ्न सकिन्छ । जस्तै बोलन पनि नसक्नु साथै आँखा पनि नदेख्नु । बहुअपाङ्गता भएको व्यक्तिमा दुई वा दुई भन्दा बढि अपाङ्गता पनि हुन सक्दछ । जस्तै कुनै व्यक्तिमा सुस्त:मनस्थिति पनि छ, आँखा पनि देख्दैन, कानले पनि सुन्दैन साथै हिडंडुल गर्न पनि सक्दैन भने त्यस्तो व्यक्तिलाई बहुअपाङ्गता भएको अपाङ्ग व्यक्ति भनेर बुझ्न सकिन्छ । यस्तो किसिमको अपाङ्गता विशेष गरेर मस्तिष्क पक्षघात, अपरिपक्क दिमागका कारण हुन सक्दछ । यस्तो पक्षघात तथा अपरिपक्क दिमागका कारण शारीरिक विकासमा असर पुऱ्याउने हुनाले व्यक्तिमा बहुअपाङ्गता देखिने गर्दछ । मुलतया: विशेष गरेर यस्तो अवस्था जन्मजात वा वंशाणुगत गम्भीर किसिमको रोग र दुर्घटनाको कारण हुने गर्दछ ।

अपाङ्गतालाई अन्य तीन किसिमबाट पनि बुझ्न सकिन्छ :-

(क) “शरीरको एक वा सो भन्दा बढि अंग गुमाउनु नै क्षती वा कमजोरी (Impairment) हो ।
"Technically the term 'Impair' denotes damage or loss of physiological, psychological or anatomic function or structure, these concern disturbances at the

level of the body structure or mental function. This could mean loss of foot/ arm, poor eyesight, hearing impairment, paralysis of limbs, defective visio

(ख) शारीरिक, मानसिक, बौद्धिक, इन्द्रिय अंगको कमजोरीको कारणबाट सामान्य मानिसले गर्ने क्रियाकलाप सरह सामान्य परिधिमा गर्न नसक्नु वा सीमित हुनु असमर्थता (Disability) हो ।

"As a result of impairment a person might not be able to perform activities of daily life considered normal for his/ her age, sex etc. A disability describes a functional limitation. For example, being disabled means having difficulty communicating (includes having difficulty seeing, hearing and speaking) having difficulty moving and having difficulty learning. In other words, "it is the restriction or lack of ability to perform an activity in the manner or within the range considered normal for a human being." ^{११}

(ग) अपाङ्गता भएको व्यक्ति स्वयं उसको परिवार, समुदाय संगठित संस्थाहरूको अपाङ्गता भएका व्यक्तिहरूप्रति नकारात्मक धारणाको कारणबाट उसको उमेर, लिङ्ग र संस्कृति अनुरूप सामान्य व्यक्तिले खेल्ने भूमिकामा अवरोध वा सीमित गराउने स्थितिलाई प्रतिवाधा अवरोध (Handicap) भनिन्छ । "A handicap is a disadvantage in a person's life due to impairment or disability as compared to and other persons in performing the roles expected of him/ her in society, like not being able to attend school or get a job or being socially isolated. Thus, a handicapped is loss or limitation of opportunities to take part in the life of the community or an equal level with others." ^{१२}

युनिसेफको आर्थिक सहयोगमा न्यू ऐरा नेपाल (New Era Nepal) र राष्ट्रिय योजना आयोगले अपाङ्गता सम्बन्धी सन् २००१ मा गरेको सर्वेक्षण अनुसार अपाङ्गतालाई यसरी वर्गीकरण गरिएको छ ।

^{११} A situation Analysis on dis ability in Nepali 2001 - Unicef and NPC

^{१२} A situation Analysis on dis ability in Nepali 2001 - Unicef and NPC

CLASSIFICATION OF DISABILITIES

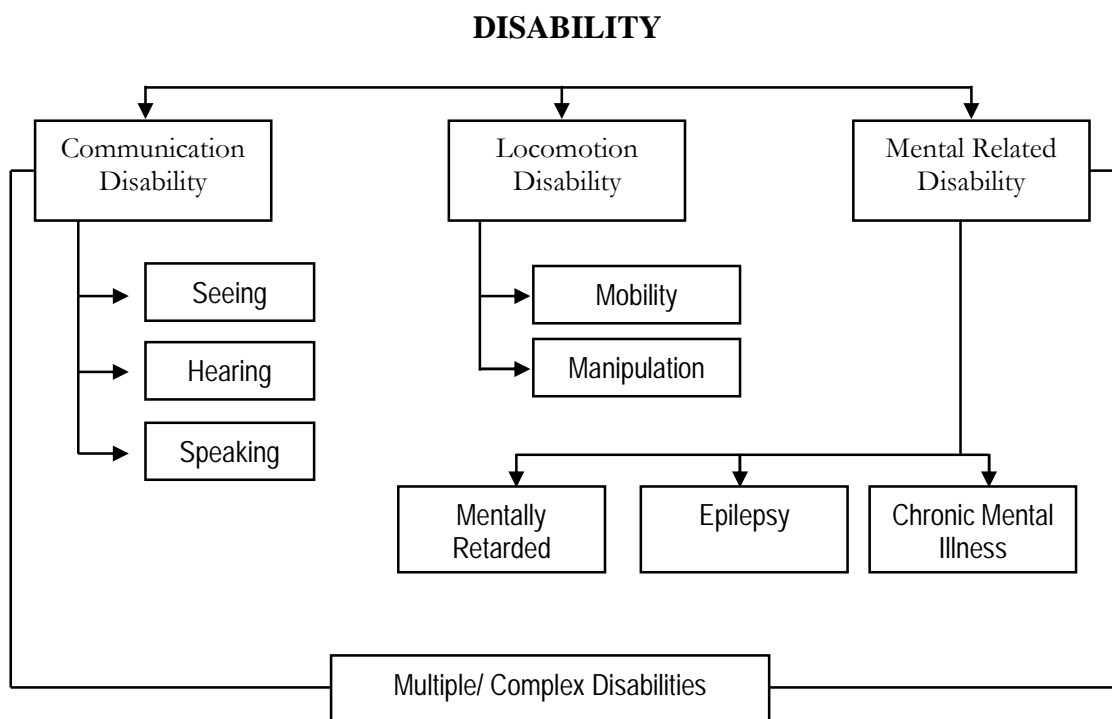

Source : A situation Analysis on Disability in Nepal

१.६ अपाङ्ग सम्बन्धी समाचार संकलनमा सचारकर्मीहरूले ध्यान दिनु पर्ने केही विषयवस्तु:

कुनै निश्चित असमर्थता वा अयोग्यता भनेको के हो भनेर अरुलाई बुझाउनु पूर्व संचारकर्मी स्वयंमूले यसको परिभाषा बुझ्नु जरुरी हुन्छ । असमर्थता वा अयोग्यताको परिभाषा ज्यादै जटिल छ । एउटालाई अयोग्य बनाउने माध्यम, स्रोत एउटा व्यक्तिको लागि अर्को व्यक्तिमा भएको साधारण असजिलोपन हो । तर पत्रकारिताको भाषामा अयोग्य असमर्थताको अर्थ बाधा वा शारीरिक क्लेश, दुर्बलता वा यातना हो । त्यसैले एउटा मानिस जसले दुःख, वाधा, पीडा, शारीरिक दुर्बलता वा यातना भोग्ने अवस्थालाई असमर्थता मानिन्छ । त्यसकारण जुन व्यक्तिले यस्ता दुःख र यातना माथि विजय पाउँछ उसले आफूलाई कहिल्यै पनि आफू असमर्थ वा अयोग्य हुँ, भन्न सक्दैन वा चाहँदैन । यो परिभाषाले कुनै न कुनै परम्परागत दृष्टिकोणलाई पनि पूर्ण रूपले अंगालेको छ । जस्तै अन्धो (दृष्टिविहिन) बहिरा, हातखुट्टा, नचल्ने, शारीरिक अंगहरूले राम्रोसंग काम नगर्ने हो । यसबाहेक थोरै मुटुका रोगीहरू, मोटोपनाका रोगीहरू, होचा पुड्काहरू, छालाका रोगीहरू, मानसिक अस्तव्यस्तता र त्यस सम्बन्धी बुझ्न र जान्नको लागि उत्पन्न हुने

समस्याहरू । असमर्थताको स्थिती विभिन्न दृष्टिकोण तथा अनुभव साटासाट संगै परिवर्तन भई नै रहन्छ ।

संचारकर्मीले आफूलाई कुनै पनि प्रकारका अपाङ्गसंग आत्मियता बढाई परिचित गराउँदा जहिले पनि आफ्नो मनमा एउटा प्रश्न उब्जिने हुनुपर्दछ । मूलतया उनीहरू आफू के कस्तो प्रकारका समस्यासंग जुधिइरहेका छन् विचार गरिन्छ । तर पनि यस्ता समस्या, अप्ठेराहरू त सधै नै भई रहन्छन् । तर एउटा संचारकर्मीले यो कहिले पनि सोच्नु हुँदैन की यस्ता अप्ठेराहरू वा समस्याहरू कहिल्यै समाधान हुँदैनन् वा यस्ता व्यक्तिहरूले कहिल्यै यसलाई पार गरेका छन् वा छैनन्। “अन्ततः खुल्ला पारदर्शी सूचना नीतिले नै अभिव्यक्ति स्वतन्त्रता, शान्तिपूर्ण भेला, युनियनको गठन, व्यवसायप्रति संलग्न हुन पाउने अधिकारसमाहित छ ।”^{१३} संचारकर्मीहरू अपाङ्ग समक्ष पहिचान गर्न जाँदा वा उनीहरूलाई प्रश्न गर्दा सदैव सचेत रहनु पर्दछ । जस्तै अन्धो मान्छेले राम्ररी पढ्न सक्दैन, व्हिलचियरमा बस्ने व्यक्ति शारीरिक रुपमा बलियो हुन सक्दैन, बहिरा व्यक्तिले संगीत सुन्न सक्दैन, बोल्न बाधा भएको व्यक्तिले स्पष्ट बोल्न सक्दैन । यदि यी चिजहरूमा संचारकर्मी स्पष्ट नभएमा उसलाई अपाङ्ग सम्बन्धी समाचार संकलनमा बाधा पर्न सक्दछ वा यस चिजमा हेक्का नराख्ने हो भने अपाङ्ग व्यक्तिहरूको आत्मसम्मानमा समेत चोट पुग्न सक्दछ ।

एउटा संचारकर्मी जसलाई अपाङ्गहरूको भोगाइबारे प्रत्यक्ष अनुभव छैन । उसले अर्को कुरा पनि मनन गर्नु जरुरी छ । के सबै अपाङ्ग व्यक्तिहरू साँच्चै अयोग्य छन् त ? के तिनीहरू प्रख्यात र सफल व्यक्तित्व बन्न सक्दैनन् ? तर विश्वमा यस्ता व्यक्तिहरू पनि छन्, जसले आफ्नो अपाङ्गतालाई पछाडि राखेर अधि बढेका उदाहरणहरू पनि छ । जस्तै विथोभनले (Beethoven) आफू बहिरा हुँदा समेत संगति सिर्जना गरेका थिए । फ्रयाडविलन रुजबेल्ट व्हिलचेयरमा बसेर पनि ठूलो नेता बनेका थिए । लियो नार्दो दा भिन्चीलाई पनि डिशेलेक्सीया (Dyslexia) थियो भन्ने बुझिन्छ । शक्तिशाली नेपोलियन पनि होचा कदका थिए । यी प्रसिद्ध उदाहरणहरूले यो चिज प्रमाणित गराउन सकिन्छ की जसले यस्ता चुनौतीहरूलाई पार गर्न सकेका छैनन्, उनीहरूमा यो चुनौती सामना गर्ने शक्ति बढाउन सकिन्छ ।

धेरै व्यक्तिहरूले आफूमा उत्पन्न समस्याबाट बाहिर ल्याएका छन् र यो स्वाभाविक पनि छैन की सबैले यस्तै गर्न सक्दछन् । यदि कसैले सक्दैनन् भने पनि त्यसमा बढि जोडतोड दिनु हुँदैन । यो चिज सधै सम्भन्नु पर्दछ की, अयोग्यता वा असमर्थता हेर्ने विभिन्न दृष्टिकोण हुन्छ र प्रत्येकमा यो

^{१३} स्वतन्त्र संचारको निर्माणमा पारदर्शी संचार प्रणालीको चुनौती, प्रबलराज पोखरेल, राजधानी दैनिक ६/१/२०६३

उनीहरूको आफ्नै कुशलता, भुकाव र आफ्नो असमर्थता माथि विजय पाउने आत्मविश्वासमा निहित हुन्छ । कुनै कुनै व्यक्तिहरूले आफूले नै आफूलाई हरेक बाधा र अड्चनबाट बचाउन सक्छन् । जस्तै : एकदमै राम्रो र तन्दुरुस्त व्यक्ति जसको शारीरिक स्वरूप एकदमै राम्रो छ र यसले सानो तिनो शारीरिक बाधाहरूलाई सजिलै पचाउन वा मुक्त हुन सक्दछ । कुनै कुनै बेला यस्ता बाधाहरूसंग जुध्नु आर्थिक कारणले पनि हुन सक्दछ । धनी व्यक्तिहरूले यस्ता अवसरहरू सजिलैसित पाउनुका साथै राम्रो उपचार पनि पाउन सक्दछन् ।^{१४}

९.७ अपाङ्गताको परिभाषा (Introduction of disability)

संचारकर्मीलाई एउटा असमर्थ व्यक्तिसंगको अर्न्तवार्ता पश्चात आफ्नो चिज सुन्ने र हेर्नेहरूका अगाडि अपाङ्गपनाबाट उत्पन्न हुने बाधालाई लिएर दैनिक जीवनमा कस्तो असर पर्छ र त्यसलाई कसरी र कुन रूपमा लिन सकिन्छ भन्ने चिजको ज्ञान हुनु आवश्यक छ । जबसम्म आफै ती बाधाहरूबाट जुध्न सकिदैन तबसम्म कुनै दोस्रो व्यक्तिलाई त्यो बाधाबाट पार लगाउन सकिदैन । संचारकर्मीले धेरै व्यक्तिहरूसंग अन्तरक्रिया गरिसके पश्चात जोसंग पनि उस्तै प्रकारको असमर्थता छ । त्यसबाट उस्तै निष्कर्ष र समानता निकाल्दै बहस समेत कायम गर्दछन् । तर संचारकर्मीले कदापि यस्तो अनुमान गर्नु हुन्न की केही छिन उनीहरूसंग बस्दैमा उनीहरूबारे धेरै बुझियो । उनीहरूको नजिक रहेर उनीहरूले बाधाबाट मुक्त हुन गरेको लडाईंलाई होच्याएको जस्तो नहोस् भनी संचारकर्मी सदैव सजग रहनु पर्दछ । आफूले लिने अर्न्तवार्तामा अपाङ्ग सम्बन्धी यावत चिज उजागर हुने किसीमबाट उनीहरूलाई पूरा स्थान दिनु आवश्यक पर्दछ । उनीहरूलाई उनीहरूकै भाषामा बुझ्नु पर्दछ जहाँ यस प्रकारको आवश्यकता पर्दछ ।

९.८ अर्न्तवार्ताको बन्दोबस्त (Managing an Interview)

एउटा पत्रकारले अशक्त तथा अपाङ्ग व्यक्तिलाई अर्न्तवार्ता दिन जाँदा जहाँ सजिलो पर्छ त्यही गएर लिनु पर्दछ । अशक्तताको अवस्था हेरेर ठाउँहरू रोज्नु पर्दछ । जो मान्छे पुड्को छ, त्यो व्यक्ति त्यस्तो ठाउँमा जान वा कुराकानी गर्न मन पराउँदैन जहाँ स्वचालित ढोकाहरूले मानिसको उचाई र तौललाई आपसेआफ प्रतिक्रिया जनाउँदछ । जहाँ ट्वाइलेट र प्रतिक्षालयहरू औधी उचाइका छन् र बस्ने कुर्सीहरू पनि ज्यादै अग्ला छन् । त्यसरी नै अर्न्तवार्ता लिने विषय

14 www. rtcil. org/public htm.

पनि असाधारण किसिमको छ र यदि ठाउँ सुविधायुक्त भएता पनि त्यो ठाउँ शारीरिक दृष्टिकोणले उपयुक्त नहुन सक्छ ।

यसैगरी अपाङ्गहरूसंग अन्तरक्रिया वा अन्तर्वार्ता लिन पूर्व नै विषयका बारेमा संचारकर्मीले जानकारी दिनु आवश्यक छ । अपाङ्ग व्यक्तिको अपाङ्गतालाई ध्यान दिई सुविधायुक्त ठाउँ र विषयको चयनले अन्तर्वार्ता वा समाचारलाई प्रभावकारी र रोचक बनाउन मद्दत पुग्दछ । त्यसबेला संचारकर्मीले आफूमा अलि लचकता दृष्टिकोण अपनाउनु पर्ने हुन्छ । उनीहरूमा उत्पन्न समस्यालाई विस्तृत रूपमा बुझ्न सक्नु पर्दछ । तर सधैंभरी विस्तृत अध्ययन गरेता पनि सो प्रभावकारी नहुन सक्दछ । तर कहिलेकाही सानोतिनो चिजले पनि ठूलो परिवर्तन ल्याउन सक्दछ । एउटा सक्षम र दक्ष संचारकर्मीले जहिले पनि भेट गर्ने ठाउँको बारेमा पूर्व सूचना दिनु पर्दछ । अन्तर्वार्ता दिने व्यक्ति जहिले पनि त्यस ठाउँको बारेमा जान्न उत्सुक हुन्छ । यस ठाउँ उ स्वयंको लागि पनि हरेक दृष्टिकोणबाट उपयुक्त भएको होस् ।

अपाङ्ग सम्बन्धी अध्ययनमा केन्द्रित हुनु (Staying Focused on the Story)

अपाङ्ग सम्बन्धी लेख लेख्दा लेखक तथा सम्पादकले स्वाभाविक रूपमा अपनाउने घोषित पक्ष भनेकै उनीहरूको असमर्थतालाई नै कथा बनाउनु हो । तर यो गल्तीको शुरुवात त मार्ग निर्देशन गर्नेले नै पनि गरेका हुन्छन् । संचारकर्मीले एउटा साधारण तर प्रमुख नियममा ध्यान दिनु पर्दछ । त्यो हो “अशक्त मानिस, पहिले मानिस हुन्” । यो कुरा यथार्थ हो भन्ने थाहा भएता पनि प्रमुख सूचना, लेख रचनामा यो चिज छापिदै आएको देखिन्छ । संचारकर्मीहरूले यस्ता व्यक्तिहरूको व्याख्या गर्दा उनीहरूको उद्गम स्थल, जात र उसको शारीरिक बनावटलाई प्रमुखता दिई मान्न मिल्दैन । तर यदि यी विषयवस्तुलाई केन्द्र बनाएर कथा वस्तु लेखियो भने, कहिलेकाही अपाङ्गता सम्बन्धी गलत दृष्टिकोण वा विवरण आउन सक्दछ । तर अनुभव नभएको सम्पादकले यो दावा गर्न सक्दछ की यस्ता चिजहरूले कथामा रस थपिदिन्छ वा महत्वपूर्ण भाग बन्न जान्छ । तर वास्तवमा यस्ता विषयले कथाको केन्द्रविन्दुलाई अन्तै बङ्गाएर लैजान्छ । यतिबेला कथाको केन्द्रविन्दु अशक्त बन्न जान्छ । बाधा, अड्चनलाई नै कथाको मुख्य केन्द्रविन्दु मानिन्छ ।

मानिसको जीवनमा समस्या तथा बाधाहरूले प्रमुख भूमिका खेलेको हुन्छ । यदि कथा वस्तुमा ती बाधा अड्चन र त्यसबाट मुक्त हुन चालेका कदमहरूको बारेमा लेखिएको छ भने, कुनै मार्ग सम्बन्धी विशेष निर्देशन चाहिँदैन । हरेक कथावस्तुमा यस्ता समस्या र त्यसको समाधानको

बारेमा लेखिएको हुनु पर्दछ । एउटा मुटुको विरामीलाई मुटुको रोगी हो भनेर त्यतिबेलासम्म भन्न मिल्दैन, जबसम्म उसले आफूलाई मुटुको समस्या छ भनेर स्वीकार गर्दैन । त्यस्तै मधुमेह, उच्च रक्तचाप जस्ता कम तर बिस्तारै बढ्दै जाने रोगका विरामीहरूलाई पनि संचारका माध्यमले ठूलै महत्त्व दिइएको पाइएको छ । किनकी संचारकर्मीलाई यो लाग्दछ की यस्ता कमी कमजोरीहरूलाई जनसमुदाय अगाडि ल्याउनु उनीहरूको कर्तव्य हो ।

तथापि कमी कमजोरीलाई लेखेर मात्र समाचार अमूल्य हुन्छ भन्ने छैन । तर यस्ता अयोग्य, अशक्तहरू पनि छन्, जसलाई असाधारण रूपमा नयाँ कथाका रूपमा समाचारमा समावेश गरिन्छ । उनीहरू आफैँ पनि एउटा कथाको पात्र बन्न पुग्दछन् । यस्तो कथा जसमा उनीहरूको समस्याप्रतिको संघर्ष अति यथार्थवाद र सैद्धान्तिक हुन्छन् की उनीहरूको संघर्षको बारेमा वा उनीहरूको कमजोरीको बारेमा शुरुवातमा वा फुटनोटको रूपमा नलेखी नहुने हुन सक्छ । तर यस्ता बहुसंख्यक कथाहरू यसमा अशक्तहरूलाई समेटिएको हुन्छ ।^{१५}

९.९ अपाङ्गता, भिन्नता र समान सहभागिता (Disability, Diversity and Equal Opportunity)

समाज र विश्वमा जनसमुदाय समक्ष जहिले पनि साधन, श्रोत तथा शक्ति असमान रूपमा विभाजित भएको हुन्छ । यस्तो असमानताले समाज र संस्कृतिमा समेत प्रभाव पारेको देखिन्छ । विश्वका प्राय समाजमा उच्च आर्थिक, सामाजिक पहुँच नहुनुको कारणहरू मध्ये सामाजिक अवस्था तथा सम्पत्ति अधिकार, शिक्षा र व्यवसाय प्रमुख पक्ष हुन् ।

विश्वभरी सामाजिक बनावट पछि रहनु विशेष गरेर अखण्डताको थोरै शक्तिशाली र फाइदाको लागि हो । यद्यपि उनीहरू गरिवीको रेखामुनि बाँचन विवश छन् । संचारको गतियुक्त छायाँले एउटा साधारण व्यक्तिको कल्पनाशक्ति उनीहरू आफैँमा हासिल गर्न सक्दछन् । सोभियत संघ, पूर्वी कम्युनिष्ट तथा दक्षिण अफ्रिकाका केहि भागमा पश्चिमा खुल्ला आर्थिक नीति तथा जीवन शैलीले सामाजिक परिवर्तनको लागि प्रोत्साहन गरेको देखिन्छ । मूलतया अपाङ्गताको कमी, कमजोरीलाई सुक्ष्मतम् रूपमा नियालेर उनीहरूलाई समानुपातिक तवरबाट अपाङ्गताबाट उत्पन्न समस्याप्रति विश्लेषण, क्षमता अभिवृद्धि, कार्यमा संलग्नता तथा जीवनको कार्यप्रणालीमा अवसर तथा सक्रिय सहभागिता प्रदान गर्न जरुरी छ ।

15 www.communitygateway.org/faq/writing_guidelines.htm.

संस्थागत विवेक, निर्णय (Institutional Discrimination)

दर्शकलाई असभ्य जीवनशैलीले अन्याय सिर्जना गरेको आभास हुनसक्दछ, जसले विचार नगरिकन लिएको आकस्मिक वा विवेकपूर्ण निर्णय समेतले रोजगार, उच्च जीवनशैली प्राप्त गर्न मद्दत गर्न सक्दछ । यी सबै चिजमा महिला, विभिन्न जातजाति, धर्म, सम्प्रदाय व्यक्तिका साथै अपाङ्ग व्यक्तिहरूमा समावेश हुन सक्दछ । यस किसिमका कार्यक्रमले जातिगत, लैङ्गिक तथा अपाङ्गको क्षेत्रमा जीवन सुधारका लागि सतहदेखि नै प्रोत्साहित गर्न सकिन्छ । बेलायतको नयाँ उदाहरणको रूपमा राजनैतिक व्यक्तिहरू र अन्य व्यक्तिहरू हानिकारक उपचार र आश्रयको खोजी गर्नेहरूलाई लिन सकिन्छ । यूरोपेली देशको तुलनामा बेलायतमा मजदूरहरूको कमी र आश्रयको खोजी गर्नेहरूको भावविरुद्ध उत्तेजित गर्ने कार्यको वर्णन गर्ने काम छापा माध्यम, प्रेस तथा टेलिभिजन मार्फत गर्नु पर्दछ ।

बेलायतमा सन् २००३ जुन (2003 June) मा जनसामुदायिक अवस्था र पक्षपातको लेख अनुसार एउटा मुख्य नयाँ अनुसन्धानकर्ताले यस्ता चिजहरूको तथ्य पत्ता लगाएका छन् ।

- (१) शरणार्थी, यात्री, आश्रय खोज्ने व्यक्तिहरू र रोमा (Roma) का बासिन्दाहरू त्यो वर्गको जनसमुदायमा पर्दछन् , जसलाई बढि पक्षपात गरिन्छ ।
- (२) कुनै एक कारणले पक्षपात भएको व्यक्ति वा समुदाय अरु पनि कारणले गर्दा अझ बढि पक्षपातको मारमा परेका हुन्छन् ।
- (३) टेलिभिजनबाट नै एउटा प्राथमिक स्वरूपको संचारको प्रभाव पर्दछ, जसले पक्षपाती अवधारणा तथा अवस्था सिर्जना गर्दछ ।

महिला माथि पक्षपात र फरक छुट्याउने प्रवृत्ति हावी छ । यदि पक्षपात गरिएका महिला वा जनसमुदाय समाजमा सबल भएर अग्रसर हुने हो भने संस्थाहरू बीच विविधता तथा विभिन्नताको शुरुवात हुन्छ । यस्ता विषयहरू समेटेर चलचित्र, वृत्तचित्र जस्ता सामाग्री निर्माण गर्दै सामाजिक अवस्थामा दबाव सिर्जना गरी त्यस्ता वर्गका मानिसलाई काम काजमा अवसर प्रदान गरिनु पर्दछ । यस्ता सामग्री दर्शक माझ जान्छ वा जाँदैन यसको हेक्का राख्नु पर्दछ ।

सम्भवतः कतिपय अवस्थामा यस्ता चिजहरु जसले सामाजिक दवाव सिर्जना गर्‍यो भने त्यो खतरनाक र बलवान दुबै हुन सक्छ । यस प्रकारका केही प्रख्यात उदाहरण तदानुरपका छन् :-

- (१) Kes (UK,1969 Ken Loach) जसले यो देखाउँछ की कसरी स्कूलले विद्यार्थीहरूलाई राम्ररी हेर्न चुकेको थियो ।
- (२) Mississippi Burning (1988, Alan Parkar, USA) त्यो लडाईं जुन तीन मानव अधिकारकर्मीको हत्याको लागि गरिएको थियो ।
- (३) Schinaler's List (USA, 1993 Steven Spielberg), त्यो कथा जसले कसरी एउटा नाजी (Nazi) व्यापारीले आफ्नो सयौं कारखानाका यहूदी (Jewish) कामदारलाई बचाएको थियो ।
- (४) City of God (2002, Katia Lund/fernando Meirelles, Brazil) यो ब्राजिलियन सडक बालबालिकाका कथामा आधारित छ जहाँ कसरी डयाङ्गहरू बनाएर कसरी अपराध तथा गरिबीको दलदलमा सो सहृदय परेको थियो ।

समान अवसर निम्ति कक्षामा छलफल (Discuss on Equal Opportunities in the Classroom.)

बेलायतका विद्यालयहरूमा सबै बालबालिकाका लागि बराबर एवं समानअवसर दिने प्रतिबद्धता व्यक्त गरिएको देखिन्छ । वास्तवमा सबैमा यो भावना उजागर गर्न पनि जरुरी छ । सबै विद्यार्थी तथा कर्मचारीले जातिय दवावलाई राम्रोसित बुझेका पनि हुन्छन् । यहाँ जहिले पनि लैङ्गिक, अशक्तता तथा homophobia लाई दबाव दिनु महत्वपूर्ण नहुन सक्छ । पछिलो ३० वर्षको अनुभवले यो के देखाउँछ भने पुरै विद्यालयको स्वरूपको संस्थागत विकासको लागि सबै कर्मचारी, विद्यार्थी, शिक्षक, अभिभावक र ठूला पदाधिकारीहरू नै मुख्य कारक तत्व हुन्, जसले विद्यालयको संस्कृतिको परिवर्तनमा अतुलनीय भूमिका खेल्छन् वा खेल्न सक्छन् ।

विद्युतीय माध्यमले समानताको, संस्कृतिको विकासको लागि महत्वपूर्ण भूमिका निर्वाह गर्न सक्दछ, जसले विद्यार्थी वर्ग र जनसाधारणलाई स्वाभाविक प्रतिक्रिया र अन्वेषणका विषयवस्तुको पहिचान राष्ट्रवाद, प्राकृतिक अवस्था तथा पक्षपातपूर्ण भेदभावका अतिरिक्त उत्साहित पार्ने कार्य समेत गर्दछ । वास्तवमा टेलिभिजनले यस प्रकारको समान संस्कृतिको विकास गर्न महत्वपूर्ण भूमिका खेलेको हुन्छ । यसले विद्यार्थीहरूलाई आफ्नो स्वाभाविक प्रतिक्रिया भन्दा

कति पर जाने र कस्ता चिजहरूमा अन्वेषण गर्ने, आफ्नो पहिचान, राष्ट्रवाद, प्रकृति तथा प्रक्रिया जस्ता विषयवस्तुतर्फ केन्द्रित गर्न सक्दछ ।

एक अर्का बीचको अन्तरक्रियाबाट मानव स्वभावमा उत्पन्न हुने प्रतिकूल व्यवस्थाको निर्दयीपना अलग्याउनु पर्दछ । अपाङ्गता, निर्दयताको अन्तरक्रिया जातिगता, लैङ्गिक तथा होमोफोबियासंग समेत तुलना गर्न सकिन्छ । केही चलचित्रकर्मीहरूले यस्ता निर्दयतालाई चुनौती दिइरहेको हुन्छ भने, कतिपयले यसलाई शोषण गरिरहेको हुन्छ । जस्तै: The Bone Collector (2000, Phillip Noyce, USA) अनुसार यसमा Denzel Washington को दृढ चरित्रलाई चुनौती प्रदान गरेको छ । यसमा प्रहरी प्रमुखलाई घृणा गरिएको छ । यसको मूलभूत कारण सो व्यक्ति कालो हुनुका साथै अपाङ्ग पनि थियो । यस्ता चलचित्रले जातिय, लैङ्गिक वा अपाङ्गता भएका दर्शकहरूमा एक किसिमको डर पैदा गर्दछ । यस्ता प्रकारका चलचित्रहरूका बारेमा कक्षा कोठामा अन्तरक्रिया गर्न सकिन्छ । यसले गर्दा अपाङ्गता, लैङ्गिक वा जातिय रूपमा पछाडि परेका व्यक्तिहरूलाई समान रूपमा अवसर प्रदान गर्न सकियोस् ।¹⁶

श्रम बजारमा अपाङ्गताको व्यक्तिगत साभेदारीले काम गर्ने उमेरका अपाङ्गता भएका व्यक्ति मध्ये आधा जसो आर्थिक रूपमा सक्षम रहेको देखिन्छ । यसले अर्थ व्यवस्था सम्बन्धी गतिविधि दर काम गर्ने कुल जनसंख्याको ७९ प्रतिशत रहेको देखिन्छ । रोजगारका सम्बन्धमा अपाङ्ग महिलाको तुलनामा पुरुष अपाङ्गको बाहुल्यता रहेको देखिन्छ । यद्यपी अपाङ्ग रोजगार दर कुल जनसंख्याको ३ प्रतिशत रहेको छ । रोजगारीमा पनि अपाङ्ग महिलाको दाँजोमा अपाङ्ग पुरुषलाई नै रुचाइएको पाइन्छ । प्रतिशतको आधारमा हेर्ने हो भने ५ र ३ प्रतिशत रहेको छ । साङ्गको तुलनामा रोजगारीमा अपाङ्गको उपस्थिति ज्यादै न्यून रहेको देखिन्छ ।¹⁹

नेपालका अपाङ्ग, व्यक्तिको अधिकार मानप्रतिष्ठाको सुरक्षा र सुधारका लागि नीति तथा कार्यक्रम विद्यमान छ । महिला बालबालिका तथा समाज कल्याण मन्त्रालयले अपाङ्गता सम्बन्धी गर्नुपर्ने कामलाई केन्द्रीय विषयको रूपमा लिएको छ । साथै अन्य मन्त्रालयले पनि अपाङ्ग तथा अपाङ्गता सम्बन्धी कार्यहरू गर्दै आएको देखिन्छ । अपाङ्ग कल्याण तथा संरक्षण ऐन २०३९ तथा यस सम्बन्धी नियमावली २०५१ ले अपाङ्गहरूलाई निम्न सुविधा प्रदान गरेको छ ।

¹⁶ www.attitudes 2 disability wordpress.com/disability diversity-and-equal opportunities.

- शैक्षिक संस्थाहरूमा निःशुल्क शिक्षाको व्यवस्था
- प्रत्येक अपाङ्ग व्यक्तिका दुई सन्तानलाई निःशुल्क शिक्षा
- निःशुल्क स्वास्थ्य सेवा
- कानूनी उपचारको व्यवस्था
- रोजगारको अवसरका साथै समान सहभागिताको अवसर
- कर छुटको व्यवस्था
- अपाङ्ग शिक्षा तथा तालिममा जोडका साथै रोजगारीमा समानुपातिक अवसर

सरकार पनि अहिले यो ऐनको संशोधन प्रक्रियामा रहेको छ । तर यो ऐन संशोधन गर्नु पूर्व निम्न ऐन तथा नियमावलीलाई पनि समानुपातिक रूपमा हेर्न जरुरी छ ।

- सामाजिक कल्याण ऐन (२०४९) तथा नियमावली
- श्रम ऐन (२०४९)
- शिक्षा ऐन (२०२८)
- बालबालिका ऐन (२०४)
- स्थानीय स्वायत्त शासन ऐन (२०५४)
- मुलुकी ऐन (२०२०)
- Money Order Regulation (1974) (२०५४)

यी सबै ऐन तथा नियमावलीहरूमा अपाङ्गता भएको व्यक्तिहरूको सुरक्षाको प्रतिवद्धता गरिएको छ । तर यी नीति तथा कानूनमा सुक्ष्म रूपमा केही अन्तर रहेको हामी पाउन सक्दछौं ।¹⁷

९.१०. अपाङ्ग शिक्षा (Education for disabled)

शिक्षा जीवन पद्धतिको महत्वपूर्ण साधन हो । वास्तवमा स्वतन्त्र समाजमा उत्तरदायित्वपूर्ण जीवन निर्वाहका लागि सक्षम बनाउने सर्वोच्च माध्यम नै शिक्षा हो । शिक्षा सबैका लागि महत्वपूर्ण रहन्छ र यसमा सबैको समान हक हुनु पर्दछ । त्यसमा पनि अपाङ्गहरूका लागि यस

¹⁷. www.Statistics.gov.UK

चिज अभू महत्वपूर्ण हुन आउंदछ । “सबैका लागि शिक्षा” भन्ने बित्तिकै यस भित्र अपाङ्गहरू पनि पर्दछन् । सबलाङ्गका अगाडि जति विकल्प खुल्ला रहन्छ , अपाङ्गका लागि ती सबै विकल्प खुल्ला नहुन पनि सक्दछ । तर शिक्षा प्रदान गर्ने नीति, पाठ्यक्रम, विद्यालयको भौतिक संरचना तथा शिक्षामा अपाङ्गहरूको जीवन एक्काइसौं शताब्दीका लागि धेरै कष्टकर रहने हुँदा “सबैका लागि शिक्षा” कार्यक्रमप्रति आवश्यक जोड दिनु नै पर्दछ । बाल अधिकार महासन्धी १९८९ को धारा २८ र २९ मा शिक्षा सम्बन्धी व्यवस्था गरिएको छ । धारा २३ मा अपाङ्ग बालबालिकाको व्यक्तिगत विकास हुने तवरबाट शिक्षा, प्रशिक्षण, स्वास्थ्य स्याहार सेवाहरू समेत प्राप्त गर्ने र त्यस्ता सेवामा वास्तविक पहुँच हुनेगरी व्यवस्था गरिनु पर्ने चिज उक्त धारामा उल्लेख गरिएको छ ।

शिक्षाका अतिरिक्त अपाङ्गहरूलाई उनीहरूको कार्यक्षमता एवं प्रकृति अनुकूल प्राविधिकका साथै अन्य तालिम कार्यक्रमहरू समेत संचालन गरिनु पर्दछ । यसले गर्दा उनीहरू आफैमा आत्मनिर्भर बन्न सक्नु । शिक्षा एउटा यस्तो शैक्षिक अभ्यास हो, जसले अनेकौं कठिनाई, विभेद तथा बहुआयामिक समस्यामा परेका जनताका भिन्न खालका समस्याको उजागर गर्दै वैयक्तिक शैक्षिक आवश्यकताप्रति ध्यान केन्द्रित गर्दछ । विश्वको बदलिंदो परिवेशसंगै संचार प्रविधिका क्षेत्रमा उत्पन्न परेका परिवर्तनहरू जस्तो की रेडियो, टेलिभिजन कम्प्यूटर जस्ता साधनको विकासले विकसित तथा पहुँच नपुगेका अविकसित देशका अपाङ्ग व्यक्तिहरूमा निकै सकारात्मक परिवर्तनहरू देखा परेका छन् । सामाजिक विभेद र विषमता, आर्थिक विपन्नता, भाषिक अल्पता तथा अवरोधयुक्त वातावरणले सिकाईमा विभिन्न प्रकारका बाधा, अड्चन र अवरोधहरू देखा पर्न सक्ने वस्तुप्रति समुचित रूपमा अपाङ्गहरूको शिक्षाको व्यवस्था गरिनु पर्दछ ।

वास्तवमा भविष्य उज्ज्वल बनाउने एउटा सशक्त माध्यम शिक्षा नै हो । अपाङ्गता भएका व्यक्तिहरूको पनि शिक्षामा समान सहभागिता हुनु नितान्त आवश्यक छ । शारीरिक वा मानसिक रूपमा अपाङ्ग भएकै आधारमा व्यक्तिलाई शिक्षाबाट वञ्चित वा निषेध गर्नु जायज हुँदैन । अपाङ्ग व्यक्तिहरूको शिक्षामा पहुँचका लागि सरकारले समुचित कानून तथा विधिवत नीति निर्माण गरिनु पर्दछ । अपाङ्ग संरक्षण तथा कल्याण ऐनमा व्यवस्था भए अनुरूप अपाङ्ग शिक्षाप्रति जोड दिइनु पर्दछ ।^{१९} “नेपालमा सर्वप्रथम ल्याबोटेरी विद्यालयमा दृष्टिबिहिनहरूको लागि विशेष शिक्षाका रूपमा सन् १९६४ देखि अध्यापन कार्य शुरु भएको देखिन्छ । जुन आजसम्म पनि निरन्तर रहेको छ । यस

¹⁸ www.world.enable.net

^{१९} www.nfdn.org

विषयमा अन्य विद्यालय तथा शैक्षिक संस्थामा अपाङ्गको शिक्षा सम्बन्धी खासै व्यवस्था भएको देखिदैन । अपाङ्ग शिक्षाका लागि भौतिक पूर्वाधार तथा संरचना अपाङ्ग अनुकूल हुनु जरुरी छ ।”

९.११ अपाङ्ग रोजगारी र समानता (Employment and Equality for disable)

रोजगारी आर्थिक स्वतन्त्रता र सुरक्षित भविष्य निर्माणनिम्ति अग्रसरका लागि महत्वपूर्ण साधन वा माध्यम हो । अपाङ्गहरूका लागि रोजगारी माध्यम आफू आत्मनिर्भर भएर बाँच्न पाउने महत्वपूर्ण साधन हो । राष्ट्रिय अपाङ्ग महासंघ पनि अपाङ्गहरूको रोजगारीप्रति क्रियाशीलताका साथै प्रयत्नशील रहेको छ । सक्षम तथा योग्यता पुगेका अपाङ्गहरूको रोजगारी सिफारीसका लागि महासंघ सरकारी क्षेत्रका साथै निजी क्षेत्रमा समेत क्रियाशील रहेको छ । अपाङ्ग सम्बन्धी संघ संस्थाहरूसंग समन्वय गरी अपाङ्ग रोजगारीको सुनिश्चितता प्रदान गरिनु पर्दछ । श्रम अधिकार तथा रोजगारीको प्रत्याभूतिको लागि सबै प्रकारका सम्बन्धीत निकाय कटिबद्ध हुनु जरुरी छ ।

“सरकारले अपाङ्ग भएका व्यक्तिको लागि नियम बनाउनुका साथै समानताको प्रत्याभूति प्रदान गर्नु पर्दछ । अपाङ्ग व्यक्तिले पनि समान तथा राष्ट्रका लागि केहि योगदान दिन सक्दछन् भन्ने चिजलाई आत्मसाथ गरी समानता प्रदान गरिनु पर्दछ । उनीहरूलाई अन्य नागरिक सरह समान व्यवहार तथा अवसर प्रदान गर्नु पर्दछ । त्यसैले अपाङ्ग अधिकारको लागि सरकारले समान अवसर, समानता र रोजगारीका लागि उचित नीति तथा कानून निर्माण गर्नु पर्दछ ।”^{२०}

९.१२ अपाङ्ग सम्बन्धी अध्ययनप्रति अध्ययनकर्ता/शोधकर्ताको सोचाई र गलत अवधारणा (Misconceptions About Learners Concerning Disabilities)

यहाँ अपाङ्ग सम्बन्धी अध्ययन गर्नेहरूको पनि उनीहरूप्रति विभिन्न गलत अवधारणाहरू रहेका छन् । एउटा अन्धविश्वास अथवा पुरानै इतिहास यो पनि हो की अध्ययनकर्ताहरूलाई अपाङ्ग हुनुको प्रमुख कारण थाहा नहुनु हो । तर वास्तवमा यो धारणा गलत हो । हामीहरूलाई यसको प्रमुख कारण थाहा हुन नसके पनि यो यति धेरै मात्रामा किन हुन्छ भन्ने बारेमा धेरै थोरै ज्ञान अवश्य छ । वंशाणुगत कारण त्यसमा पनि गर्भावस्थामा बच्चाको पुरै विकास रोक्न सक्ने तत्व जुन विभिन्न औषधिको सेवनले गर्दा हुन्छ वा हुन सक्छ । जस्तै : लागु पदार्थको सेवन, मादक पदार्थको सेवन, लागु औषध प्रयोग गर्ने महिला र अरु स्वास्थ्य सम्बन्धी कारणहरू

^{२०} www.nfdn.org

(Medical factors) अपाङ्ग हुने स्वास्थ्य सम्बन्धी मुख्य कारणहरू यिनै हुन । तर यस विषयमा अध्ययन गर्दा प्रायः यसको शुरुवात मानसिक असन्तुलनलाई पनि मान्न सकिन्छ । यसको कारणले बिरामीको दिमागले शरीरको सम्पूर्ण कार्यभार सम्हाल्न सकिराखेको हुँदैन । यो कारण वा लक्षण वंशाणुगत कारणले पनि हुनसक्दछ । अपाङ्ग अभिभावकका सन्तानहरूमा यस्तो स्वभाव देखा पर्नु स्वाभाविक वा साधारण मान्न सकिन्छ ।^{२१}

नेपालमा सन् १९७१ देखि अपाङ्गता सम्बन्धी सर्वेक्षण शुरुवात भएको देखिन्छ । अपाङ्गताका किसिम, कारण, सामाजिक, आर्थिक स्थिति, शिक्षा र रोजगारमा अपाङ्गको पहुँचका सन्दर्भमा त्यस्तो कुनै विशेष सर्वेक्षण भने गरेको पाइँदैन । विगतमा भएका अपाङ्गता सम्बन्धी केही महत्त्वपूर्ण सर्वेक्षणका बारेमा यहाँ केही चर्चा गर्ने प्रयास गरिएको छ । राष्ट्रिय जनगणना २०२७ मा पहिलो पटक अपाङ्ग जनसंख्यालाई पनि समावेश गरिएको थियो । यस अर्न्तगत अपाङ्गताको वर्गीकरणमा *दृष्टिविहित, बहिरा, सुस्त श्रवण र शारीरिक अपाङ्गतालाई* मात्र समावेश गरिएको थियो । यस समयमा सर्वेक्षणका लागि प्रयोग गरिएको अपाङ्गता सम्बन्धी परिभाषा फराकिलो नहुनुका साथै अनिश्चित थियो । साथै जनसंख्या गणकहरू पनि तालिम प्राप्त थिएनन् । त्यसैले यो जनसंख्यालाई विश्वस्त रूपमा लिन सकिँदैन । केन्द्रीय तथ्याङ्क विभागले यसको कुनै तथ्याङ्क राखेको पाइँदैन । आर्थिक रूपले असक्षम त्यो पनि १० वर्ष भन्दा माथिको अपाङ्गहरूको संख्या १३,१०० (पुरुष ८,०४२ र महिला ४,९५९) रहेको छ । यो प्रतिशत प्रति हजारमा १.५ प्रतिशत रहेको छ ।^{२२}

९.१३. Sample Survey of Disabled Person – 1980

संयुक्त राष्ट्रसंघले सन् १९८१ देखि हरेक वर्षका डिसेम्बर ३ लाई “अर्न्तराष्ट्रिय अपाङ्ग दिवसको” रूपमा मनाउने घोषणा गरेको थियो । साथै सदस्य राष्ट्रहरूलाई पनि यसका मूल्य मान्यता आत्मसाथ गर्न अनुरोध गरिएको थियो । संयुक्त राष्ट्र संघको वार्षिक साधारण सभा पश्चात नेपाल राष्ट्रिय समाज कल्याण परिषद् (Social Service National Co-ordination Council (SSNCC)) को गठन भएको थियो । अपाङ्गता सम्बन्धी स्पष्ट परिभाषा, सही किसिमको

^{२१} www.Misconceptions.org.uk

^{२२} Status of people with disability in Nepal- Dr Lakshmi Narayan Prasad P.26

वर्गीकरण र तालिम प्राप्त व्यक्तिको अभाव तथा आर्थिक समस्याका कारण यो सर्वेक्षण पनि त्यति सबल रूपमा प्रकट भएको देखिदैन । तर वैज्ञानिक रूपमा उत्पन्न भएको यो सर्वेक्षण नेपालको सन्दर्भमा पहिलो हो । यस सर्वेक्षणका लागि अनुसन्धानका श्रोत तथा सम्पूर्ण जनशक्ति नेपाली जनता नै थिए । यद्यपि यो सर्वेक्षणलाई अपाङ्गताको क्षेत्रमा अधिकारिक सूचनाको रूपमा लिने गरिन्छ । यस सर्वेक्षण अनुसार प्रति हजारमा ३०.०३ प्रतिशत व्यक्तिमा कुनै न कुनै प्रकारको अपाङ्गता रहेको प्रष्ट हुन्छ । विश्व स्वास्थ्य संगठनले अपाङ्गता सम्बन्धी वर्गीकरण गरे मुताविक यस सर्वेक्षण पनि त्यही अनुरूप वर्गीकरण गरिएको थियो । यस अनुसार Visual disability, Auditory disability, Upper limb disability, Lower limb disability, Head, Neck and Spine disability and Mental disability (Mental Retardation) यस अनुसार सर्वेक्षणका लागि ६ जिल्लाको छनोट गरिएको थियो । सर्वेक्षण अनुसार २८.८५ प्रतिशत जन्म जात, ५३.७ प्रतिशत विभिन्न रोगका कारण र १७.५५ प्रतिशत दुर्घटनाका कारण अपाङ्ग भएको पाइएको छ ।^{२३}

९.१४. National survey of Blindness :1981

यो सर्वेक्षण विश्व स्वास्थ्य संगठन, श्री ५ को सरकार तथा सिवा फाउन्डेसनको संयुक्त प्रयासमा सम्पन्न गरिएको थियो । यस कार्यका लागि नेदरल्याण्ड सरकारबाट २९०,०००-अमेरिकी डलर आर्थिक सहयोग प्राप्त भएको थियो । दृष्टिविहिन अपाङ्गताको क्षेत्रमा यो सर्वेक्षण दृष्टिविहिनको परिभाषा परिभाषित गर्न कोसेढुंगा नै सावित भएको थियो । यो सर्वेक्षण विशेष गरि दृष्टिविहिन अपाङ्ग हुनुका कारण तथा यसका कारक तत्वका साथै विभिन्न किसिमका किटाणु संग सम्बन्धीत थियो । यसमा मोतियाविन्दु हुनुको कारण, आँखामा फुलो पर्नुको कारण साथै भिटामिन 'ए' को कमीले आँखामा हुने असरहरूका बारे सम्बन्धीत थियो । सर्वेक्षण करिब ११७,६२३ दृष्टिविहिन व्यक्तिहरूमा गरिएको सर्वेक्षणमा ७८,०६५ (५५.८०५) व्यक्तिलाई मोतियाविन्दु भएको थिए । दृष्टिविहिन अपाङ्गता उत्पन्न हुने कारणहरूमा आँखाको लेन्समा भएको दृष्टिविहिन ३,८४९ (३.३०५), ग्लेकोमा का कारण ३,८२० (३.२०५), संक्रमणका कारण ३,३०५ (२.८०५) ट्राकोमाका कारण २,८२२ (२.४०५), शरीरको चोटपटक तथा घाउका कारण २,८५३ (२.४०५), बिफरका कारण २,६१० (२.२०५), अल्प दृष्टिका कारण १,४७६ (१.३०५) र पौष्टिक खानाको अभावका कारण १,०९५ (०.९०५) रहेको छ । १० वर्ष भन्दा मुनिका बच्चाहरूमा जन्मजात मोतियाविन्दु हुनु दृष्टिविहिन अपाङ्गताको मुख्य कारण हो । यस सर्वेक्षणमा १५ वर्ष

^{२३} Status of people with disability in Nepal- Dr Lakshmi Narayan Prasad P.27,28,29

भन्दा मुनिका बच्चाहरूमा दृष्टिविहिन अपाङ्गता हुनुको मुख्य तीन कारण रहेको निष्कर्ष गरिएको थियो । यस अन्तर्गत दादुरा वा अन्य कुनै रोगको संक्रमणले २१.३० प्रतिशत, पौष्टिक खानाको कमीका कारण १७.९९ प्रतिशत र जन्मजात हुने मोतियाबिन्दुका कारण १६.३० प्रतिशत रहेको थियो । १० विदेशी समेत समावेश भएको यो सर्वेक्षणको लागी हेलिकप्टर समेत प्रयोग गरिएको थियो । यो अहिले सम्मको महंगो सर्वेक्षणको रूपमा लिइएको छ ।^{२४}

९.१५. National Survey of Mental Retardation 1989

यो सर्वेक्षण Association for the Welfare of the Mentally Retarded (AWNR) Nepal र Mary Knoll Farthers जस्ता संस्थाको संयुक्त प्रयासमा सम्पन्न भएको थियो । यो सर्वेक्षण सन् १९८९ मा डेढ वर्षको अवधि लगाई सम्पन्न गरिएको थियो । यस सर्वेक्षणका उद्देश्यहरूमा सुस्त:मनस्थिति यसका अवस्थाहरूका बारेमा जनचेतना फैलाउनु पनि एक थियो । यसबाट देशका विभिन्न भू-भागमा व्याप्त रहेका र विभिन्न आर्थिक अवस्थामा रहेको सुस्त:मनस्थिति भएका अपाङ्गहरूको अवस्था पत्ता लगाउनु थियो । साथै तदनुरूप सुस्त:मनस्थिति हुनुका कारण तथा अवस्था, साथै घरमा आधारित पुनस्थापनाको व्यवस्था गर्नका निम्ति सही तथ्याङ्क प्राप्त गर्नु मुख्य उद्देश्य थियो । २,२२५ परिवारका १५,०३० व्यक्तिमा गरिएको यस सर्वेक्षणमा ७३९ व्यक्तिमा सुस्त:मनस्थिति सम्बन्धी अपाङ्गता भेटिएको थियो । यस अनुसार कुल जनसंख्याको ४.९० प्रतिशत सुस्त:मनस्थितिबाट ग्रसित भएको देखिन्छ ।^{२५}

९.१६. National Survey of Deafness and Ear Disease in Nepal 1991

यो सर्वेक्षण त्रिभुवन विश्वविद्यालय शिक्षण अस्पताल नाक, कान तथा घाँटी विभाग (ENT Department), Britain Nepal Otology Service (BRINOS), West Road, Guilford GU 12 AU, England र त्रि.वि. शिक्षण अस्पताल अन्तर्गत सामुदायिक स्वास्थ्य विभागको संयुक्त प्रयास अन्तर्गत सम्पन्न भएको थियो । यसका लागि आर्थिक सहयोग H.E.W.Spur (स्वर्गवासी)का ट्रष्टीहरू र Oxfarn (Roger Newton) बाट प्राप्त भएको थियो । यो सर्वेक्षण सबै उमेर, लिङ्ग र भौगोलिक आधारमा बहिरा र सुस्त श्रवणका सम्बन्धमा केन्द्रित थियो । यो सर्वेक्षणले बहिरा तथा सुस्तश्रवण हुनुका कारण साथै यसका रोकथाम र उपचार सम्बन्धी

^{२४} Status of people with disability in Nepal- Dr Lakshmi Narayan Prasad P.29,30

^{२५} Status of people with disability in Nepal- Dr Lakshmi Narayan Prasad P.31,32

जनचेतना फैलाउनु अर्को मुख्य उद्देश्य लिएको थियो । यस सर्वेक्षणमा दुई विकास क्षेत्रका गाउँ तथा जिल्लाहरूलाई सहभागी गराइएको थियो । यो सर्वेक्षण मध्य पश्चिमाञ्चल विकास क्षेत्रका मुगु, सल्यान तथा बाँके जिल्ला र पूर्वाञ्चल विकास क्षेत्रका संखुवासभा, पाँचथर र भ्वापामा सम्पन्न गरिएको थियो । कुल ३,१६९ घर घुरीका १५,८४५ जना सबै उमेर, लिङ्ग तथा समुदायलाई यो सर्वेक्षणमा समावेश गरिएको थियो । यस अर्न्तगत १३,६१८ व्यक्ति ५ वर्ष माथिका थिए । ५ वर्ष भन्दा माथिका १६.६० प्रतिशत व्यक्तिमा अपाङ्गता भेटिएको थियो । हामीमा कान नसुन्ने समस्या छैन भन्नेहरूमा पनि यो सर्वेक्षण गरिएको थियो । यस्तो भन्नेहरूमा ६० प्रतिशतमा यो अपाङ्गता रहेको प्रमाणित भएको थियो । यो तथ्य सर्वेक्षणको विशेष उपलब्धी थियो ।^{२६}

९.१७. Situation Analysis of Disability in Nepal (National Planning Commission - 2001)

यो सर्वेक्षण यूनिसेफको सहयोगमा राष्ट्रिय योजना आयोग र श्री ५ को सरकारले सन् १९९९-२००० मा सम्पन्न भई सन् २००१ मा प्रकाशित गरिएको थियो । ३० वटा जिल्लाका १३,००५ घर घुरीमा यो सर्वेक्षण सम्पन्न भएको थियो । सर्वेक्षण मुताबिक कुल ७५, ९९४ व्यक्तिहरूमा १,२४० व्यक्ति अपाङ्ग थिए । राष्ट्रिय योजना आयोगको एक तथ्याङ्कमा कुल जनसंख्याको १.६३ प्रतिशत अपाङ्ग रहेको उल्लेख छ । यस अनुसार ५३.६० प्रतिशत पुरुष र ४६.४० प्रतिशत महिला रहेको छ । सर्वेक्षण अनुसार कुल जनसंख्याको ३,७१,४४२ व्यक्ति अपाङ्ग रहेका छन् । जसमा ३१ प्रतिशत त बहुअपाङ्गता भएका व्यक्तिहरू मात्र छन् । सर्वेक्षणले ५० प्रतिशत अपाङ्गता ५ वर्ष भन्दा कम उमेर मै सिमीत हुने गरेको देखाएको छ । ४९ प्रतिशत अपाङ्गले आफ्नो दैनिक कार्यहरू आफै गर्न सक्दछन् भने ३१.४० प्रतिशत अपाङ्गलाई परिवारले नै बोक्न सम्भन्छन् । त्यस्तै सर्वेक्षणले ७० प्रतिशत अपाङ्गलाई आत्मसम्मानका साथ समाजमा बाँच्न गाह्रो परेको देखाएको छ । सर्वेक्षणमा अपाङ्गको आर्थिक स्थिति, सामाजिक समस्या, शिक्षा, आधारभूत तालिमहरू, उपयुक्त वातावरण, अपाङ्गताका कारण पुर्नस्थापनाका सेवाहरू र अपाङ्गका चाहनाहरूको अध्ययन गरिएको थियो ।^{२७}

यसैगरी विभिन्न अर्न्तराष्ट्रिय संघ संस्था, राष्ट्रिय तथा अर्न्तराष्ट्रिय गैरसरकारी संघ संस्थाको सम्बन्धमा समय समयमा विभिन्न अपाङ्गता सम्बन्धी सर्वेक्षण गरिएको पाइन्छ । सन्

^{२६}Status of people with disability in Nepal- Dr Lakshmi Narayan Prasad P.32,33

^{२७} Status of people with disability in Nepal- Dr Lakshmi Narayan Prasad P.35,36

१९९६ मा कन्चनपुर जिल्लामा डेनिस राजदुतावासको सहयोगमा स्थल संरक्षण कमिटी सेवा (Sight Conservation Committee Service) तथा सामुदायिक सेवा इन्स्टिच्युट (Institute of Community Service) ले जिल्लामा अपाङ्गता सम्बन्धी सर्वेक्षण गरेको थियो। यहाँ २४८,९३८ व्यक्तिहरूमा गरिएको सर्वेक्षणमा १२७.७२७ (५१%) पुरुष र १२१,२११ (४९%) वर्गीकृत थिए। यसअर्न्तगत बहिरा २९ प्रतिशत, बोल्न नसक्ने ८ प्रतिशत, मानसिक ३ प्रतिशत, दृष्टिविहिन २८ प्रतिशत, शारीरिक २२ प्रतिशत र बहुअपाङ्गता भएका व्यक्तिहरू १० प्रतिशत रहेको थियो। यस सर्वेक्षणमा परिवारबाट बाहिर ल्याइएका अपाङ्गहरूको मात्र चर्चा गरिएको थियो। त्यस समयमा अपाङ्गतालाई समाज बाहिर तथा परिवार भित्रै सीमित राख्ने प्रचलन थियो।

सन् १९९८ मा पनि इम्प्याक्ट नेपाल (Impact Nepal) ले सिन्धुली जिल्लामा अपाङ्ग सम्बन्धी विषयवस्तुको सर्वेक्षण गरेको थियो। यसमा जम्मा ५ किसिमका अपाङ्ग हरूलाई समावेश गरिएको थियो। यो सर्वेक्षणले दृष्टिविहिन, बहिरा, सुस्तश्रवण, सुस्त:मनस्थिति तथा शारीरिक अपाङ्गता समावेश गरिएको थियो। अपाङ्गता सम्बन्धी जारी गरिएका यी सर्वेक्षणमा संचारको प्रभावकारीता क्रियाकलाप सम्बन्धी अन्वेषण सक्रिय भएको पाइँदैन। यसरी अपाङ्ग र अपाङ्गता सम्बन्धी अध्ययन जारी भएको पाइँदैन। वास्तवमा समाजको आमूल परिवर्तनको लागि संचार एउटा सशक्त माध्यम हुन सक्दछ। संचारको प्रभाव अत्यन्त वृहत तथा यसको उत्तरदायित्व पनि संवेदनशील छ। संचार सूचना प्रदानका लागि मात्र नभै समाजमा आमूल परिवर्तनका लागि पनि आवश्यक हुन्छ। "Media has always remained a key agent for social change. Its impact is massive, its role is dominating and its area of responsibility is also very very sensitive. According to Paul, journalism is not only a means of communicating information; but also a way of changing things a way of campaigning for a different future."^{२८}

१०. अपाङ्गता सम्बन्धी भएका केही कानून तथा नीति

नेपाल अधिराज्यको संविधान २०४७ को भाग ३ मौलिक हक अर्न्तगत समानताको हक अर्न्तगत १ मा सबै नागरिक कानूनको दृष्टिमा समान हुनेछन् र कसैलाई पनि कानूनको समान संरक्षणबाट बञ्चित गरिने छैन। यसै हक अर्न्तगत ३ नं. मा राज्यले नागरिकका बीच धर्म, वर्ण,

^{२८} An analytical study of conflict related photographs in Nepali print media and their impact on peace

लिङ्ग, जातजाति वा वैचारिक आस्था वा ती मध्ये कुनै कुराको आधारमा भेदभाव गर्ने छैन । तर महिला, बालक, बृद्ध शारीरिक वा मानसिक रूपले अशक्त व्यक्ति वा आर्थिक, सामाजिक वा शैक्षिक दृष्टिले पिछडिएको वर्गको संरक्षण वा विकासको लागि कानूनद्वारा विशेष व्यवस्था गरिनेछ ।^{२९} “संविधान कै भाग ४ राज्यका निर्देशक सिद्धान्त तथा नीतिहरू २६.९ मा राज्यले अनाथ, बालबालिका, असहाय, महिला, बृद्ध, अपाङ्ग र अशक्तहरूको संरक्षण र उन्नतिका लागि शिक्षा स्वास्थ्य र सामाजिक सुरक्षाको विशेष व्यवस्था गर्ने नीति अवलम्बन गर्नेछ ।”^{३०} भनी व्यवस्था गरिएको छ ।

अपाङ्गहरूको हितको संरक्षण तथा सम्बर्द्धन गर्न, अपाङ्ग हुने परिस्थितिको रोकथाम गरी निराकरण गर्न, अपाङ्गहरूको स्वास्थ्य, शिक्षा, स्याहार, तालिम र उनीहरूको समानताको हक तथा रोजगारी समेतको कल्याणकारी रूपमा आवश्यक व्यवस्था गरी अपाङ्गहरूलाई समाजकै सक्षम सदस्य एवम् सक्रिय रूपमा उत्पादनशील नागरिक बनाउन वाञ्छनीय भएकोले २०३९-८-६ मा लालमोहर लागि अपाङ्ग संरक्षण तथा कल्याण ऐन २०३९ जारी हुनुका साथै प्रकाशित भएको देखिन्छ । यसमा २५ वटा विभिन्न शीर्षकमा अपाङ्गहरूको हित, कल्याण, रोजगारी तालिम, सुविधा सहूलियत, पालनपोषण सम्बन्धी व्याख्या गरिएको छ ।^{३१}

अपाङ्ग संरक्षण तथा कल्याण ऐन २०३९ प्रारंभ भएको १२ वर्ष पछि मात्र अपाङ्ग संरक्षण तथा कल्याण नियमावली २०५१ लागु भएको देखिन्छ । यसमा पनि २२ विभिन्न प्रकारका उपशीर्षकमा अपाङ्गहरूको हित, कल्याण, रोजगारी, तालिम सुविधा, सहूलियत कर्तव्य अधिकार शिक्षा, स्वास्थ्योपचार अधिकार प्रत्यायोजन जस्ता विषयमा व्याख्या गरिएको छ । “नेपालमा अपाङ्गहरूको हित र सुरक्षाका लागि प्रत्यक्ष रूपमा सहयोग पुग्ने कुनै ठोस कार्यक्रमहरू संचालन नभएको अवस्थालाई ध्यानमा राखी अपाङ्गहरूको हक, हित, सुरक्षा, शिक्षा, दिक्षा रोजगारी र सम्मानित जीवन यापन गर्न सहयोग पुगोस् भन्ने उद्देश्यले अपाङ्ग सेवा राष्ट्रिय नीति लागु गरियो । यसमा कल्याण सम्बन्धी नीति तर्जुमा र कार्यक्रममा अपाङ्गहरूको वर्तमान स्थिति, अपाङ्ग सेवाको मूलभूत उद्देश्य, अपाङ्ग सेवा राष्ट्रिय नीतिको औचित्य, यस नीतिका लक्ष्य, अपाङ्ग सेवा सम्बन्धी कमजोरी, अपाङ्गको परिभाषा, अपाङ्ग कल्याण राष्ट्रिय कार्यनीतिमा परिभाषा, अपाङ्गको लगत,

promotion - Bharat Raj Poudel (Radio Journdist)

^{२९} नेपाल अधिराज्यको संविधान २०४७

^{३०} ऐ.ऐ.

अपाङ्ग हित र संरक्षण शिक्षा, तालिम, स्वास्थ्य, रोजगार सुविधा समेत समावेश गरिएको छ । यस नीतिको मूल उद्देश्य नेपालको नागरिक अपाङ्गहरूको सर्वमान्य हक तथा हितको संरक्षण र उन्नति गर्नु हो । नेपाली अपाङ्गहरूलाई राष्ट्रिय समाजको अभिन्न अंग मानी सो सरह देशको उत्पादनशील, सम्मानित, तथा अर्थपूर्ण नागरिकको रूपमा भेदभाव विनाको समानता र अवसरका समानता तथा राष्ट्रिय, सामाजिक तथा पारिवारिक जीवन तथा विकास प्रक्रियामा पूर्ण सहभागिताको अवसर प्रदान गर्नु हो ।^{३२}

मुलुकी ऐन २०२० को अदालती बन्दोबस्तको महलमा ११ नं. ॥ ॥ मुद्दा हेर्दा देहायको प्राथमिकताले कारवाई गर्दै जाँदा जुन मुद्दा पहिले छिन्न अङ्ग पुग्छ सोही मुद्दा किनारा गर्नुपर्दछ । तारीखमा रहेको पचहत्तर वर्षमाथिको बुढाबुढीको र शारीरिक अशक्तता भएको व्यक्तिको मुद्दा ३^{३३}

• २४ नं. ॥ ॥ जुनसुकै कुरामा भएता पनि सोह्र वर्ष नपुगेका नाबालक तथा उमेर पुगेका भएपनि कुनै किसिमको रोगले होश ठेगानामा नभएका वा बौलाएका मानिस समेतको कागज लिनु वा गराउनु पर्दा उसको संरक्षक वा हकवाला नराखी कुनै कागज लिनु गराउनु हुँदैन । सोह्र वर्ष नपुगेको भएता पनि ज्यानमारा, चोरी वा करणी गर्ने गर्न लाउने मानिसको अड्डाबाट कागज गराउनु पर्दा भने संरक्षक वा हकवाला भए निजलाई राखी र नभए उसैको मात्र कागज गराउन पनि हुन्छ । संरक्षक वा हकवाला राखी कागज गराएकोमा यो मेरो यस किसिमको मानिसले मेरो सामुन्नेमा भने बमोजिम लेखी सहीछाप गरेको साँचो हो भनी सो कागजको किनारामा सो संरक्षक वा हकवालाको सहीछाप गराउनु पर्छ । कागज गराउँदा कसैलाई पनि जोरजुलुम, करकाप गरी कागज गराउनु हुँदैन । गरे बदर हुन्छ । लेखिए बमोजिम बाहेक आफ्नो राजी खुशीले जानी बुझी सही छाप हालेपछि सो कागज सदर हुन्छ ।^{३४}

^{३१} अपाङ्गता विषयमा बनेका ऐन नियम नीति-निर्देशन र अन्तर्राष्ट्रिय घोषणाहरूको संग्रह - Handicap int, NFDN श्री ५ को सरकार महिला बालबालिका तथा सामाजिक कल्याण मन्त्रालय

^{३२} अपाङ्ग सेवा राष्ट्रिय नीति २०५३

^{३३} मुलुकी ऐन - ज्ञानन्द्र बहादुर श्रेष्ठ - पैरवी प्रकाशन पृ ११

^{३४} ऐ.ऐ. पृ १९-२०

• २५॥ ॥ अन्धा अन्धी र वाक्क लाटालाटीको कागज गराउनु पर्दा उनीहरूको संरक्षक वा हकवाला भए निजलाई र नभए निजै अन्धा अन्धी, लाटा लाटीले रोजेका सरजमीनका मानिस राखी अन्धा अन्धीले भने बमोजिम र लाटा लाटीले इशारा गरे बमोजिम कागज भएको हो भन्ने सरजमीन वा संरक्षक वा हकवालाको पनि सोही कागजमा सहीछाप राख्नु पर्छ ।^{३५}

• ८३॥ ॥ सोह्र वर्ष नपुगेका नाबालक वा उमेर पुगेको भए पनि बृद्धावस्था वा कुनै किसिमको कडा रोगले गर्दा होस ठेगानामा नभएको वा बौलाएको वा दुबै आँखा नदेख्ने अन्धा अन्धी वा वाक्क लाटा लाटी मानिसहरूको र विदेशमा गई फर्की आउने ठेगाना नभएका मानिसको हक पुग्ने जुनसुकै कुरामा नालिस, प्रतिउत्तर, पुनरावेदन, निवेदन दिनु पर्ने भएमा अड्डाको अनुमति लिई ती मानिसहरूको एकाघरसँग बसेका सोह्र वर्ष ननाघेको हकवालाले हदम्याद भित्र गर्न पाउने छ । - १

• माथि दफा १ मा लेखिए बमोजिम एकाघरका हकवाला नभएमा सोही दफामा लेखिएको व्यक्तिको हकमा निजलाई रेखदेख वा संरक्षण गर्ने व्यक्तिले अड्डाको अनुमति लिई सो व्यक्तिको तर्फबाट, नालिस, प्रतिउत्तर, पुनरावेदन निवेदन दिन वा मुद्दा मामिला सम्बन्धी अन्य कुनै काम कारवाई गर्न पाउने छ । - - - २

माथि १ र २ दफामा लेखिएको अवस्थामा त्यस्तो कारण परेको हो होइन पहिले त्यसको सबुत बुझी हो रहेछ भने वारिस अख्तियारमा नभए पनि सो रेखदेख गर्ने व्यक्ति संरक्षक वा हकवालाले सो व्यक्तिको तर्फबाट सो दफाहरूमा लेखिए बमोजिम मुद्दा मामिला सम्बन्धी काम कारवाई गर्न हुन्छ । - - - ३

माथि १ र २ दफा बमोजिम अनुमतिका लागि निवेदन परेमा प्रचलित कानूनमा जुनसुकै कुरा लेखिएको भएतापनि जो बुझ्नु पर्ने कुरा बुझी अनुमतिको लागि निवेदन परेको एक महिना भित्र निवेदनमा निर्णय गरि दिनुपर्छ । त्यस्तोमा हदम्याद लाग्ने छैन । - - -^{३६}

मुलुकी ऐनको भाग ३ को महल ५ को गरीब कङ्गालको दफा ७ नं. ॥ ॥ महारोग भएका मानिसहरूलाई प्रमुख जिल्ला अधिकारीले श्री ५ को सरकारबाट तोकिएको ठाउँमा महारोग भएका मानिसहरूलाई पठाउने तोक्नु हुँदैन ।

^{३५} मुलुकी ऐन - ज्ञानन्द्र बहादुर श्रेष्ठ - पैरवी प्रकाशन पृ २०

^{३६} ऐ.ऐ. पृ. ६४

८ नं ॥ ॥ श्री ५ को सरकारको तर्फबाट दिइने सदावर्त सिधा दिँदा देहायका क्रमले प्राथमिकता दिई दिनुपर्छ ।

- (क) महारोगी
- (ख) दुबै आँखा नदेख्ने अन्धा
- (ग) लुला, लङ्गडा, वा कुँजा
- (घ) बाबुआमा कोही नभएका रोजगार गरि खान नसक्ने नाबालक टुहुरा
- (ङ) स्याहार संभार गर्ने कोही नभएका अशक्त बुढाबुढीहरू
- (च) बिरामी र असमर्थ
- (छ) असल रमता दशनाम फकीर
- (ज) कमाई खेतीपाती केही नभएका स्वानीमानिस^{३७}

यसैगरी यसै ऐनको भाग ४ को विहावारीको महल १७ मा यस किसिमको व्यवस्था गरिएको छ ।

४ नं. ॥ ॥ वाक्क लाटो, महारोगी, लुलो, कुँजो दुबै आँखाको अन्धो, लिङ्ग नभएको नपुंसक, हातगोडा भाँची बेकम्मा भएको, बौलाहा वा छारे रोग भएको लोग्ने मानिसलाई सट्टे छ भनी ढाँटी विवाह भएकोमा स्वास्नी मानिसले मञ्जुर नगरे सो विवाह बदर हुन्छ ।

९ नं. ॥ ॥ देहायका अवस्थामा बाहेक कुनै लोग्ने मानिसले आफ्नी स्वास्नी जीवित हुँदै वा कानून बमोजिम लोग्ने स्वास्नीको सम्बन्ध विच्छेद नहुँदै अर्की स्वास्नी मानिससँग विवाह गर्न वा अर्की स्वास्नी राख्न हुदैन ।

- स्वास्नीलाई यौन सम्बन्धी कुनै सरुवा रोग भै निको नहुने भएमा
- स्वास्नी निको नहुने गरि बौलाएमा
- विवाह भएको दश वर्षभित्र सन्तान नभएमा वा नरहेमा
- स्वास्नी हिँडडुल गर्न नसक्ने गरी कुजी भएमा
- स्वास्नी दुबै आँखा नदेख्ने अन्धी भएमा

^{३७} मुलुकी ऐन - ज्ञान्द्र वहादुर श्रेष्ठ - पैरवी प्रकाशन पृ २२७

- अंशवण्डाको महल १० वा १० क. नम्वर वमोजिम स्वास्नीले अंश लिई भिन्न बसेमा^{३८}

“नेपालको अन्तरिम संविधान २०६३ को भाग ३ को मौलिक हक अर्न्तगत धारा १३ मा समानताको हकको व्यवस्था गरिएको छ । यसमा १३.२ मा राज्यले सामान्य कानूनको प्रयोगमा कुनै पनि नागरिक माथि धर्म, वर्ण, लिङ्ग, जात जाति, उत्पत्ति, भाषा वा वैचारिक आस्था वा ती मध्ये कुनै कुराको आधारमा भेदभाव गरिने छैन भनी व्यवस्था गरेको छ साथै १३.३ मा आदिवासी, मधेसी वा किसान वा आर्थिक सामाजिक वा साँस्कृतिक दृष्टिले पिछडिएको वर्ग वा बालक , बृद्ध , अपाङ्ग वा शारीरिक वा मानसिक रूपले अशक्त व्यक्तिको संरक्षण, सशक्तिकरण वा विकास को लागि कानूनद्वारा विशेष व्यवस्था गर्न रोक लगाएको मानिने छैन वा कानुनी दृष्टिबाट बञ्चित गरिने छैन ।

यसैगरी सोही संविधानको माग ४ मा राज्यको दायित्व निर्देशन सिद्धान्त तथा नीतिहरू अर्न्तगत धारा ३५ मा राज्यको नीतिको व्यवस्था गरेको देखिन्छ । यस अर्न्तगत ३५.९ मा राज्यले एकल महिला, अनाथ, बालबालिका, अपाङ्ग, असहाय, अशक्त, बृद्ध, लोपोन्मुख जातिको संरक्षण र उन्नतिका लागि सामाजिक सुरक्षाको विशेष व्यवस्था गरेको छ । यसै भाग अर्न्तगत ३५.१४ मा मुस्लिम लगायत अल्पसंख्यक भूमिहित, सुकुम्बासी, कमैया अपाङ्ग पिछडिएको क्षेत्र तथा समुदाय र द्वन्द पीडितका लागि सकारात्मक विभेदका आधारमा विशेष व्यवस्था अवलम्बन गर्ने नीति लिने छ ।”^{३९}

संसदका पदाधिकारी तथा सदस्यहरूको पारिश्रमिक र सुविधा सम्बन्धी ऐन २०५२ अर्न्तगत २२ (१) मा कुनै पदाधिकारी वा सदस्य अन्धो वा शारीरिक रूपले अशक्त भई हिँडडुल गर्न निजलाई परिचालकको सेवाको आवश्यकता छ भन्ने कुरा सभामुख वा अध्यक्षलाई लागेमा त्यस्तो पदाधिकारी वा सदस्यको साथ रहने एक जना परिचारकलाई उपदफा (२) बमोजिम सुविधा प्रदान गरिनेछ । यसै ऐनको २४ (२) मा कुनै पदाधिकारी वा सदस्य कुनै कारणबाट शारीरिक वा मानसिक रूपमा अशक्त भइ संसद सदस्य रहिरहन असमर्थ भएमा त्यस्तो पदाधिकारी वा सदस्यलाई अशक्तता वापत ५ हजार रुपैयाँ आर्थिक सहायता एकमुष्ट उपलब्ध गराइनेछ ।^{४०}

^{३८} मुलुकी ऐन - जाइन्द्र वहादुर श्रेष्ठ - पैरवी प्रकाशन पृ ५३६, ५३७, ५३८

^{३९} नेपालको अन्तरीम संविधान २०६३

^{४०} संसदका पदाधिकारी तथा सदस्यहरूको पारिश्रमिक र सुविधा सम्बन्धी ऐन २०५३

बौद्धिक अपाङ्ग व्यक्तिका अधिकार सम्बन्धी घोषणा पत्र १९७१ ले सुस्त:मनस्थिति भएका व्यक्तिहरू सम्बन्धी अधिकारको घोषणापत्रको १ देखि ७ सम्मका धाराले व्याख्या गरेको छ । यसमा सुस्त:मनस्थिति भएका व्यक्तिहरूका लागि अन्य सामान्य व्यक्ति सरह अधिकारको सुनिश्चित गर्दै औषधि, उपचार सेवा, शिक्षा, तालिम, पुर्नस्थापना सल्लाह, आर्थिक सुरक्षा, क्षमता अनुसार लाभदायक पेशा गर्न, परिवारसित बस्न, योग्य अभिभावक छान्न, दुर्व्यवहार र शोषणबाट बच्न, आवश्यक कानूनी संरक्षण लिन पाउने अधिकारहरू सुनिश्चित गरेको छ ।^{४१} यो घोषणापत्र संयुक्त राष्ट्रसंघको १९७१ डिसेम्बर २० को महासभाको बैठकले पारित तथा जारी गरिएको थियो ।

अपाङ्गताको रोकथाम एवं अपाङ्ग व्यक्तिको क्षमता विकासमा सहयोग गर्न, उनीहरूलाई सामान्य जीवनमा यथासम्भव समाहित गर्न संचार सहायक सिद्ध हुने कुरामा विवाद नहुन सक्छ । “कुनै व्यक्ति पूर्ण वा आंशिक रूपमा जन्मजात वा शारीरिक अवस्थाको कमजोरीपनले सामान्य व्यक्तिगत वा सामाजिक जीवनका आवश्यकताहरू शारीरिक वा मानसिक क्षमताले गर्दा आफुले गर्न सक्दैनन् भने त्यसलाई अपाङ्ग व्यक्ति भन्ने जनाउँछ ।^{४२} अपाङ्ग व्यक्तिहरूको एशिया तथा प्रशान्त क्षेत्रीय दशक १९९३-२००२ सम्पन्न गर्न बसेको उच्चस्तरीय अन्तरसरकारी बैठकले एशिया तथा प्रशान्त क्षेत्रमा अपाङ्ग व्यक्तिहरूका लागि अनुकूल हुने समाहित अवरोध मुक्त तथा अधिकारमा आधारित समाजको स्थापना गर्नु पर्दछ । अपाङ्ग व्यक्तिहरूको समान अवसर र व्यवहार तथा उनीहरूको शिक्षा, स्वास्थ्य, सूचना, संचार, तालिम र रोजगारी, सामाजिक सेवा तथा अन्य क्षेत्रहरूमा समन्वयको हकसँग सम्बन्धीत कानून तथा नीतिहरू बनाउने र लागु गर्ने त्यस्ता कानून तथा नीतिहरू सबै किसिमका अपाङ्गता भएका व्यक्तिहरू, महिला, पुरुष, शहरी, दुर्गम तथा ग्रामीण क्षेत्रका जनताहरू समेतलाई समाविष्ट गर्नुपर्छ । तिनीहरूले अधिकारमा आधारित भई समाहित गर्दै बहुक्षेत्रगत उपायहरूलाई प्रवर्द्धन गर्नुपर्दछ ।^{४३}

४१. बौद्धिक अपाङ्ग व्यक्तिका अधिकार सम्बन्धी घोषणा पत्र १९७१

४२. Declaration on the rights of the disable person, 1975

४३. बिबाहको सहस्राब्दी कार्ययोजना २००३/२०१२

भाग - ३

११. तथ्याङ्क संकलन (Data Collection)

यस शोधका लागि राजधानीबाट प्रकाशित चारवटा राष्ट्रिय दैनिक अखवार कान्तिपुर गोरखापत्र, नेपाल समाचारपत्र र अन्नपूर्णा पोष्टको २०६२ मंसिर र पुष महिनाको अंक समावेश गरिएको थियो । यसको छुट्टाछुट्टै र सबै पृष्ठको अध्ययन गरिएको थियो । यसमा प्रथम पृष्ठ देखि लिएर सबै पृष्ठ समावेश गरिएको छ । प्रकाशित लेख समाचार र सम्पादकीयलाई विशेष रूपमा अध्ययन गरिएको छ । अध्ययनका क्रममा छनोट गरिएका चारवटा राष्ट्रिय दैनिकको छुट्टाछुट्टै अध्ययन गरिएको छ ।

११.१ कान्तिपुर

कान्तिपुर राष्ट्रिय दैनिकको २०६३ साल मंसिर महिनाभरि प्रकाशित ३० अंकमा जम्मा सात वटा अपाङ्ग सम्बन्धी समाचार प्रकाशित भएको देखिन्छ । प्रकाशित ३० अंक मध्ये २३ वटा अंकमा अपाङ्ग सम्बन्धी कुनै पनि किसिमको समाचार वा लेख प्रकाशित भएको देखिदैन । मंसिर महिनाको २७ गतेको अंकमा पृष्ठ ७ मा दुई स्तम्भमा “अपाङ्ग बारे अन्तरक्रिया” शीर्षकमा औपचारिक समाचार प्रकाशित भएको देखिन्छ । त्यसैगरी २० गतेको अंकमा पृष्ठ ४ मा १ स्तम्भमा ‘अपाङ्ग सम्मानित’ शीर्षकमा संक्षेपमा समाचार प्रकाशित गरिएको छ । अपाङ्ग दिवसको अवसरमा ‘लौ सुन्नुस हाम्रो कथा’ शीर्षकमा पृष्ठ ७ मा चार स्तम्भमा एउटा लेख प्रकाशित गरिएको छ । जसमा “हात खुट्टा नहुनेहरू हिमाल चढ्न सफल भैसकेका छन् भने अपाङ्गता बाधक होइन, सहज वातावरण नहुनु चाही बाधा हो”^{४४} भनिएको छ । १३ गतेको अंकमा पृष्ठ ५ मा ती स्तम्भमा “३ वर्षीय बालकमा पोलियो” शीर्षकमा समाचार प्रकाशित भएको देखिन्छ । प्रत्येक वर्ष पोलियो दिवस मनाइएतापनि, हरेक पाँच वर्ष मुनिका बालबालिकाहरूलाई वर्षको २ पटक थपमात्रामा पोलियो थोपा ख्याइए पनि यस्तो समस्या देखिएको छ । ५ गतेको अंकमा पृष्ठ ५ मा चार स्तम्भमा नेत्रहिनका लागि मसाज सेन्टर शीर्षकमा समाचार प्रकाशित गरिएको छ । त्यसैगरी

^{४४} कान्तिपुर राष्ट्रिय दैनिक मंसिर २०, २०६२ पृ ७

३ गतेको अंकमा पृष्ठ २ मा २ स्तम्भमा “अपाङ्ग सहयोग दुरुपयोग गरेको आरोप” शीर्षकमा समाचार प्रकाशित गरिएको छ ।

पुष महिनाभरी प्रकाशित २९ अंकमा जम्मा पाँचवटा अपाङ्ग सम्बन्धी समाचार प्रकाशित छन् भने २४ वटा अंकमा अपाङ्ग सम्बन्धी कुनै किसिमको लेख, समाचार वा विचार प्रकाशित भएको देखिदैन । जसमा २९ गतेको अंकमा पृष्ठ ८ मा स्तम्भमा “सीप सिकाउदै अपाङ्ग” शीर्षकमा समाचार प्रकाशित भएको देखिन्छ । २२ गतेको अंकमा पृष्ठ १६ मा ३ स्तम्भमा “हिवलचेयरबाट दोहोरी” शीर्षकमा समाचार प्रकाशित गरिएको छ । “दृष्टिविहिनका सहयोगी सम्मानित” शीर्षकमा १७ गतेको अंकमा पृष्ठ ५ मा १ स्तम्भमा छोटकरीमा समाचार प्रकाशित भएको देखिन्छ । यसैगरी पृष्ठ ११ मा ११ गतेको अंकमा २ स्तम्भमा “चेपाङ्गले सहकारी पसल खोले” शीर्षकमा अपाङ्ग सम्बन्धी समाचार प्रकाशित गरिएको छ ।

११.२ गोरखापत्र

देशको सबैभन्दा जेठो र एक मात्र सरकारी अखबार गोरखापत्र समेतले अपाङ्ग सम्बन्धी समाचारलाई प्राथमिकताको रूपमा दिने विषयमा न्याय गर्न सकेको देखिदैन । मंसिर महिना भरी प्रकाशित कुल ३० वटा अंकमा जम्मा १४ वटा अपाङ्ग सम्बन्धी समाचार प्रकाशित भएको देखिन्छ । गोरखापत्रको २६ गतेको अंकमा “मस्कुलर डिस्ट्रोफी पीडितलाई निराश नहुन आग्रह” शीर्षकमा पृष्ठ २ मा ३ स्तम्भ दिएर समाचार प्रकाशित भएको छ । २२ गतेको अंकमा पृष्ठ ४ मा ३ स्तम्भमा “अपाङ्ग हक हितको प्रसंग” शीर्षकमा समाचार प्रकाशित गरिएको छ । यसै अंकमा अरु दुई समाचार पनि प्रकाशित भएको देखिन्छ । यसमा “अपाङ्गहरूलाई निःशुल्क हेपाटाइटिस वी खोप” शीर्षकमा पृष्ठ ११ मा २ स्तम्भ दिइएको छ भने अर्को पृष्ठ १६ मा ३ स्तम्भमा “दृष्टिविहिन दाजुभाइबाट समाजसेवा” शीर्षकमा समाचार प्रकाशित गरिएको छ । २० गतेको अंकमा १० मा १ स्तम्भ दिएर संक्षेपमा “बिहलचेयर वितरण” शीर्षकमा समाचार प्रकाशित गरिएको छ । सोही अंकमा पृष्ठ १४ मा २ स्तम्भमा स्थान दिएर “अपाङ्गलाई खोटेले होइन नामले बोलाउन आग्रह” शीर्षकमा अर्को समाचार प्रकाशित गरिएको छ । “अर्थोकेन सम्मेलन” शीर्षकमा पृष्ठ ४ मा ३ स्तम्भ दिएर सोही अंकमा अर्को पनि समाचार प्रकाशित गरिएको छ । अन्तर्राष्ट्रिय अपाङ्ग दिवसका अवसरमा (3 Dec) १८ गतेको अंकमा “अर्थोकेन सम्मेलन प्रारम्भ” शीर्षकको समाचार

पृष्ठ १० मा ३ स्तम्भमा प्रकाशित गरिएको छ । यसै अंकमा पृष्ठ १० मा २ स्तम्भमा “अपाङ्ग दिवसको अवसरमा रक्तदान कार्यक्रम” को औपचारिक समाचार प्रकाशित गरिएको छ ।

यसै अवसरमा यसै अंकमा पृष्ठ २ मा २ वटा तस्वीर ४ स्तम्भमा प्रकाशित गरिएको देखिन्छ । अपाङ्ग दिवसकै अवसरमा १८ गते कै अंकमा पृष्ठ ३ मा ४ स्तम्भमा “अनुदान कटौती भएपछि खगेन्द्र नवजीवन विद्यालय प्रभावित” शीर्षकमा समाचार प्रकाशित गरिएको छ । १७ गतेको अंकमा पृष्ठ ४ मा ३ स्तम्भमा “अपाङ्ग किशोरीलाई बलात्कार गर्ने पक्राउ” शीर्षकमा समाचार प्रकाशित गरिएको छ । “नेत्रहिनका लागि भ्रापामा चक उद्योग स्थापना” शीर्षकमा १४ गतेको अंकमा पृष्ठ ६ मा १ स्तम्भमा संक्षिप्त समाचार प्रकाशित गरिएको छ । यसैगरी ६ गतेको अंकमा पृष्ठ ११ मा १ स्तम्भमा “अपाङ्ग मैत्री भवन निर्माण हुने” शीर्षकमा संक्षिप्त समाचार प्रकाशित भएको देखिन्छ । सोही अंकमा पृष्ठ १४ मा १ स्तम्भमा अर्को समाचार “दृष्टिविहिनलाई मसाज तालिम” शीर्षकमा प्रकाशित गरिएको छ । “अपाङ्ग वर्गको हितको लागि सरकार प्रतिवद्ध” शीर्षकमा ३ गतेको अंकमा पृष्ठ ३ मा १ स्तम्भमा संक्षिप्त समाचारको रूपमा प्रकाशित गरिएको देखिन्छ ।

पुष महिनाको कुल २९ अंकमा अपाङ्ग सम्बन्धी समाचार ८ वटा गोरखापत्रमा प्रकाशित भएको देखिन्छ । जसमा २७ गतेको अंकमा पृष्ठ ७ मा १ स्तम्भमा संक्षिप्त समाचारको रूपमा “व्हिलचेयर तथा सेतो छडी प्रदान” शीर्षकमा रा.स.स. को समाचार प्रकाशित गरिएको छ । “नेपालमा भण्डै २ लाख बहिरा” शीर्षकमा २५ गतेको अंकमा पृष्ठ २ मा २ स्तम्भमा समाचार प्रकाशित गरिएको देखिन्छ । यसै अंकमा पृष्ठ ७ मा १ स्तम्भमा संक्षिप्त समाचारको रूपमा “बहिरा बालबालिकाका लागि ३ महिने साङ्केतिक भाषा कक्षा” शीर्षकमा अर्को समाचार प्रकाशित गरेको छ । २२ गतेको अंकमा पृष्ठ २ मा २ स्तम्भमा “ब्रेललिपिको पाठ्य सामग्रीका लागि माग” शीर्षकमा समाचार प्रकाशित भएको देखिन्छ । “अपाङ्गलाई शिक्षाको मूलधारमा समावेश गर्न विशेष कार्यक्रम” शीर्षकमा १५ गतेको अंकमा पृष्ठ १३ मा १ स्तम्भमा संक्षिप्त समाचारको रूपमा प्रकाशित भएको देखिन्छ । १२ गतेको अंकमा पृष्ठ १२ मा ४ स्तम्भमा “कृत्रिम अंग जडान भएपछि बजारको चार फन्को” शीर्षकमा समाचार प्रकाशित गरिएको छ । “अपाङ्ग दम्पती, अपाङ्गप्रति समर्पित” शीर्षकमा लेख ६ गतेको अंकमा पृष्ठ १४ मा ४ स्तम्भमा प्रकाशित गरिएको देखिन्छ । “दृष्टिविहिन विद्यार्थीहरूलाई पोशाक” शीर्षकमा संक्षिप्त समाचार ३ गतेको अंकमा पृष्ठ १० मा १ स्तम्भमा प्रकाशित गरेको देखिन्छ ।

११.३ नेपाल समाचारपत्र

कामना प्रकाशन समुहको राष्ट्रिय दैनिक नेपाल समाचार पत्रमा प्रकाशित अपाङ्ग सम्बन्धी समाचारको रूपरेखा यस किसिमको रहेको छ । मंसिर महिनाभरि कुल ३० अंकमा १८ वटा अपाङ्ग सम्बन्धी समाचार प्रकाशित गरिएको देखिन्छ । यसमा मंसिर १ गतेको अंकमा पृष्ठ ७ मा २ स्तम्भमा “चौबिस हजार अपाङ्ग भत्ताबाट वञ्चित” शीर्षकमा समाचार प्रकाशित गरिएको छ । यस अंकमा प्रकाशित अन्य १०० वटा समाचार अन्य विषयमा केन्द्रित रहेको देखिन्छ । त्यस्तै ८ गतेको अंकमा पृष्ठ ७ मा १ स्तम्भमा “अपाङ्गका लागि स्वास्थ्य शिविर” शीर्षकमा औपचारिक समाचार प्रकाशित गरिएको छ । “छ सय नेत्ररोगीको शल्यक्रिया” शीर्षकमा अर्को औपचारिक समाचार ९ गतेको अंकमा पृष्ठ ७ मा १ स्तम्भमा प्रकाशित गरिएको छ । १० गतेको पृष्ठ ६ मा १ स्तम्भमा “अपाङ्गलाई सवारी भाडामा छुट” शीर्षकमा समाचार प्रकाशित गरिएको छ ।

यसमा सम्पूर्ण अपाङ्गलाई अपाङ्ग संरक्षण तथा कल्याण ऐन २०३९ अनुसार भाडाका सवारी साधनमा ५०% छुट साथै सम्पूर्ण राष्ट्रिय तथा अन्तर्राष्ट्रिय उडानमा पनि ५०% छुट भएको समाचारमा उल्लेख गरिएको छ । यसै अंकमा अत्यन्तै तीन अपाङ्ग सम्बन्धी समाचार प्रकाशित भएको देखिन्छ । यसमा पृष्ठ ६ मा ४ स्तम्भमा “दृष्टिविहिनको जीवनमा डाइभर बने सेतो छडी”, पृष्ठ ११ मा १ स्तम्भमा “अपाङ्ग बालबालिका बीच खेलकुद” शीर्षकमा संक्षेपमा समाचार, पृष्ठ ११ मा २ स्तम्भमा “बहिरा र दृष्टिविहिनलाई आवासीय विद्यालय” शीर्षकमा समाचार प्रकाशित गरिएको छ । ११ गतेको अंकमा पृष्ठ १० मा २ स्तम्भमा संक्षेपमा “अपाङ्गहरूको खेलकुद” शीर्षकमा समाचार प्रकाशित गरिएको छ । १२ गतेको अंकमा पृष्ठ ६ मा १ स्तम्भमा “अपाङ्ग पुनर्स्थापनामा पुनः निमा दावा” शीर्षकमा संक्षेपमा समाचार प्रकाशित गरिएको छ । विश्व अपाङ्ग दिवसको पूर्व सन्ध्यामा १६ गतेको अंकमा पृष्ठ ३ मा २ स्तम्भमा “अन्तर्राष्ट्रिय अपाङ्ग दिवस पर्सि” शीर्षकमा समाचार प्रकाशित गरिएको छ । १४ गतेको अंकमा “सर्लाहीमा अर्को पोलियोरोगी भेटियो” शीर्षकमा पृष्ठ ७ मा २ स्तम्भमा समाचार प्रकाशित गरिएको छ ।

विश्व अपाङ्ग दिवसको सन्दर्भमा १९ गतेको अंकमा पृष्ठ ७ मा २ स्तम्भमा “दृष्टि पाउँदा जीवनदान पाएभै भयो दृष्टिविहिनलाई” शीर्षकमा समाचार प्रकाशित गरिएको छ । त्यस्तै २० गतेको अंकमा पृष्ठ ६ मा १ स्तम्भमा संक्षेपमा “अपाङ्ग सम्मानित” शीर्षकको समाचार प्रकाशित गरिएको छ । यसै अंकको पृष्ठ १२ मा २ स्तम्भमा “बहिराहरूको आश्चर्यजनक नृत्य” को

समाचार प्रकाशित गरिएको छ । २१ गतेको अंकमा पृष्ठ ६ मा २ स्तम्भमा “अपाङ्गलाई पनि सवलाङ्ग सरह अवसर दिइनुपर्छ” शीर्षकमा समाचार प्रकाशित गरिएको छ । “ अपाङ्गलाई बेवास्ता गरेर सहस्राब्दी लक्ष्य पूरा नहुने” शीर्षकमा २२ गतेको अंकमा पृष्ठ ३ मा २ स्तम्भमा समाचार प्रकाशित गरिएको छ । २८ गतेको अंकमा पृष्ठ ६ मा ३ स्तम्भमा “हिमाञ्चलमा अपाङ्ग बनेका गोविन्दलाई सरकारी सहयोगको आशा” शीर्षकमा समाचार प्रकाशित गरिएको छ । ३० गतेको अंकमा “बहिरा विद्यार्थी उच्च शिक्षाबाट वञ्चित” शीर्षकमा पृष्ठ ६ मा ३ स्तम्भमा समाचार प्रकाशित गरिएको छ ।

नेपाल समाचारपत्रको पुष महिनाको कुल २९ अंकमा जम्मा ५ वटा अपाङ्ग सम्बन्धी समाचार प्रकाशित गरेको देखिन्छ । यसमा १ गतेको अंकमा पृष्ठ ६ मा ३ स्तम्भमा “तथ्याङ्क नहुँदा अपाङ्गको सेवा सुविधामा असमानता” शीर्षकमा सानो लेख प्रकाशित गरिएको छ । “अपाङ्ग संघको अधिवेशन” शीर्षकमा ८ गतेको अंकमा पृष्ठ ६ मा १ स्तम्भमा संक्षेपमा समाचार प्रकाशित गरिएको छ । २२ गतेको अंकमा पृष्ठ ३ मा ४ स्तम्भमा “बहिरा विद्यार्थीका लागि दोभाषेको व्यवस्था (निरन्तरता दिन आग्रह)” शीर्षकमा लेख प्रकाशित गरिएको छ । “अपाङ्गलाई न्याय” शीर्षकमा २८ गतेको अंकमा पृष्ठ १२ मा १ स्तम्भमा संक्षेपमा समाचार प्रकाशित गरिएको छ । त्यस्तै २९ गतेको अंकमा पृष्ठ ३ मा २ स्तम्भमा निजामतीमा आरक्षण दिइने शीर्षकमा समाचार गरिएको छ । यसमा अपाङ्गलाई निजामती सेवामा ५ प्रतिशत आरक्षणको व्यवस्था भएको समाचार उल्लेख गरिएको छ ।

११.४ अन्नपूर्ण पोष्ट

अन्नपूर्ण पोष्टको मंसिर महिना भरिको अंकमा जम्मा १० वटा मात्र अपाङ्ग सम्बन्धी समाचार प्रकाशित भएको देखिन्छ । यसमा ५ गतेको अंकमा पृष्ठ ९ मा १ स्तम्भमा “ढीलचेयर र बैशाखी वितरण” शीर्षकमा संक्षेपमा समाचार प्रकाशित गरिएको छ । त्यस्तै ६ गतेको अंकमा पृष्ठ ३ मा १ स्तम्भमा “ अपाङ्ग महिलाहरू दुइखाले हिंसाबाट पीडित” शीर्षकमा समाचार प्रकाशित गरिएको छ । जसमा “ अपाङ्गहरू माथि हुने व्यवहार आफैमा हिंसात्मक हो । उनीहरूले अपाङ्ग भएका कारण एकातर्फ हिंसा भोगिरहेका छन् भने अर्को तर्फ महिला भएका कारण भोग्नु परेको छ” भनी उल्लेख गरिएको छ । १० गतेको अंक पृष्ठ ३ मा ५ स्तम्भमा “बहिरा दृष्टिविहिनका लागि विद्यालयको स्थापना” शीर्षकमा समाचार प्रकाशित गरिएको छ । १५ गतेको

अंक पृष्ठ ८ मा “पोलियो फर्कियो” शीर्षकमा सम्पादकीय प्रकाशित गरिएको छ । “राष्ट्रिय अपाङ्ग दिवस मनाइने” शीर्षकमा १६ गतेको अंक पृष्ठ ३ मा १ स्तम्भमा संक्षेपमा समाचार प्रकाशित गरिएको छ । १९ गतेको अंकमा “अपाङ्ग प्रतिभा पुरस्कार वितरण” शीर्षकमा पृष्ठ ३ मा २ स्तम्भमा समाचार प्रकाशित गरेको छ । “महिला, दलित र अपाङ्गलाई आरक्षण दिइने” शीर्षकमा २१ गतेको अंकमा पृष्ठ ३ मा २ स्तम्भमा समाचार प्रकाशित गरिएको छ । यसमा महिलालाई २०, जनजातिलाई १० तथा अपाङ्ग र दलितलाई पाँच पाँच प्रतिशत आरक्षणको व्यवस्था जारी गरिएको कुरा उल्लेख गरिएको छ । यसै अंकमा “अपाङ्गलाई अवसर दिन माग” शीर्षकमा पृष्ठ ४ मा १ स्तम्भमा अर्को समाचार प्रकाशित गरिएको छ । त्यस्तै सोही अंकको अर्को समाचारमा “अधिकांश अपाङ्ग भत्ताबाट वञ्चित” शीर्षकमा पृष्ठ ६ मा ४ स्तम्भमा समाचार प्रकाशित गरिएको छ ।

पुष महिना भरिको कुल २९ वटा अंकमा जम्मा ३ वटा मात्र अपाङ्ग सम्बन्धी समाचार प्रकाशित गरिएको देखिन्छ । यसमा “उदाहरण बनेका अपाङ्ग दम्पती” शीर्षकमा ६ गतेको अंकमा पृष्ठ ३ मा ३ स्तम्भमा समाचार प्रकाशित गरेको छ । १४ गतेको अंकमा पृष्ठ ३ मा ५ स्तम्भमा “शिक्षा नीति बनाउँदा हामीलाई सहभागी गराइयोस्, अपाङ्गहरू” शीर्षकमा लेख प्रकाशित गरिएको छ । शिक्षा क्षेत्रमा पनि अपाङ्गहरूको समावेशीकरणका सम्बन्धमा यस लेखमा आवाज उठाइएको छ । “अपाङ्गलाई पाँच प्रतिशत आरक्षण” शीर्षकको समाचार २९ गतेको अंकमा पृष्ठ ३ को २ स्तम्भमा प्रकाशित गरिएको छ ।

यस शोध अनुसन्धानका लागि संचारकर्मी, पत्रकारिताका विद्यार्थी र अपाङ्ग व्यक्तिहरूबीच गरिएको सर्वेक्षण अनुसार अपाङ्ग र अपाङ्गता सम्बन्धी तथा यसमा संचारको भूमिकाका विषयमा गरिएको प्रश्नावली सर्वेक्षण अनुसार यी विभिन्न तथ्याङ्कहरू प्राप्त भएका छन् । यस शोध अनुसन्धानमा ४२ जना अपाङ्ग व्यक्तिहरू र ५८ जना संचारकर्मी तथा पत्रकारिताका विद्यार्थीबीच यो सर्वेक्षण सम्पन्न गरिएको थियो । सर्वेक्षण गरिएका अपाङ्गहरूमा केही शारीरिक अपाङ्ग थिए भने केही दृष्टिविहिन तथा बहिरा थिए । त्यस्तै ५० प्रतिशत व्यवसायिक पत्रकारहरू र ५० प्रतिशत पत्रकारिताका विद्यार्थीहरूलाई यो सर्वेक्षणमा सहभागी गराइएको थियो । संचारकर्मी र पत्रकारिताका विद्यार्थीहरूमा भराइएको प्रश्नावलीको तथ्याङ्क यस किसिमको रहेको छ ।

(१) राष्ट्रिय अखबारहरूको अपाङ्ग सम्बन्धी समाचारलाई के कति प्राथमिकता दिएका छन् भन्ने प्रश्नमा प्राथमिकता दिनेमा २३%, नदिनेमा २९% र कुनै जवाफ नआएकोमा ६% रहेको छ ।

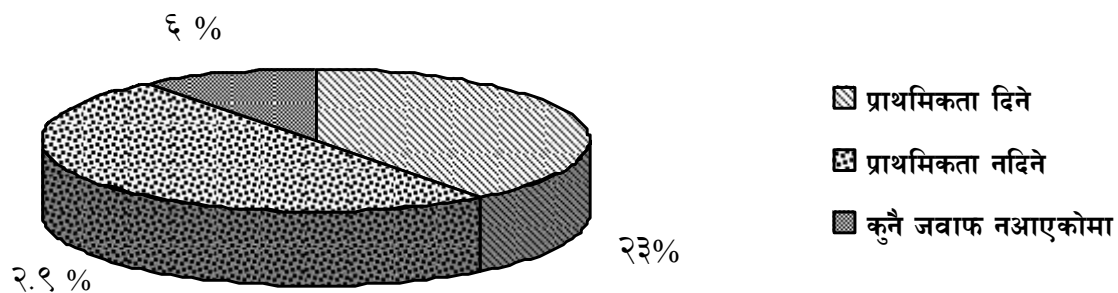

(२) अपाङ्ग सम्बन्धी के कस्ता विषयलाई अखबारले स्थान दिएका छन् भन्ने प्रश्नमा अपाङ्गहरूको समस्या सम्बन्धी विषयमा स्थान दिएकोमा १२%, उनीहरूको उपलब्धी सम्बन्धी विषयमा ७% सामाजिक दृष्टिकोण सम्बन्धी विषयमा १% औपचारिक सभा समारोहका समाचार सन्दर्भमा भने २७% र ११% ले कुनै पनि मत व्यक्त नगरेको पाएयो ।

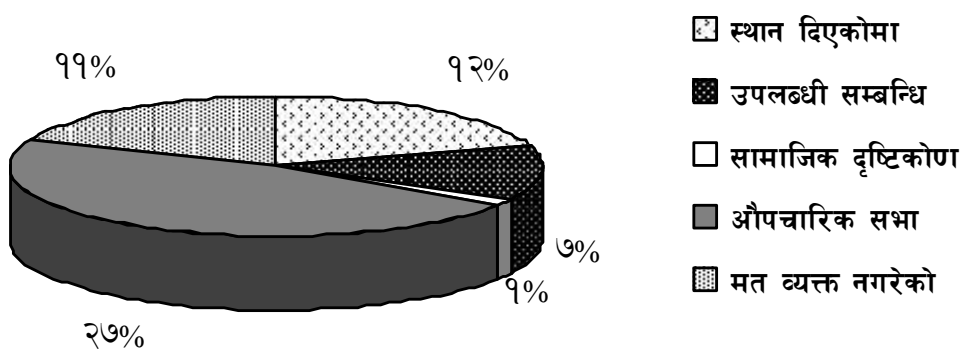

- (३) अपाङ्ग सम्बन्धी नीति तथा कानूनको ज्ञान रहेको वा नरहेको सन्दर्भको प्रश्नको जवाफमा ज्ञान हुनेहरूमा १५% , नहुनेमा १०% केही ज्ञान हुनेमा ३३% मत रहेको पाइयो ।

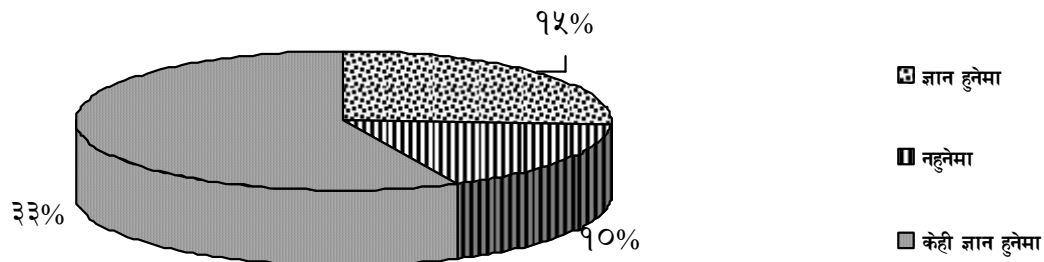

- (४) अपाङ्ग सम्बन्धी के कस्ता ज्ञान रहेको छ भन्ने प्रश्नमा नीतिगत कुरामा ६%, हक अधिकार सम्बन्धीमा २२%, संरक्षणमा ५%, आरक्षणमा ६%, यी सर्वे विषयमा ज्ञान हुनेहरूमा ११% र कुनै पनि मत व्यक्त नगर्नेमा ८% रहेको पाइयो ।

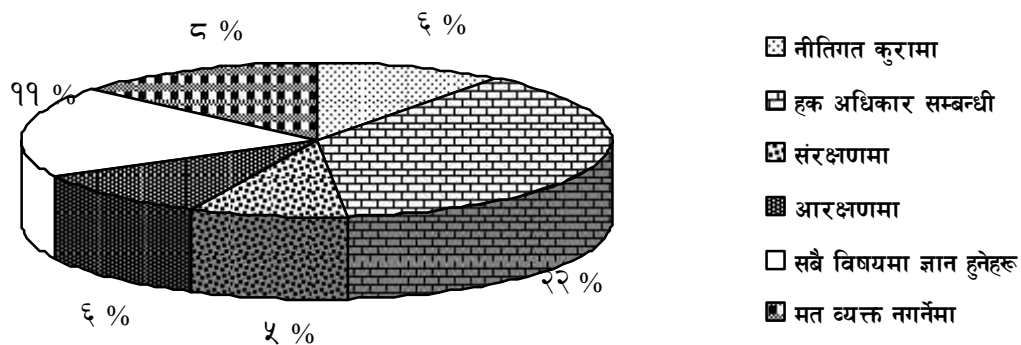

(५) अपाङ्ग सम्बन्धी विषयमा सरकार पक्ष गम्भीर छन् भन्ने प्रश्नका पक्षमा हुनेहरू ७%, गम्भीर नरहेको मत व्यक्त गर्नेमा २२%, केही मात्र छन् भन्नेमा २७% छन् भने कुनै पनि जवाफ नदिने अर्थात् यो सन्दर्भ थाहा नहुनेमा २% मत रहेको पाइयो ।

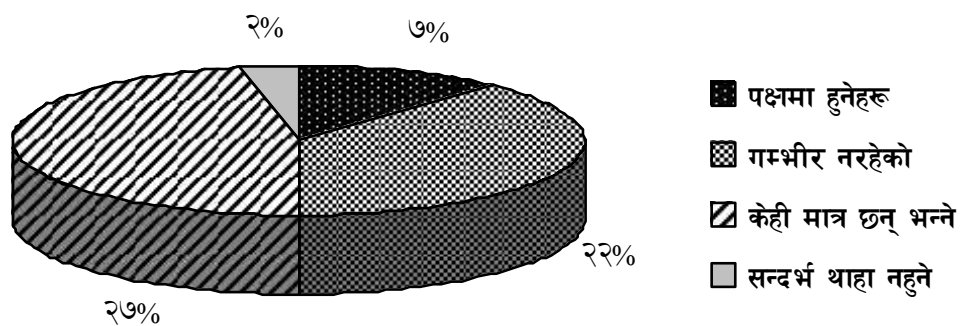

(६) अपाङ्गसंग सम्बन्धीत संघ संस्थाका कार्यक्रम तथा कार्यशैली सम्बन्धी प्रश्नमा सकारात्मक तर्फ १८% र नकारात्मक तर्फ ६% मत रहेको पाइयो भने ३४% ले सामान्य रहेको मत व्यक्त गरेको पाइयो ।

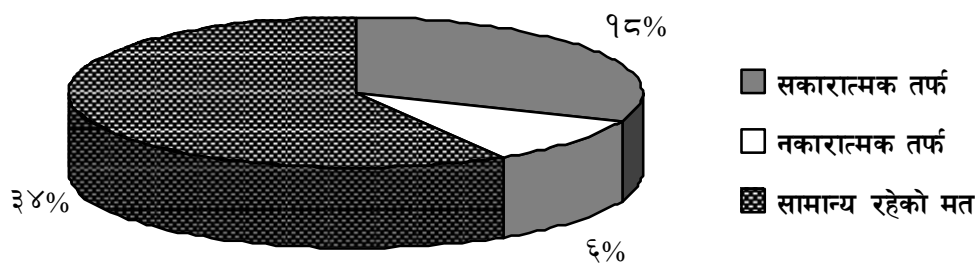

- (७) अपाङ्गहरूप्रति हेरिने दृष्टिकोण कस्तो रहेको छ भन्ने प्रश्नमा बोझको रूपमा १८%, पूर्वजन्मको पाप वा अभिशापको रूपमा ३%, दया वा सहानुभूतिको रूपमा १६%, सामान्य वा सहयोगी मनोभावको रूपमा ३३% मत रहेको पाइयो भने १% कुनै पनि प्रतिक्रिया नगरेको पाइयो ।

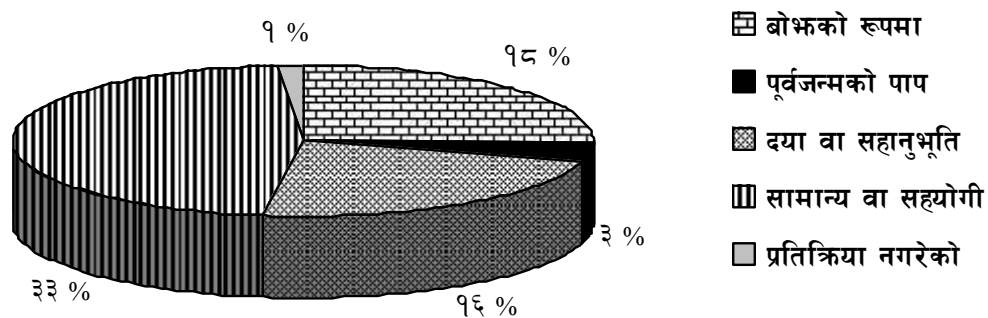

- (८) अपाङ्गहरू सम्बन्धी मानवअधिकारको प्रश्न विशेष रूपमा उठ्नु जरुरी छ/छैन भन्ने प्रश्नमा उठ्नु पर्नेमा ५७% र नपर्नेमा १% मत प्राप्त भएको छ ।

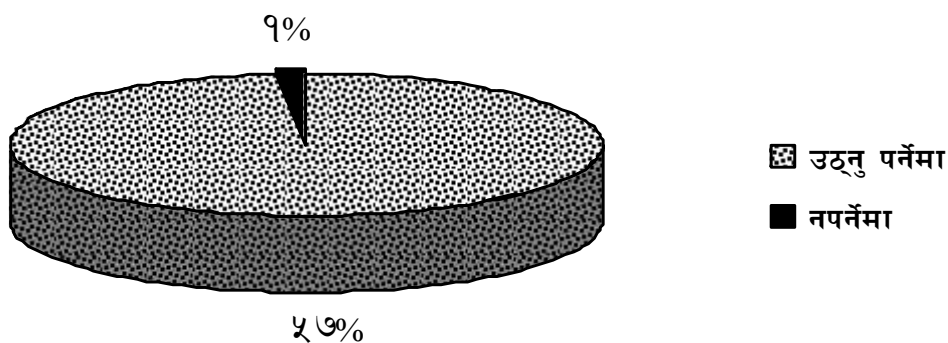

(९) अपाङ्ग वर्गलाई राज्यबाट विशेष संरक्षण गरिनु पर्दछ वा पर्दैन भन्ने प्रश्नमा ५७% ले पर्छ र पर्दैन भन्नेमा १% मत रहेको पाइयो ।

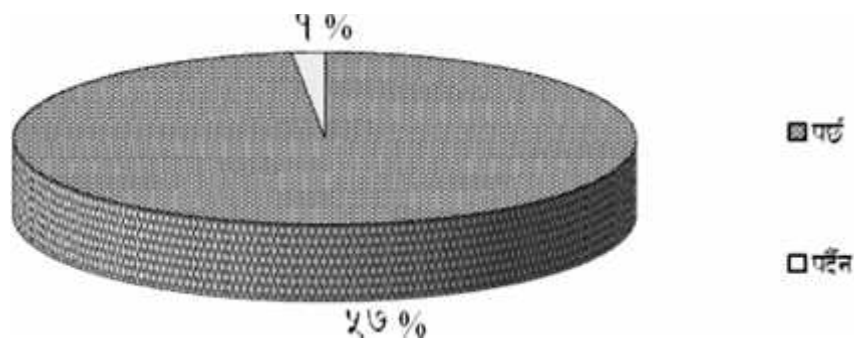

(१०) यसैगरी अपाङ्ग सम्बन्धी संघ संस्थाका कार्यक्रमहरू पारदर्शी हुनु पर्ने वा नपर्ने भन्ने प्रश्नमा पर्नेमा ५७% र नपर्नेमा १% मत रहेको पाइयो ।

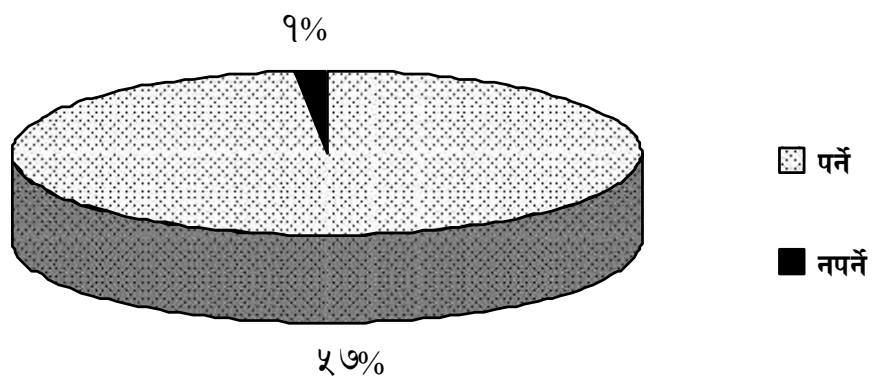

(११) अपाङ्गका समस्या समाधान गर्नेतर्फ संचार क्षेत्र र संचारकर्मीको सचेतता सम्बन्धी प्रश्नमा छ भन्नेमा २२% र २६% छैन भन्ने मत रहेको पाइयो । भने ६% थाहा नभएको मत व्यक्त गरेको पाइयो भने ४% ले कुनै जवाफ नै नदिएको पाइयो ।

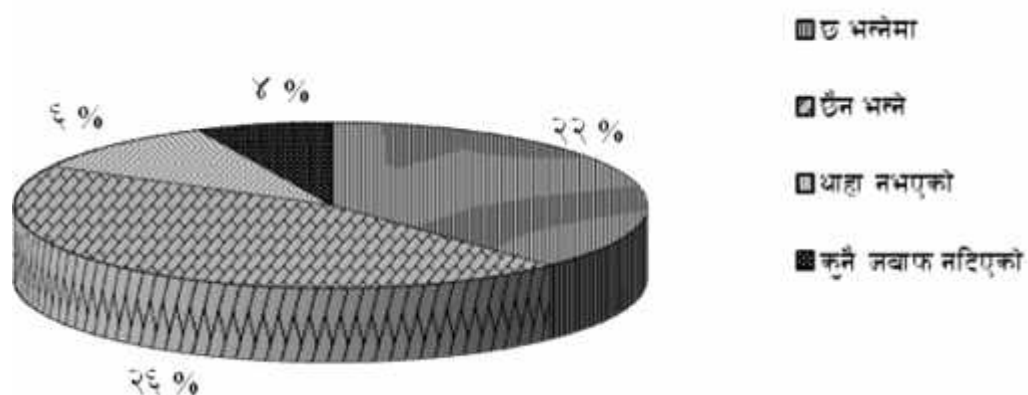

(१२) अपाङ्गका नीति तथा कानूनको प्रयोग सैद्धान्तिक एवं व्यावहारिक रूपमा अवलम्बन भए नभएको प्रश्नमा छ भन्ने पक्षमा ८%, छैन भन्ने पक्षमा ३७%, थाहा नभएको पक्षमा ९% र ४% ले कुनै पनि मत व्यक्त नगरेको पाइयो ।

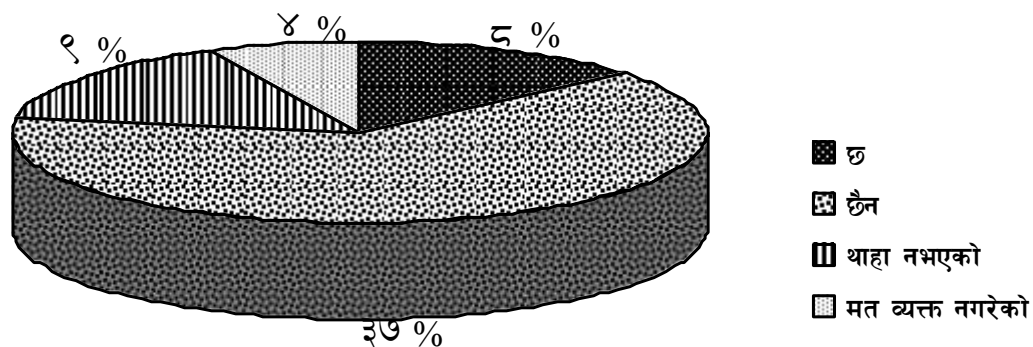

(१३) अपाङ्ग समस्या पहिचान तथा समाधानतर्फ सम्बन्धीत निकाय तथा सरकारको ध्यान आकृष्ट भए नभएको प्रश्नमा भएकोमा २३%, नभएकोमा २७% थाहा नभएकोमा ४% र बाँकी ४% ले कुनै पनि मत व्यक्त नगरेको पाइयो ।

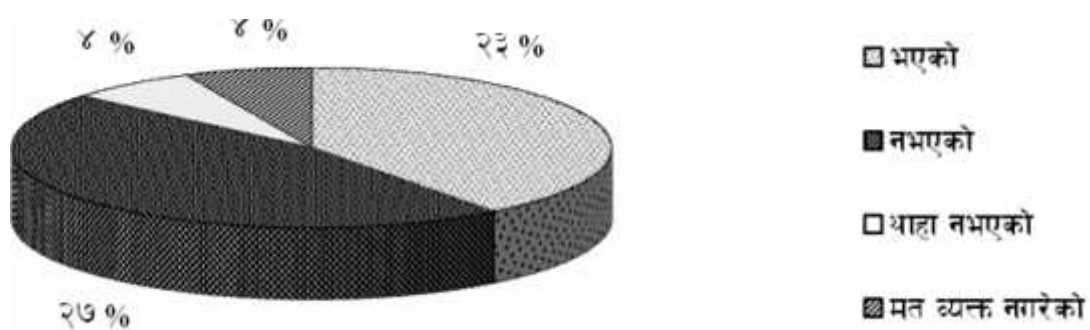

(१४) अपाङ्ग सम्बन्धी नीति कानून तथा व्यवस्थाहरू कार्यान्वयन भए नभएको प्रश्नमा भएकोमा १% नभएकोमा १६%, थोरै मात्र भएकोमा ३७% र ४% ले कुनै पनि मत व्यक्त नगरेको पाइयो ।

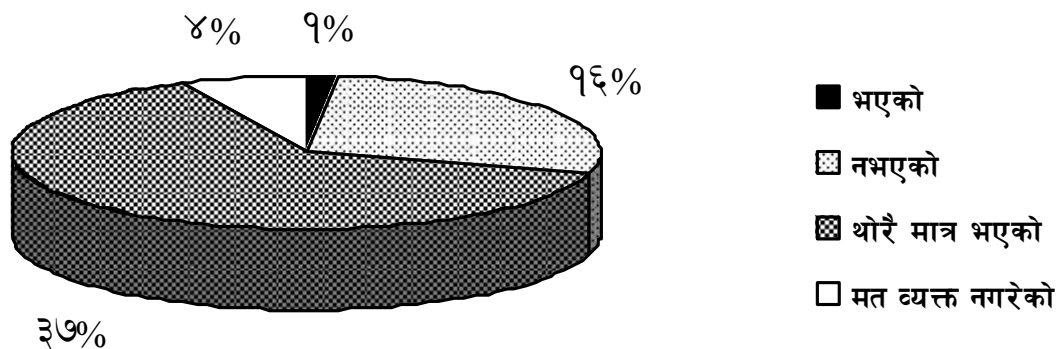

(१५) अपाङ्ग सम्बन्धी वर्तमान बाधा तथा अवरोध के हुन् भन्ने प्रश्नमा अज्ञानतामा १८%, अन्धविश्वासमा १५%, गरीबीमा १९%, अन्यमा २% र ४% ले कुनै पनि मत व्यक्त नगरेको पाइयो ।

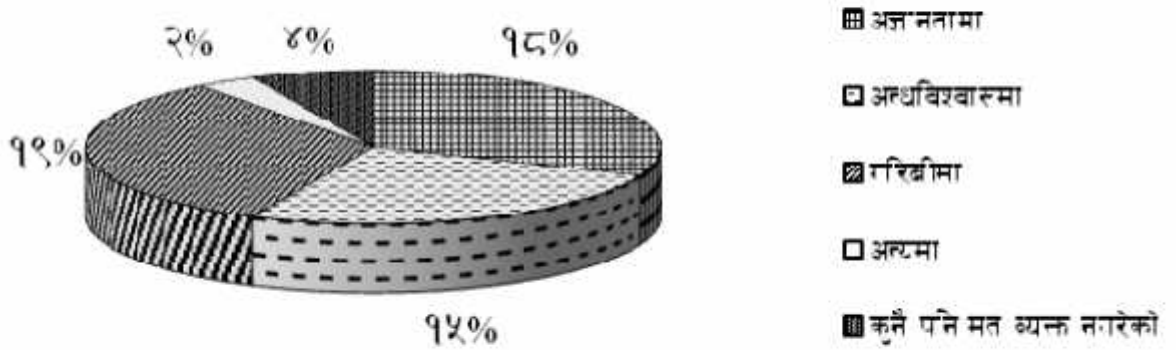

(१६) अपाङ्ग सम्बन्धी सही तथ्याङ्क नआउनु सम्बन्धी प्रश्नमा सरकारको ३३%, समाजकोमा १६% र ९% ले परिवारको कमजोरी रहेको मत व्यक्त गरेको पाइयो ।

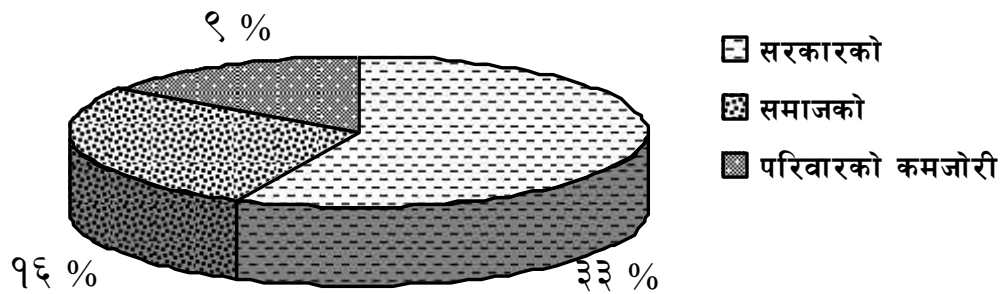

- (१७) अपाङ्गका समाचारलाई राज्य, समाज र संचारले दिएको महत्वका सम्बन्धमा गरिएको प्रश्नमा २% ले धेरै, २५% थोरै र ३१% सामान्य रहेको मत व्यक्त गरेको पाइयो ।

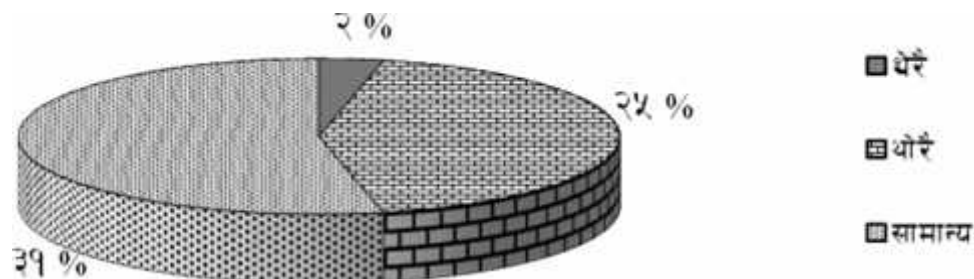

- (१८) अपाङ्गहरूको साभ्ता समस्याको रूपमा रोजगार सुलभ नहुनुलाई पहिलो प्राथमिकता प्रदान गरेको पाइयो भने शिक्षामा पहुँच नहुनुलाई दोश्रो, स्वावलम्बी नहुनुलाई तेस्रो र स्वास्थ्यमा पहुँच नहुनुलाई चौथो प्राथमिकता दिएको पाइयो ।

प्रश्नावलीमा संचार, अपाङ्ग र अपाङ्गता सम्बन्धी जारी गरिएको यी वस्तुगत प्रश्न बाहेक केही विषयगत प्रश्नहरू पनि समावेश गरिएको थियो । विषयगत यी विभिन्न प्रश्नहरूमा संचारकर्मी र पत्रकारिताका विद्यार्थीहरूका प्रतिक्रिया यस किसिमको रहेको छ ।

प्रायः संचारकर्मीहरूले अपाङ्ग र अपाङ्गताको परिभाषा सम्बन्धी प्रश्नमा शारीरिक वा मानसिक रूपमा असक्त वा सामान्य जीवन भन्दा फरक किसिमको जीवनको रूपमा व्याख्या गरेका छन् । यस बाहेक अपाङ्ग हुनु कुनै पनि नागरिकको दोष नभै बाध्यता भएको मत पनि व्यक्त गरिएको छ । यसैगरी मानसिक रूपले सवलाङ्ग सरह अपाङ्गको अधिकार भएतापनि समाज र राज्यले प्रभावकारी नीति भित्र नसमेटेको स्थितिलाई पक्षको रूपमा व्याख्या गरिएको छ । कतिपयले अपाङ्गलाई ईश्वरीय देन, विडम्बना वा दुर्घटनाको उपजको रूपमा पनि व्यक्त गरेको पाइयो । विभिन्न कारणबाट भएको र हुन गएको शारीरिक कमजोरी अपाङ्ग हो भने व्यक्तिमा अन्तरनिहित मानसिक वा बौद्धिक दरिद्रता र यसको फलक अपाङ्गता हो । अपाङ्ग हुनु कुनै रहर

नभै विज्ञानको गल्ती (biological error) भएको र यसलाई सम्मानकै हिसाबमा लिनुपर्ने राय पनि रहेको पाइयो । अपाङ्ग इच्छाले हुने कुरा होइन, यो प्रकृतिले नै व्यक्तिलाई अपुरो रूपमा ठग्न पुगेको संवेदनशील जीवनको यथार्थताको प्रतिमूर्तिका विषय हो । जन्मजात होस् या पछि हुने शारीरिक या मानसिक असन्तुलनको स्थिती वा असामान्य स्थिती बीचको अन्तरको अवस्थाबाट नै अपाङ्ग र अपाङ्गताको विषयवस्तु छुटिन्छ । यो एउटा स्वाभाविक शारीरिक अवस्था हो, अपूर्णता होइन । अपाङ्गता प्रकृतिको कारणबाट हो । यो कसैको इच्छा वा चाहनाबाट होइन ।

शारीरिक रूपमा मात्र नभएर मानसिक र सामाजिक रूपले पीडित व्यक्ति अपाङ्ग हो । अपाङ्ग शारीरिक रूपमा कुनै पक्षमा कमजोर व्यक्ति हो । अपाङ्गता त्यस्तो शारीरिक कमी कमजोरीका कारण व्यक्तिमा परेको प्रभाव हो । भट्ट हेर्दा देखिने बाहिरी शारीरिक कमजोरी अपाङ्ग हो भने व्यक्तिमा शरीर भित्र हुने बौद्धिक शारीरिक दुर्बलताहरू अपाङ्गता हुन् । जस्तो आँखा नदेख्नु अपाङ्ग हो भने, व्यक्तिमा सोच्ने शक्तिको विकास नहुनु अपाङ्गताको अनुभूतिको स्वरूप हो । पृथ्वीमा आजसम्म त्यस्तो प्राणी जन्मेको छैन, जो अपाङ्गताबाट ग्रसित नहोस् ।

अपाङ्गहरूलाई समाजमा पुर्नस्थापना गर्न कस्तो किसिमको कार्यक्रमको जरुरत पर्दछ भन्ने प्रश्नमा मिश्रित किसिमको जवाफ प्राप्त भएका छन् । यसमा सामाजिक सुरक्षा र स्वरोजगार कार्यक्रम लागु गरी उनीहरूलाई स्वावलम्बी गरिनुपर्छ । सरकारले अपाङ्गका स्थिती मुताबिक विशेष ध्यान दिई आवश्यकीय विशेष शिक्षा दिन जरुरी छ । सबैलाई एक अर्काको अस्तित्व र महत्त्वलाई कदर गर्ने वातावरण निर्माणका लागि चेतना जागृत गराउनु पर्दछ । शिक्षा, स्वास्थ्य र स्वरोजगार सम्बन्धी कार्यक्रमहरू निर्माण गरिनु पर्दछ । उनीहरूलाई आत्मनिर्भर भएर बाँच्ने उपायको खोजी गरी विभिन्न तालिम तथा शिक्षा प्रदान गरिनुपर्छ । अपाङ्गताको आधारमा रोजगारको व्यवस्था मिलाउनु पर्दछ । अपाङ्गहरूलाई समाजमा पुर्नस्थापना गर्न घरघरमा जनचेतनामूलक सन्देशका कार्यक्रम पुर्न्याउन नै संचारकर्मीलाई समय समयमा अपाङ्ग सम्बन्धी तालिम दिइनुपर्छ । साथै सरकारलाई अपाङ्गको समस्या विचार गरी आवश्यकीय नीति बनाउन दबाब दिइनुपर्दछ । अपाङ्गहरूलाई आत्मविश्वास जागृत हुने गरी रोजगारमूलक शिक्षा तथा उनीहरूमाथि दया मायाको नाममा हिनताभाव तथा परावलम्बी भन्दा पनि स्वतस्फूर्त स्वतन्त्र अधिकार प्रत्याभूति गर्नुपर्छ ।

सरकार तथा समाजले अपाङ्गहरूलाई मानवोचित व्यवहार गर्नुपर्छ । सरकारी तथा अन्य क्षेत्रका अवसरहरू सुलभ पहुँचको आवश्यकता भित्र पर्दछ । सरकारले अपाङ्गलाई प्राथमिकता दिएर आरक्षण दिनुपर्दछ । अपाङ्गहरूलाई पनि सवलाङ्ग सरह व्यवहार गरिनु पर्दछ । हेयको दृष्टिकोणले हेरिनु हुँदैन । सरकारले अपाङ्ग व्यक्तिहरूको लागि विशेष व्यवस्था गर्नु पर्दछ । अपाङ्गहरूलाई पुर्नस्थापना गर्न आफ्नो घर, परिवार तथा समाजमा अपाङ्ग पनि समाजको एक अभिन्न अंग हो भन्ने भावना मुखारीत गराउनु पर्दछ । सपाङ्ग व्यक्ति पनि जहिले, जहाँ, जुनसुकै बेला अपाङ्ग हुन सक्दछन् भन्ने मनोभावना जागृत गर्नु पर्दछ । अपाङ्ग सम्बन्धी समस्या पहिचान गरेर त्यसको निराकरण वा कार्यान्वयन गर्न सरकार र सम्बन्धीत पक्ष प्रतिबद्ध हुनु जरुरी छ ।

अपाङ्गहरूलाई समाजमा पुर्नस्थापना गर्नका लागि सरकारले जनचेतनामूलक, सीपमूलक तथा रोजगारमूलक कार्यक्रमहरू समेत अपनाउनु जरुरी छ । त्यसैगरी सामाजिक संघ संस्थाहरूले पनि बजेटको रूपमा प्राप्त हुने सहयोगको सदुपयोग प्रभावकारी रूपका राम्रोसंग गर्नुपर्दछ । यस्तै अपाङ्गहरूलाई समाजको जिम्मेवार नागरिक नै हुन् भन्ने सोच राखी शिक्षा र रोजगारको व्यवस्था गर्ने कार्यक्रम तयार गर्नु जरुरी छ । यसनिमित्त शिक्षा र स्वास्थ्यको जिम्मेवारीबाट राज्य नपन्छी तदनुरूपको उचित रोजगारीको ग्यारेन्टीका कार्यक्रम आवश्यक छ । अपाङ्गता सम्बन्धी चेतना फैलाई स्वावलम्बन स्वरूपका विषयवस्तुप्रति समुचित रूपमा तालिम दिइनुपर्दछ । अपाङ्गहरूको कल्याण निमित्त हरेक क्षेत्रमा समावेशीकरण नीति लागु गरिनु पर्दछ ।

राज्यले अपाङ्गहरूलाई सुहाउने सकिसिमको विशेष कार्यक्रम ल्याउनुपर्दछ । यस नीतिलाई नागरिक समाज र सम्बन्धीत संघ संस्थाले आवश्यक सहयोग पुऱ्याउनु पर्दछ । प्राथमिकताका आधारमा अपाङ्गहरूलाई पुर्नस्थापना केन्द्रहरू स्थापना गरिनु पर्दछ । अपाङ्गहरूलाई उनीहरूको अभिरुचि अनुसार विभिन्न प्रकारका तालिम प्रदान गरेर आत्मनिर्भरयुक्त बनाउनु पर्दछ । उनीहरूलाई शिक्षा स्वास्थ्य र रोजगारको व्यवस्था प्रदान गर्नुपर्दछ । अपाङ्गहरूप्रति सकारात्मक दृष्टिकोण उजागर हुने सामाजिक जनचेतना अभिवृद्धि संचालन गर्न परिवार सचेत हुनुपर्दछ । अपाङ्गहरूले पनि समाज राष्ट्रको लागि सकारात्मक चिन्तन तथा कार्य गर्न सक्दछन् भन्ने उदाहरण प्रदान गर्न जनचेतनाको आवश्यकता पर्दछ । सरकारी तथा गैरसरकारी संघसंथाबाट अपाङ्गका नाममा स्थापना भएका कार्यक्रमप्रति उचित जोड दिइनुपर्दछ । यसनिमित्त रोजगारी तथा शिक्षाको समेत व्यवस्था हुनुपर्दछ । यस्तै आरक्षणको व्यवस्था समेत हुनुपर्दछ ।

सरकारले उनीहरूको वृत्ति विकासका लागि कार्यक्रमहरू तर्जुमा गर्नुपर्दछ । समाजले अपाङ्गहरूलाई स्वीकार गर्नुपर्दछ । उनीहरूको क्षमता विस्तारका लागि प्राथमिकता दिई समाजका प्रत्येक नागरिकमा अपाङ्गप्रति सहानुभूति, माया तथा सद्भावको व्यवहार गर्नुपर्दछ । अपाङ्गलाई हेर्ने दृष्टिकोणमा परिवर्तन गरी उनीहरूलाई समान अवसर र अधिकार दिइनुपर्दछ ।

अपाङ्गहरूको जीवनस्तरमा सुधारमा ल्याउन संचारले कस्तो भूमिका निर्वाह गर्नुपर्दछ भन्ने प्रश्नमा राम्रो भूमिका, सकारात्मक सोचाई, सरकारले आरक्षणको व्यवस्था गर्न प्रोत्साहान गर्ने खालका सामग्री सम्प्रेषण गर्नुपर्दछ । संचार माध्यमहरूले अपाङ्गहरूका व्यवहारिक समस्या र हक अधिकारका मुद्दालाई न्यायोचित प्राथमिकता दिई उठाइरहनुपर्दछ । यसबाट सरकारको नीति निर्माणको पक्षमा अपाङ्गहरूलाई दबाव पुग्न सकोस् । उनीहरूका समस्यालाई उठाउँदै सम्बन्धीत पक्षलाई सही सुझाव दिने र दबावमूलक कार्यक्रम तथा नीति निर्माणका लागि दबाव दिइ घचघच्याउने खालका सामग्री सम्प्रेषण गरिनुपर्दछ । संचार क्षेत्र सदासर्वदा सुचनामूलक संदेशको अभिप्रेरणा जागरुकता, सह-सम्बन्ध स्वावलम्बनपन परिनिर्माणमा संचार क्रियाशील हुनुपर्दछ । अपाङ्गका बहुआयामिक क्रियाकलाप प्राथमिकताका साथ छाप्ने तथा अवसर प्रदान गर्दै समाधानका दिशातर्फ विचारात्मक लेख प्रकाशन गरिन्छ ।

अपाङ्गहरूमा व्याप्त शीप, क्षमता, र दक्षताको कदर गर्दै उनीहरूको स्थान समाजमा स्थापित गरी दिनका लागि सकारात्मक भूमिका निर्वाह गर्नुपर्दछ । संचारले राज्यलाई अपाङ्गहरूको हालको अवस्थामा सुधार ल्याउन सहयोगीको भूमिका निर्वाह गर्न सक्दछ । अपाङ्गलाई उनीहरूको जीवनस्तरमा सुधार ल्याउन संचारले सक्रिय तथा सकारात्मक सन्देश प्रवाह गर्नु पर्दछ । उनीहरूका विषयका समाचार तथा लेख प्रकाशन तथा प्रसारण गर्दा महत्त्वपूर्ण स्थान दिनु पर्दछ । संचारले अपाङ्गका समस्यालाई वकालत गर्नु पर्दछ । voice of the voice less को principle को अवधारणा (Concept) अवलम्बन गर्नु पर्दछ । यसैगरी चेतनामूलक, सामाजिक जागरण जगाउने खालको सामग्री प्रकाशन तथा प्रसारण गरिनुपर्दछ । साथै संचार संस्थाले आफ्नो पहुँच अनुसारको रोजगारी दिनुपर्दछ । उनीहरूको मनोभावना सकारात्मक वा नकारात्मक पक्षलाई संचार माध्यम मार्फत उजागर गरी सम्बन्धीत पक्षको ध्यानाकर्षण गराउनु पर्दछ । संचारले सकारात्मक प्रयासलाई प्राथमिकता दिनु पर्दछ र दबाव सिर्जनाकर्ता (Pressure creator) को रूपमा कार्य गर्नु पर्दछ । साथै उनीहरूको सफल जीवन र समस्या समाधान तर्फ पनि समाचार केन्द्रित हुनुपर्दछ । संचारले उनीहरूको जीवन स्तरमा सुधार ल्याउन प्रेरणादायी र समस्या

उजागर गर्ने समाचार सम्प्रेषण गर्नुपर्दछ । अपाङ्गका विषयलाई संचारले जिम्मेवारीपूर्वक र सावधानीका साथै महत्त्व दिनुपर्दछ । अपाङ्गहरूको जीवनस्तमा सुधार ल्याउन संचारले उनीहरूमा आत्मविश्वास र आत्मसम्मान बृद्धि गर्ने सकारात्मक भूमिका निर्वाह गर्न सक्दछ । आम नागरिक सरह व्यवहार गरिनुपर्ने जनचेतना मूलक सन्देश प्रवाह गर्नु पर्दछ ।

संचारले उनीहरूको समस्या समाधान आदिबारे सकारात्मक किसिमले विषयको उठान गर्नुपर्दछ । अपाङ्गका सशक्तीकरण गर्ने खालका शिक्षाप्रद विषयलाई प्राथमिकताका साथ स्थान दिनुपर्दछ । स्वावलम्बी अपाङ्गका सफलता, समस्या र उनीहरूले समाज र राज्यबाट भोगे गरेका पीडा समाचारहरू प्रकाशन तथा प्रसारण गर्नुपर्दछ । अपाङ्गहरूको प्राकृतिक महत्त्व र कामको उपयोगका आधारमा जीवनस्तर उकास्ने किसिमका समाचारलाई प्राथमिकता दिइनुपर्छ । उनीहरूका समस्या मात्र नउठाई त्यसका लागि समाधानको बाटो देखाइदिने, अपाङ्गता सम्बन्धी सामाजिक भ्रम हटाउनेतर्फ सामग्री पस्कनु पर्दछ ।

संचारले अपाङ्गहरूका समस्याको बारेमा सरकार र सरोकारवालाहरूलाई अवगत गराउने सकारात्मक र महत्त्वपूर्ण भूमिका निर्वाह गर्नु सक्नु पर्दछ । संचारले अपाङ्ग सम्बन्धी कार्यक्रमलाई प्राथमिकता दिदै वास्तविक समस्यालाई उजागर गर्नुपर्दछ । संचारले उनीहरूका समस्या उजागर गर्दै सम्बन्धीत निकायलाई घच्चच्याउन र समाजलाई सचेत गराउने काम गर्नु पर्दछ । संचारको महत्त्वपूर्ण भूमिका हुने हुँदा विशेष प्राथमिकता दिदै सुसूचित गरि ज्ञान दिन सक्नु पर्दछ । संचारले यससंग सम्बन्धित थोरै समाचार दिन्छन् तसर्थ यसलाई बढाएर दिने, उनीहरूको आवश्यकता र अन्य उनीहरूलाई स्वावलम्बी बनाउने खालका कार्यक्रम दिनुपर्दछ । अपाङ्ग पूर्वजन्मको पाप हो भन्ने पुरातन अन्धविश्वासी धारणा त्याग्न बल पुऱ्याउने र यो समस्या हरेकलाई पर्न सक्छ भनि स्वाभाविक रूपमा लिएर उनीहरूको हक अधिकार तथा हितमा आवाज उठाउनु पर्दछ ।

संचार क्षेत्रले उनीहरूको चेतनास्तर सुधार्न सरकार, समाज र अपाङ्ग बीचमा पुलको काम गर्ने र साभ्हा समस्या किटानगरि समाधानार्थ कदम चाल्ने समाचारतर्फ प्राथमिकता दिनुपर्दछ । संचारकर्मी तथा संचार सम्बन्धी भए गरेका विकृतिमूलक कार्यको उजागर गर्दै चेतनामूलक कार्यलाई अग्रसरता दिनुपर्दछ । उनीहरूलाई आफ्ना काम कर्तव्य र अधिकारका बारेमा सचेत गराउने, हत्तोत्साही मनोभाव नभई हौसला प्रेरित गर्ने कार्यक्रमको उत्पादनतर्फ जोड दिनु पर्दछ

साथै उनीहरूलाई संचारले Advocacy को समेत भूमिका खेल्न जरुरी छ । उनीहरूको हक अधिकारको वकालत गरिदिने , नीति नियमबारे उनीहरूलाई सचेत गराउन जरुरी छ ।संचारले अपाङ्गहरूको जीवनस्तरमा सुधार ल्याउनका लागि उनीहरूको समस्या खोतलेर समस्या समाधानका समुचित उपाय अवलम्बन गराउन सम्बन्धीत निकायलाई घच्चघच्याउने समाचार सम्प्रेषण गर्नुपर्दछ । सवल र आत्मनिर्भर बन्ने खालका कार्यक्रमको प्रस्तुति लेखन तथा प्रकाशन गरी अपाङ्गहरूको भावना समेट्ने खालका स्तम्भलाई नियमित रूपमा दिइनुपर्दछ ।

संचार नै एउटा यस्तो सशक्त माध्यम हो, जसले अपाङ्ग व्यक्तिहरूको जीवनस्तर र उनीहरूका समाचारलाई अन्य व्यक्तिको मुटुको धड्कनसम्म पुऱ्याउन सक्दछ । तसर्थ हाल अपाङ्ग सम्बन्धी एकीकृत अवधारणाका स्वरूपमा विद्यमान अवस्था भन्दा थप प्रभावकारी सकारात्मक भूमिका निर्वाह गर्न आवश्यक छ । राष्ट्रिय अखबारहरूले अपाङ्ग सम्बन्धी स्थायी स्तम्भ नराखेको सम्बन्धी प्रश्नमा पनि मिश्रित प्रतिक्रिया प्राप्त भएका छन् । सम्पादक र प्रकाशकहरूले अपाङ्ग सम्बन्धी विषयलाई सामिप्य रूपले लिन नसक्नु र अपाङ्ग व्यक्ति पनि हाम्रै समाजका नागरिक हुन् भन्ने विषयलाई आत्मसाथ गर्न सकेको छैन । साथै अपाङ्गका विषयका स्तम्भकारको रूपमा राष्ट्रिय अखबारसम्म पहुँच पुग्न नसक्नु तथा राजनीतिक समाचार हावी हुनुले समेत राष्ट्रिय अखबारहरूमा स्तम्भको रूपमा अपाङ्गका विषयवस्तुले समुचित प्रकारको स्थान नपाउनुको अर्को मूलभूत कारण मानिन्छ । यसबाहेक उनीहरूमा सदभाव र सहअस्तित्वलाई स्वीकार्ने हिम्मतको कमि हुनु पनि हो । राष्ट्रिय अखबारहरूले अपाङ्गतालाई नबुझेको वा राष्ट्रिय स्तरमा अपाङ्गतालाई प्राथमिकता नदिएकाले समेत अपाङ्गको आवाज राष्ट्रिय अखबारसम्म पुग्न सकेको छैन ।

राष्ट्रिय अखबारहरूमा अभै पुरातनवादी र परम्परावादी पत्रकारहरूको हावी भएकोले तिनीहरूले नयाँ सोच नल्याएकै कारणवश पनि अपाङ्ग सम्बन्धी स्थायी स्तम्भ राख्न हिचकिचाएको हुनसक्छ । यो समस्याको सिर्जना प्रचलन नभएर वा दक्ष जनशक्तिको अभावबाट पनि हुन सक्दछ । अपाङ्गहरूका विषयमा संचार माध्यम संवेदनशील हुनका साथै संचारमा पहुँचको सिद्धान्तको असरले गर्दा समेत समाचार मूल्य (news value) को भूमिकाको व्याख्या विश्लेषण (Interpretation) गर्न सक्नु पर्दछ । सम्भवतः अखबारहरूको दृष्टिकोण अल्पसंख्यक पाठक समेत हुने भएकोले हुनुपर्दछ । राष्ट्रिय अखबारहरू स्वभावैले व्यवसायिक प्रकृतिका हुन्छन् । त्यसैले अपाङ्गका विषयवस्तुहरूबाट व्यवसाय गर्न सकिदैन भन्ने धारणा उनीहरूको हुनसक्दछ ।

राष्ट्रिय अखबारहरूले सामाजिक विषय वस्तुहरूमा केन्द्रित हुन नसकेको कारण खासै प्रभावकारी रूपमा स्तम्भ राखेको पाइदैन ।

राजनीतिक विषयवस्तुहरू समेट्नमा नै राष्ट्रिय अखबारहरू व्यस्त रहेको देखिन्छ । अपाङ्गहरूलाई उनीहरूको समस्याको रूपमा बुझ्न नसक्नु, अन्य मुद्दाहरूको तुलनामा यो विषयलाई भिनो ठान्ने प्रवृत्तिले गर्दा समेत पनि स्थायी स्तम्भको रूपमा राष्ट्रिय अखबारमा स्थान नपाउनुको अर्को कारण हुनसक्दछ । अन्य विषयका तुलनामा यस विषयलाई गौण मान्नुले पनि यसो भएको हुनसक्दछ । अपाङ्गका विषयलाई गम्भीर रूपमा नलिएकोले पनि यसो भएको हुनसक्छ । अपाङ्ग सम्बन्धी विज्ञ कम भएर साथै अपाङ्गहरू स्वयम् पनि शिक्षित भएता पनि अग्रसर नभइकन मौन मात्र भएका कारणले गर्दा समेत पनि राष्ट्रिय अखबारहरूले अपाङ्ग सम्बन्धी स्थायी स्तम्भ नराखेको हो भन्ने मत पनि व्यक्ति गरिएको पाइयो । संचार र संचारकर्मीका समुचित ध्यान अपाङ्ग सम्बन्धी समस्यातर्फ नगएको हुन सक्छ । मिडियाको आन्तरिक गृह नीति (in house policy) निष्पक्ष नहुँदा र राज्यले अपाङ्गका विषयलाई प्राथमिकतामा राख्न दबाव नदिएको तथा न्यायको निमित्त दबावमूलक सन्देश (pressure justices) को अभावका कारण समेत यसो भएको हुन सक्दछ । संचारले अपाङ्ग सम्बन्धी पाठक कम भएको महसुस गरी व्यवहार गर्दा पनि उनीहरूप्रति बेवास्ता उत्पन्न हो की भन्न पनि सकिन्छ । राष्ट्रिय अखबारले आफ्नै प्रकारको विषयवस्तु समेटेको हुन्छ । विषयको स्तरका आधारमा स्तम्भ छुट्टाउने हुनाले त्यही मापदण्डका आधारमा राष्ट्रिय दैनिक अखबारहरू चलेको देखिन्छ । संचार माध्यममा अपाङ्गको पहुँच कम भएका कारण अपाङ्ग तथा अपाङ्गतालाई राष्ट्रिय एजेण्डाको रूपमा नलिइएको कारणल समेत यस सम्बन्धी नियमित रूपमा कलम चलाउनेहरूको अभावका कारणल समेत यो क्षेत्रलाई राष्ट्रले गम्भिर रूपमा लिन नसकेकोले स्थायी स्तम्भ नराखेको हुन सक्छ ।

अपाङ्गलाई समाजमा शिक्षा दिन सरकारी पक्ष र अन्य सम्बन्धीत संघसंस्थाको भूमिका विषयक अर्को प्रश्नमा विभिन्न प्रकारका मत मतान्तर प्राप्त भएका छन् । यस अर्न्तगत मूलतया शिक्षा निःशुल्क हुनुका साथै शैक्षिक वातावरणमा समेत सुधार ल्याउनु पर्दछ । अपाङ्गताको किसिम हेरेर विशेष गरि शिक्षा तथा पूर्वाधारको निर्माण गरिनु पर्दछ । अपाङ्गहरूको समस्या र प्रकृति अनुसारको सक्रिय र सकारात्मक भूमिका निर्वाह गर्नु पर्दछ । शिक्षा हासिल गर्न प्रोत्साहित हुने वातावरण निर्माणतर्फ विशेष जोड दिइ छात्रवृत्ति तथा सामान्य बालबालिकासँगै घुलमिल गराई अध्ययन र अध्यापन गराइनुपर्ने पक्षतर्फ जोड दिनुपर्दछ । शिक्षा तथा रोजगारको व्यवस्था

गरी स्वावलम्बी बन्न प्रेरणा प्रदान गर्दै सहयोगीको भावनाको विकास गर्दै अपाङ्गहरूसँगै उपयुक्त सल्लाह गरेर निष्कर्ष निकाल्नु पर्दछ ।

सरकार र सम्बन्धीत निकायले अपाङ्गका स्वावलम्बन र संचारमा अपाङ्गलाई सरल हुन विशेष कार्यक्रमको तर्जुमा गर्नुपर्दछ । अपाङ्ग सम्बन्धी वैदेशिक सहायताको उचित सदुपयोग हुनु जरुरी छ । सरकारले प्रष्ट नीति ल्याउने र संघ संस्थाले त्यसको निष्पक्ष कार्यान्वयनमा सहयोग समेत गर्नु पर्दछ । अपाङ्ग स्वयमले पनि संघ संस्थाका कार्यको समुचित रूपमा मूल्याङ्कन गर्नु पर्दछ । अपाङ्गका नाममा पैसा कमाउने बाटो भन्दा पनि उनीहरूलाई अग्रसरताको बाटो देखाउनु पर्दछ । अपाङ्ग सम्बन्धी विशेष किसिमको विशिष्टिकृत रूपले कार्यक्रम ल्याएर प्रभावकारी भूमिका निर्वाह गर्नुपर्दछ । अपाङ्गहरू पनि आम नागरिक सरह हुन् । यदि उनीहरूलाई उचित शिक्षा दिन सकेमा अपाङ्ग व्यक्ति पनि राष्ट्रको हरेक काम कारवाही सही ढंगबाट गर्न सक्दछन् भन्ने चेतना जगाउँन जरुरी छ । अपाङ्गसम्बन्धी आर्थिक रूपमा आत्मनिर्भरयुक्त र स्वावलम्बी, मानसिक रूपमा तनावरहित भई वातावरण सिर्जना गर्न सकारात्मक भावनाको विकास गर्नुपर्दछ । शिक्षाको सैद्धान्तिक ज्ञान साथै शिक्षा तथा शैक्षिक स्थानमा पहुँच पुऱ्याउन अपाङ्गताका प्रकारका आधारमा स्रोत तथा साधनको व्यवस्था गरिनु पर्दछ । अपाङ्गलाई प्राथमिकताका साथ निरूपण गरी हरेक तह , तप्का तथा स्थान दिनुपर्दछ । उनीहरूका अवस्थालाई विचार गरी भौतिकदेखि सबै पक्षहरू विचार गरिनुपर्दछ तथा संचार र सम्बन्धीत निकाय समेतले सहयोगीको सकारात्मक भूमिका खेल्नुपर्दछ । उनीहरूका बहुआयामिक विकासका विशेष किसिमको प्याकेज कार्यक्रम ल्याएर अपाङ्ग स्वयंलाई समेत त्यसप्रति प्रोत्साहित गरिनु पर्दछ ।

सामाजिक दृष्टिकोणमा परिवर्तन ल्याएर समाजमा अपाङ्ग र अपाङ्गता सम्बन्धी उत्पन्न समस्या र समाधान सम्बन्धी विविध दृष्टिकोण तथा प्रशिक्षण दिइनुपर्छ । त्यस्तै जनस्तरबाट नै चेतनामूलक शिक्षाको विकास गर्दै राष्ट्रिय मुद्दाको रूपमा परिमार्जन गर्न सक्नु पर्दछ । सरकार र सम्बन्धीत संघ संस्थाहरूले कार्य योजना बनाएर लक्षित समुहको पहिचान गरी उनीहरूको क्षमता अभिवृद्धि गर्नु पर्दछ । यसमा सबैको दायित्व अन्तरनिहित छ । अपाङ्गहरूको आर्थिक समस्या अभिवृद्धि गर्न उनीहरूका निम्ति उपयुक्त रोजगारीको व्यवस्था गरिनुपर्दछ । हरेक क्षेत्रमा अपाङ्गको पहुँचका सम्बन्धमा कार्य गर्नु पर्दछ । अपाङ्ग सम्बन्धी सहयोगी र संरक्षकको भूमिका निर्वाह गर्दै हरेक क्षेत्रमा उनीहरूको सक्रिय सहभागीतातर्फ सहयोग कायम गर्नु पर्दछ । अपाङ्गहरूलाई

आरक्षण होइन, प्रोत्साहन गर्ने खालका शिक्षा, तालिम तथा सीपको तत्काल आवश्यकता छ । त्यसका लागि सरकार र सम्बन्धीत निकाय जिम्मेवार र क्रियाशील हुनु अत्यन्त जरुरी छ ।

संचारकर्मीको नीति निर्माण तहमा अपाङ्गका पहुँचका सम्बन्धमा के कस्तो धारणा सम्बन्धी गरिएको प्रश्नमा स्पष्टरूपमा जवाफ प्राप्त हुन नसकेको देखियो । यद्यपि यसबारे नीति निर्माण तहमा अभै पनि ध्यान नदिए जस्तो देखियो । वर्तमान अवस्थामा अपाङ्ग सम्बन्धी नीति निर्माण तहमा पुग्ने प्रयास गर्नु पर्दछ । नीति निर्माण तहमा अपाङ्गको प्रतिनिधित्व आवश्यक छ । त्यसैले विभिन्न छापा तथा विद्युतीय संचार माध्यमहरूमा उनीहरूको सन्दर्भलाई लिएर विभिन्न कार्यक्रमहरू प्रवाह गर्नुपर्दछ । अपाङ्गहरूले समय समयमा विभिन्न कार्यक्रमहरूको आयोजना गरी आफ्ना विषयवस्तु, नीति निर्माताहरू माझ पुऱ्याउन र नीति निर्माण गराउन पहुँचको आवश्यकता पर्दछ । अपाङ्गहरूको बहुआयामिक समस्या, विशेषता र दक्षता प्रदान गर्न आत्मसाथ गर्दै अपाङ्गपन समस्या हैन, समाजका अभिन्न अङ्गको विविधता हो भनि परिभाषित गरी उनीहरूलाई आरक्षण दिने नीति बन्नु जरुरी छ ।

अपाङ्ग पनि सपाङ्ग भन्दा कम हुँदैन भन्ने घाम जस्तै छर्लङ्ग भईसकेको छ, त्यसैले अपाङ्गलाई कुनै पनि संघ संस्था तथा सरकारी क्षेत्रमा विशेष आरक्षण वा प्राथमिकता दुबै दिनुपर्ने व्यवस्था गर्न सकिन्छ । अपाङ्गलाई समाजको बोझ नठानी उनीहरूलाई उत्साहित र उत्प्रेरित गर्ने नीति बनाउनु पर्दछ । राष्ट्रको हरेक क्षेत्रमा उनीहरूको पहुँच पुऱ्याउने खालका कार्यक्रम ल्याउन जरुरी छ । अपाङ्गहरूलाई उनीहरूको समुचित प्रतिनिधित्व हुने गरी समान सहभागिता (Equal Participation) गराउनुपर्दछ । कम्तीमा प्रत्येक वडाबाट एक जना अपाङ्ग व्यक्तिलाई नीति निर्माण तहमा पुऱ्याउन जरुरी छ । यसले गर्दा नीति निर्माण तहमा अपाङ्गहरूको सुधारका विषयका सम्बन्धमा अनुकूल स्थिति सिर्जना हुन सक्दछ । तदनुसार जनसमुदाय उनीहरूबारे संवेदनशील बन्न जरुरी छ । हरेक तहमा अपाङ्गका समावेशी रूपमा पहुँच हुनुपर्छ । अपाङ्गहरूको समस्याका बारेमा उनीहरूलाई मात्र राम्रोसंग ज्ञान हुन्छ । त्यसैले नीति निर्माण तहमा उनीहरूको सक्रिय संलग्नता नितान्तरूपमा आवश्यक हुन्छ ।

अपाङ्गताको परिभाषामा व्यापकता ल्याइनुपर्दछ । साथै नीति निर्माणको हकमा राष्ट्रिय स्तरमा नभै क्षेत्रीय समाजको आधारमा नीतिनियम मार्फत व्यवस्थित गर्नुपर्ने हुन्छ । अवस्था हेरेर अपाङ्गहरूलाई पनि उच्च ओहोदमा स्थान दिइनुपर्दछ । समावेशी व्यवस्था अनुकूल सबैलाई

आत्मसाथ गर्ने प्रकारका अपाङ्गहरू संलग्न हुन सक्ने रणनीति हुनु जरुरी छ । सबै समस्याको समाधान गर्न व्यवस्थित तथा वैज्ञानिक नीति निर्माण तहमा पुगनुपर्छ । नीति आफैमा मात्र महत्त्वपूर्ण नभई यस भन्दा पनि कार्यान्वयनपक्ष महत्त्वपूर्ण कुरा हो । अल्पसंख्यक समुदायको रूपमा रहेका अशक्त रहेका अपाङ्गहरूको अवस्था हेरि राज्यले उनीहरूको भूमिका बृद्धि गर्ने नीति ल्याउन जरुरी छ । प्रतिशतका आधारमा अपाङ्गको हरेक तहमा सिट सुरक्षित गरिनुपर्दछ । उनीहरूलाई निश्चित बजेट छुट्याउनु पर्दछ । विशेष गरेर उनीहरूको उद्धार गर्न दातृ संस्थाको आडमा संचालन भएका संघ संस्था र नेपाल सरकारले समुचित ध्यान पुऱ्याउनु पर्दछ । अपाङ्गहरूको हकहितका लागि छुट्टै वैज्ञानिक प्रकारको कानूनको व्यवस्था गर्नुपर्दछ । उनीहरूलाई अनिवार्य रूपमा राज्यको नीति निर्माण तहमा सहभागिता गराउनु पर्दछ ।

अपाङ्गको विषयवस्तुतर्फ समुचित सुविधाहरू तय गरी नीति तयार गर्दै आवश्यक व्यवस्था कायम गर्नुपर्दछ । नीति निर्माण गर्दा लक्षित वर्गको प्रतिनिधित्व हुनु अति नै आवश्यक छ । संवैधानिक व्यवस्थामा अनिवार्य रूपमा विशेष कानूनको अभाव रहेको देखिन्छ । अपाङ्गका समस्याको पहलकदम गर्न सरकार तथा अन्य जिम्मेवार निकायहरूले छुट्टाछुट्टै मान्यता र धारणा राख्दा प्रभावकारी हुन्छ । त्यो भन्दा पहिला अपाङ्ग के हो भनेर स्पष्टसाथ परिभाषा छुट्टाउन आवश्यक हुन्छ । भौतिक हिसाबमा नीति निर्माण तहमा अपाङ्गको पहुँच हुन सके अझ राम्रो हुन्थ्यो तर यो चिज सम्भव हुन्छ नै भन्न सकिन्न तर राज्यको दायित्व निर्माणका इकाईसम्म पुग्ने दरिलो संयन्त्रको चाहि अनिवार्य व्यवस्था गर्नु अपरिहार्य छ । अपाङ्गलाई उनीहरूको दक्षता तथा क्षमता अनुसार स्थान र हौसला दिनुपर्दछ । नीति निर्माणका लागि समस्याको परामर्श (Problem Counseling) मा प्रभावकारी सहभागिता हुनुपर्दछ । अपाङ्गमा यस सम्बन्धी विशेष ज्ञान भएको अवस्थामा ती पक्षलाई सरकारले सहभागीको सक्रिय भूमिका निर्वाह गराउनु उत्तम हुन्छ ।

अपाङ्ग सम्बन्धीत संघ संस्थाका कार्यक्रम तथा कार्यान्वयन कस्तो हुनुपर्दछ भन्ने सम्बन्धी प्रश्नको जवाफमा यसलाई प्रभावकारी, पारदर्शी, संवेदनशील र समाजको एक अंगकै एकीकृतरूपमा विकास समेटेर लान सक्ने किसिमको हुनुपर्दछ । अपाङ्ग सम्बन्धी संस्थाका कार्यक्रम प्रभावकारी, लक्ष्यमुखी, पारदर्शी, स्वावलम्बीमुखी तथा कार्यमूलक हुनुपर्दछ । उनीहरूलाई लक्षित समुहमा पुग्ने कार्यक्रम बनाइनु पर्छ । अपाङ्गको स्थिती सीमित व्यक्तिको अर्थको खेतीको माध्यम बन्नु दयनीय हुन्छ । अपाङ्गपना व्यक्तिलाई आफू अपूर्ण छु भन्ने भावनाबाट अलग गर्ने किसिमको कार्यक्रम बनाउनु पर्दछ । साथै सो को प्रभावकारी रूपमा कार्यान्वयन पनि गर्नुपर्दछ । उनीहरूप्रति

लक्षित कार्यक्रम बनाउनु पर्ने, कार्यान्वयन शब्दमा होइन, व्यवहारमा हुनुपर्दछ । समस्याका हल भ्रममा होइन वास्तविकतामा आधारित हुनुपर्दछ । अपाङ्ग सम्बन्धीत संघसंस्थाका कार्यक्रम निष्पक्ष, सेवामूलक, सहयोगी तथा नाम भन्दा पनि कामका लागि कार्यान्वयन हुन जरूरी छ । अपाङ्ग सम्बन्धीत संघसंस्थाका कार्यक्रममा सपाङ्ग व्यक्तिलाई अपाङ्ग हुन नदिने विषयवस्तुतर्फ ध्यान केन्द्रित हुनुपर्दछ । सोही अनुरूप अपाङ्गताका कारण पत्ता लगाई सोको निराकरणका लागि सबल कार्यक्रम कार्यान्वयन गर्नुपर्दछ । व्यवहारमुखी भई अनावश्यक मतमतान्तर (Partism) बाट टाढा रही अपाङ्ग बीचमा कायम विभेदको अवस्थाबाट टाढा रही मल रूपमा आरक्षण सम्बन्धी व्यवस्थाको वकालत (Advocacy) गर्नु आवश्यक छ । अपाङ्गहरूले भ्याएसम्म गर्न सक्ने कार्यमा उनीहरूको पहुँच सर्वत्र पुऱ्याउनु पर्दछ ।

अपाङ्गहरूलाई सहभागिता दिने खालको सकारात्मकरूपबाट ठोस खालको कार्यक्रम तर्जुमा गर्नु जरूरत पर्दछ । मूलतया शुभारम्भमा संचारमाध्यमबाट जनचेतना जगाउने खालको कार्यक्रम हुनुपर्दछ । यसले गर्दा उनीहरूको समस्या समाधान गर्ने तर्फ प्रभावकारी रूपले कार्यान्वयन गर्दै सोही अनुरूप क्रियाकलाप कार्यान्वयन पनि गरिनुपर्दछ । मूलतया अपाङ्गहरूको जीवनस्तर सुधार गर्ने खालको प्रभावकारी कार्यक्रम ल्याउनु पर्दछ । सम्पूर्ण विषयवस्तुहरू पारदर्शी रूपमा पेश हुनु जरूरी छ । अपाङ्गहरूले सिर्फ नाम मात्रको कर्तव्य पूरा गर्नेतर्फ मात्र उन्मुख नभै वास्तविक समस्या समाधानतर्फ उन्मुख भई आरक्षण भन्दा अवसरका लागि वकालत गर्नुपर्दछ । उनीहरू स्वार्थरहित भई प्रचारमुखी विन्दुबाट टाढा भई व्यवहारमुखी हुनु जरूरी छ । उनीहरूका निम्ति समस्या समाधानार्थ चेतनामूलक, जागरणमूलक तथा रोजगारमूलक कार्यक्रम ल्याउनुपर्दछ ।

अपाङ्ग सम्बन्धीत संघ संस्थाका कार्यक्रमहरू वस्तुपरक र यथार्थपरक, चेतनामूलक, आधारभूत रूपमा प्राथमिक, सीपमूलक, सेवामूलकका साथै उनीहरूको आयआर्जन उकास्ने खालको कार्यक्रम हुनु आवश्यक पर्दछ । यसैगरी कार्यक्रममा चेतना जागृत हुने, उनीहरूको आय आर्जन बढाई प्रोत्साहित गर्नुपर्दछ । ती लक्षित वर्गसम्म पुग्ने, जसको लागि गरेको कार्यक्रम हो उसैले लाभ उठाउन सक्ने खालको, शहर केन्द्रित मात्र नभएर गाउँ केन्द्रित हुनुपर्दछ । कमिशन पचाउनेतिर लाग्नु भन्दा पनि उनीहरूको विषयवस्तुलाई कागजमा मात्र सीमित नगरी व्यवहारमा लागु गर्नुपर्दछ । अपाङ्गको भावनाअनुरूप व्यवहारिक, परिणाममुखी, पारदर्शी, सेवामूलक भावना राख्नुपर्दछ, प्रचारमुखी हैन । अपाङ्गको नाममा सस्तो डलरमुखी नभई प्रवृद्धनात्मक कार्यक्रम दीर्घकालीन रूपमा आत्मनिर्भरयुक्त हुने खालको कार्यक्रम हुनुपर्दछ । उनीहरूलाई नै प्रत्यक्ष टेवा

पुग्ने खालको कार्यक्रम हुन जरुरी छ । लक्षित वर्गसंग स्वावलम्बन, समान संचेतनाका जागरण, छिटो र सरलरूपमा सबैलाई समेट्ने खालका कार्यक्रम निर्माण गरिनुपर्दछ । अपाङ्गहरूलाई सहभागितामूलक कार्यक्रमका साथै उनीहरूका आधारभूत आवश्यकतालाई परिपूर्ति गर्ने खालको प्रभावकारी कार्यक्रम निर्माण गर्न जरुरी छ ।

सामाजिक समावेशीकरणका सम्बन्धमा कतिपय संचारकमी अपाङ्ग सम्बन्धी राष्ट्रले अवलम्बन गर्नुपर्ने नीति तथा कार्यक्रम कस्तो हुनुपर्दछ भन्ने प्रश्नतर्फ अनभिज्ञ रहेको पाइयो । यसैगरी भौतिक एवं वातवरणीय व्यवस्थापनको क्षमताको कदर गर्दै आर्थिक सहयोग र तालिम एवं रोजगारी सम्बन्धी नीति तथा कार्यक्रम अगाडि ल्याउन जरुरी छ । गाउँ शहर सबै ठाउँमा समान रूपमा कार्यक्रम लैजानु पर्दछ । उनीहरूको क्षमताले भ्याउने हरेक निकायमा स्थान सुरक्षित गरिनु पर्दछ । अपाङ्गलाई आरक्षण होइन शिक्षा तथा समान सहभागिता सम्बन्धी अवसर दिइनुपर्दछ । आरक्षण, संरक्षण, पुनः व्यवहारोचित, विशेष कार्यक्रम, निश्चित समयावधिमा अभिप्रेरणाका सन्देश तथा कार्यक्रमतर्फ जोड दिइनु पर्दछ । मूलभूत रूपमा राज्यले नीति निर्माण गर्दा अपाङ्गका समस्यालाई उच्च प्राथमिकता दिनुपर्छ । उनीहरूका लागि सामान्य नागरिकले पाउने सेवा सुविधा बाहेक अन्य थप सुविधा प्रदान गर्नुपर्दछ । यो कार्य विशेषतः राज्यको दायित्व क्षेत्र भित्र पर्दछ । कार्यक्रमलाई शहरमुखी हैन, अन्तरक्रियात्मक विकेन्द्रितरूपमा तर्जुमा गर्नुपर्दछ ।

अपाङ्गलाई सामाजिक समावेशीकरणका लागि स्पष्ट तथा दीर्घकालीन नीतिको आवश्यकता पर्दछ । उनीहरूका निम्ति कायम गरिएका नियम कानूनप्रति समावेश गरिएका बुदाँहरूतर्फ ध्यान दिइनुपर्दछ । यहाँ सशक्तिकरण (Empower) हुने खालका नीति तथा स्वावलम्बी बनाउने खालका कार्यक्रम बनाईनुपर्दछ । सम्बन्धीत क्षेत्र तथा निकायमा उनीहरूको प्रतिनिधित्वतर्फ समुचित प्रत्याभूति दिईनुपर्दछ । यसबाट उनीहरूले आ-आफ्नो आवाज मजबुत गर्न सक्दछन् । नीति निर्माण कार्यक्रम सहभागितामूलक तथा समावेशी चरित्रका हुनुपर्दछ । समाज तथा परिवेश अनुरूप अपाङ्गहरूले नै अघि सारेका कार्यक्रममा विषयवस्तु आधारित हुनुपर्दछ । कार्यक्रम क्षेत्रगत आधारमा अघि बढाउनु पर्दछ । महिला, दुर्गम, दलित, जनजातिका अपाङ्गलाई अनिवार्य रूपमा समावेश गरि संरक्षणमुखी, उत्थानमुखी परिवेशको कार्यक्रम निर्माण गरिनु पर्दछ । अपाङ्ग सम्बन्धी नीतिगत निर्माण व्यवहारिक रूपमा कार्यान्वयन हुनु पर्दछ ।

व्यवहारिक रूपमा समाजमा रहेर सामाजिक जीवनयापन गर्न सक्ने किसिमको कार्यक्रम तर्जुमा गरिनुपर्दछ । अपाङ्गता भएकासम्म पुग्ने, नीतिमा आरक्षण भन्दा अवसर अभिवृद्धितर्फ प्राथमिकताको आधारमा जोड दिइनुपर्दछ । अपाङ्गपनालाई राष्ट्रको नीति निर्माणको एक तहमा समेत समावेश गरिनु पर्दछ । अपाङ्गलाई नीति निर्माणको एक तहमा पुग्ने गरी समेत समावेश गरिनुपर्दछ । विदेशीलाई देखाउने खालको मात्र हुनु हुँदैन । अपाङ्ग सम्बन्धी वास्तविक कार्य भन्दा पनि डलरको खेती मात्र भए नभएका निरूपण गरी गल्ती भए, गर्न खोज्नेलाई कारवाही गरिनुपर्दछ । समावेशी लोकतान्त्रिक चासो हुनलाई पहिला सरकारी स्तरबाट नै सोच ल्याउनु पर्छ तथा सो नीतिबाट स्वतः अपाङ्गरूपनि सचेत हुनुपर्दछ । राष्ट्रले संविधानमा नै अपाङ्ग सम्बन्धी सकारात्मक विभेदका कानूनको विशेष व्यवस्था गरी प्रभावकारी रूपमा कार्यान्वयन गराउनु पर्छ । राज्यले प्राथमिकता दिएर नीति निर्माण गरी उनीहरूलाई पनि माथिल्लो तहमा ल्याई तथा शिक्षामा समानता प्रदान गर्ने किसिमको नीति तथा कार्यक्रम समेत तर्जुमा गरिएको हो ।

राष्ट्रले समावेशीकरणका विशेष कार्यनीति अपनाइ हरेक क्षेत्रमा अपाङ्गलाई आरक्षण, प्राथमिकता वा प्याकेजका कार्यक्रमहरू बनाई अघि ल्याउनु पर्दछ । कानुनी रूपमा कार्यान्वयनका समान व्यवहार, शिक्षामा समान अवसर प्रदान गरी रोजगारीका सम्बन्धमा निश्चित नियम बनाउनु पर्दछ । यहाँ प्रभावकारीरूपमा अल्पकालीन र दीर्घकालिन योजनाका खाका तयार गरी त्यसै अनुरूपको नीति तथा कार्यक्रम बनाउनु पर्दछ । जुनसुकै अवस्था तथा कार्यमा समेत अपाङ्गलाई पनि सपाङ्ग सरह समावेश गर्नु पर्दछ । उनीहरूलाई शिक्षामा आरक्षण प्रदान गरी सामाजिक रूपमा सहयोगीको भावनाको विकास गरिनु पर्दछ । समतामूलक रूपमा आम नागरिक सरह रहन पाउनु उनीहरूको नैसर्गिक अधिकार हो । आरक्षणले सदासर्वदा केवल मानसिक अपाङ्गपन महसुस गर्ने हुनाले अवसरको रणनीति अपनाउन जोड दिइन्छ । सबै अपाङ्गले समाजका विद्यमान कार्यक्रममा बिना अवरोध तनाव तथा हिचकिचावट अन्य सरह भाग लिन सक्ने रणनीति निर्माण गर्नु पर्दछ ।

अपाङ्गहरूको अधिकारका बारेमा मानवअधिकारवादी संस्था मौन बस्नुको कारणका सम्बन्धमा प्रश्न गर्दा उनीहरूले अपाङ्ग सम्बन्धी विशेष परिवेशलाई आत्मानुभूत गर्न नसकेको हो भन्ने मत व्यक्त गरेका छन् । मूलतया अन्य अनुकूल अवस्थामा भन्दा पनि अधिकार हनन भएको अवस्थामा प्रतिक्रिया उठ्ने गरेका छन् । उनीहरूले बढि मात्रमा मुद्दा नउठाएता पनि सामान्य तथा चासोका विषयमा मात्र मुद्दा उठाएका छन् । मानव अधिकारवादीहरूले यसलाई सबैभन्दा तल्लो

र एउटा पाटो मात्र सम्झिने हुनाले पनि यसो भएको हुन सक्दछ । यस सम्बन्धमा अपाङ्ग समुदायले अन्य तटस्थ समुदायलाई भकभक्याउन नसकेर पनि यसो भएको हुन सक्दछ । शायद उनीहरू यस विषयप्रति संवेदनशील छैनन् । अपाङ्गका बारेमा खासै जानकारी नभएर पनि हुन सक्दछ । यसबारे अपाङ्गलाई यसबारे वास्तविक समस्या पहिचान नभएकोले पनि हुनसक्दछ । अपाङ्गहरूलाई दयाका पात्रका रूपमा हेरिन्छ । निमुखा अपाङ्गहरूको आवाजले आफ्नो डलरको खेती बन्द हुने हुँदा मानवअधिकारवादी संस्था अपाङ्गका विषयवस्तुप्रति मौन बसेको हुनसक्दछ । मूलभूत रूपमा सरकारको कार्ययोजनाप्रति अस्थिर कार्यनितिको अभावले समेत यसो भएको हुनसक्छ । मौन नबसेको भएतापनि उनीहरूले प्राथमिकता दिइएको पाइदैन । यहाँ मानवअधिकारवादी संस्था तथा अपाङ्गका संस्था मौन बसेका पनि हुन सक्छन् । अर्को चिज अपाङ्गहरूलाई प्राथमिकता दिनुपर्ने विषय पट्टि नलागेर पनि यस्तो हुनसक्दछ ।

त्यस्तै यसबारे ज्ञान तथा सहयोगी भावनाको विकास नहुन पनि अर्को कारण हुन सक्दछ । त्यस्तै सचेतना तथा जागरणको अभावले पनि यस्तो हुनसक्दछ । त्यस्तै धन मात्र आर्जन गर्ने आशक्ति, परम्परा समेतले गर्दा तथा पूर्वाग्रहका कारण पनि यस्तो भएको हुन सक्दछ । त्यस्तै समाजमा अपाङ्ग भन्दा पनि अन्य जटिल समस्याहरू भएकोले पनि यस्तो प्रवृत्ति देखा परेको हुन सक्दछ । समग्रमा मानवअधिकारवादी संस्थाहरू अपाङ्गसम्बन्धी मानव अधिकारका सम्बन्धमा मौन नबसेता पनि चाहिने मात्रामा आवाज नउठाएको धारणा रहेको पाइयो ।

“सबैका लागि शिक्षा कार्यक्रम” अन्तर्गत अपाङ्ग बालबालिका कति समेटिएका छन् तथा नसमेटिनुको कारण के हो भन्ने प्रश्नमा नसमेटिनुमा सामाजिक समावेशीकरणका अवधारणासम्बन्धी नै राज्यले नबुझेकोले यसो भएको हो भन्ने मत व्यक्त गरिएको पाइयो । यसको मूलभूत कारण गरिबी तथा अशिक्षा नै हो । समाजले पनि अझै सकारात्मक दृष्टिकोणले अपाङ्गलाई समेट्न नसक्नुको कारणमा त्यसको लाभको लागि आवसीय सुविधा सहित निःशुल्क शैक्षिक कार्यक्रम देशभर लागु गरिनु पर्दछ । यसको निम्ती उच्च शिक्षालय वा शैक्षिक सामग्री समेत नभएर नसमेटिएको हुनसक्दछ । सरकारले लागु गरेको सो कार्यक्रम लक्षित वर्गको पहुँच भित्र कार्यान्वयन हुने खालको छैन । कतिपय अवस्थामा यस सम्बन्धी लक्षित वर्गले थाहा नै पाएका छैनन् किनकी यसबारे यथोचित प्रचार समेत भएको छैन । प्रयास सकारात्मक छ तर प्रभावकारिताका निम्ति शैक्षिक रूपमा अनुगमन कार्य संस्थागत गर्नु जरूरी छ । नसमेटिनुको

कारण मध्ये सरकारले नीति निर्माण गर्ने तर कार्यान्वयनमा चासो नदिने अर्को कारण पनि उत्तिकै जिम्मेवारपूर्ण छ ।

“सबैका लागि शिक्षा कार्यक्रमको” कार्यान्वयन पक्ष निकै फितलो छ । शिक्षा विभागले प्रष्ट नीति लिएता पनि प्रभावकारी रूपमा उनीहरूले कार्यान्वयन गर्न सकेको छैन । करिब ५० प्रतिशत विद्यार्थी नसमेटिएको खासकारण विद्यमान सामाजिक संरचना र त्यस मुताबिक बनेका विविध मान्यताहरू सम्बन्धीत हुन् । ज्ञान तथा सहयोगी भावना उजागर नहुनु अर्को कारण समेतको रूपमा दर्जा हुन पुगेको छ । बाहिर देखा परेको अनुसन्धानको आधारमा सरोकार समुह पूरा समेटिएका छैनन् । त्यस्तै वास्तवमा व्यवहारिक रूपमा पनि धेरै अपाङ्गहरू अहिले पनि अशिक्षित छन् । यस सम्बन्धी यथोचित रूपमा प्रचार प्रसार नहुनु तथा विषयवस्तुका पर्याप्त प्रभावकारी रूपमा जानकारी उपलब्ध नहुनु पनि अपाङ्ग सम्बन्धी आवश्यक धरोहर नसमेटिनुको प्रमुख कारक तत्व हुन सक्दछ । वास्तवमा समाजले चाहे मुताबिक र अपेक्षा गरे अनुरूप अपाङ्गका कार्यक्रम समेटिका छैनन् । यसनिम्ती सरकारको नीति तथा कार्यक्रम कार्यान्वयनमा गम्भिर हुन नसक्नु पनि एक कारण हो । अपाङ्गलाई अति न्यून संख्यामा समावेश गरिएको छ ।

सरकारको नीति तथा कार्यशैलीको ठोस अवधारणा नभएको कारणले पनि यस्तो भएको हुन सक्दछ । नसमेटिनुको कारण मध्ये सहयोगात्मक रूपबाट क्रियाकलाप प्रवर्धन गर्न सचेत नागरिकको अभावले समेत हुन सक्दछ । प्रतिशतको हिसाबले हेर्ने हो भने ३० पनि छैन । यसको कारण अपाङ्गताको मूल विषयको पहिचान नै हालसम्म राष्ट्र र संघसंस्थाले गर्न सकेको छैन । यहाँ कामकुरो एकातिर कुम्लो बोकी ठिमीतिर भने भैं नीति एकातिर छ । वास्तवमा व्यक्तिगत स्वार्थलाई बढि प्राथमिकता दिइने प्रचलन प्रत्युत्पादक हुन्छ । कतिपय अवस्थामा संकीर्ण राजनीतिक भर्ति केन्द्रका कारणले गर्दा समेत यस कार्यक्रममा वास्तविक अपाङ्गलाई पूर्णरूपमा समेट्न सकिएको छैन । यसको प्रमुख कारणमा नीति निर्माण तह तथा कार्यान्वयन पक्ष बीच समन्वय हुन नसक्नु नै हो । कतिपय कार्यक्रमहरूमा अपाङ्गहरू खासै समेटिएका छैनन् । जस्तै “सबैका लागि शिक्षा” कार्यक्रम साह्रै साँघुरिएको छ । उनीहरू यस कार्यक्रममा नसमेटिनुको कारण मध्ये सरकारको यस सम्बन्धी विशेष कार्यनीति नहुनु समेत हो । त्यसैगरी शिक्षा तथा चेतनाको अभाव हुनु पनि यसको मुलभूत कारण हो । परिवार भित्रै पनि अपाङ्गलाई लुकाउने चलनले गर्दा पनि राज्यद्वारा संचालित सबै कार्यक्रमहरूमा पहुँच हुन नसकेको र सरकार पनि आफ्नो प्रतिबद्धताप्रति प्रतिबद्ध हुन नसकेकोले पनि उनीहरू यस कार्यक्रममा नसमेटिएको हुन

सकदछन् । साथै त्यहाँ सम्मको पहुँच नहुनु, आफ्नो चिज प्रभावकारी ढंगमा प्रस्तुत गर्न नसक्नु तथा यथोचित प्रचार प्रसार हुन नसक्नु उनीहरू नसमेटिनुका कारणहरू मध्ये पर्दछन् । वास्तवमा नीतिगत तथा जरुरतमन्य संस्थामा अपाङ्गहरू थोरैको संख्यामा मात्र समेटिएका छन् । नेपालको सन्दर्भमा भौगोलिक विकटताका कारणले गर्दा समेत पनि उनीहरू नसमेटिएको हुन सकदछ । साथै गृहकार्यको समेत कमजोरी पनि हुनसकदछ ।

दुर्गम क्षेत्रका अपाङ्गहरूको अवस्थाका सम्बन्धमा गरिएको प्रश्नमा उनीहरूको स्थिती दयनीय रहेको अवधारणा व्यक्त गरिएको छ । उनीहरूले आधारभूत शिक्षा, स्वास्थ्य जस्ता आधारभूत चिज समेत थाहा नपाई रहेको सन्दर्भमा समाजबाट समेत उपेक्षित भएको अवस्था छ । उनीहरूको स्थिती गरिबी तथा अशिक्षाको कारण दयनीय अवस्थामा समेत रहेको छ । दुर्गम क्षेत्रमा अपाङ्गहरूलाई पशुवत, उपेक्षा तथा अछुतको व्यवहार गरिएको छ । उनीहरू भाग्यबाट ठगिएका छन् । उनीहरूलाई घर तथा समाजबाट समेत उपेक्षित रूपमा हतोत्साही गरिन्छ । उनीहरूलाई वास्तवमा चेतना तथा उद्धारका साथै माया तथा ममताको खाँचो छ । राष्ट्रिय सञ्जाल (Network) त्यहाँ पुग्न सकेको छैन । अवस्था एकदमै नाजुक छ ।

समाजले अपाङ्गसंग बोल्दा पनि पैसा पर्ने जस्तो निर्मम तथा कठोर नियम लागु भएको छ । भन्नु दुर्गम क्षेत्रका अपाङ्गहरू त सामान्य मानव भएर बाँच्न सक्ने स्थितिमा नै छैनन् । उनीहरूको आवाज केन्द्रीय तहमा पुग्नै सकेकै छैन । उनीहरू दुःख कष्टका कारण नारकीय जीवन बिताउन बाध्य छन् । साथै उनीहरूलाई सख्त अवहेलनाको दृष्टिकोणबाट हेरिने गरेको छ । संचार क्षेत्र समेत दुर्गम क्षेत्रका अपाङ्गहरूको अवस्थाबाट अनभिज्ञ रहेको देखिन्छ । यो घटना दुःखदायीपूर्ण छ । यस सम्बन्धीको सामग्रीप्रति संचार माध्यमसमेत मौन बसेको छ । उनीहरू केन्द्रबाट पुरै अलग भई गुमनामको नारकीय अवस्थामा जीवनयापन गर्न बाध्य छन् । यसरी ज्यादै भयावह स्थितीका कारण समेत सबल कार्यक्रम लागु गर्न कठिनाई छ । अधिकांश अपाङ्गहरू पारिवारिक रूपमा, सामाजिक बोझको रूपमा उपस्थित हुन बाध्य छन् । उनीहरू अपाङ्ग सम्बन्धी शहर केन्द्रित कार्यक्रमले गर्दा अवसरबाट वञ्चित छन् । यसरी उनीहरू हरेक पक्षबाट उपेक्षित छन् । उनीहरूको स्थिती निरूपण गर्दा उनीहरू विकराल र तेस्रो दर्जाको नागरिक जस्तो जीवनयापन गर्न बाध्य छन् । शिक्षाको उज्यालो किरण उनीहरूको घर आँगनसम्म पुग्न सकेको छैन । उनीहरूको क्षमता विकास अभिवृद्धि गर्नका लागि अवसर प्राप्त गर्न सकेका छैनन् ।

द्वन्द्वबाट उत्पन्न भएका अपाङ्गको सम्बन्धमा राज्य, मानवअधिकारकर्मी, नागरिक समाज, आमसंचार माध्यम र मानवताको नाता के कस्तो हो भनेर सम्बन्धीत पक्षले मनन गर्न जरुरी छ । अपाङ्ग संवेदनशील छन्, मौन बसेका छैनन् । तर जिम्मेवार निकायले यसप्रति कम प्राथमिकता दिएका छन् । वास्तवमा समाजलाई अपाङ्ग भन्दा अन्य विषयप्रतिको बढी आर्कषणले गर्दा समेत यसप्रति यथोचित ध्यान नगएको हुनसक्छ । यस विषयमा मौन नबसी प्रभावकारी रूपमा नीति तथा कार्यक्रम ल्याइएता पनि कार्यान्वयन पक्ष फितलो भएको छ । द्वन्द्व व्यवस्थापन हुन नसक्नु र क्रमिक रूपले यसलाई घटाउनुको सट्टा बढाइरहेको अवस्था भएकोले यसमा ध्यान पुग्न सकेको छैन । संस्थागत रूपमा ध्यान नपुग्नु नै यसको प्रमुख कारण हो । यसको लागि आवश्यक मात्रामा आवाज उठ्न सकेको छैन । वास्तवमा समाजले अपाङ्ग सम्बन्धी मुद्दाप्रति ध्यान केन्द्रित गरेर मुद्दालाई गहन तवरबाट निराकरण गरिनुपर्दछ । सरकार र सम्बन्धीत पक्षले विभिन्न कारणले उचित स्थान दिन सकिरहेको छैन । विडम्बनावश मुलुकको सम्पूर्ण ध्यान राजनीतिक विषयवस्तुमा मात्र बढी केन्द्रित भएको हुनसक्दछ ।

अपाङ्ग र अन्यलाई एउटै दृष्टिले हेर्नुपर्दछ । यस सम्बन्धी उनीहरूका बारेमा जोडदार आवाज ल्याउन नसक्नु पनि एउटा कारकत्व हुन सक्दछ । बजेटको अभाव पनि टड्कारो रूपमा खट्किन्छ । समस्याको बोध नहुनु, वैदेशिक सहयोगबाट प्राप्त सहयोगसम्म लगानी नहुनु विडम्बनाको कुरा हो । राज्यको अवधारण नहुनु, कार्यान्वयन पक्षको अदूरदृष्टि, सत्ताको रवैया पसेका कारण उनीहरू मौन हुनुको कारण हो । मौन नबसे पनि केहि मात्रामा कार्यक्रम भएता पनि पर्याप्त रूपमा अपाङ्गका प्रभावकारी कार्यक्रमको कार्यान्वयन हुन नसकेको देखिन्छ । यो राजनीतिक, स्वार्थपूर्तिका कारण पनि हुन सक्दछ । समाजले अपाङ्गको प्रश्न हल गर्नु आफ्नो कर्तव्य नठान्नु साथै अपाङ्गताको मानवीय दृष्टिकोण बुझ्न नसक्नु पनि अर्को कारण हुन सक्दछ । त्यस्तै संचार माध्यम, नागरिक समाज, मानवअधिकारकर्मी बीचमा समन्वयको अभावले पनि यस्तो भएको हुनसक्दछ ।

अपाङ्गहरूको सही तथ्याङ्क संग्रह तथा विश्लेषण नभएकाले पनि यस्तो भएको हुनसक्दछ । अपाङ्गहरूप्रति संवेदनशील नहुनु, अपाङ्गता सम्बन्धी अज्ञानता नै हो । सरकारी हालीमुहाली कतिपय राजनीतिक निकाय र सभ्रान्त वर्गका लागि मात्र कायम हुदाँ अपाङ्गका सशक्तिकरणका विषयमा सरकार मौन बसेका हुन सक्दछन् । अपाङ्गका विषयवस्तुलाई गौण ठानेर ध्यान नदिएको हुन सक्दछ । अर्को कुरा सांगठनिक आवाज पनि अन्य संगठनको तुलनामा कम भएका कारणले हुन

सकछ । यहाँ थोरै भएता पनि आवश्यक प्रयास भएको देखिन्छ । बढि प्रयास गर्नका लागि सबैको समुचित ध्यानाकर्षण गर्न आवश्यक पर्दछ । आमसंचार माध्यमले राज्य, मानवअधिकारकर्मी, नागरिक समाजको तुलनामा वास्तवमा अपाङ्गका विषयवस्तुप्रति बढि स्थान तथा ध्यान दिएको देखिन्छ ।

द्वन्द्वबाट उत्पन्न भएका अपाङ्गलाई पुर्नस्थापना गर्ने सम्बन्धमा गरिएको प्रश्नमा यसलाई सामान्य आरक्षणबाट नहुने भएकोले राज्यबाट संरक्षण गरिनुपर्दछ भन्ने मान्यता अख्तियार गरियो । स्वेच्छिक पुर्नस्थापना भन्दा पनि योग्यता तथा क्षमताका आधारमा रोजगारको व्यवस्था गरिनुपर्दछ । यसैगरी राज्यले अपाङ्ग सम्बन्धी छुट्टै व्यवहारिक नीति तथा कार्यक्रम ल्याएर कार्यान्वयन गरिनु पर्छ । उनीहरूलाई विशेष सहूलियत, रोजगारी, सहयोग, सीपमूलक तालिम प्रदान गर्नु पर्दछ । सरकार, सामाजिक संघ संस्था र आमसंचारका माध्यमहरूबाट संयुक्त रूपमा अपाङ्गसम्बन्धी कल्याणनाथ कार्यक्रमको एकीकृत सकारात्मक अभियान नै संचालन गर्नुपर्दछ ।

प्रथमतः अपाङ्गताको वर्गीकरण गर्नुपर्दछ । दोस्रो शिक्षाको व्यवस्था र क्षमता अनुरूपको रोजगारी हो । त्यस्तै केही गर्न नसक्ने अपाङ्गलाई सरकारका तर्फबाट भत्ता र सुविधा समेत प्रदान गरिनु पर्दछ । उनीहरूको स्वास्थ्य उपचार निम्ति विशेष रूपमा समुचित ध्यान दिन जरुरी छ । यसरी सरकारले प्राथमिकताका साथ अपाङ्ग सम्बन्धी विशेष कार्ययोजना बनाएर स्थान दिनु पर्दछ । त्यसमा हरेक तह र तप्काका व्यक्ति तथा संघ संस्थाहरूले पनि आवश्यकीय सहयोग गर्नु पर्दछ । अन्य सरह अपाङ्गलाई समेत सम्मानका साथ बाँच्न पाउने गरी पुर्नस्थापना गरिनु पर्दछ ।

अपाङ्गको क्षेत्रमा पारदर्शी नीति अपनाएर पुर्नस्थापना गरिनुपर्छ । राज्यले उचित क्षतिपूर्ति, रोजगार, शिक्षामाथिको पहुँच तथा आत्मसम्मान दिई व्यवस्था गर्नु पर्दछ । निश्चित प्याकेज कार्यक्रमको व्यवस्था, द्वन्द्वरत पक्षबाट पुर्नस्थापना, सामूहिक प्रतिवद्धताको स्थिति बजेट तथा शिक्षामा लगानी गर्नुपर्दछ । राज्यस्तरबाट नागरिक समाज तथा विभिन्न संघसंस्थाको आपसी समन्वय बीच कार्यक्रम संचालन गर्न जरुरी हुन्छ । यसरी अपाङ्गलाई आर्थिक एवं भौतिक रूपमा सहयोग गरी पुर्नस्थापना गरिनु पर्दछ । राज्यले उनीहरूको संरक्षण गरी जीवनयापन गर्न सक्ने सहज वातावरणको सिर्जना गर्नुपर्दछ । सीपमूलक तथा रोजगारमूलक कार्यक्रम ल्याई उचित कानूनी उपचारको व्यवस्था मिलाउनु पर्दछ । आर्थिक र सामाजिक रूपमा विशेष कार्यक्रम संचालन गरिनुपर्दछ । यसरी अपाङ्गले सम्मानित भएर बाँच्न पाउने स्वावलम्बनका अधिकार सहित

कार्यक्रमका लागि प्रयास गरिनुपर्दछ । उनीहरूलाई शिक्षा र स्वास्थ्य लगायतका अत्यावश्यक चिजको व्यवस्था गरी पुर्नस्थापना गरिनु पर्दछ । शिक्षा तथा स्वास्थ्य अवस्था अनुसारको नीतिगत आधार प्रदान गर्नुपर्दछ ।

यस शोधका लागि ४२ जना अपाङ्ग व्यक्तिहरूलाई समावेश गरिएको थियो । नेपाली राष्ट्रिय दैनिक अखबारहरूले अपाङ्ग सम्बन्धी समाचारलाई दिएको प्राथमिकता विषयक यस शोधमा अपाङ्ग व्यक्तिलाई पनि संचारकर्मीलाई जस्तै वस्तुगत र विषयगत दुबै वस्तुगत प्रश्न गरिएको थियो यस अनुसार वस्तुगत प्रश्नका तथ्याङ्कहरूको निचोड यस प्रकार रहेका छन् ।

- (१) राष्ट्रिय अखबारहरूले अपाङ्ग सम्बन्धी समाचारलाई के कति रूपमा प्राथमिकता दिएका छन् भन्ने प्रश्नमा प्राथमिकता दिनेमा १४%, नदिनेमा १३% र केहि पनि थाहा छैन भन्नेमा १५% रहेको छ ।

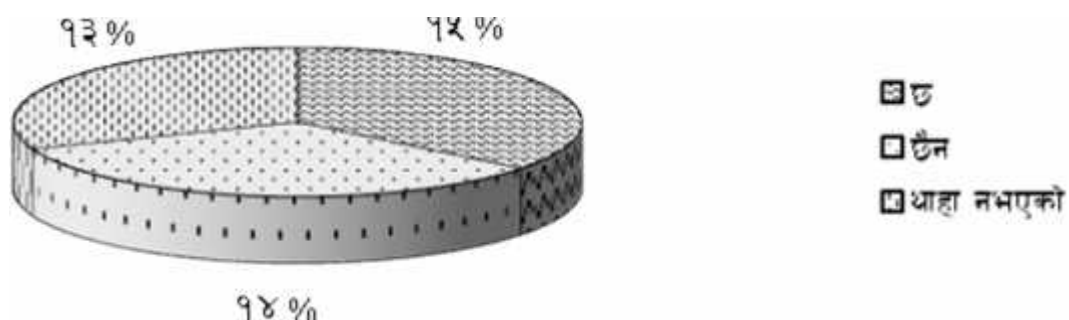

- (२) अपाङ्ग सम्बन्धी के कस्ता विषयलाई अखबारले स्थान दिएका छन् भन्ने प्रश्नमा अपाङ्गहरूको समस्या सम्बन्धी विषयमा स्थान दिएकोमा १०%, उनीहरूको उपलब्धी सम्बन्धी ९%, सामाजिक दृष्टिकोण सम्बन्धी ७%, औपचारिक सभा समारोहका समाचार सन्दर्भमा १५% र २% ले कुनै मत व्यक्त नगरेको पाइयो ।

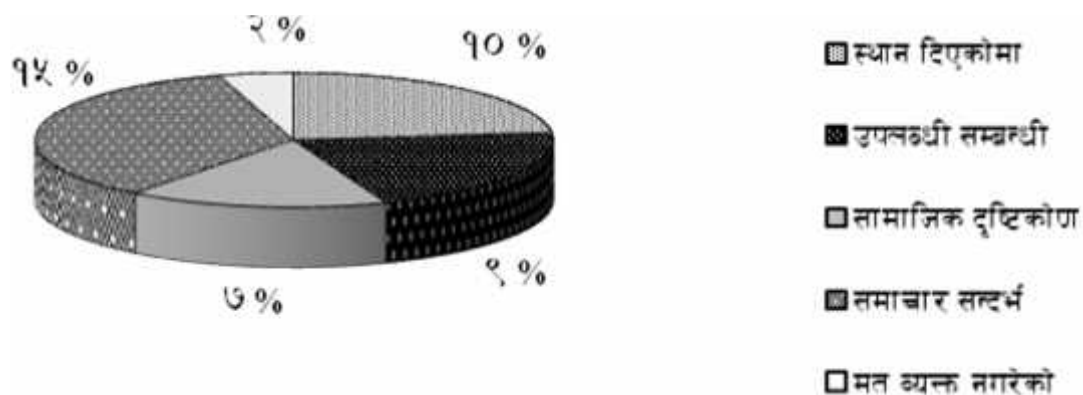

- (३) अपाङ्ग सम्बन्धी नीति तथा कानूनबारे ज्ञान रहेको वा नरहेको सन्दर्भको प्रश्नमा ज्ञान हुनेहरूमा १५% नहुनेमा ११% र केही ज्ञान हुनेमा १६% मत रहेको पाइयो ।

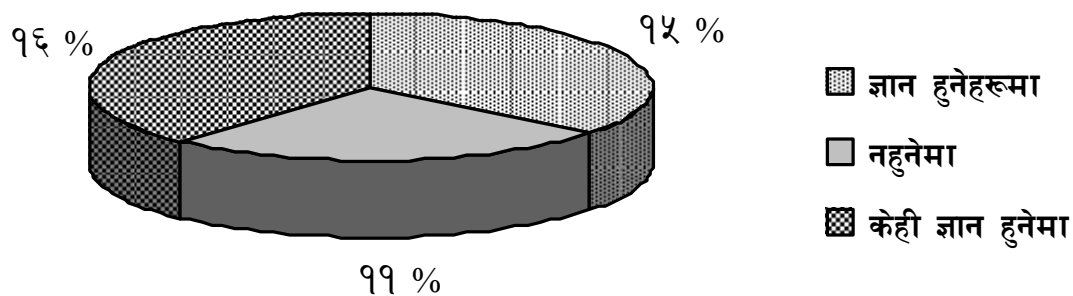

(४) अपाङ्ग सम्बन्धी नीति तथा कानून सम्बन्धमा के कस्ता ज्ञान रहेको छ भन्ने प्रश्नमा नीतिगत चिजमा १०%, हक अधिकार सम्बन्धी ६%, संरक्षणमा ७%, आरक्षणमा ६%, यी सबै विषयमा ज्ञान हुनेहरूमा ११% र २% ले कुनै पनि मत व्यक्त नगरेको पाइयो ।

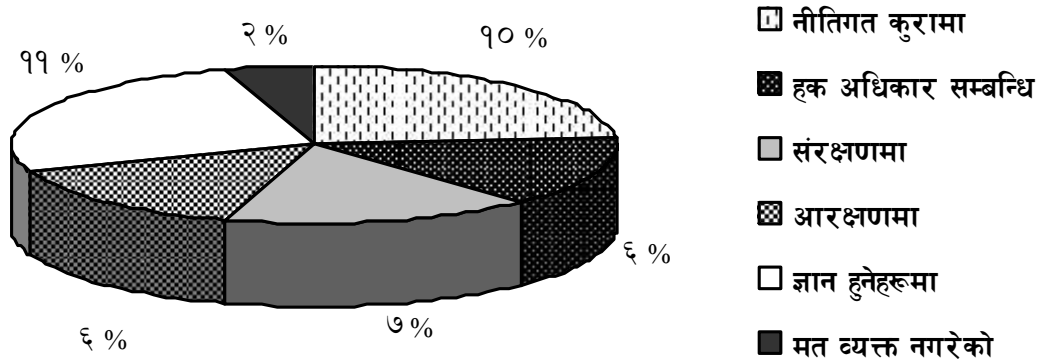

(५) अपाङ्ग सम्बन्धी विषयमा के सरकार पक्ष गम्भीर छ भन्ने प्रश्नमा पक्षमा हुनेहरू १५%, गम्भीर नरहेको मत व्यक्त गर्नेमा ११%, केही मात्र छन् भन्ने पक्षमा १६% मत रहेको पाइयो ।

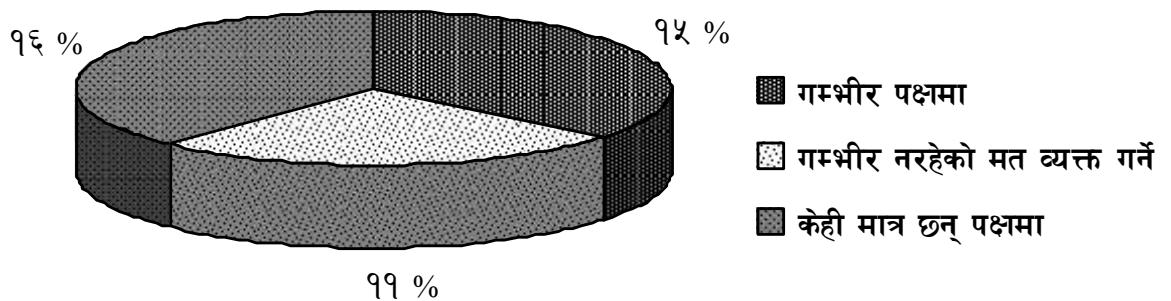

- (६) अपाङ्गरूसँग सम्बन्धीत संघ संस्थाका कार्यक्रम तथा कार्यशैली सम्बन्धीत प्रश्नमा १३% सकारात्मक रहेको छ, ९% नकारात्मक तथा २०% ले सामान्य रहेको मत जारी गरेको पाइयो ।

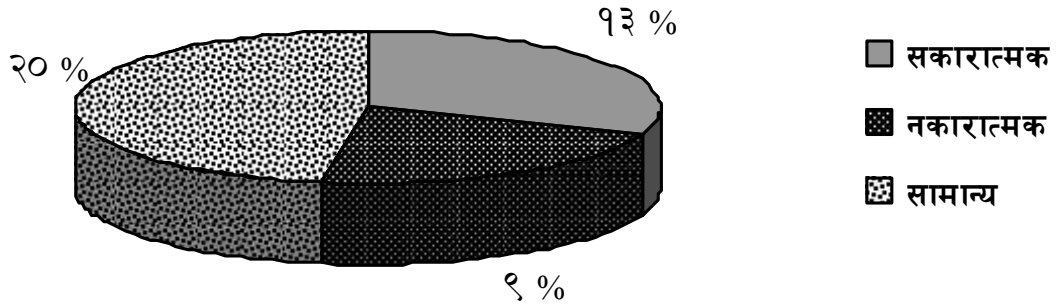

- (७) अपाङ्गरूप्रति हेरिने दृष्टिकोण कस्तो रहेको छ भन्ने प्रश्नमा बोभको रूपमा ११%, पूर्वजन्मको पाप वा अभिशापको रूपमा ११%, दया वा सहानुभूतिको रूपमा ९%, सामान्य वा सहयोगी मनोभावनाको रूपमा ११% मत रहेको पाइयो ।

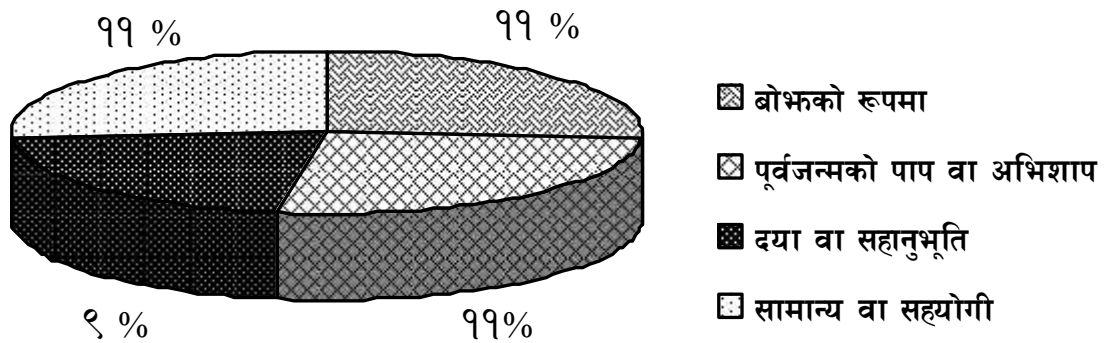

- (८) अपाङ्ग वर्गलाई राज्यबाट विशेष संरक्षण गरिनु पर्दछ वा पर्दैन भन्ने प्रश्नमा पर्छ भन्नेमा ४१% र पर्दैन भन्नेमा १% मत रहेको पाइयो ।

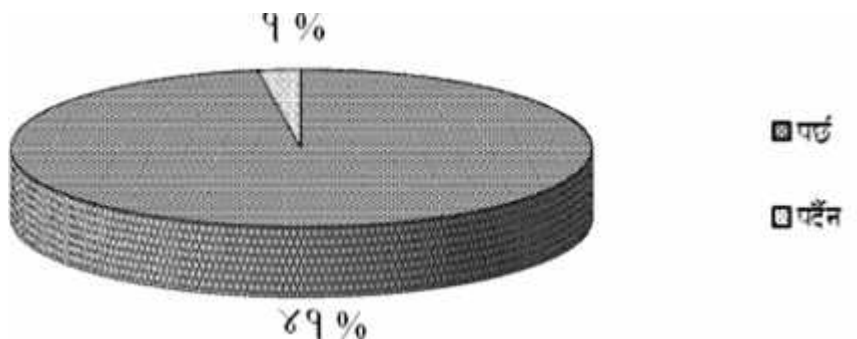

- (९) अपाङ्गका समस्या समाधान गर्ने तर्फ संचार क्षेत्र र संचारकर्मीको संचेतना सम्बन्धी प्रश्नमा छ भन्नेमा ११% छैन भन्नेमा २१% मत व्यक्त गरेको पाइयो भने १०% ले थाहा नभएको पक्षमा मत व्यक्त गरेको पाइयो ।

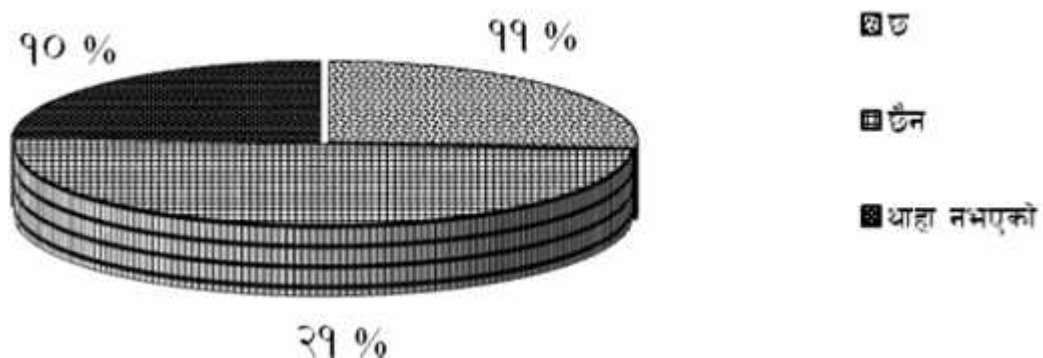

(१०) यसैगरी अपाङ्ग सम्बन्धी संघसंस्थाका कार्यक्रमहरू पारदर्शी हुनुपर्ने वा नपर्ने भन्ने प्रश्नमा पर्नेमा पनि शतप्रतिशत मत रहेको पाइयो ।

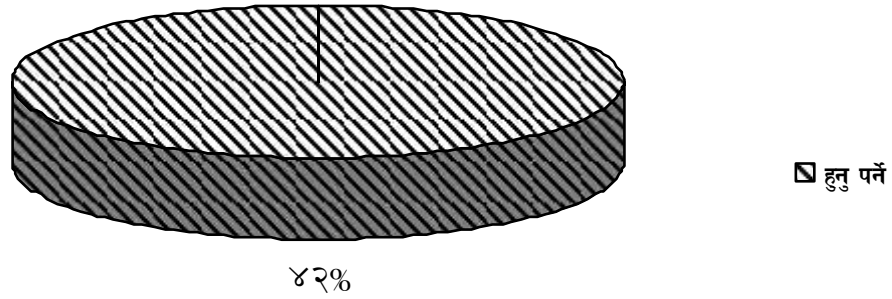

(११) अपाङ्गका नीति तथा कानूनको प्रयोग सैद्धान्तिक एवम् व्यावहारिक रूपमा अवलम्बन भए नभएको प्रश्नमा छ भन्ने पक्षमा १५%, छैन भन्ने पक्षमा १४%, थाहा नभएको पक्षमा १३% ले मत व्यक्त भएको पाइयो ।

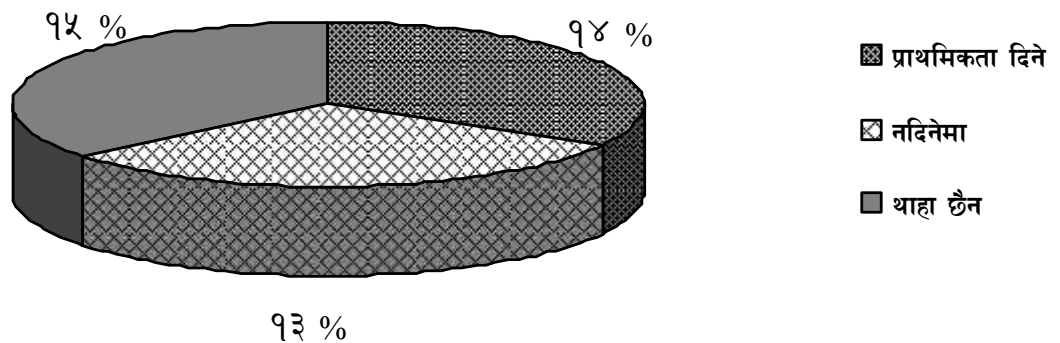

(१२) अपाङ्गहरूको समस्या पहिचान तथा समाधानतर्फ सम्बन्धित निकाय तथा सरकारको ध्यान आकृष्ट भए नभएको प्रश्नमा भएकोमा १२%, नभएकोमा २०% र थाहा नभएकोमा १०% मत रहेको पाइयो ।

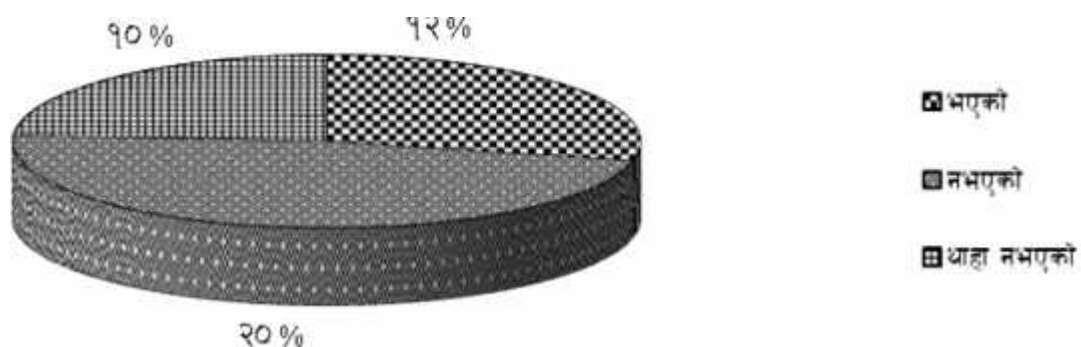

(१३) अपाङ्ग सम्बन्धी नीति, कानून तथा व्यवस्थाहरू कार्यान्वयन भए नभएको प्रश्नमा भएकोमा १०%, नभएकोमा १६% तथा थोरै मात्र भएकोमा १६% मत रहेको पाइयो ।

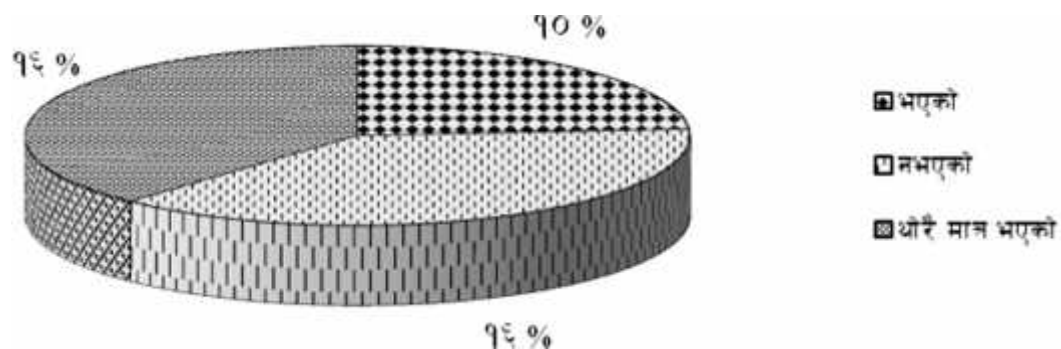

(१४) अपाङ्ग सम्बन्धी वर्तमान बाधा तथा अवरोध के हुन् भन्ने प्रश्नमा अज्ञानतामा १६%, अन्धविश्वासमा १२% गरिबीमा १३% र अन्यमा १% मत व्यक्त गरेको पाइयो ।

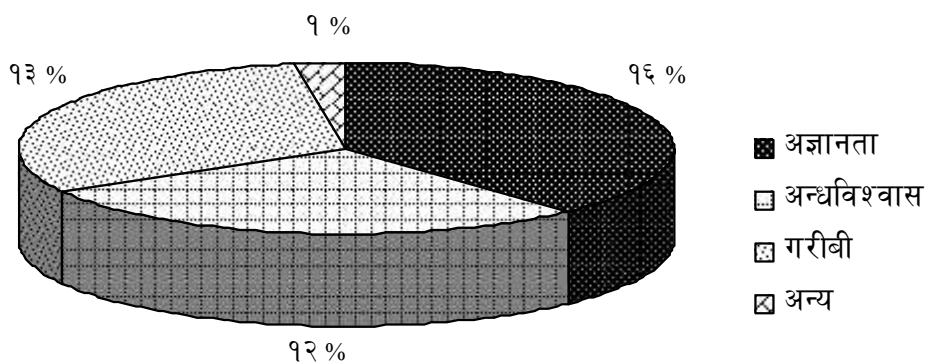

(१५) अपाङ्ग सम्बन्धी सही तथ्याङ्क नआउनुमा कसको कमजोरी रहेको छ भन्ने प्रश्नमा सरकारकोमा २१%, समाजकोमा ११% र परिवारकोमा १०% मत रहेको पाइयो ।

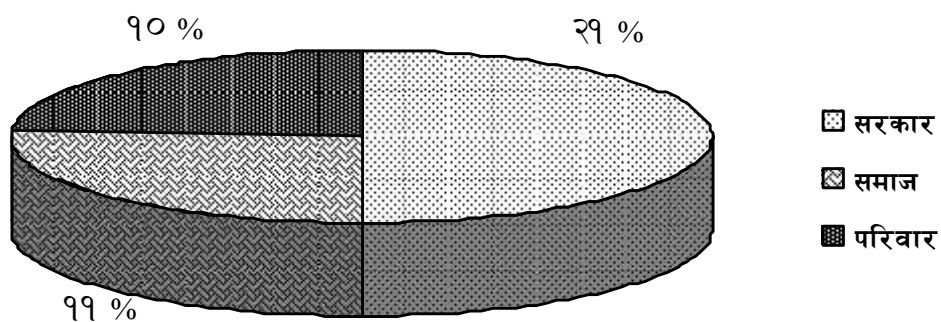

- (१६) अपाङ्गका समाचारलाई राज्य समाज र संचारले दिएको महत्त्वका सम्बन्धमा गरिएको प्रश्नमा ९% ले धेरै, १६% थोरै र १७% ले सामान्य रहेको मत व्यक्त गरेको पाइयो ।

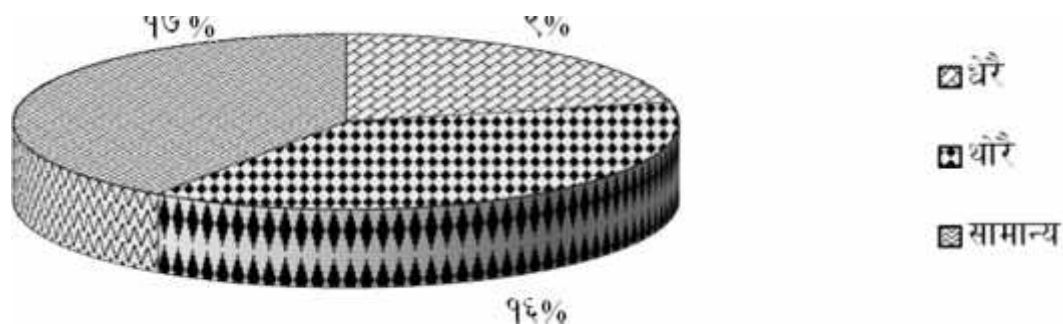

- (१७) अपाङ्गहरूको साभ्ना समस्याको रूपमा शिक्षामा पहुँच नहुनुलाई पहिलो प्राथमिकतामा छनोट गरिएको छ भने रोजगार सुलभ नहुनुलाई दोस्रो स्वावलम्बी नहुनुलाई तेस्रो र स्वास्थ्यमा पहुँच नहुनुलाई चौथो प्राथमिकता दिइएको पाइयो ।

यो शोधको प्रश्नावलीमा संचार अपाङ्ग र अपाङ्गता सम्बन्धी गरिएका वस्तुगत बाहेक विषयगत प्रश्नहरू पनि यस शोधको प्रश्नावलीमा समावेश गरिएको थियो । यी विभिन्न विषयगत प्रश्न संचारकर्मीलाई जस्तै अपाङ्गहरूलाई पनि यी प्रश्नावली भराउने कार्य गरिएको थियो । यस अनुसार निम्न तथ्याङ्क प्राप्त भएका छन् ।

अपाङ्ग र अपाङ्गताको परिभाषा सम्बन्धीत प्रश्नमा व्यक्तिको कार्य क्षमतामा कुनै निश्चित वा पूर्ण रूपमा असर पुग्नेगरी निश्चित अवधि वा सधैं भरिको लागि शारीरिक वा मानसिक रूपमा पुग्ने असर नै अपाङ्गता हो । यो रूपमा मात्र नभई क्षमतागत रूपमा पनि सम्बन्धीत हुनसक्छ । शारीरिक रूपमा अङ्ग भङ्ग भएकालाई अपाङ्ग भनिन्छ । कुनै पनि व्यक्ति जन्मजात, रोगका कारण, प्रतिकूल वातावरण, दुर्घटना आदिको कारण उसको शारीरिक तथा मानसिक रूपमा देखिने असक्षमता नै अपाङ्गता हो र यस्तो व्यक्तिलाई अपाङ्ग भनिन्छ । सामाजिक सोच र भौतिक

संरचना दुबैबाट सृजित अवरोध नै अपाङ्गता हो । शारीरिक अंगको समस्या भएका र अपाङ्ग संरक्षण तथा कल्याण ऐन २०३९ को दफा ३ को उपदफा २ बमोजिम २०५६-९-५ मा राजपत्रमा प्रकाशित सूचनाले वर्गीकरण गरेका सबै खाले व्यक्तिहरूलाई अपाङ्गको रूपमा सम्झनुपर्छ वा परिभाषित गरिन्छ ।

व्यक्तिको शरीरमा सामान्य वा जटिल रूपमा शारीरिक, मानसिक वा बौद्धिक रूपमा पाइने कमजोरीलाई अपाङ्गता भनिन्छ । कुनै पनि शरीरको अंग बिग्रिएको व्यक्तिलाई अपाङ्ग भनिन्छ । शारीरिक वा मानसिक अशक्तताको कारण अन्य व्यक्तिको तुलनामा कार्य सम्पादनमा हुने अवरोध नै अपाङ्ग हो । अन्यको तुलनामा फरक प्रकारको शारीरिक तथा मानसिक प्रकृति नै अपाङ्गता हो । शरीरको कुनै अंग पूर्ण वा आंशिक रूपमा निष्कृय छ भने त्यस्तो व्यक्ति अपाङ्ग हो । कोही जन्मदैं (प्राकृतिक रूपमा) र केही दृन्द वा अन्य कारणले अपाङ्ग बनेका छन् । शारीरिक रूपले सबलहरू पनि मानसिक रूपमा अपाङ्ग छन् । सामाजिक, आर्थिक, राजनैतिक, शैक्षिक रूपमा कुनै खास शारीरिक वा मानसिक अवस्था भएका व्यक्तिलाई उपेक्षा गरिन्छ भने अपाङ्गता सिर्जना हुन्छ । जो कोही व्यक्ति पनि अपाङ्ग हुनसक्छ । तर त्यही अपाङ्गता शारीरिक रूपमा हुने कमजोरी भनेर बुझिन्छ । यो गलत अवधारणा हो ।

अपाङ्गलाई समाजमा पुनर्स्थापना गर्न के कस्तो किसिमको कार्यक्रमको जरुरत पर्दछ भन्ने प्रश्नमा क्षमता अभिवृद्धि, जनचेतना, जनवकालत, आर्थिक सशक्तीकरणका कार्यक्रम निर्माण तथा कार्यान्वयन गर्नुपर्ने अवधारणा व्यक्त गरिन्छ । अपाङ्गहरूलाई समाजमा पुनर्स्थापना गर्नका लागि स्वास्थ्य, शिक्षा, रोजगारी तथा विभिन्न प्रकारका आयमूलक सीपको आवश्यकता पर्दछ । अपाङ्गहरूको अवस्था अनुसार आवश्यक वातावरण मिलाउनु पर्दछ । उनीहरूको हितार्थ विशेषाधिकार सहितको कार्यक्रम निर्माण गरिनु पर्दछ । सर्वप्रथम उनीहरूलाई निःशुल्क रूपमा उच्चशिक्षा लगायत आधारभूत एवं प्राथमिक आवश्यकताहरूतर्फ सम्बन्धीत निकायले ध्यान दिनु आवश्यक छ । साथै कार्यान्वयन समेत गर्नपर्दछ । उनीहरूको हक अधिकारको सुनिश्चिता गर्दै आयमूलक तालिमका माध्यमबाट उनीहरूमा आवश्यक सीप क्षमताको अभिवृद्धि गराउने र क्षमतालाई आयआर्जनको क्षेत्रमा लगाउँदै आर्थिक सुधार गर्ने खालका कार्यक्रमहरू जरुरतमन्य हुन्छ । घर परिवार र समाजलाई अपाङ्गता के हो भन्ने बारेमा अपाङ्गता सम्बन्धी जानकारी प्रदान गरी जनचेतना जगाउनु पर्दछ । अपाङ्गताको आधारमा शिपमूलक तालिम, रोजगारीको अवसर समाजमा हुने हरेक किसिमका कार्यक्रममा सहभागी गराउनु पर्दछ । अपाङ्गहरूलाई समाजमा

पुनर्स्थापना गर्नका लागि एकीकृत शिक्षाको व्यवस्था, सहयोगको आधारमा प्राविधिक हितार्थ क्रियाकलाप (Vocational support activities) समान सहभागिता सम्बन्धी कार्यक्रमका साथै अन्य विभिन्न व्यवसायिक तालिमहरूको व्यवस्था गरेर आर्थिक रूपले सवल बनाउनु पर्दछ । अपाङ्ग व्यक्ति पनि समाजको एक अभिन्न सदस्य भएको कारणले उसलाई पनि सामाजिक, आर्थिक, धार्मिक सबै पक्षमा समान सहभागिता गराउनु पर्दछ । शिक्षा, तालिम, अन्वेषण तथा रोजगारीका साथै सक्रिय सहभागीतामूलक कार्यक्रमलाई प्रचारबाजीमा भन्दा व्यवहारमूखी रूपमा लागु गर्नु पर्दछ ।

अपाङ्गहरूलाई उनीहरूको जीवनस्तरमा सुधार ल्याउन संचारले कस्तो भूमिका निर्वाह गर्नु पर्दछ भन्ने प्रश्नमा सहयोगी, अनुभवलाई आदान प्रदान गर्ने माध्यम, प्रेरणादायी पथप्रदर्शकको रूपमा सकारात्मक भूमिका निर्वाह गर्नु पर्दछ । संचारमाध्यमले उनीहरूको समस्यालाई सार्वजनिक गरिनुपर्दछ र त्यसतर्फ नीति निर्माताको ध्यानाकर्षण गर्नु पर्दछ । संचारमाध्यमले अपाङ्गहरूको कार्यक्रम देखाउने, सुनाउने र प्रकाशित गर्नुपर्दछ । उनीहरूले अपाङ्गहरूको सूचना तथा सन्देश सरकार र सम्बन्धीत निकायसम्म पुऱ्याउने कार्य गर्नुपर्दछ । अपाङ्ग व्यक्तिको जीवनस्तर उकास्न संचारले महत्त्वपूर्ण र अहम भूमिका निर्वाह गर्न अपाङ्गका ठोस समस्यालाई विश्लेषणात्मक तरिकाले प्रस्तुत गर्नुपर्दछ ।

संचार जगतको कुनै पनि प्रश्नमा जनचासो अभिवृद्धि गर्ने प्रमुख भूमिका भएको कारणले अपाङ्गताका सवाललाई प्राथमिकताका साथ अधिकारमूखी सोचबाट प्रकाशन र प्रसारण गर्नु पर्दछ । अपाङ्गले भोगिरहेका समस्याहरू चुनौतीहरू हुनाले संचार माध्यमद्वारा यसलाई सम्बन्धीत निकायसम्म पुऱ्याउने र संचार माध्यमको प्रयोगले समाजमा जनचेतना ल्याउनु पर्दछ । राष्ट्रको चौथो अंग भनेको संचार हो । यसको भूमिका यस क्षेत्रमा अति महत्त्वपूर्ण हुन्छ किनभने यसले उपचारात्मक, विरोधात्मक तथा प्रवर्धनात्मक (curative, preventive and promotive) कार्य गर्न सजिलो तथा व्यवहारिक समेत हुन्छ । अपाङ्गहरू पनि यस समाजका अभिन्न नागरिक हुन् । संचारले उनीहरूले समाजमा लिन र दिन दुबै सक्दछन् भन्ने चिजको चेतना जागृत गराउने कार्य गर्नुपर्दछ ।

संचारको कार्यक्षेत्रमा प्रतिभा भएता पनि ओभेलमा परेका अपाङ्गहरूलाई प्रतिभा प्रस्फुटन गराउन स्थान दिनुपर्दछ । अपाङ्गहरूको बारेमा समाजलाई सचेत गराउन पुलको काम गर्न धेरै

महत्त्वपूर्ण भूमिका निर्वाह गर्नुपर्दछ । उत्प्रेरणा, आत्मबल अभिवृद्धि गराउने हेतुले उनीहरूको वास्तविक मुद्दालाई राष्ट्रको मूलधारमा समावेश गरी टेवा पुग्ने खालको भूमिका खेल्नु उचित हुन सक्दछ । राज्यद्वारा अपाङ्ग सम्बन्धी परिभाषित नीति नियमहरू कार्यान्वयन गर्न संचार माध्यमले समुचितरूपमा आवाज उठाउनु जरुरी छ । संचारले जनचेतनामूलक तथा सरकारलाई दबाव दिने खालको कार्यक्रमतर्फ बढि मात्रामा जोड दिनु जरुरी छ । संचारले अपाङ्गहरूको शिक्षा, समाजमा उनीहरूप्रति हुने गरेका शोषण, उनीहरूलाई समाज, घरपरिवारले गरेको दुर्व्यवहारप्रति सरकार वा सम्बन्धीत निकायलाई जानकारी दिन महत्त्वपूर्ण भूमिका निर्वाह गर्नुपर्दछ । संचारले अपाङ्गको मानसिकता अनुसार भूमिका खेल्नु पर्दछ । संचार माध्यमले यसमुद्दालाई अरु सरह विकासको अभिन्न संस्थागत अङ्ग बनाउनु पर्दछ ।

राष्ट्रिय अखबारहरूले अपाङ्ग सम्बन्धी स्थायी स्तम्भ नराखेको सम्बन्धको प्रश्नमा राष्ट्रिय अखबारहरूको ध्यान आकृष्ट गर्ने खालका अपाङ्गका वर्गीय भूमिका मुद्दाहरूलाई अपाङ्गहरूले उठाउन नसकेको देखियो । यसस्थितिको कारणवश यस सम्बन्धी स्तम्भ राख्न आवश्यक नदेखेको कारण समेत हुन सक्छ । यसको कारणमा अपाङ्गलाई दोस्रो दर्जाको नागरिक ठान्ने प्रवृत्ति हावी भएका कारणले समेत हुनसक्दछ । स्पष्ट दृष्टिकोणको अभाव समेतले गर्दा पनि राष्ट्रिय अखबारहरूले अपाङ्ग सम्बन्धी स्थायी स्तम्भ नराखेको हुनसक्दछ । उनीहरू यसलाई सामान्य रूपमा उपकारमुखी ढंगले सोच्ने गर्दछन् । यस विषयमा उनीहरूलाई पूर्ण जानकारी हुँदैन । अपाङ्गहरूलाई साधारण नागरिकको तुलनाको रूपमा समाजले स्वीकार गरेको पाइँदैन । यस कार्यप्रति राज्य तथा समाज जिम्मेवार छैनन् । यसरी राज्यले अपाङ्गको प्रश्नमा समुचित महत्त्व राखेको पाइँदैन । यस सम्बन्धमा स्रोत र साधनको कमिले सहि योजना तथा समन्वय (co-ordination) को अभाव तथा आत्मबलको न्यूनीकरणले गर्दा समेत अपाङ्गका स्थायी स्तम्भ राखेको पाइँदैन । अखबारहरू आफैँ अपाङ्गहरूको समस्या र प्रश्नहरूप्रति सचेत भइसकेका छैनन् । यस प्रश्नलाई प्राथमिकतामा नराख्नु वा यस विषयमा सकारात्मक रूपमा नसोच्नु पनि अखबारमा स्थायी स्तम्भ नराख्नुको अर्को कारण हुन सक्दछ । हाम्रो संचार माध्यमहरूले विशेषत औपचारिक कार्यक्रमहरूको मात्र समाचार दिने गरेको पाइन्छ । संचार माध्यमले अपाङ्गहरू आफैँ सक्रिय नभएको कारण स्वरूप समेत महत्त्व दिने गरेको पाइँदैन । संचार माध्यममा संलग्न व्यक्तिहरूले यसलाई मौखिक तथा सैद्धान्तिक रूपमा स्वीकार गरेतापनि भावनात्मक रूपमा स्वीकार गरेको पाइँदैन ।

अपाङ्गहरूलाई समाजमा शिक्षा दिन सरकारी पक्ष र अन्य सम्बन्धीत संघ संस्थाको कस्तो भूमिका हुनुपर्दछ भन्ने प्रश्नमा अपाङ्गहरूलाई शिक्षा प्राप्तिमा जुन चिजले अवरोध सिर्जना गरिरहेको छ, त्यसको पहिचान गरी यसको न्यूनीकरण गर्दै अनुकूल पाठ्य सामग्री उपलब्ध गराउँदै पहुँच योग्य बनाउनुमा समेत समुचित ध्यान दिन उचित हुन्छ । उनीहरूको भौतिक पहुँच एवं संचारका लागि साङ्केतिक भाषा तथा दृष्टिविहिनका लागि ब्रेललिपिको समुचित व्यवस्था हुनुपर्दछ । अपाङ्गलाई सकारात्मक दया मायाको रूपमा नभै अधिकारको रूपमा समाजमा कसरी पुर्नस्थापना गर्ने हो, बुझ्न जरुरी छ । समाज र सरकारीपक्षले यसप्रति एकदमै महत्त्वपूर्ण तथा सकारात्मक भूमिका खेल्नु पर्दछ । उनीहरूको क्षेत्राधिकार भित्र शिक्षा, दिक्षा मिलेको छ की छैन भनेर खोजी र अनुसन्धान गरिनु पर्दछ । अहिले विद्यमान न्यायकानून अर्थात् जनादेश अनुसार भूमिका खेल्नु पर्दछ । यसनिमित्त शिक्षा नीति, शिक्षा सम्बन्धी कानून, शैक्षिक संस्थाको भौतिक संरचना, पाठ्यक्रमहरू अपाङ्ग मैत्रीपूर्ण हुनुपर्दछ ।

शिक्षा जस्तो संवेदनशील विषयमा सरकारी पक्षबाट गुणात्मक शिक्षाको नीति नियम, सबै किसिमका अपाङ्गका लागि पाठ्यपुस्तक, उपयुक्त शैक्षिक सामग्री, तथा उपकरण,भौगोलिक अवस्था अनुसार भौतिक पूर्वाधार समेत निर्माण गरिनु पर्दछ । यसरी अपाङ्गहरूको वर्गीकरण गर्दै उनीहरूलाई जरुरतमन्य विशेष शिक्षातर्फको पहुँच बढोत्तरी गर्नुपर्दछ । मूलतया व्यवसायिक शिक्षा (vocational education) तथा अवसर प्राप्त हुने किसिमका कार्यक्रम निर्माण गर्नुपर्दछ । सरकारले अपाङ्गहरूको पहुँच हुने गरी पाठ्यक्रम तथा विद्यालयको भौतिक संरचना आदि तयार गर्दै सम्बन्धीत संघसंस्थाले पनि यी चिजहरूमा सकारात्मक विचार पुऱ्याउनु पर्दछ । यस कार्यनिमित्त संरक्षणात्मक, प्रवर्धनात्मक र समावेशी स्वरूपको शिक्षाका लागि प्रमुख भूमिका खेल्नुपर्दछ । शिक्षाको क्षेत्रतर्फ अपाङ्गहरूलाई अनिवार्य तथा निःशुल्क रूपमा व्यवस्था गर्नु सरकारी पक्षको दायित्व नै हो । संघ संस्थाले यसप्रति सहयोगीको भूमिका निर्वाह गर्नु पर्दछ ।

नीति निर्माण तहमा अपाङ्गको पहुँच सम्बन्धमा स्वयंम अपाङ्गहरूको धारणा कस्तो छ भन्ने प्रश्नमा नीति निर्माण तहमा रहनेले उत्तरदायित्वपूर्ण भूमिका निर्वाह गरेको पाइँदैन । अपाङ्गको समस्या हल गर्न खाली देखावटी र नारावाजीमा नै अधिकांशसमय र साधन स्रोत खर्च भएको देखिन्छ । वास्तवमा अपाङ्ग स्वयंमले नै आफ्नो समस्याको बारेमा नीतिगत तहहरूमा पहुँच तथा निर्णयाधिकार प्राप्त भए समस्याको पहिचान हुन सक्दछ । नीति निर्माण तहमा अपाङ्गहरूलाई अनिवार्य रूपमा सहभागी गराइनुपर्दछ । समष्टिगत रूपमा भौतिक संरचना समेतलाई अपाङ्ग मैत्री

हुनुपर्छ भन्ने नीति अपनाउनुपर्छ । अब तयार हुने प्रत्येक भौतिक संरचना अपाङ्ग मैत्री हुनुपर्दछ र शिक्षाको क्षेत्रमा पहुँच पुऱ्याउन अपाङ्गताको प्रकार र गम्भिरता अनुरूप सुहाउँदो वातावरणको निमार्ण गरिनु पर्दछ । अवसर पाएको खण्डमा अपाङ्गहरूले सवलाङ्ग सरह काम गर्न सक्ने वातावरणको सिर्जनातर्फ सरकारले उनीहरूलाई पनि राज्यको मूलधारमा समेटी कार्यान्वयन तहमा पुऱ्याउनु पर्दछ । यो आजको आवश्यकता पनि हो । अनि मात्र अपाङ्ग समेतको समानुपातिक विकास हुन सक्दछ । अपाङ्ग व्यक्तिको पहुँच स्थापित गर्न बनेका सम्पूर्ण ऐन, नीति, नियमावलीहरूको प्रभावकारी एवम् पारदर्शी र विकेन्द्रीकरण हुने गरी विषयवस्तु कार्यान्वयन गर्न वर्तमान अवस्थामा नितान्त आवश्यक छ ।

अपाङ्ग सम्बन्धीत संघ संस्थाका कार्यक्रम कार्यान्वयन कस्तो हुनु पर्दछ भन्ने प्रश्नमा प्राथमिक विषयका रूपमा अपाङ्गतामा सुधार ल्याउने र अपाङ्ग स्वयंम् लाभान्वित हुने खालका कार्यक्रम हुनु पर्दछ । उनीहरू सशक्त र अधिकारमुखी सोचबाट निर्देशित हुनुपर्दछ । अपाङ्गका कार्यक्रम पारदर्शी भई लक्षित वर्गमा सिधै पुग्ने गरी कार्यक्रमको निमार्ण गरिनुपर्दछ । कार्यक्रमहरू बजारमुखी भन्दा लाभमुखी, संख्यामुखी भन्दा परिणाममुखी र समस्यामुखी भन्दा नियमामुखी हुनुपर्दछ वा भनौं अमूर्तबाट मूर्ततिर, अपूर्णबाट पूर्णतिर (जीवनमुखी) विचार हुन जरुरी छ । यसरी अपाङ्ग सम्बन्धीत संघसंस्थाका कार्यक्रम तथा कार्यान्वयन पक्ष पारदर्शी हुनु आवश्यक छ । अपाङ्गहरू सम्बन्धी क्रियाकलापमा उनीहरूका प्रतिनिधिहरू स्वयमलाई क्रियाशील गराई हरेक महिनाको एक वा दुई पटक उनीहरूलाई सहभागी गराएर, उनीहरूको समस्यालाई बुझ्ने अर्थात् अपाङ्गहरूको मन विचारमा सहयोग पुऱ्याउने किसिमको कार्यक्रम निमार्ण गर्नु पर्दछ । लक्षित वर्गको मूल मुद्दा सम्बन्धीत पक्षसित हुने कार्यक्रमको निर्माण गरी ठोस ढंगको अपाङ्गका कार्यक्रम कार्यान्वयन गर्न आवश्यककक छ । त्यसका लागि संघसंस्थाहरूको संरचनामा लोकतान्त्रिककरण हुन प्रयास गर्नु पर्दछ । त्यस्तै अपाङ्गहरूको नीतिगत संरचनामा लोकतान्त्रिककरण हुनु जरुरी छ । अपाङ्गहरूको अवस्था हेरि अधिकारमुखी एवम् सशक्तिकरणका प्रयास गर्नु पर्दछ । अपाङ्गताका आधारमा कार्यक्रम निमार्ण गर्नुपर्दछ । यसरी प्राथमिक चरणमा अपाङ्गलाई पनि कार्यक्रममा समावेशीकरण गरी कार्यक्रम संचालन गर्नुपर्दछ । अपाङ्गताका रोकथाम गर्न कार्यक्रमलाई केन्द्रमुखी नभै गाउँमुखी सम्पन्न गर्न अत्यावश्यक छ ।

अपाङ्गलाई सामाजिक समावेशीकरणका सम्बन्धमा राष्ट्रले अवलम्बन गर्नुपर्ने नीति तथा कार्यक्रम कस्तो हुनुपर्दछ भन्ने प्रश्नमा राष्ट्रले सामाजिक आर्थिक तथा राजनीतिक रूपमा सशक्त

हुने खालको नीति तथा कार्यक्रम अवलम्बन गर्नुपर्दछ । अपाङ्गहरूको सवालमा पनि विकेन्द्रीकरणको नीति अपनाउनु पर्दछ । उनीहरूलाई विभिन्न कार्यक्रममा समावेश गर्ने नीति बनाउनुपर्दछ । अपाङ्गहरू पनि समाजका अनिवार्य अंग हुन् भन्ने मान्यतालाई आत्मसाथ गरी उनीहरूलाई राज्यको मूल धारका पक्ष वा क्षेत्र जस्तो आर्थिक, सामाजिक, राजनीतिक, शैक्षिक एवम् साँस्कृतिक क्षेत्रमा सहभागी हुने वा गराउने नीति अवलम्बन गर्नुपर्दछ । अपाङ्गहरू दया मायाको रूपमा उपस्थित नभई उनीहरूलाई समावेश गर्नु राज्यको कर्तव्य र उनीहरूको अधिकार हो भन्ने सैद्धान्तिक मान्यतामा आधारित हुनुपर्दछ ।

अपाङ्गहरूले समान किसिमका हक तथा अधिकार प्राप्त गर्नु पर्दछ । राज्य संयन्त्रले निर्णय प्रक्रियामा अपाङ्गहरूको प्रतिनिधित्व, अपाङ्गहरूप्रति गरिने विभेद विरुद्ध कानून निर्माण गरी अपाङ्गता क्षेत्रमा बढि भन्दा बढि स्रोतको परिचालन गर्नुपर्दछ । अपाङ्गलाई सामाजिक समावेशीकरणका सम्बन्धमा राष्ट्रले अवलम्बन गर्नुपर्ने नीति तथा कार्यक्रम सरल, सहज तथा पारदर्शी हुनुपर्दछ । नीति निर्माणका तहदेखि सेवा वितरण एवम् उपभोगको क्षेत्रसम्म समानुपातिक र प्राकृतिक न्यायको सिद्धान्त अनुरूप समान सहभागिता गराउनुपर्दछ । अपाङ्गहरूलाई साधारण व्यक्तिलाई भन्दा फरक सुविधा, प्रवर्धनात्मक कार्यक्रम (Awareness Programme) गरी

मूलधारमा समायोजन गएको शिक्षातर्फ जोड तथा उनीहरूको क्षमता अनुसारका अवसर दिलाउने नीति निर्माण गरिन्छ । तदनुसार गाउँदेखि केन्द्रसम्म अपाङ्गहरूलाई समावेश गरिनु अति आवश्यक छ । होइन भने अपाङ्गहरूको लागि साङ्ग व्यक्तिले बनाएको नीति तथा कार्यक्रम अधुरो नै रहन्छ । राज्य संरचनाको हरेक तहक तप्कामा अपाङ्ग भएका व्यक्तिहरूलाई समावेशी गर्नुपर्ने नीति अवलम्बन हुनुपर्दछ । सबैभन्दा पहिला त समाजका व्यक्तिहरूले अपाङ्गलाई गरिने व्यवहारमा परिवर्तन गर्नुपर्दछ ।

अपाङ्गहरूको अधिकारको बारेमा मानवअधिकारवादी संस्था मौन बसेको सम्बन्धमा गरिएको प्रश्नमा सबै निकाय तथा संस्थाहरूलाई यस समस्याप्रति चासो नभएको कारण मौन बसेका हुन सक्दछ । यसबारे अपाङ्गताको सवालमा महत्त्व दिइएको पाइँदैन । त्यसैकारण पनि मानवअधिकारवादी संस्थाहरू मौन बसेका छन् । यसका लागि अपाङ्ग सम्बन्धी कार्यरत संघ संस्थाहरूले अपाङ्गको आवाजका बारेमा विषयवस्तु उठाउनुपर्दछ । अपाङ्गहरूले आफ्ना हक तथा अधिकारलाई मानवअधिकारवादीको ध्यान आकृष्ट गराउन नसकेको हुदाँ र स्वयंम् उनीहरू

सदियों देखि ओभेलमा पर्दै आएका कारण स्वरूप समेत उनीहरूको अवस्था मानवअधिकारवादीको सरोकार भित्र नपरेकोले यस्तो भएको हुन सक्दछ ।

राष्ट्रका तर्फबाट बलियो आधार नभएको तथा अपाङ्ग पक्षबाट समेत एकता नदेखिएको कारणले मानअधिकारवादी मौन बसेका हुन सक्दछन् । शायद अपाङ्गहरूको अधिकार पनि मानव अधिकारको विषय हो भन्ने वस्तुप्रति उनीहरू सचेत छैनन् । यसमा उनीहरूले आफूलाई लाभ पुग्ने त्यस्तो स्पष्ट स्वरूप नदेखेकोले पनि हुनसक्दछ । अपाङ्गहरूको एकीकृत आवाज नआउनु, अपाङ्ग सम्बन्धी लेखा जोखामा कमी, बलियो योजना र समय अनुकूल हेर्ने दृष्टिकोण र विचारमा परिवर्तन नहुनु जस्ता तथा स्वयम् मौन बस्नुको कारणले गर्दा समेत उनीहरू यस्तो गम्भिर सवाल प्रभावकारी नभएका हुन सक्दछन् । अपाङ्ग अधिकार मानव अधिकार भन्दा भिन्न छैन । तर अपाङ्गकै अधिकारहरूको पनि उठान नहुनु गम्भिर विषय हो । वास्तवमा नीति निर्माताहरू नै मानसिक अपाङ्ग छन । त्यसैकारण अपाङ्ग सम्बन्धी समस्याको हल गर्न मौन बसेका हुन सक्दछन् ।

“सबैका लागि शिक्षा कार्यक्रम” अन्तर्गत अपाङ्ग बालबालिका कति समेटिएका छन् र नसमेटिनुको कारण मध्ये के हो भन्ने प्रश्नमा उनीहरू मूलतया न्यून रूपमा समेटिएका छन् । साथै उनीहरू नसमेटिनुको कारण भौतिक संरचना अपाङ्ग मैत्री नहुनु र पाठ्य पुस्तकको सामग्री पनि सुहाउँदो नहुनु हो । “सबैका लागि शिक्षा कार्यक्रम” प्रभावकारी रूपमा संचालन हुन नसक्नु नै मूलप्रवाहिकरणमा नसमेटिनुको मूलभूत कारण हुन सक्दछ । अर्को कारण मध्ये भौगोलिक विविधता तथा विकटताका कारण पनि हो । सामाजिक सोच र भौतिक संरचना अपाङ्गता भएका व्यक्तिहरूका लागि मैत्रीपूर्ण नभएको कारणले समेत हुनसक्दछ । अधिकांश अपाङ्ग बालबालिका अपाङ्ग अनुकूल शिक्षाका लागि वातावरण नभएकोले नसमेटिएका हुन सक्दछन् । पहुँचका कारण समेत उनीहरू समेटिएका छैनन् । तर पनि आधा जस्तो अपाङ्ग समेटिएका छन् । त्यसदेखि बाहेकका अपाङ्ग पारिवारिक अज्ञानताले गर्दा समेटिन सकेका छैनन् । यसको यकिन तथ्याङ्क त छैन, तर उनीहरूको स्थिती पहिले भन्दा बढि नै छ ।

अपाङ्गहरू भौतिक तथा व्यवस्थापनमा कमि, हास, आर्थिक तथा सामाजिक परिवर्तनमा कमि, असमान वितरण प्रणाली तथा भौगोलिक अवस्था आदिले गर्दा नसमेटिएको हो । तसर्थ विना पूर्वाधार, विना लक्ष्य तथा उद्देश्यको नारावाजी मात्रै भएको छ । विगतमा सम्पन्न कार्यक्रमहरूमा समेत उनीहरू न्यून रूपमा मात्र समेटिएका छन् । अपाङ्गको कार्ययोजना गर्दा

उनीहरूलाई समाजको अपहेलित पात्रको रूपमा मात्र लिएर हुन सक्दछ । अपाङ्ग बालबालिका नगण्य रूपमा समेटिका छन् । नसमेटिनुका कारण मध्ये अपाङ्ग भएका व्यक्तिलाई शिक्षा दिनुपर्दछ भन्ने चेतना नहुनु, सरकारी नीति प्रभावकारी रूपमा कार्यान्वयन नहुनु तथा प्राप्त सुविधा समेत हुने खानेले मात्र लिनु हो । “सबैका लागि शिक्षा कार्यक्रम” अर्न्तगत पनि अपाङ्ग बालबालिका अत्यन्तै कम मात्रामा समेटिएका छन् । नसमेटिनुका कारणमा उनीहरू गरीब परिवारका हुनु, चेतनाको कमि हुनु, पहुँच योग्य विद्यालयको अभाव, वातावरणको अभाव, कठिनतायुक्त भौगोलिक वातावरण तथा सल्लाह सुझाव दिने निकायको प्रभावकारिताको अत्यन्तै अभाव आदिले गर्दा समेत यस्तो भएको हो ।

दुर्गम क्षेत्रका अपाङ्गहरूको अवस्थाका बारे प्रश्न गर्दा अत्यन्तै कठिन स्थिति छ । उनीहरू मानवीय जीवनका लागि आवश्यक पर्ने हरेक क्षेत्र र पक्षहरूबाट धेरै टाढा छन् । यसरी स्थिति अत्यन्त भयावह छ । दुर्गम क्षेत्रको अपाङ्गको अवस्थाको विश्लेषण गर्दा उनीहरूको अवस्था अन्य मनिसको भन्दा ज्यादै नै पीडादायक, अपहेलना पूर्वक अवस्थाको रूपमा छन् । यसरी यहाँ अपाङ्गहरूले पनि केही गर्न सक्दछन् भन्ने चेतना फैलिएको छैन । यो चिज सम्बन्धीत निकायका ठाउँसम्म पुग्न सकेको छैन । उनीहरूको पीडा जो कोहिले अनुमान गरेता पनि अनुभव गर्न नसक्ने गरी दर्दनाक प्रकारको छ । उनीहरूको स्थिति दयनीय र दुःखपूर्ण छ । साथै पारिवारिक स्थिति हेरचाह तथा बोभयुक्त अन्धकारमय अवस्थामा छन् । उनीहरू अति दयनीय, सामाजिक हेय तथा अवसरबाट वञ्चित छन् । अधिकांश अपाङ्गहरू शिक्षाबाट वञ्चित छन् । उनीहरूले पाउनु पर्ने अवसर तथा अधिकार पाएका छैनन् । उनीहरू शिक्षा, स्वास्थ्य, रोजगार तथा आधारभूत विषयहरूबाट समेत साधारण व्यक्तिहरू भन्दा वञ्चित र अपहेलित भएका छन् ।

द्वन्द्वबाट उत्पन्न भएका अपाङ्गको पुर्नस्थापना सम्बन्धमा गरिएको प्रश्नमा वास्तविक तथ्याङ्क निकाल्नु पर्ने, उनीहरूको अपाङ्गपनका स्थितिको पहिचान गरी कसरी उनीहरूलाई समावेशीकरण गर्न सकिन्छ भन्ने चिजतर्फ चिन्तन गर्नुपर्दछ । तदनुसार आवश्यकता हेरी उनीहरूलाई आयमूलक क्षेत्रमा लगाउँदै पुर्नस्थापना गर्ने कार्यक्रम तर्जुमा गर्नुपर्दछ । तद्नुरूप राज्यको सकारात्मक नीतिका साथै उनीहरूका निम्ति प्रभावकारी नीतिगत तथ्य कार्यान्वयन हुनुपर्दछ । अपाङ्ग के हो भन्ने बारे घरपरिवार तथा समाजमा चेतना जागृत गराउनुपर्दछ । साथै अपाङ्गता सम्बन्धी तालिम दिइनुपर्दछ । तदनुसार द्वन्द्वबाट अपाङ्ग भएकाको राम्रो उपचार गर्नुपर्दछ । यससम्बन्धी उनीहरूप्रति अरुलाई भन्दा मौलिक व्यवस्था अपनाउनुपर्दछ । अपाङ्गताको स्थिति र

क्षमता हेरी सम्मान र अवसर संगसंगै शिक्षा, तालिम तथा जीविकोपार्जनको भरपर्दो नीति तथा कार्यक्रम शुरु गर्नुपर्दछ ।

राष्ट्रका नीतिनिर्माण तह तथा समाजका हरेक पक्षधर मिली दिगो पुर्नस्थापनाका कार्यक्रम साथै शिक्षा, स्वास्थ्य र रोजगारको व्यवस्था र अवसर दिलाउनु पर्दछ । उनीहरूको मर्म तथा सह-हृदय केलाई सही तथा व्यावहारिक विकासमा टेवा पुऱ्याउने खालका वृहत कार्ययोजना लागू गर्नु पर्दछ । जे जस्तो किसिमको भएता पनि अपाङ्गता भईसकेपछि त्यसको पारिवारिक शारीरिक, मानसिक अवस्था अनुसारका अवसरहरू सिर्जना गरी पुर्नस्थापित जीवन बिताउन सक्ने वातावरण बनाउनु पर्दछ । द्वन्द्वबाट उत्पन्न भएका अपाङ्गहरूलाई उनीहरूको योग्यता र क्षमता अनुसार व्यवसायिक तालिम प्रदान गरेर मूल प्रवाहमा पुर्नस्थापित गरिनु पर्दछ । सामुदायिक पुर्नस्थापना सशक्तिकरण र परामर्शद्वारा पुर्नस्थापना गर्न सकिन्छ । अपाङ्गहरूको आर्थिक तथा शारीरिक अवस्था हेरेर राज्यले सक्दो गम्भिर रूपमा ध्यान दिनु पर्दछ ।

द्वन्द्वबाट उत्पन्न भएका अपाङ्गका सम्बन्धमा राज्य, मानवअधिकारकर्मी, नागरिक समाज तथा आमसंचार मौन बस्नुको कारणका सम्बन्धमा गरिएको प्रश्नमा यी संकायहरू अन्य मुद्दाहरूमा मात्र रुमल्लिईरहनु यसको प्रमुख कारण हो । यसरी मौन बस्नुको प्रमुख कारण मध्ये उनीहरू आफुले अपाङ्गका पिडा तथा मर्का भोग्नु नपरेको समेतले हो । साथै उनीहरू चरम स्वार्थमा डुबेको कारण पनि हो । अपाङ्गहरू भन्ने वित्तिकै उनीहरूको अधिकार कल्याणकारी दृष्टिकोणले हेरिने तथा अधिकारमुखी अवधारणाहरूको कमीले गर्दा पनि हुनसक्छ । सबैको राम्रो कुरामा मात्र ध्यान जानु, बलेको आगो सबैले ताप्नु तथा निभेको आगो ताप्न नखोज्नु पनि यी संस्थाहरू मौन बस्नुको अर्को कारण हुन सक्दछ । अपाङ्गलाई हेर्ने विचार दृष्टिकोणमा समेत फरक हुन्छ । त्यस्तै अपाङ्गहरूको आवाज एकीकृतरूपमा मुखारित भएको पाईदैन । त्यस्तै सामाजिक मूल्य तथा मान्यतामा पस्न सक्नुपर्दछ । साथै अपाङ्गप्रति सरकारको कुनै स्पष्ट नीति तथा विशेष कार्यक्रमको व्यवस्था नहुनु साथै सम्बन्धीत निकाय मौन बस्नुको कारण समेत हुनसक्छ । यसमा एक त विगतको द्वन्द्वबाट कति व्यक्ति अपाङ्ग भए भन्ने चिज सामाजिक सरोकारको विषय हुन सकेन भने अर्कोतिर द्वन्द्वरत पक्षले त्यसलाई लुकाउने अर्थात् बाहिर ल्याउने प्रयत्न गरेनन् । साथै स्वयं अपाङ्गहरूका संघ संस्थाले पनि यो मुद्दालाई राज्य, मानवअधिकारकर्मी, नागरिकसमाज र संचार माध्यमलाई संवेदनशील बनाउने प्रयत्नमा चासो दिन सकेनन् ।

भाग ४

१२. तथ्याङ्क विश्लेषण (Data Analysis)

यस शोधमा अध्ययनका क्रममा छनोट गरिएका चारवटा राष्ट्रिय दैनिकको छुट्टाछुट्टै अध्ययन गरिएको थियो । समग्रमा भन्नु पर्दा छनोटका चारवटै अखबारहरूले अपाङ्कका समाचारलाई प्राथमिकता दिइएको पाइएन । यहाँ ज्यादै न्यून संख्यामा अपाङ्क सम्बन्धीत समाचार प्रकाशित गरिएको पाइयो । जति स्थान र प्राथमिकता अन्य विषय जस्तै राजनीति, समाजसंग सम्बन्धीत अन्य पक्षका कुरा, खेलकुद, अर्थ र अन्तर्राष्ट्रिय गतिविधिले जति चासो चर्चा र स्थान पाएको थियो, त्यसको एक चौथाई भाग पनि अपाङ्क समाचारले पाएको देखिएन ।

अपाङ्कहरूको जीवनस्तर, शैक्षिकस्तर, एवं सामाजिक स्तर उकास्ने वस्तुमा जति नै संचार माध्यमले पहल गरेको दावी गरिएता पनि राष्ट्रिय दैनिकहरू अपाङ्कका विषयको सान्दर्भिकता र गहनतालाई त्यति ध्यान नदिएको महसुस हुन्छ । चारवटा राष्ट्रिय दैनिकले अपाङ्क सम्बन्धी समाचारलाई दिएको प्राथमिकताका सन्दर्भमा अध्ययन गर्दा सबैजसो अखबारहरूले औपचारिक सभा समारोहका वस्तुलाई मात्र समाचारका रूपमा प्रकाशन गरिएको थियो । जुन शोधका क्रममा लिइएका चारवटै राष्ट्रिय दैनिकको छुट्टाछुट्टै अध्ययनका क्रममा कान्तिपुर दैनिकले अपाङ्कका समाचारलाई प्राथमिकता साथ प्रकाशित गरिएको पाइएन । न त कुनै समाचारको अनुगमन (Follow-up) नै भएको देखियो । प्रायः समाचार १/२ स्तम्भमा नै सीमित भएको पाइयो । प्रकाशित प्रायः सबै समाचार छोटकरीमै प्रकाशित गरिएको थियोक । तथ्याङ्कको आधारमा मंसिर महिनाभरि प्रकाशित कुल ३०५० समाचारहरूमध्ये जम्मा सात वटा मात्र अपाङ्क सम्बन्धी समाचार प्रकाशित भएको छ भने पुष महिनामा प्रकाशित कुल ३०२० समाचारमा पाँच वटा मात्र अपाङ्क सम्बन्धी समाचार प्रकाशित गरिएको देखिन्छ ।

गोरखापत्रमा समेत अन्य समाचारको तुलनामा अपाङ्क सम्बन्धी समाचार पनि न्यून मात्रमा नै रहेको पाइयो । यहाँ पनि औपचारिक सभा समारोहका समाचारलाई नै बढि प्राथमिकताको रूपमा दिइएको पाइयो । यस बाहेक अपाङ्कहरूका सम्बन्धमा कायम भएका विभिन्न कार्यक्रमहरूले समाचारका रूपमा स्थान प्राप्त गरेको पाइयो । गोरखापत्रले एउटा समाचारको मात्र अनुगमन गरी सो को पुनः प्रकाशित गरेको पाइयो भने कुनै पनि समाचारको गहनतम् अध्ययन (Indepth Reporting) गरिएको देखिएन । गोरखापत्रमा मंसिर महिनाभरि कुल प्रकाशित २२७१

समाचारमा १४ वटा अपाङ्ग सम्बन्धी समाचार र पुष महिनाभरि प्रकाशित कुल २३३० समाचारमा अपाङ्ग सम्बन्धी आठवटा मात्र समाचार कायम रहेको थियो ।

नेपाल समाचारपत्रमा पनि प्रकाशित अपाङ्ग सम्बन्धी समाचार तथा लेखले यथेष्ट स्थान पाउन नसकेको देखिन्छ । प्रायः समाचार १/२ स्तम्भमै सीमित भएको देखिन्छ । कुनै पनि समाचारको अनुगमन गरिएको पाइएन । प्रायः समाचार संक्षेपमा प्रकाशित भएको पाइयो भने यसलाई गहनतम् रूपमा अध्ययन गरी समाचारको रूपमा प्रकाशन तथा विश्लेषण गरेको पाइएन । यस दुईमहिनाको अवधिभित्र अपाङ्ग सम्बन्धी कुनै पनि सम्पादकीय प्रकाशन नगरेको पाइयो । नेपाल समाचारपत्रमा मंसिर महिनामा प्रकाशित कुल २९०१ समाचारमा अठार वटा र पुष महिनाभरि कुल ३०२२ समाचारमा पाँच वटा अपाङ्ग सम्बन्धी समाचार प्रकाशित गरिएको पाइयो ।

अपाङ्ग सम्बन्धी समाचारलाई अन्नपूर्णा पोष्टले पनि प्राय त्यति प्राथमिकताका साथ प्रकाशन गरेको पाइएन । प्रकाशित अपाङ्ग सम्बन्धी समाचार प्रायः संक्षेपमा दिईएको तथा १/२ स्तम्भमा मात्र सीमित रहेको देखियो । यहाँ औपचारिक कार्यक्रमका समाचारलाई मात्र प्राथमिकताका साथ प्रकाशित गरेको छ भने अन्य अपाङ्ग सम्बन्धी विषयलाई गौण रूपमा लिएको देखिन्छ । दुई महिनाको कुल ५९ अंकमा एउटा मात्र सम्पादकीय प्रकाशित गरेको छ भने कुनै पनि समाचारको अनुगमन तथा गहनतम् रूपमा अध्ययन नगरिएको पाइयो ।

संचारकर्मी तथा अपाङ्गहरूमा गरिएको प्रश्नावली सर्वेक्षण अनुसार अपाङ्ग तथा अपाङ्गता सम्बन्धी रणनीतिक रूपमा के कसरी प्रभावकारी कार्यक्रम निर्माण गर्ने हो स्पष्ट धारणा नरहेको देखियो । केवल शारीरिक रूपमा कमजोर र अशक्त भएका व्यक्तिलाई मात्र अपाङ्गको दर्जा दिइएको देखियो । दृष्टिविहिन, बहिरा, सुस्तःमनस्थिति जस्ता अपाङ्गप्रति खासै ध्यान दृष्टि नगएको अनुभव तथा दृष्टिगोचर गरियो । राष्ट्रिय अखबारहरूले अपाङ्गका सन्दर्भलाई दिएको प्राथमिकताका सम्बन्धमा नदिनेमा धेरै मत प्राप्त भएको देखियो ।

यसबाट पनि संचारमाध्यम अपाङ्गको सवालप्रति गम्भिर नभएको स्पष्ट देखिन्छ । केवल औपचारिक सभा समारोहका समाचार मात्र प्रकाशन गर्नु तर अपाङ्गहरूका सामाजिक अवस्था, समाजको दृष्टिकोण, उनीहरूको समस्या तथा उपलब्धीप्रति संचारको गहनतम चासो नभएको देखियो । अवसर पाएमा अपाङ्गले सवलाङ्ग सरह काम गर्न सक्दछ भन्ने चिज अखबारका प्रकाशक, सम्पादक तथा समाचारदाताले बिर्सै जस्तो छ । अवसर पाएमा भ्रमककुमारी जस्तो

अपाङ्ग व्यक्ति जसको दुबै हात छैन हरेक काम खुट्टाले गर्दछिन्, त्यस्तो व्यक्तिले पत्रकारिता जस्तो जिम्मेवार पेशालाई हरेक हप्ता निरन्तरता दिन सकिछन् भन्ने कुरा *कान्तिपुर* राष्ट्रिय दैनिक समेतले बेवास्ता गरेको देखिन्छ । जब की भूमककुमारी *कान्तिपुर* दैनिक मै हरेक शुक्रवार “आफ्नै परिवेश” स्तम्भलाई निरन्तरता दिइरहेकी छिन् । छनोट गरिएका एक सरकारी अखबार र तीन निजी अखबारहरूमा *कान्तिपुरमा* दुई महिनाको कुल अंकमा जम्मा १२ वटा मात्र अपाङ्ग सम्बन्धी समाचार प्रकाशित भएको पाइयो । अपाङ्ग सम्बन्धी विषयमा सरकार पक्ष र सम्बन्धीत निकाय गम्भिर नरहेको पाइयो । सम्बन्धित संघ संस्थाका अपाङ्ग सम्बन्धी कार्यक्रम तथा कार्यशैली पनि सामान्य रहेको पाइयो । अपाङ्गलाई हेरिने दृष्टिकोणमा समेत पहिलेको भन्दा खासै फरक दृष्टिकोण नरहेको देखियो । विश्व २१ औं शताब्दीमा प्रवेश गरिसक्दा पनि नेपालमा अपाङ्गलाई बोझ, पूर्वजन्मको पाप वा अभिशापको रूपमा, दया र सहानुभूतिकै रूपमा हेर्ने गरिएको पाइयो । तर पनि अपाङ्गलाई सामान्य वा सहयोगी मनोभावनाको रूपमा पनि निरूपण गरिएको पाइयो ।

सम्बन्धित पक्षका अपाङ्ग सम्बन्धी नीति तथा कानून पनि किताबमा मात्रै रुमल्लिरहेको तथा कार्यान्वयनपक्षमा खासै चासो नरहेको पाइयो । संचारकर्मीले अखबारहरूको वर्तमान साभ्ता समस्याका रूपमा स्वास्थ्य, शिक्षा, स्वावलम्बी, रोजगारमा पहुँच जस्ता सामाजिक सुरक्षाका सम्बन्धमा अ क्रमशः प्राथमिकता दिइएको पाइयो । यसैगरी अपाङ्गहरूको सम्बन्धमा क्रमशः शिक्षा, स्वास्थ्य स्वावलम्बी र रोजगारलाई प्राथमिकता दिइएको पाइयो । तथापि संचारले उल्लेखित साभ्ता समस्याका समाधानका लागि उचित एवं उल्लेख्य कदम चाल्नु अत्यावश्यक छ ।

सामाजिक अवधारणा जस्तै कुनै कारणवश मानिसमा उत्पन्न हुन आउने शारीरिक क्षति वा मानसिक समस्याको आधारमा उसलाई उपेक्षा, विभेद, समान अधिकार र अवसरको उपभोगबाट वञ्चित गरिनु हुँदैन भन्ने मान्यता राख्दछ । यहाँलाई मानव अधिकारको विश्वव्यापी घोषणापत्र, बालअधिकार सम्बन्धी महासन्धि, आर्थिक, सामाजिक र साँस्कृतिक अधिकार सम्बन्धी अन्तर्राष्ट्रिय प्रतिवद्धता, अपाङ्ग भएका व्यक्तिहरूका लागि समान अवसर समानीकरण सम्बन्धी संयुक्त राष्ट्रसंघीय प्रामाणिक नियमहरू समेतले अङ्गीकार गरेको छ । सामाजिक अवधारणाले अपाङ्ग अवस्थामा व्यथित नागरिकहरूको समावेशीकरण र सशक्तिकरणको बाटोमा कायम भएका अवरोधहरू जसमा राज्य तथा निजी क्षेत्रले विकासको नाममा र जनताले सेवा सुविधाको लागि भनेर निर्माण गरिएका सम्पूर्ण भौतिक संरचनाहरू अपाङ्गता कायम भएका

व्यक्तिहरूका लागि मैत्रीपूर्ण छैनन् । यस्ता संरचनाहरूमा उनीहरूको पहुँच नपुग्नाले नै कैयौँ अवसर तथा अधिकारको उपभोगबाट अपाङ्गहरू विमुख मात्र हुन वाध्य भएका छन् ।

उनीहरू प्रत्येक पाइलामा अपमानित समेत हुनु परेको छ । राज्यले त्यस्ता कानून, संविधान, नीतिनियम, व्यवस्था, संस्थागत अभ्यासहरू, काम गर्ने परिपाटी, राज्यभित्रका विभिन्न प्रणालीहरू जसले अपाङ्गता भएका व्यक्तिहरूको अन्य नागरिक सरहको आवश्यकता तथा अधिकारलाई सुनिश्चित र सुरक्षित गर्न ध्यानदृष्टि दिन जरुरी छ । संचारले अपाङ्ग सम्बन्धी विद्यमान बाधा तथा अवरोधमा अज्ञानता, अन्धविश्वास र गरिबी जस्ता चिजलाई हटाउन अहम् भूमिका खेल्न आवश्यक छ । अपाङ्ग सम्बन्धी सही र यकिन तथ्याङ्क बाहिर नआउनु पनि विडम्बनाको कुरा हो । राज्यले अपाङ्ग पनि यही देशका अन्य नागरिक सरह हुन् भन्ने विषयलाई मनन गर्न नसकेको देखिन्छ । समाज तथा परिवारले पनि अपाङ्ग हामी भित्रकै सदस्य हुन् र उनीहरूलाई पनि बाँच्ने अधिकार रहेको छ भन्ने गहिरो बोध नभएको देखिन्छ ।

अपाङ्गहरूलाई समाजमा पुनर्स्थापना गर्ने सम्बन्धमा सामाजिक सुरक्षा, स्वरोजगार कार्यक्रम, क्षमता अभिवृद्धि, जनचेतना, जनवकालत र आर्थिक सशक्तिकरणका कार्यक्रमतर्फ जोड दिइनुपर्दछ । सबैले एक अर्काको अस्तित्व र महत्त्वलाई बुझेर समान रूपमा सम्मान र आदर गर्नुपर्दछ । सरकार र सम्बन्धित निकायले अपाङ्गहरूलाई विशेषाधिकार सहित विशेष व्यवस्था गर्नुपर्दछ । अपाङ्गलाई हेर्ने दृष्टिकोणमा परिवर्तन गरी उनीहरूलाई सामाजिक, आर्थिक, धार्मिक सबै पक्षमा समान सहभागिता, अवसर तथा अधिकार दिइनुपर्दछ । संचारले अपाङ्गहरूलाई पनि उनीहरूको जीवनस्तरमा सुधार ल्याउन सहयोगी, अनुभवलाई आदान प्रदान गर्ने, प्रेरणादायी पथप्रदर्शकको सशक्त भूमिका र सकारात्मक सोचाई राख्नु जरुरी छ ।

अपाङ्गका मुद्दालाई प्राथमिकताका साथ अधिकारमुखी सोचबाट प्रकाशन र प्रसारण गरी अभिप्रेरणा, जागरुक, सह-सम्बन्ध स्वावलम्बन परिनिर्माणमा संचार क्रियाशिल हुनुपर्दछ । संचारले राष्ट्रिय अखबारमा स्थायी स्तम्भका रूपमा अपाङ्ग व्यक्ति पनि हाम्रै समाजका नागरिक हुन् भन्ने वस्तुलाई आत्मसाथ गर्न सकेको देखिदैन । बलेको आगो मात्र ताप्ने प्रवृत्ति हावी भएको देखिन्छ । अन्य विषय जस्तै अपाङ्गता सम्बन्धी विषय पनि यही समाज भित्र कै उपज हो भन्ने चिजलाई अखबारले मान्यता नदिएको देखिन्छ । साथै अखबारहरू आफैँ अपाङ्गहरूको समस्या र सवालप्रति सचेत छैनन् वा अनभिज्ञ छन् ।

अपाङ्गहरूलाई समाजमा शिक्षा दिन समाज, सरकारी पक्ष र अन्य सम्बन्धित संघ संस्थाले खेल्नु पर्ने भूमिकाका सम्बन्धमा निःशुल्क शिक्षा साथै शैक्षिक वातावरण समेत अपाङ्ग अनुकूल हुनु आवश्यक छ । शिक्षा प्राप्तमा व्याप्त रहेका अवरोधहरू न्यूनीकरण गरी समस्या समाधान गर्नु जरुरी छ । शिक्षा सम्बन्धी कानून, शिक्षा नीति, शैक्षिक संस्थाको भौतिक संरचना, पाठ्यपुस्तकहरू अपाङ्गताको मैत्री हुनु जरुरी छ । अपाङ्ग सेवा राष्ट्रिय नीति २०५३ को राष्ट्रिय कार्य नीतिमा उल्लेख गरे अनुरूप अपाङ्गहरूलाई दिइने शिक्षा राष्ट्रका आधारभूत शिक्षा तथा “सबैका लागि शिक्षा कार्यक्रम” को अभिन्न अंगको रूपमा अंगाल्नु पर्दछ । अपाङ्ग बालबालिकाहरूको शारीरिक, मानसिक र बौद्धिक विकासमा सघाउ गर्न सक्ने वातावरणको विकास गर्न जरुरी छ । शारीरिक अपाङ्ग, बहिरा, दृष्टिविहित र सुस्तःमनस्थिति भएका अपाङ्गलाई एकीकृत गर्ने किसिमको विशेष विद्यालयको व्यवस्था गर्नुपर्दछ । नीति निर्माण तहमा अपाङ्गको पहुँचका सम्बन्धमा विद्यमान कानूनमा कार्यगत सञ्जालको विस्तार गरी अपाङ्गको सामाजिक सुरक्षा तथा आर्थिक सम्बर्द्धनका लागि राष्ट्रियस्तरमा उचित कार्यक्रम संचालन गर्नुपर्दछ ।

संचारमा अपाङ्गप्रति सकारात्मक धारणा र व्यवहारको विकास तथा अपाङ्गताको रोकथाम एवं निरोधात्मक सुरक्षाका उपायहरू बारे सचेतना जागृत गर्ने काम गर्नु पर्दछ । अपाङ्ग सम्बन्धित संघ संस्थाका कार्यक्रम तथा कार्यान्वयनका स्थितिका सम्बन्धमा समेत प्रभावकारी कार्यक्रम, पारदर्शी भई उनीहरूप्रति संवेदनशील हुन आवश्यक छ । अपाङ्गहरूको सर्वमान्य हकहितको संरक्षण र उन्नति गर्न उनीहरूलाई राष्ट्रिय समाजको अभिन्न अंग मानी सो सरह देशको उत्पादनशील, सम्मानित तथा अर्थपूर्ण नागरिकको रूपमा भेदभावरहित समान अवसरहरू प्रदान गर्नुपर्दछ । राष्ट्रिय सामाजिक तथा पारिवारिक जीवन विकास प्रक्रियामा पूर्णतया सहभागिता हुने किसिमको कार्यक्रम निर्माण गरी कार्यान्वयन गर्नुपर्दछ । अपाङ्गहरूलाई सामाजिक समावेशीकरणका सम्बन्धमा आत्मनिर्भरयुक्त बनाउन स्वयं रोजगारमूलक सीपमूलक तालिम, कार्यमूलक पोषण तथा पौष्टिक आहार, स्वास्थ्य र वातावरण सम्बन्धी ज्ञान दिई पुनर्स्थापनाका कार्यक्रमहरू व्यापक बनाउनु पर्दछ । समावेशीकरणका सम्बन्धमा राष्ट्रले सामाजिक, आर्थिक राजनैतिक रूपमा सशक्त हुने खालको नीति तथा कार्यक्रम अवलम्बन गरी भौतिक एवं वातावरणीय व्यवस्थापन गर्दै समुचित क्षमताको कदर गरी आर्थिक सहयोग, तालिम एवम् रोजगारीमूलक नीति तथा कार्यक्रम अगाडि ल्याउनु पर्दछ ।

अपाङ्गहरूको अधिकारका बारेमा मानवअधिकारवादी संस्था मौन बस्नुका कारणका सम्बन्धमा अपाङ्गको विशेष परिवेशलाई आत्मसाथ गर्न नसक्नु समेत हो । उनीहरू यस विषयप्रति संवेदनशील नहुँदा समेत वास्तविक समस्या पहिचान हुन सकेको छैन । सरकारको अपाङ्गप्रतिको अस्थिर नीतिगत कार्ययोजनाको अभावले समेत अपाङ्गहरूको सवालमा मानवअधिकारवादीको सरोकारको विषय हुन सकेको देखिदैन । सन् २०१५ सम्ममा “ सबैका लागि शिक्षा ” अभियानमा हालसम्म यस अभियानमा ९ वर्ष उमेर समूहका बालबालिका केन्द्रित रहेको छ । भौगोलिक विविधता तथा विकटताका कारणवश, सामाजिक सोच, भौतिक संरचना अपाङ्ग व्यक्तिहरूका लागि मैत्रीपूर्ण नरहेकोले “ सबैका लागि शिक्षा ” कार्यक्रम अर्न्तगत अपाङ्गहरू समेटिएका छैनन् । दुर्गम क्षेत्रका अपाङ्गहरूको सम्बन्धमा न सरकार न त सम्बन्धीत निकायको नै समुचित रूपमा ध्यान आकृष्ट भएको देखिन्छ । शिक्षा, स्वास्थ्य जस्ता आधारभूत विषयवस्तुबाट समेत दुर्गम क्षेत्रका अपाङ्गहरू वञ्चित छन् । यसका कारण उनीहरूको जीवनशैली दयनीय बनेको छ ।

विगतमा जारी भएका माओवादी द्वन्द्वका कारण थप कति व्यक्ति अपाङ्ग भएका छन् भन्ने सम्बन्धमा एकिकृतरूपमा तथ्याङ्क आउन सकेको छैन । न त यस सम्बन्धमा जिम्मेवार निकायबाट नै यसको तथ्याङ्क उपलब्ध छ । यसरी यकीन र सही तथ्याङ्क नआउनुकाप्रति राज्य मानवअधिकारकर्मी, नागरिक समाजका साथै आमसंचारमाध्यम समेत मौन रहेको छ । द्वन्द्वबाट अपाङ्ग भएकाहरूको पुनर्स्थापनामा अपाङ्गपनको पहिचान गरि हरेक तह र क्षेत्रमा समावेशीकरण नीति अंगीकार गर्नुपर्दछ । अपाङ्गताको पहिचान र क्षमता हेरी समानअवसर प्रदान गरी समाज तथा परिवारमा सम्मानपूर्वक जीवनयापन गर्न सक्ने वातावरणको विकास गर्नु पर्दछ । समग्रमा संचारले अपाङ्गताका विषयमा गम्भिर भएर उनीहरूका हरेक समस्या तथा उपलब्धीहरूलाई उजागर गर्नुपर्दछ । अपाङ्गता सम्बन्धी बनेका अनेकौं नीति, नियम तथा घोषणाहरूको कार्यान्वयनप्रति सम्बन्धित निकाय तथा सरकारलाई समेत समुचित दबाव दिनु पर्दछ । संचार समाजको त्यो दर्पण बन्नु पर्दछ, जसले समाजमा अपाङ्गको वास्तविकतालाई सबैको सामु प्रष्ट रूपमा मुखारित गर्न सकोस् ।

भाग ५

निष्कर्ष तथा सुझाव (Recommendation and Suggestion)

१३. निष्कर्ष

पछिल्ला समयमा संचार प्रविधिमा व्याप्त प्रगतिले मानव विकासको अपार सम्भावनाको द्वार खोलेको छ । अपाङ्ग भएका व्यक्तिहरूको उत्थानका लागि सेवा र उद्यमका क्षेत्रमा उनीहरूको पहुँच बढाउन आधुनिक संचारप्रविधिको उपयोग अपरिहार्य भएको छ । सूचना अहिले शक्ति र सम्पत्ति दुबै बन्न पुगेको छ । संचार सुविधा र प्रविधिमा पहुँच नहुनेहरू सुविधा पाउनेका तुलनामा धेरै छिटो तिब्रतम रूपमा बढिरहेका छन् । यसै सूचना क्षेत्रलाई लोकतान्त्रिक मुलुकहरूमा मौलिक नागरिक अधिकारको मान्यता दिएको छ । यसो त नेपाल अधिराज्यको संविधान २०४७ मा पनि सूचनाको हकको प्रत्याभूति गरिएको छ । राज्यले अहिलेसम्म अपाङ्ग व्यक्तिहरूलाई सूचनाको अधिकार उपभोग गर्न सक्ने वातावरण बनाउने तर्फ समुचित रूपमा ध्यान दिएको पाइँदैन ।

अपाङ्गता भएका व्यक्तिहरू सबैलाई सार्वजनिक क्षेत्रबाट प्रदान गरिने सबै प्रकारका सेवा र राज्यका तर्फबाट अपाङ्गता भएका व्यक्तिहरूका सम्बन्धमा भए गरिएका कानून र अन्य व्यवस्था समेतका बारेमा सबै प्रकारका सूचना पाउने अधिकार निहित छ । ती व्यक्तिहरू र तिनका परिवारका सदस्यसम्मलाई यस्ता सबै प्रकारका सूचना पुऱ्याउनु सक्नु राज्य समेतको दायित्व पनि हो, यो चिज गर्नु पर्छ भन्ने सोचसम्म पनि सरकारका अधिकारीहरूमा देखिएको छैन । साथै सम्बन्धीत संघ संस्थाहरू पनि यसप्रति सचेत रहेको देखिँदैन । राज्य, समाज र परिवारका जिम्मेवार व्यक्तिहरूले सबैभन्दा पहिले अपाङ्गता भएका व्यक्तिको सूचना पाउने अधिकारलाई स्वीकार गर्नु आवश्यक छ । सूचनामा उनीहरूको सहज पहुँचलाई छेक्ने अवरोध हटेको खण्डमा मात्र राज्य संचालनमा अपाङ्ग व्यक्तिहरूको सहभागिता बढ्छ ।

आधुनिक प्रविधिको द्रुततर विकासले धेरै असजिला र अष्टेराहरूलाई सरल, सहज तथा जीवनोपयोगी बनाइदिएको छ । यसैगरी सूचना प्रविधिमा व्याप्त प्रगतिबाट समाजका अरु सदस्यको जीवनयापनमा सुविधा र लाभ प्राप्त भएको छ । यस क्षेत्रबाट अपाङ्गता भएका व्यक्तिहरूलाई मात्र त्यसबाट वञ्चित गर्नु सामाजिक अन्याय हो । यो उनीहरूको मौलिक अधिकार प्रतिको हनन समेत हो । रेडियो र टेलिभिजनका राष्ट्रिय प्रसारणहरूमा अपाङ्गता भएका

व्यक्तिप्रति सकारात्मक धारणा उत्पन्न हुने सामग्रीतर्फ विशेष स्थान दिनुपर्दछ । अपाङ्गहरूले कुनै पनि निर्णय लिन पर्याप्त सूचना पाउनु भन्ने निश्चित गर्ने जरुरतमन्य सूचनानीति कायम भएमा शासनका सबै क्षेत्रमा उनीहरूको पहुँच बढ्दछ । यसैगरी रोजगारका सूचनाहरू अपाङ्गता भएका व्यक्तिहरूको पहुँचमा हुनेगरी प्रचार प्रसार गरिएमा त्यसमा उनीहरूको पहुँच बढाउन सकिन्छ । अपाङ्गहरूले कुनै पनि निर्णय लिन पर्याप्त सूचना पाउनु भन्ने निश्चित गर्ने सूचना नीति भएमा उनीहरूको शासनका सबै क्षेत्रमा पहुँच बढ्दछ । मूल प्रश्न सूचना पाउनु तथा सूचना प्रविधिका क्षेत्रमा विद्यमान चमत्कारपूर्ण प्रगतिको लाभ अपाङ्ग भएका व्यक्तिको हितमा पनि सदुपयोग गरिनु उनीहरूको अधिकार हो । त्यसलाई सुनिश्चित गर्नु राज्यको दायित्व हो भन्ने स्वीकार गर्नुपर्दछ । अपाङ्गता भएका व्यक्तिहरूको उत्थान र अधिकारको रक्षा गर्ने दायित्वप्रति राज्य सचेत छ भन्ने आधारको सूचनाको पहुँचबाट उनीहरूको अभिव्यक्ति स्वतन्त्रताको समेत रक्षा हुनसक्दछ । राज्यले अधिकारमुखी अवधारणा स्वीकार गरेमा यस्ता विषयहरूले प्राथमिकता पाउन सक्दछ । यसैले मानअधिकारवादीहरूले राज्यको स्वभाव र स्वरूपमा परिवर्तनका लागि प्रयास गर्नुपर्दछ ।

अपाङ्गको पहुँच सुनिश्चित गर्न सरकारले भौतिक वातावरण र सूचना तथा संचारको पहुँचलाई जोड दिने कार्यक्रम लागु गर्नु पर्दछ । त्यस्तै शैक्षिक प्रणालीमा अपाङ्ग व्यक्तिहरूको शिक्षालाई अभिन्न अङ्गको रूपमा राखिनु पर्दछ । सबै क्षेत्रमा रोजगारीको समान अवसर दिनु पर्ने, सामाजिक सुरक्षाको प्रबन्ध गर्न सरकारले उचित तथा सही कदम चाल्नु पर्दछ । अपाङ्गहरूको संख्या र उनीहरूको अवस्था सङ्कलन गर्ने नीति र योजना बनाउँदा उनीहरूको सहभागिता सुनिश्चित गर्नु पर्दछ । सरकारले अपाङ्गहरूको लागि बजेट छुट्याउनु पर्दछ । साथै कार्यक्रम कार्यान्वयनको निमित्त अनुगमन तथा मूल्यांकन समेत गर्नु पर्दछ । त्यस्तै अपाङ्गहरूको पूर्ण सहभागिता तथा समानताको उद्देश्य प्राप्त गर्ने व्यवस्थाको लागि कानूनी आधार सिर्जना गर्नु पर्दछ । नेपालमा अहिलेसम्म पनि अपाङ्गहरूको संख्या कति छ भन्ने किसिमबाट वैज्ञानिक रूपमा यकिन सरकारी तथ्याङ्क संकलन भएको छैन । विश्व स्वास्थ्य संगठनको सर्वेक्षणलाई नै आधार मान्नु पर्ने अवस्था अहिलेसम्म पनि रहेको छ । सहभागिता तथा समानताको उद्देश्य प्राप्त गर्ने व्यवस्थाको लागि कानूनी आधार सिर्जना गर्नु पर्दछ ।

नेपालमा विश्व स्वास्थ्य संगठनको सर्वेक्षण अनुसार कुल जनसंख्याको दश प्रतिशत व्यक्ति अपाङ्ग रहेको अनुमान छ । अपाङ्गप्रति सरकार संवेदनशील छैन भन्ने यो एउटा नमूना पनि हो । अपाङ्गहरूको समस्यालाई राज्य र समाज दुबैले गम्भिरतापूर्वक लिनुपर्दछ । तदनुसार उनीहरूको

प्रश्नमा साच्चिकै संवेदनशील हुने हो र समस्यालाई समाधान गर्ने हो भने अपाङ्गका लागि तर्जुमा गरिएका नीति तथा योजनाको पूर्णतया कार्यान्वयन गर्नुपर्दछ । उनीहरूलाई राष्ट्रिय विकासको मूलधारमा समेट्ने गरी नीति तथा कार्यक्रम ल्याई प्रभावकारी रूपमा कार्यान्वयन गर्नु पर्दछ । संस्थागत रूपमा यस निम्ति संचार व्यवस्था पनि अपाङ्ग सकारात्मक तथा सामिप्यको कसौटीमा उपस्थित हुनुपर्दछ । व्यवसायिक पत्रकारिताबाट नै अन्ततः अपाङ्ग तथा सामाजिक भूमिकाको सशक्त रूपमा निर्वाह हुन सक्दछ तदनुको अभिव्यक्ति छ । "Primarily the challenge facing is functionally categorized how to overcome the institutionalized operational and functional anomaly as to safeguard professionalism. The relevance of fourth estate is there only when the media functions as an effective societal watchdog".⁴⁴

लोक कल्याणकारी राज्य (Social Welfare State)मा सबै नागरिकले राज्यले प्रदान गर्ने सुविधा समानुपातिक रूपमा उपभोग गर्न पाउनु पर्दछ । राज्य संयन्त्रका विभिन्न क्षेत्रमा सबै नागरिकको समानस्तरको पहुँच पुगनु पर्ने हुन्छ । राज्यका सबै अंग कार्यपालिका, न्यायपालिका, व्यवस्थापिका साथै यसका सम्पूर्ण निकाय, प्रशासन, सरकारी सेवा, शिक्षा, स्वास्थ्य, राजनैतिक सबै क्षेत्रमा अपाङ्गहरूको पनि समान प्रतिनिधित्व र पहुँच कायम हुनुपर्छ । सबै साधारण नागरिक सरह अपाङ्गहरूको पनि आर्थिक, सामाजिक, शैक्षिक स्तर समान रूपमा कायम हुनुपर्दछ । यही लोक कल्याणकारी राज्यको अवधारणा र मान्यता रही आएको छ । तर सो विपरीत राज्यका करिब २४ लाख अपाङ्ग समुदाय त्यो क्षेत्रमा पुग्न त परै जाओस् सो स्तरमा आफ्नो पहुँच र हैसियत कायम गर्ने पूर्वावस्था (Precondition) समेत नभएको देखिन्छ । यस्तो स्थिति राज्यको सामाजिक, धार्मिक र कानूनी कारणबाट सिर्जना भएको अवस्थामा राज्यले आफ्नो गलत सामाजिक परम्परा, धार्मिक, अन्धविश्वास र भेदभावजन्य कानूनी व्यवस्थाको परिमार्जन गरी राज्यका सम्पूर्ण अपाङ्ग समुदायको समान पहुँच र समान हैसियत स्थापित गर्नका लागि दिइने संरक्षण नै सामान्य अर्थमा आरक्षण हो । आरक्षण राज्यले प्रदान गर्ने दया, माया वा सुविधा नभै देश विकासको निर्माण, उत्थान र परिवर्तनको लागि भेदभावजन्य कानूनी व्यवस्था, गलत परम्परा, सामाजिक संस्कार र धार्मिक अन्धविश्वासलाई हटाई सबै नागरिकलाई राष्ट्रिय मूलधारमा ल्याई राष्ट्रनिर्माणप्रति सबै नागरिकको समान योगदान र भूमिका निर्वाहको लागि

44 The Rising Nepal, Prabal Raj Pokhrel, June, 18, 2006

चालिने सही तथा प्रभावकारी कदम हो । त्यसैले राज्यले अपाङ्गलाई सामाजिक आरक्षण प्रदान गर्नु पर्दछ ।

राज्यले आफ्ना नागरिकलाई सक्षम र सबल बनाई हरेक क्षेत्रमा समान रूपमा प्रतिनिधित्व गराउन योग्य बनाउनु राज्यको दायित्व मात्र हैन कर्तव्य पनि हो । राज्य र समाजका हरेक पक्षबाट शताब्दीयौँदेखि शोषित पीडित रहँदै आएका अपाङ्ग समुदाय आज पनि राज्यका हरेक प्रकारका सुविधा र सहूलियतबाट वञ्चित छन् । उनीहरू राज्यका प्रत्येक निकायमा प्रतिनिधित्व गर्न सक्षम हुँदाहुँदै पनि सुविधा, स्थान र प्रतिष्ठा पाउनबाट वञ्चित छन् । त्यसैले राज्यले अपाङ्गको नीति अनुकूल भौतिक तथा सामाजिक वातावरण सिर्जना गर्नु अत्यावश्यक देखिन्छ । आरक्षण राज्यले सक्षम व्यक्ति र असक्षम व्यक्ति, सक्षम समुदाय र असक्षम समुदाय बीचको खाडल पुर्नको लागि असक्षम र पीडित व्यक्तिहरूलाई दिइने संरक्षण हो । असक्षम र असमान समुदायलाई सक्षम समुदाय सरह पहिचान स्थापित गर्न राज्यले संरक्षण प्रदान गर्नु पर्दछ । मुलुकमा परम्परादेखि उपेक्षित वर्ग एवं आर्थिक, सामाजिक, राजनीतिक तथा शैक्षिक रूपमा पछाडि परेका अपाङ्ग समुदायको हितको उत्थान तथा विकासको लागि आरक्षण मात्र हैन विशेषाधिकार, विशेष सुविधा, समानुपातिक प्रतिनिधित्वतर्फ प्रगतिशील कदम चाल्न जरुरी छ । अपाङ्ग समुदायको सामाजिक हैसियत, शैक्षिक विकास, भौतिक विकास, स्वास्थ्य तथा रोजगारमा पहुँच र सम्मानको प्रत्याभूति साथै राज्य संचालनमा अपाङ्गहरूको पहुँच पुगनु पर्ने चिजमा राज्य, राजनीतिक दल मानव अधिकारकर्मी, नागरिक समाज, सम्बन्धित संघ संस्था तथा आमसंचार सक्रिय एवं सचेत हुनुपर्दछ । दुर्गम क्षेत्रका अपाङ्ग तथा द्वन्दबाट प्रभावित भएका अपाङ्ग साथै अन्य प्रकारका अपाङ्गहरूलाई राज्यका हरेक क्षेत्रमा समावेशीकरण गरी शिक्षा, स्वास्थ्य रोजगारी तथा अन्य सामाजिक कार्यहरूमा समानरूपमा समावेश गरिनु पर्दछ । साथै सम्बन्धित संघ संस्थाका कार्यक्रमहरू पारदर्शी एवं अपाङ्ग हितका लागि लागु गर्नु पर्दछ । राज्यले व्यक्ति परिवार आदिले अपाङ्ग भएका व्यक्तिहरूप्रति राख्ने सम्पूर्ण परम्परागत, रूढीवादी, उपकारमुखी र नकारात्मक सोचाईलाई सामान्य मानिस वा व्यक्तिको दर्जाबाट अलग्याएर निरूपण गर्न विश्लेषण गर्ने प्रयास गर्नु पर्दछ ।

आज संचार जस्तो संवेदनशील तथा सशक्त माध्यम पनि अपाङ्गप्रति गम्भीर रूपमा रहनु जरुरी देखिन्छ । तर संचारकर्मीमा अपाङ्ग सम्बन्धी ज्ञानको अभाव देखिन्छ । यसको लागि सम्बन्धीत निकायले संचारकर्मीहरूलाई अपाङ्ग सम्बन्धी संघ संस्थासंग समन्वय गरी तालिम प्रदान

गर्नु जरूरी छ । पत्रकार तथा संचारकर्मीसंग प्रत्यक्ष सरोकार राख्ने नेपाल पत्रकार महासंघले पनि यस विषयमा वेवास्ता गरेको देखिन्छ । अपाङ्ग सम्बन्धी जनचेतना अभिवृद्धिका लागि पत्रकार तथा संचारकर्मीमा संचेतना तथा तालिम प्रदान गरिनुपर्दछ । समाजमा सामाजिकरण तथा समावेशीकरणका समुचित कार्यक्रमको निर्माण गरी जनस्तरमा सम्प्रेषण गरिनु पर्दछ । भौतिक, सामाजिक र मानसिक रूपमा अवरोधमुक्त वातावरण सिर्जना गरी उनीहरूको क्षमता अभिवृद्धिमा सहयोग गरी अपाङ्ग न्यूनीकरण वा रोकथामका लागि संघ संगठनका कार्यक्रममा संचार क्षेत्र सहयोगी मनोभावनाको रूपमा रहनु पर्दछ ।

अपाङ्ग सम्बन्धी नीति नियमको कार्यान्वयनमा सरकार र सम्बन्धित निकायलाई घच्चच्याउनको लागि संचार क्षेत्र सदासर्वदा अग्रसर हुनुपर्दछ । अपाङ्गका समस्या समाधान, सामाजिक आर्थिक जीवनस्तरमा सुधार तथा समाधानका लागि संचारकर्मी तथा पत्रकारमा तालिम तथा जागरण अभिवृद्धि कार्यक्रम तर्जुमा गर्नुपर्दछ । संचारका विभिन्न माध्यममा अपाङ्ग सम्बन्धी कार्यक्रम प्रसारण तथा प्रकाशन गर्नु पर्दछ । नेपालमा हालसम्म छापा माध्यममा अपाङ्ग सम्बन्धी त्यस्तो कुनै स्थायी स्तम्भ राखेको पाइदैन भने रेडियो नेपाल, रेडियो एच.बी.सी, मेट्रो एफ.एम. तथा रेडियो सगरमाथाले अपाङ्ग सम्बन्धी कार्यक्रम प्रसारण गरेको देखिन्छ । मेट्रो एफ.एममा बाहेक अन्य एफ.एम तथा रेडियोमा हाल यी कार्यक्रम बन्द रहेका छन् । यसैगरी हालसम्म कुनै पनि टेलिभिजन च्यानलमा अपाङ्ग सम्बन्धी कार्यक्रम निर्माण तथा प्रसारण गरिएको देखिदैन ।

संचारका यी माध्यममा कार्यरत संचारकर्मी तथा पत्रकारहरूलाई अपाङ्गहरूसंग गर्नु पर्ने व्यवहारका बारेमा प्रशिक्षण दिइनु पर्दछ । प्रशिक्षणमा के कसरी र कुन रूपमा अपाङ्गलाई संरक्षण तथा सहयोग गर्नु पर्दछ सो सम्बन्धी जानकारी पनि दिनु आवश्यक छ । यसैगरी अपाङ्ग शिक्षाका लागि पनि संचार माध्यमका कार्यक्रम तथा कार्यनीति तर्जुमा गर्नु पर्दछ । यसले अपाङ्ग जातिको शैक्षिक स्तर उकास्न मद्दत पुग्दछ । “नेपाल अधिराज्यको संविधान २०४७ अनुसार आठौँ विकास योजना अर्न्तगत अपाङ्ग व्यक्तिहरूको शैक्षिक लगायत प्राविधिक शिक्षाको व्यवस्था गरेको देखिन्छ । यस योजना अर्न्तगत विशेष शिक्षाका लागि नौ करोड रुपिया विनियोजन गरिएको थियो । यसैगरी नवौँ योजनाको भाग १३ मा अपाङ्गहरूको सामाजिक सुरक्षाको साथै सामाजिक कल्याणको प्रत्याभूति समेत प्रदान गरिएको थियो ।

अपाङ्गहरूको मनोगत भावनाको कदर गर्दै उनीहरूको विषयप्रति संवेदनशील हुनुपर्दछ । अपाङ्गहरूलाई सरल जीवनयापन व्यथित गर्नका लागि देशको हरेक तह तथा क्षेत्रहरूमा समावेश गरी तालिम तथा विशेष शिक्षा प्रदान गरिनुपर्दछ । अपाङ्ग व्यक्तिहरूका कमी कमजोरी तथा विशेषताको अनुसन्धान तथा अन्वेषणका लागि संचारले दीर्घकालिन तथा अल्पकालिन नीतिहरू अवलम्बन गर्नुका साथै कार्यान्वयन गर्नुपर्दछ । यसले देश विकासमा संचारको साथै अपाङ्गवर्गले पनि सहयोगीको भूमिका निर्वाह गर्न सक्दछन् ।

अपाङ्गका बारेमा बहसहरू प्रारम्भ गरी उनीहरूको हक अधिकार सम्बन्धी राष्ट्रिय कार्य योजना तर्जुमा गर्नुपर्दछ । संचारले अपाङ्गहरूले उठाएका आवाज र मागहरूमा नैतिक समर्थन गर्नुपर्दछ । समग्रमा समुन्नत लोकतान्त्रिक पद्धतिको स्थापनाका लागि सबै जुटेर अधि बढ्नु वर्तमान समयको माग हो । यसले मानवअधिकारको प्रत्याभूति गदछ र मानवअधिकारकै हिस्साका रूपमा अपाङ्गहरूको हक, क अधिकार आरक्षण र संरक्षणतर्फ जोड दिइनु पर्दछ ।

अपाङ्गता कुनै नियति नभएर एउटा परिस्थितिजन्य अवस्था मात्र हो । नेपाली समाजमा अपाङ्गतालाई एउटा डरलाग्दो निराशाजनक अवस्थाका रूपमा चित्रण गरिएको पाइन्छ । अपाङ्गतालाई दुर्भाग्य, पूर्वजन्मको दुष्कर्मको फल वा पापको परिणामका रूपमा समाजले व्याख्या गरेको देखिनु निराशाजनक कुरा हो । नेपालमा अपाङ्गताकै कारणबाट शिक्षाको आधारभूत पहुँचबाट बाहिरिन पुगेका अपाङ्ग व्यक्तिहरूको सम्पर्क बाहिरी संसारमा हुनसक्ने स्थिति देखिँदैन । खधिकांश समय उनीहरू जहिले पनि आफ्नै घर परिवारको ठिट्लाग्दो वातावरणमा रुमल्लिइरहेका छन् । यो सामाजिक यथार्थ हो । यसरी घर परिवारदेखि नै अपमानजन्य विषम परिस्थितिसंग जुधिरहेका अपाङ्ग व्यक्तिहरूको आकांक्षाक उच्च नहुनु स्वाभाविक हो ।

समावेशीकरणको चौतर्फी आवाज उठिरहेको बेला शारीरिक रूपमा असक्षमहरूका लागि आवश्यकता अनुसार सकारात्मक विभेदको नीतिबाट अपाङ्गता भएका व्यक्तिका लागि रोजगार मात्र नभएर जीवनयापनका हरेक सवालमा उनीहरूका आधारभूत आवश्यकताको मानवअधिकारमा आधारित दृष्टिकोणबाट संरक्षण प्रदान गर्न सक्ने बहुआयामिक राष्ट्रिय नीतिको अबलम्बन गरिनु पर्दछ । आरक्षणले समेट्न र कार्यान्वयन गर्न नसक्ने कतिपय सामाजिक पक्षहरूलाई सकारात्मक विभेदको नीतिबाट संरक्षण प्रदान गर्न सकिने हुन्छ ।

विश्वको बदलिँदो परिवेशसँगै संचार प्रविधिका क्षेत्रमा देखा परेका परिवर्तनहरूले अपाङ्ग व्यक्तिहरूमा निक्कै सकारात्मक परिवर्तनहरू देखापरेका छन् । तर नेपालको परिप्रेक्ष्यमा ज्यादै न्यून

संख्यामा अपाङ्ग व्यक्तिहरू यी साधन र प्रविधिसँग परिचित रहेका देखिन्छन् । अपाङ्ग व्यक्तिहरूलाई सीपमूलक तालिम प्रदान गरी आत्मनिर्भर बनाउन संचार माध्यमले सक्रिय भूमिका निर्वाह गर्नु पर्दछ । अपाङ्ग व्यक्तिहरूप्रतिको दृष्टिकोणमा व्यापक परिवर्तन, बाधाकरहित पहुँच र अधिकारमा आधारित समाहित समाज निर्माण गरी उनीहरूलाई सशक्त बनाउन सबै पक्षबाट सहयोग प्राप्त हुन जरुरी छ ।

संचार माध्यमहरूले अपाङ्गको किसिम र संवेदनशीलतालाई ध्यान दिई कार्यक्रम निर्माण तथा प्रस्तुत गर्नु पर्दछ । जस्तै बहिराको लागि सांकेतिक भाषाका कार्यक्रमहरूको निर्माण गर्नु पर्दछ । यसका लागि रेडियो भन्दा टेलिभिजन, चलचित्र, वृत्तचित्र आदि सहायक सिद्द माध्यम हुन सक्दछ । यसैगरी दृष्टिविहिनहरूका लागि रेडियो प्रभावकारी माध्यम हुन सक्दछ । छापा माध्यममा प्रकाशित सामग्रीहरू वाचन गरेर पनि दृष्टिविहिन अपाङ्गहरूलाई सूचना र सन्देशको संसारमा समावेश गर्न सकिन्छ ।

शारीरिक, बहिरा तथा दृष्टिविहिन अपाङ्ग भएका व्यक्तिहरूको लागि हिड्ने बाटो मैत्रीपूर्ण बनाउन सम्बन्धित पक्षलाई घच्चच्याउन संचार माध्यम सहायकसिद्द हुन सक्दछ । जस्तै दृष्टिविहिनहरूको लागि सडकहरूमा विशेष किसिमको व्यवस्था गर्न जरुरी छ । यसबाट दृष्टिविहिनहरूलाई हिंडुल गर्न सजिलोको साथै सुविधाजनक हुन सक्दछ । त्यसैगरी शारीरिक अपाङ्गहरूको लागि आकाशे पुलको औचित्य नै रहदैन । विहलचेयर प्रयोगकर्ताको लागि आकाशे पुलको सिंढी मैत्रीपूर्ण हुन सक्दैन ।

बहिरा अपाङ्गहरूको लागि ब्रेललिपीको समुचित विकास हुन जरुरी छ । बहिरा विद्यार्थीहरूको लागि ब्रेललिपीमा पाठ्यपुस्तक सुविधाजनक रूपमा उपलब्ध गराउनु पर्दछ । संचार माध्यमका कार्यक्रम तथा कार्यहरूमा अपाङ्गहरूलाई समावेशीकरण गरी समानुपातिक रूपमा अवसर दिइनु पर्दछ । संचार माध्यमले अपाङ्गका विषयवस्तुलाई समाचार वा लेखको रूपमा प्रस्तुत गर्दा ती विषयवस्तुहरू घटना प्रदान हुन् वा व्यक्ति प्रदान हुन् वर्गीकरण र विश्लेषण गर्न जरुरी छ । अपाङ्गहरूले समाजमा सहजपूर्ण तरिकाबाट सम्मानपूर्ण जीवनयापन गर्न पाउने वातावरणको सिर्जना गरिनु महत्वपूर्ण पक्ष हो । अपाङ्गहरूलाई आर्थिक, सामाजिक, शैक्षिक विकास गर्न कतिपय भौतिक र वातावरणीय अवरोधले प्रत्येक पाइलामा छेकिराखेको हुन्छ । अपाङ्गले ती अवरोधबाट मुक्त भएर आफ्नो मनमस्तिष्कले कार्यसम्पादन गर्न सहजीकरण हुने नीतिको अभिलाषा समेत राखेका हुन्छन् र त्यो सकारात्मक विभेदको नीतिबाट प्रतिविम्बित हुन सक्दछ ।

आज विश्व २१ औं शताब्दीमा प्रवेश गरिसकेको सन्दर्भमा संचार प्रविधिका क्षेत्रमा देखा परेका परिवर्तनले अपाङ्ग व्यक्तिहरूमा निकै सकारात्मक परिवर्तनहरू देखा परेका छन् । वर्तमान अवस्थामा सूचना प्रविधिका क्षेत्रमा भएको चमत्कारपूर्ण प्रगतिको लाभ अपाङ्गता भएका व्यक्तिको हितमा पनि सदुपयोग गरिनु उनीहरूको अधिकार हो । त्यसलाई सुनिश्चित गर्नु राज्यको दायित्व समेत पनि हो । राज्यले प्रचार प्रसार गर्ने सूचना श्रव्य दृश्य दुबै माध्यमबाट दिइनु अत्यावश्यक छ । व्यवहारिक रूपमा बहिरालाई दृश्य माध्यमबाट सांकेतिक भाषाको प्रयोग गरी सुसूचित गर्न सकिन्छ भने दृष्टिविहितहरूाई रेडियो जस्ता माध्यमबाट प्रयोग गरी आवश्यक सूचना दिन सकिन्छ । वाचनालयहरूमा अपाङ्गता भएका व्यक्तिहरूका लागि एउटा निश्चित कक्षको व्यवस्था गरेर महत्वपूर्ण जानकारीहरू एचित रूपमा ब्रेल तथा सांकेतिक भाषामा समेत प्रदान गर्न सकिन्छ । तर विडम्बनावश राज्यले अहिलेसम्म अपाङ्गता भएका व्यक्तिहरूलाई सूचनाको अधिकार उपयोग गर्न सक्ने वातावरण बनाउनेतर्फ ध्यान दिएको पाइदैन ।

अपाङ्ग व्यक्तिहरूप्रतिको दृष्टिकोणमा व्यापक परिवर्तन, वाधारहित पहुँच र अधिकारमा आधारित समाहित, समावेशी समाज निर्माण गरी उनीहरूलाई सबैले आत्मसाथ गर्नु पर्दछ । अपाङ्ग हुनु असक्षमताको पर्याय होइन, फरक खालको क्षमताको परिचायक हो भन्ने तथ्यलाई अपाङ्ग भएका व्यक्तिहरूले सिद्ध गरिसकेको अवस्थामा राज्यले उनीहरूलाई दोस्रो दर्जाको नागरिक भन्दा पनि अनागरिकको रूपमा लिएको देखिन्छ । कुनै पनि मानिसको भाग्य जन्मिदैँ राम्रो वा नराम्रो हुँदैन । उसका क्रियाकलाप, काम, मिहिनेत आदिले मानिसको भाग्य सवल वा निवल हुने स्थितीको निर्माण हुन्छ । यात्रामा पछि परेकाहरूलाई पनि यो यात्रामा सामेल गराउने र होस्टेमा हैसैं गर्ने जिम्मेवारी समाजका सबै सबलाङ्गको काधमा छ । करिब ३० लाखको संख्यामा रहेका यस्ता नेपालीलाई समाजको सम्मानित सदस्य बनाउनु र पहिचान दिलाउनु आजको आवश्यकता हो ।

संचारले राज्य संचालनमा महत्वपूर्ण भूमिका निर्वाह गर्दछ । वर्तमान परिवेशमा संचार बिनाको संसार कल्पना भन्दा बाहिरको विषय बनिसकेको छ । यस्तो अवस्थामा संचारले राज्यमा हुने हरेक निकाय र व्यक्तिहरूमा प्रत्यक्ष तथा अप्रत्यक्ष असर गरेको देखिन्छ । ती व्यक्तिहरूको सामाजिक तथा आर्थिक विकासमा संचार एउटा आवश्यक तत्वको रूपमा रहेको देखिन्छ । शारीरिक तथा मानसिक रूपमा असक्षम र असक्त व्यक्तिहरूका लागि त संचारको सही सदुपयोग गर्न भन्नु अत्यावश्यक साधनको रूपमा लिन सकिन्छ । अपाङ्गको अवस्था र संवेदनशीलतालाई ध्यान दिएर संचारका माध्यमहरूले आफ्नो कार्यक्रमको निर्माण गर्नु पर्दछ । अपाङ्गताको प्रकृति

अनुसार उनीहरूले ग्रहण गर्ने संचारमा पनि फरकपना हुन सक्दछ । यदाकदा एउटा अपाङ्गलाई अनुकूल रहेको संचार अर्को अपाङ्गका लागि प्रतिकूल पनि हुनसक्दछ । जस्तै बहिरा अपाङ्गहरूका लागि तयार गरिएको सांकेतिक भाषा दृष्टिविहित अपाङ्गको लागि अनुकूल हुन सक्दछ ।

बहिराहरूका लागि सांकेतिक भाषाका कार्यक्रम तथा दृष्टिविहितहरूका लागि ध्वन्यात्मक कार्यक्रम निर्माण गरिनु पर्दछ । बहिराहरूका लागि संचार सशक्त माध्यमका रूपमा हामी टेलिभिजन, चलचित्र, वृत्तचित्र सहायक माध्यम बन्न सक्दछ । यी माध्यम श्रव्य दृश्य भएका कारण दृश्यहरूबाट बहिरा अपाङ्गहरूले चाहेको कुरा देख्न र त्यसलाई महसुस गर्न सक्दछन् । तर यस्ता माध्यममा दोभाषेको प्रयोग गर्न सकिए अझ राम्रो हुन सक्दथ्यो । समय समयमा भै रहने विभिन्न औपचारिक तथा अनौपचारिक कार्यक्रमहरूमा पनि दोभाषेको व्यवस्था गर्नसके बहिराहरूलाई सूचनाको संसारमा प्रवेश गराउन सकिन्छ । साथै बहिरा अपाङ्गहरूका लागि ब्रेललिपिको समुचित विकास हुन जरुरी छ । शैक्षिक पाठ्यपुस्तकहरू ब्रेललिपिमा प्रकाशित गरी सर्वसुलभ रूपमा उपलब्ध गराइनु पर्दछ । यसले बहिरा अपाङ्गहरूको शैक्षिक स्तर उकास्न मद्दत गर्दछ ।

यसैगरी दृष्टिविहित अपाङ्गहरूका लागि ध्वनीयुक्त संचारका माध्यमको आवश्यकता पर्दछ । यसका लागि रेडियो अझ प्रभावकारी माध्यम हुन सक्दछ । यसैगरी अहिले विकसित भएका डेजी प्रविधि पनि दृष्टिविहितहरूका लागि उपयुक्त हुन सक्दछ । सुन्ने पुस्तकको रूपमा विकसित हुँदै गएको यो प्रविधि नेपालमा पनि भित्रिसकेको छ । वी. पी. कोइरालाको “आत्मवृत्तान्त” लाई अडियो पुस्तकको रूपमा जगदम्बा प्रकाशन र वेभ्स ईटीसी लिमिटेड (Waves etc, ltd) लन्डनले बजारमा ल्याईसकेको छ । यसका अलावा वाचनकेन्द्रहरू तथा वाचनालयहरूको स्थापना गरेर विभिन्न प्रकाशित अखबार, पत्रपत्रिका तथा पुस्तकहरू वाचन गरिदिएर पनि दृष्टिविहितहरूलाई सुसूचित गर्न सकिन्छ ।

संचारका यी साधन बाहेक अहिले बढि प्रचलनमा रहेका ईमेल, इटरनेट, विभिन्न किसिमका वेभसाइट लगायत अनलाइनमा समय सापेक्ष अपाङ्गहरूको अनुकूल परिवर्तन गर्दै जानु पर्दछ । यसैगरी रेडियो टेलिभिजनका राष्ट्रिय प्रसारणहरूमा अपाङ्गता भएका व्यक्तिप्रति सकारात्मक धारणा बढाउने सामग्रीलाई विशेष स्थान दिनु पर्दछ । मानिसको मुल्याङ्कन उसको शारीरिक बजोतका आधारमा गरिनु हुँदैन । वस्तुतः उसको योग्यता, गुण ज्ञानका आधारमा गरिनु पर्दछ ।

बिल अल्बर्ट (Bill Albert) का अनुसार “अपाङ्गता सम्बन्धी अवधारणाले अपाङ्गतालाई बुझ्न धेरै मद्दत गरेको छ। धेरैले यो कुरालाई नीतिमा, प्रतिवेदनमा र अन्य हिसाबले कागजी रूपमा पनि राख्न थालिसकेका छन्। तर यति गर्नु प्रशस्त चाहिँ छैन। त्यसभन्दा धेरै अप्ठ्यारो परिस्थितिलाई आफ्नो समाजको संरचनाभित्र समायोजन गरेर लक्षित वर्गको हितमा प्रयोग गर्न हुन्छ। उनकै शब्दमा— *A too easy acceptance of new disability paradigm may even be counterproductive : by being so easy it runs the risk of ignoring how negative assumptions and attitudes about disability (held by both disable and nondisable people) are so deeply ingrained and continually reinforced.....*⁴⁵

१४. सुझावहरू:-

१४.१ सरकारका लागि:

- (१) अपाङ्ग व्यक्तिहरूमा अन्तरनिहित क्षमतालाई पहिचान गरी उनीहरूको सामाजिकीकरण तथा हक, हित र अधिकार सम्बन्धमा वकालत गर्नुका साथै अपाङ्गहरूलाई विकास प्रक्रियामा समाहित गराउन सहयोग पुर्याउनु पर्दछ।
- (२) अपाङ्गहरूप्रति सामाजिक अवधारणामा परिवर्तन ल्याउने किसिमका कार्यक्रम अविलम्ब कार्यान्वयन गर्ने।
- (३) अपाङ्गका लागि सरकारी तथा गैरसरकारी क्षेत्रबाट उपलब्ध रोजगारका अवसरमा निश्चित सिट आरक्षणको व्यवस्था गर्ने।
- (४) राज्यले अपाङ्गको अवस्था विश्लेषण गर्न राष्ट्रिय स्तरको अध्ययन गरी यथार्थ चित्रण अगाडि ल्याउनुपर्दछ।
- (५) अपाङ्गहरू माथि कायम हुने भेदभाव तथा हिंसा रोक्न विद्यमान कानूनको प्रभावकारी रूपमा कार्यान्वयन र आवश्यकता अनुसार कार्यनीति निर्माण गर्नु पर्दछ।
- (६) अपाङ्गको अधिकार सुनिश्चित गर्न आवश्यक नीति तथा कार्यक्रम ल्याउनु पर्दछ।

⁴⁵ अपाङ्ग सशक्तीकरण, नेपाल अपाङ्ग समाज, राष्ट्रिय मासिक, वर्ष १, अङ्क ८, जेठ २०६२, पेज नं. ३१

- (७) अपाङ्गलाई पनि राज्यका अन्य नागरिक सरह समान व्यवहार तथा अवसर प्रदान गरिनु पर्दछ ।
- (८) सैद्धान्तिक एवं व्यावहारिक रूपमा अपाङ्ग सम्बन्धी निर्माण भएका नीति तथा कानूनको अवलम्बन गर्नु पर्दछ ।
- (९) अपाङ्गलाई सामाजिक समावेशीकरणका सम्बन्धमा राष्ट्रले उचित नीति तथा कार्यक्रम तर्जुमा एवं कार्यान्वयन गर्नुपर्दछ ।

१४.२ संचारका लागि:

- (१) समाजमा विद्यमान रहेका अपाङ्ग व्यक्तिहरू, उनीहरूका परिवार तथा समुदायमा अपाङ्गता बारे जनचेतनामूलक शिक्षा प्रदान गरी आपसी सदभाव र सहयोगको अभिवृद्धि गर्न सहयोग पुऱ्याउने सामग्री संचार माध्यमले सम्प्रेषण गर्नु पर्दछ ।
- (२) स्वास्थ्य सेवामा पहुँचका लागि सेवामुखी तथा चेतनामूलक कार्यक्रम संचालन गर्ने ।
- (३) संचारका माध्यमद्वारा उनीहरूको अवस्था, सफलता र चुनौतीलाई प्राथमिकताका साथ उजागर गर्नु पर्दछ ।
- (४) अपाङ्गका समस्या समाधान गर्नेतर्फ संचारमाध्यम र संचारकर्मी सदैव प्रत्यनशील हुनु पर्दछ ।
- (५) संचारले अपाङ्ग सम्बन्धी वाधा तथा अवरोधहरू हटाउन क्रियाशील भूमिका निर्वाह गर्नु पर्दछ ।
- (६) अपाङ्गहरूको मानवअधिकार तथा अन्य भौतिक सुविधा र सेवाहरूप्रति राज्य, समाज तथा परिवारका साथै मानवअधिकारकर्मी, नागरिक समाज, आम संचारमाध्यमले समुचित रूपमा बुलन्द आवाज उठाउनु पर्दछ ।
- (७) संचारले अपाङ्गहरूको समस्या समाधानका लागि सम्बन्धित निकायलाई सदासर्वदा भक्भक्क्याउनु पर्दछ ।

- (ढ) संचार माध्यमले समाजमा अपाङ्ग भएका नागरिकहरू छुन् भन्ने सोचाई राखेर भौतिक संरचना तयार गर्नुपर्ने किसिमवाट गम्भीर रूपमा आवाज उठाउनु पर्दछ ।

१४.३ समाजका लागि:

- (१) सकेसम्म धेरै अपाङ्गहरूलाई “सबैका लागि शिक्षा” कार्यक्रम अन्तर्गत शैक्षिक विकासको मूल प्रवाहिकरणको धारमा समेट्नु पर्दछ ।
- (२) अपाङ्गहरूलाई पनि समाजमा स्वतन्त्र रूपमा बाँच्न पाउने अधिकारको स्वतन्त्रता प्रदान गरिनु पर्दछ ।
- (३) अपाङ्गलाई समाजको क्रियाशील सदस्यको रूपमा स्थापित गर्न हरेक पक्षवाट सहयोग प्रदान गर्नुपर्दछ ।
- (४) अन्य नागरिक सरह शिक्षा, स्वास्थ्य तथा रोजगारी लगायत अन्य सेवा तथा सुविधाहरूमा अपाङ्ग व्यक्तिको पहुँच सुनिश्चित गरिनुपर्दछ ।
- (५) समाजमा व्याप्त रहेका अपाङ्ग व्यक्तिहरू उनीहरूको परिवार तथा समुदायमा अपाङ्गताबारे जनचेतनामूलक शिक्षा प्रदान गरी आपसी सद्भाव र सहयोगको अभिवृद्धि गर्न सहयोग पुऱ्याउनु पर्दछ ।
- (६) अपाङ्गहरूलाई आत्मनिर्भर गराउन उनीहरू भित्र विद्यमान रहेका प्रतिभालाई पहिचान गरी आवश्यकता अनुसार व्यवहारिक एवम् सीपमूलक तालिम दिइ आयमूलक व्यवसायिक काम गर्न सहयोग गर्ने ।
- (७) अपाङ्गहरूलाई गरिने सामाजिक बहिष्कार विरुद्ध जनचेतना जागृत गराउने आवशकीय कार्यक्रमको निर्माण र त्यसनिमित्त रणनीतिको प्रवर्द्धन गर्ने ।

१४.४ सम्बन्धित निकायका लागि:

- (१) मानवअधिकारवादी संस्थाहरूले अपाङ्गको प्रतिनिधित्व सुनिश्चित गर्दै उनीहरूका प्रश्नलाई प्राथमिकताका साथ अगाडि बढाउने ।

- (२) अपाङ्गहरूको शैक्षिकस्तर उकास्न उपयुक्त शिक्षा सम्बन्धी कार्यक्रम संचालन गर्ने तथा विद्यालय जाने उमेर पार गरिसकेकालाई सीपमूलक र आयमूलक तालिम अन्वेषण, शिक्षण अनुसन्धान, तालिम तथा अन्य आवश्यकीय जरुरतमन्य काम प्रदान गरिनु पर्दछ ।
- (३) अपाङ्ग विरुद्ध कायम हुने भेदभावपूर्ण कानुन एवं व्यवहार, शोषण एवं हिंसा निर्मूल गर्न समानताको सिद्धान्तको आधारमा व्याख्या गर्नु पर्दछ ।
- (४) अपाङ्गका हरेक विषयमा सरकार र सम्बन्धित निकाय गम्भीर भई विषयवस्तु निकर्षण गर्न जरुरी छ ।
- (५) द्वन्दबाट सिर्जना भएका अपाङ्गहरूको सही तथा वास्तविक तथ्याङ्क जनसमक्ष आउन जरुरी छ ।
- (६) यस प्रकारको अपाङ्गहरूलाई सही रूपमा पुर्नस्थापना गरिनु पर्दछ ।
- (७) अपाङ्गहरूका लागि समान अवसर र समान सहभागिताको प्रत्याभूति दिनु अपाङ्गताको विषयलाई लिएर सरकार, सम्बन्धित निकाय र निजी क्षेत्रलाई समन्वय गरी परिणाममुखी कार्यक्रमको तर्जुमा गरिनु अत्यावश्यक छ ।
- (८) अपाङ्गको विषयलाई लिएर सरकार, सम्बन्धित निकाय र निजी क्षेत्रलाई समन्वय गरी परिणाममुखी कार्यक्रमको तर्जुमा गरिनुपर्दछ ।
- (९) गरिब असहाय तथा अपाङ्ग बृद्धहरूलाई जीवन निर्वाहको निम्ति सहयोग पुऱ्याउन विभिन्न क्रियाकलाप संचालनको लागी सहयोग गर्नुपर्दछ ।
- (१०) अपाङ्गता रोकथाम सम्बन्धी शिक्षा दिने साथै उनीहरूको आवश्यक उपचारको निम्ति सरकारी तथा गैरसरकारी संघसंस्थाहरूसंग समन्वय सविस्तार गरी उनीहरूको दैनिक जीवनयापनलाई सरल बनाउन सहयोग गर्ने ।

१४. अध्ययन प्रश्नावली :-

त्रिभुवन विश्वविद्यालय रत्नराज्य लक्ष्मी क्याम्पस पत्रकारिता तथा आम सञ्चार केन्द्रिय विभाग स्नाकोत्तर तह द्वितिय वर्षको शोध विषयका लागि तयार पारिएको प्रश्नावली भरिदिनु हुन विनम्र अनुरोध गर्दछु ।

(कृपया चाहेको उत्तरमा ठीक चिन्ह दिनुहोस)

खण्ड क

१. के राष्ट्रिय अखबारहरूले अपाङ्ग सम्बन्धीसमाचारलाई प्रथमिकता दिएका छन् ?

(क) छ (ख) छैन (ग) थाहा छैन

२. अपाङ्ग सम्बन्धि कस्ता विषयलाई अखबारले स्थान दिएको पाउनुहन्छ ?

(क) उनीहरूको समस्या (ख) उनीहरूको उपलब्धी (ग) सामाजिक दृष्टिकोण (घ) औपचारिक सभा समारोहका समाचार

३. तापाईंलाई अपाङ्गसम्बन्धी नीति तथा कानुनबारे ज्ञान छ ?

(क) छ (ख) छैन (ग) अलि अलि

४. यदि थाहा भए के सम्बन्धी ज्ञान छ प्राथमिकता दिनुहोस ?

(क) नीतिगत कुरा (ख) हकअधिकार सम्बन्धि (ग) संरक्षण (घ) आरक्षण (ङ) माथिका सबै

५. के अपाङ्गका विषयमा सरकार र सम्बन्धीत निकाय गम्भीर छन् ?

(क) छ (ख) छैन (ग) अलि अलि (घ) थाहा छैन

६. अपाङ्ग संग सम्बन्धीत संघसंस्थाका कार्यक्रम तथा कार्यशैली कस्तो रहेको छ ?

(क) सकारात्मक (ख) नकारात्मक (ग) सामान्य

७. अपाङ्गहरुप्रति हेरिने दृष्टिकोण कस्तो रहेको छ ?

(क) बोझको रूपमा (ख) पूर्वजन्मको पाप वा अभिशापको रूपमा (ग) दया वा सहानुभूतिको (घ) सामान्य वा सहयोगी मनोभावना

८. अपाङ्गहरुको मानवअधिकारको प्रश्न विशेष रूपमा उठ्नु जरुरी छ की छैन ?

(क) छ (ख) छैन (ग) थाहा छैन

९. के अपाङ्ग वंगलाई राज्यबाट विशेष संरक्षण गरिनु पर्दछ ?

(क) पर्छ (ख) पर्दैन (ग) थाहा छैन

१०. के अपाङ्ग सम्बन्धी संघसंस्थाका कार्यक्रमहरु पारदर्शी हुनु जरुरी छ ?

(क) छ (ख) छैन (ग) थाहा छैन

११. के संचार क्षेत्र र संचारकर्मी अपाङ्गका समस्या समाधान गर्नेतर्फ सचेत छन् ?

(क) छ (ख) छैन (ग) थाहा छैन

१२. अपाङ्ग सम्बन्धी निर्माण भएका नीति तथा कानूनको प्रयोग सैद्धान्तिक एवं ब्यवहारिक रूपमा अवलम्बन भएको पाउनु भएको छ ?

(क) छ (ख) छैन (ग) थाहा छैन

१३. के अपाङ्गहरूको समस्या पहिचान तथा समाधानतर्फ ध्यान आकृष्ट भएको छ ?

(क) छ (ख) छैन (ग) थाहा छैन

१४. के तपाईं अपाङ्ग सम्बन्धी नीति कानून तथा व्यवस्थाहरू कार्यान्वयन भएको छ ?

(क) छ (ख) छैन (ग) अलि अलि (घ) थाहा छैन

१५. अपाङ्ग सम्बन्धी वर्तमान बाधा तथा अवरोध के हुन् ?

क अज्ञानता ख अन्धविश्वास ग गरीबी घ अन्य

१६. अपाङ्ग सम्बन्धी सही तथ्याक्त नआउनु कसको कमजोरी हो ?

(क) सरकारको (ख) समाजको (ग) परिवारको

१७. अपाङ्गहरूका समाचारलाई राज्य, समाज र संचारले कतिको महत्व दिएको छ ?

(क) धेरै (ख) थोरै (ग) सामान्य

१८. अपाङ्गहरूको साझा समस्या के हो ? प्राथमिकता दिनुहोस् ।

(क) शिक्षामा पहुँच नहुनु

(ख) स्वास्थ्यमा पहुँच नहुनु

(ग) रोजगार सुलभ नहुनु

(घ) स्वावलम्बी नहुनु

खण्ड ख

१ अपाङ्ग र अपाङ्गता लाई कसरी परिभाषित गर्नुहुन्छ ?

.....

.....

.....

.....

.....

२. अपाङ्गहरूलाई समाजमा पुनर्स्थापना गर्न कस्तो किसिमको कार्यक्रमको जरुरत पर्दछ ?

.....

.....

.....

.....

.....

३. अपाङ्गहरूलाई उनीहरूको जीवनस्तरमा सुधार ल्याउन संचारले कस्तो भूमिका निर्वाह गर्नु पर्दछ ?

.....

.....

.....

.....

.....

४. राष्ट्रिय अखबारहरूले किन अपाङ्ग सम्बन्धी स्थायी स्तम्भ राखेको पाइदैन ?

.....

.....

.....

.....

.....

५. अपाङ्गहरूलाई समाजमा शिक्षा दिन सरकारी पक्ष र अन्य सम्बन्धित संघसंस्थाले कस्तो भूमिका खेल्नु पर्दछ ?

.....

.....

.....

.....

.....

६. अपाङ्गको पहुँचका सम्बन्धमा नीति निर्माण तहमा तपाईंको धारणा कस्तो रहेको छ ?

.....

.....

.....

.....

.....

७. अपाङ्ग सम्बन्धी संघसंस्थाका कार्यक्रम तथा कार्यान्वयन कस्तो हुनु पर्दछ ?

.....

.....

.....

.....

.....

८. अपाङ्गलाई सामाजिक समावेशीकरणका सम्बन्धमा राष्ट्रले अवलम्बन गर्नुपर्ने नीति तथा कार्यक्रम कस्तो हुनु पर्दछ ?

.....

.....

.....

.....

.....

९.किन मानवअधिकारवादी संस्था अपाङ्गहरूको अधिकारको वारेमा मौन बसेका छन् ?

.....

.....

.....

.....

.....

१०".सबैका लागि शिक्षा कार्यक्रम" अर्न्तगत अपाङ्ग बालबालिका कति समेटिएका छन् ? नसमेटिएको कारण के हो ?

.....

.....

.....

.....

.....

११.दुर्गम क्षेत्रका अपाङ्गहरूको अवस्था कस्तो छ ?

.....

.....

.....

.....

.....

१२.दुन्दुबाट उत्पन्न भएका अपाङ्गको सम्बन्धमा राज्य, मानवअधिकारकर्मी नागरिक समाज र आमसंचार माध्यम मौन वस्तुको कारण के हो ?

.....

.....

.....

.....

.....

१३. कसरी द्वन्दबाट भएका अपाङ्गलाई पुर्नस्थापन गरिनु पर्दछ ?

.....

.....

.....

.....

.....

तपाईंको ब्यक्तिगत विवरण

नाम :

ठेगाना :

लिङ्ग :

पेशा:

शिक्षा :

अपपङ्गताको किसिम:

(प्रश्नावलीहरू भरी सहयोग गरीदिनु भएकोमा धन्यवाद)

१६ References (सन्दर्भ सामग्री)

१. अपाङ्गता विषयमा बनेका ऐन नियम नीति निर्देशन र अन्तराष्ट्रिय घोषणाहरूको संग्रह - HI, NFE, HMG
२. अपाङ्ग आवाज मासिक- अपाङ्ग मानव अधिकार केन्द्र (DHRC)
३. अन्नपूर्ण पोष्ट राष्ट्रिय दैनिक मंसीर पुषका अंक
४. अपाङ्ग सशक्तीकरण मासिक - नेपाल अपाङ्ग समाज
५. अपाङ्ग व्यक्तिका लागि अभिभावकको भूमिका र दायित्व - ओम पुन
६. आरक्षण र राज्यको दायित्व - नारायण नेपाल
७. कान्तिपुर राष्ट्रिय दैनिक मंसीर पुषका अंक
८. गोरखापत्र राष्ट्रिय दैनिक मंसीर पुषका अंक
९. नेपाल समाचार पत्र राष्ट्रिय दैनिक मंसीर पुषका अंक
१०. नेपालको छापाखाना तथा पत्रपत्रिकाको इतिहास - ग्रीष्म बहादुर देवकोटा
११. नेपालको अन्तरिम संविधान २०६३
१२. नेपाली छापा माध्यममा लैंगिक सवालको अनुगमन - प्रेस काउन्सिल नेपाल
१३. राजधानी दैनिक बैशाख ६गते २०६३
१४. सिर्जना चौमासिक राष्ट्रिय अपाङ्ग महासंघ
१५. हामी बहिरा - नेपाल बहिरा महासंघ
१६. मुलुकी ऐन (एक टिप्पणी) - ज्ञान्द्र बहादुर श्रेष्ठ
१७. हिमाल खबर पत्रिका १६-३० कार्तिक
१८. A Study on the awareness level of deafness among the working people of Kathamandu - Mala Bhattachan
१९. A situation analysis of Disability in Nepal 2001 - UNICEF and NPC.
२०. Annual Report 2004 HRDC.
२१. An analytical study of conflict related photograph in Nepal print media and their impact on peace promotion- Bharat Raj Poudel (Radio Journalist)
२२. Journalism across Culture - Fritz Cropp, Cynthia M. Frisby, Dean Mills.

२३. Status of people with disability (People with different ability) In Nepal -
Dr.Lakshmi Narayan Prasad
२४. The Rising Nepal, Jun 18, 2006
२५. [www. Attitudes2disbility.word press.com](http://www.Attitudes2disbility.word press.com)
२६. www. Array.com/the wellness sight
२७. www.brooking.edu
२८. www.communitygateway.org
२९. www.dinf. ne.jp
३०. www.disability world.org
३१. www.disability law.blogspot.com
३२. www. Drc.org.uk/publications and reports/research.osp
३३. www.info change India.org
३४. www.missconceptions.org.uk
३५. www. Ms Nepal.org
३६. www.Ncpedp.org
३७. www.Nfdn.org.np
३८. www.rtcil.org
४०. www.Ryan lanham.word press.com
४१. www.statistics.gov.uk
४२. www.World Enable.com